



Tenemos un gadget para eso.

BINDEN T4 PRO

Manual de Usuario ►

REQUERIMIENTOS DEL SISTEMA

Android 8.0 o superior

iOS 13 o superior

Windows 7/10 o superior

Mac OS

DISEÑO DEL DISPOSITIVO

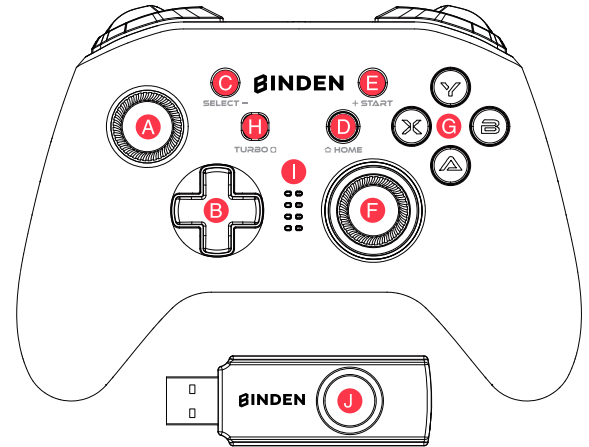

A Joystick izquierdo

B D-Pad

C Botón SELECT

D Botón HOME

E Botón START

F Joystick derecho

G Botones A, B, X, Y

H Botón TURBO

I Indicador LED

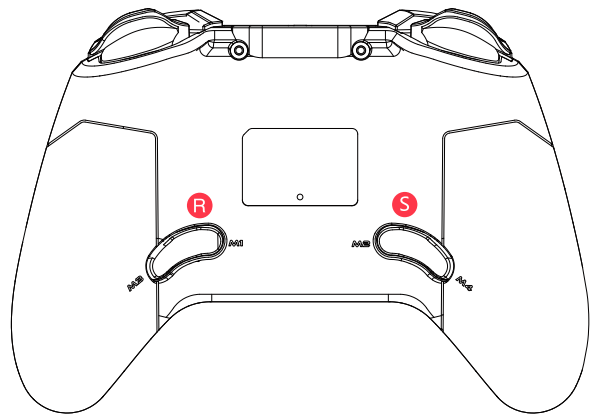
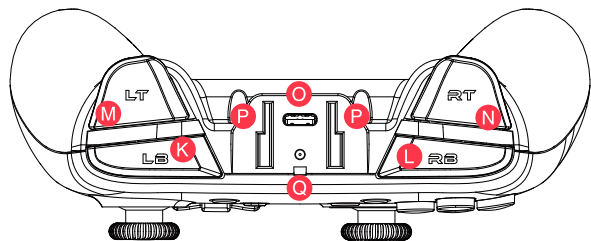

- J** Receptor USB
- M** Botón LT
- P** Soporte para teléfono
- S** Botones M2 M4
- K** Botón LB
- N** Botón RT
- Q** Indicador de carga
- R** Botón M1 M3
- L** Botón RB
- O** Conector Tipo C

Encender: Presiona el botón HOME por 2 segundos para encender.
Apagar: Presiona el botón HOME por 5 segundos para apagar.
Modo de emparejamiento: Selecciona la combinación de botones correspondientes para ingresar al modo de emparejamiento en la plataforma que desees.
Reconectar: El control del juego recordará la última conexión. La próxima vez que lo enciendas, no necesitarás una combinación de botones. Sólo mantén presionado el botón HOME y se sincronizará con el último dispositivo emparejado.

SOPORTE PARA TELÉFONO

Por favor, inserta el soporte para teléfono en la parte superior del Gamepad (Fig. 1)

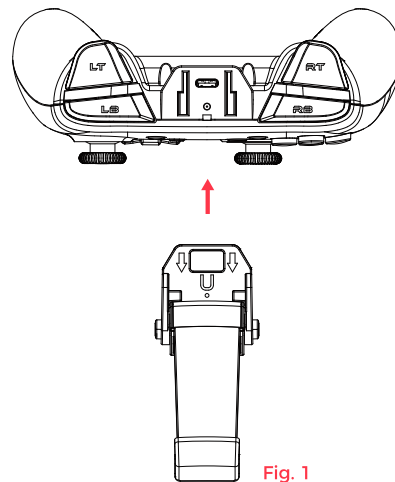





Fig. 1

CARGAR LA BATERÍA DEL GAMEPAD

Usa el cable cargador Tipo C para conectar el Gamepad al puerto USB de carga (Fig. 2)

ESTATUS DE LA BATERÍA

Cuando la batería esté por debajo del 15 %, el indicador de carga  con LED rojo parpadeará rápidamente. 

Indicadores de carga	Descripción
La luz roja permanecerá encendida	Cargando 
La luz roja se apagará	Carga completa 

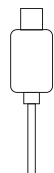
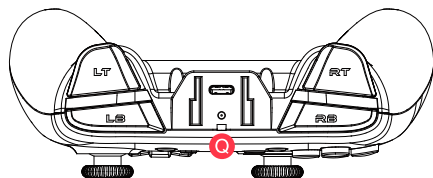

(Fig. 2)

CARGAR LA BATERÍA DEL GAMEPAD

1. Conecta el receptor USB de tu computadora o Android TV Box.
2. Presiona X + HOME hasta que encienda el gamepad (Fig. 3)
3. La próxima vez que se conecte a la computadora, sólo presione el botón HOME para encender y el gamepad se conectará automáticamente.

NOTA: Si cambias de modo el Gamepad necesitarás ingresar la combinación clave para reconectar.

Botón indicador HOME	Descripción
	Indicador de modo
La luz azul parpadea lento	Conectando
La luz azul parpadea rápido	Emparejando
Luz azul encendida	Conectado

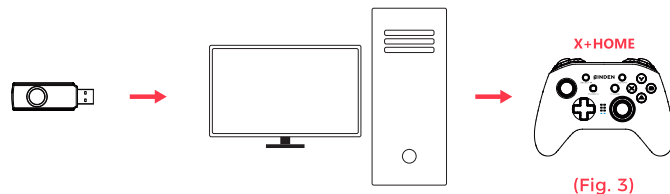

CONECTARSE A LA PC CON EL CABLE USB

Conecta el cable USB al puerto USB de la computadora (Fig. 4)

Botón indicador HOME	Descripción
	Indicador de modo

(Fig. 4)

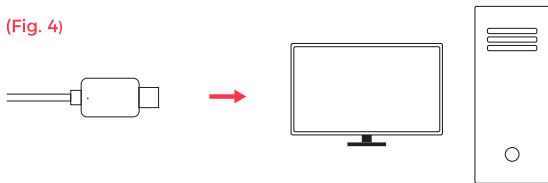

CONECTARSE A N-SWITCH O N-SWITCH LITE VÍA BLUETOOTH

1. Ve a la interfaz principal del N-Switch y haga clic en la opción CONTROLES ---- Cambiar el modo de sujeción u orden (Fig.5)
2. Presiona el Botón Y+HOME hasta que el Gamepad se encienda.
3. El Gamepad se emparejará automáticamente con tu N-Switch o N-Switch Lite.
4. La próxima vez que conectes tu N-Switch o N-Switch Lite, siempre y cuando presiones el Botón HOME para encender, el Gamepad se conectará automáticamente.

NOTA: Si cambias de modo el Gamepad necesitarás ingresar la combinación clave para reconectar.

Botón indicador HOME	Descripción
	Indicador de modo
La luz azul parpadea lento	Conectando
La luz azul parpadea rápido	Emparejando
Luz azul encendida	Conectado

(Fig. 5)



En el modo N-Switch o N-Switch Lite, se intercambiarán los valores del Botón A con el Botón B, y el del Botón X con el Botón Y del Gamepad. **G**

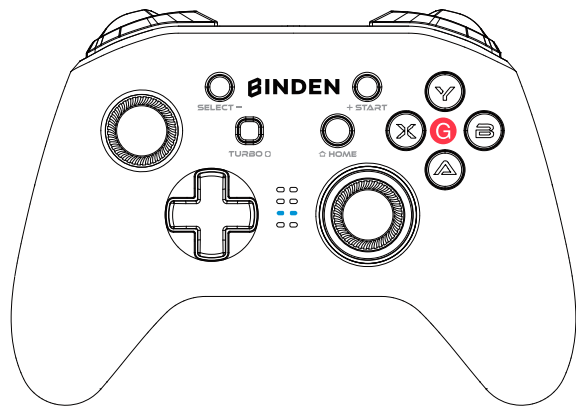

CONECTARSE AL TELÉFONO MÓVIL VÍA BT

JUEGA EN ANDROID:

Refiere a juegos móviles compatibles con un Gamepad.

1. Presionar los botones A+HOME hasta que el Gamepad se encienda.
2. Enciende el BT en tu teléfono móvil, busca el Gamepad BINDEN-T4-PRO, dale click y emparejalo.
3. La siguiente vez que te conectes, siempre y cuando presiones el Botón HOME para encender, el Gamepad se conectará automáticamente.

NOTA: Si cambias de modo el Gamepad necesitarás ingresar la combinación clave para reconectar.

Botón indicador HOME	Descripción
	Indicador de modo
La luz azul parpadea lento	Conectando
La luz azul parpadea rápido	Emparejando
Luz azul encendida	Conectado

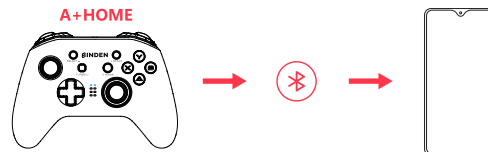

Conectarse a Apple Arcade y juegos MFI

Refiere a juegos móviles que admiten el uso de un Gamepad.

1. Presiona el Botón B+HOME hasta que el Gamepad esté encendido.
2. Enciende el BT en tu teléfono móvil, busca el Gamepad BINDEN-T4-PRO, dale click y emparejalo.
3. La próxima vez que te conectes, siempre y cuando presiones el Botón HOME para encender, el Gamepad se conectará automáticamente.

NOTA: Si cambias de modo el Gamepad necesitarás ingresar la combinación clave para reconectar.

Botón indicador HOME	Descripción
	Indicador de modo
La luz azul parpadea lento	Conectando
La luz azul parpadea rápido	Emparejando
Luz azul encendida	Conectado

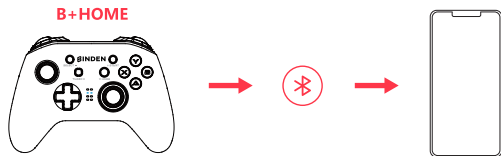

CONECTARSE A APPLE MAC A TRAVÉS DEL BT

1. Presiona el Botón B+HOME hasta que el Gamepad esté encendido.
2. Enciende el BT de tu Apple MAC y busca el nombre del dispositivo como GamepadX, y dale click en emparejar.
3. La próxima vez que te conectes, siempre y cuando presiones el Botón HOME para encender, el Gamepad se conectará automáticamente.

NOTA: Si cambias de modo el Gamepad necesitarás ingresar la combinación clave para reconectar. La programación de los botones traseros no es compatible con este modo.

Botón indicador HOME	Descripción
	Indicador de modo
La luz azul parpadea lento	Conectando
La luz azul parpadea rápido	Emparejando
Luz azul encendida	Conectado

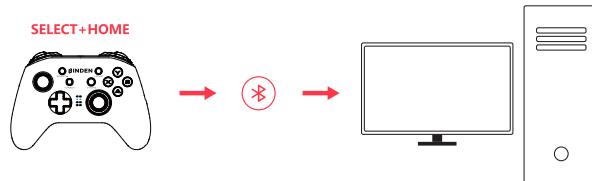

Para obtener más información sobre los juegos compatibles con Android, Apple Arcade, MFi y cómo usar BINDEN T4 PRO, escanea el siguiente código QR o consulta la guía avanzada para el usuario en línea.



FUNCIONES DE LOS BOTONES TRASEROS

DISEÑO DE LOS BOTONES TRASEROS

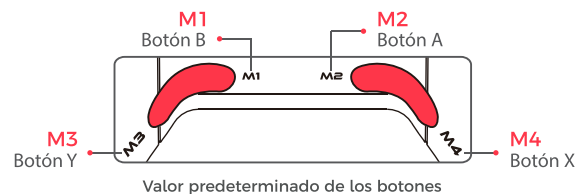

OTRAS FUNCIONES

Teclas	Descripción
TURBO + D-Pad Arriba y Abajo.	Ajusta la intensidad de los 5 niveles de vibración del motor, el nivel 1 (predeterminado) es el más alto.
Mantén presionado L2, R2, R3 + Dpad Arriba y Abajo.	Ajusta el nivel de brillo de luz de fondo (hay 5 niveles), el nivel 1 (predeterminado) es el más brillante.
Mantén presionado LB + RB por 5 segundos.	Encender / apagar la luz de fondo.

FUNCIÓN TURBO DEL COMBO

Función de combo	Combo Seleccionar / Eliminar	Indicador	Botones programables
Lograr ataques rápidos en el juego.	Mantén presionado el botón que necesites para hacer un combo y luego presiona el Botón TURBO.	Cuando la luz de fondo del joystick derecho parpadea en rojo significa que se ha configurado. Después de eliminar el combo, la luz de fondo derecha del joystick vuelve a ser azul.	A, B, W, Y, LB, RB, LT, RT.

PROGRAMACIÓN DE LOS BOTONES TRASEROS SE PUEDEN CONFIGURAR UNO O VARIOS BOTONES

Modo TURBO	Cómo empezar	Descripción	Consejos del indicador
Activado al mismo tiempo	Cualquier Botón M + SELECT. 1. En el modo N-Switch, no se admite la programación de combinación de teclas, sólo admite de una sola tecla. En Apple Mac, la programación de los botones traseros no es compatible.	Ejemplo: 1. M1 + SELECT ingresa al modo de Programación al mismo tiempo. 2. Mantén presionado el botón que deseas programar. 3. Mantén presionados los botones LB y R3. 4. Presiona M1 nuevamente para confirmar. 5. Presiona M1 para permitir que LB y R3 se activen simultáneamente.	Las luces roja y azul del círculo de retroiluminación del joystick derecho permanecen encendidas, lo que significa que ha ingresado al modo de programación. La luz azul del círculo de retroiluminación del joystick derecho permanece encendida, lo que significa que se ha completado la programación.
Activado en secuencia	Cualquier Botón M + START. 1. En el modo N-Switch, no se admite la programación de combinación de teclas, sólo admite de una sola tecla. En Apple Mac, la programación de los botones traseros no es compatible.	Ejemplo: 1. M1 + START ingresa al modo de programación. 2. Mantén presionado el botón que deseas programar. 3. Mantén presionado el LB primero y luego R3. 4. Presiona M1 nuevamente para confirmar. 5. Presiona M1 para permitir que LB y R3 se activen en secuencia.	Las luces roja y azul del círculo de retroiluminación del joystick derecho permanecen encendidas, lo que significa que ha ingresado al modo de programación. La luz azul del círculo de retroiluminación del joystick derecho permanece encendida, lo que significa que se ha completado la programación.

AVISO Lea atentamente estas precauciones.

- CONTIENE PIEZAS PEQUEÑAS. Manténo fuera del alcance de menores de 3 años.
Busca atención médica inmediata en caso de ingestión o inhalación.
- NO uses el producto cerca del fuego.
- NO lo expongas a la luz solar directa ni a altas temperaturas.
- NO dejes el producto en un ambiente húmedo o polvoriento.
- NO impactes el producto ni lo avientes.
- NO toques el puerto USB directamente, ya que podría causar un mal funcionamiento.
- NO dobles ni tires con fuerza de las partes del cable.
- Usa un paño suave y seco al limpiar.
- NO uses productos químicos como gasolina o diluyentes.
- NO desmontes, repares ni modifiques.
- NO lo uses para fines distintos a su propósito original. NO nos hacemos responsables de accidentes o daños cuando no se utilice para su fin original.
- NO mires directamente a la luz óptica. Puede dañar tus ojos.
- Si tienes dudas o sugerencias sobre la calidad del producto, comunícate con BINDEN.

BINDEN se reserva todos los derechos. Todas las demás marcas comerciales son propiedad de sus respectivos dueños. Switch es una marca registrada de Nintendo Inc. Fotos e ilustraciones no vinculantes. Todo el contenido, diseño y las especificaciones están sujetos a cambios sin previo aviso y pueden variar de un país a otro. Estos productos no se distribuyen bajo el formulario de licencia oficial, no son aprobados, patrocinados o respaldados por Nintendo Inc. ya que no está fabricado para Nintendo Inc.

¿Tienes alguna duda sobre tu producto?
¡Contáctanos!

BINDEN

SOPORTE TÉCNICO GRATUITO

 312 207 5672

 312 313 9246

soporte@binden.mx



www.binden.mx

BINDEN.MX

Consulta nuestro
catálogo y recibe

15%
de descuento

Código: **PROMO**

*Aplican restricciones

