

# Portable Electric Car Charger (Level 1, 16A) with 5-15 Plug

USER MANUAL



**LECTRON**

## In the Box

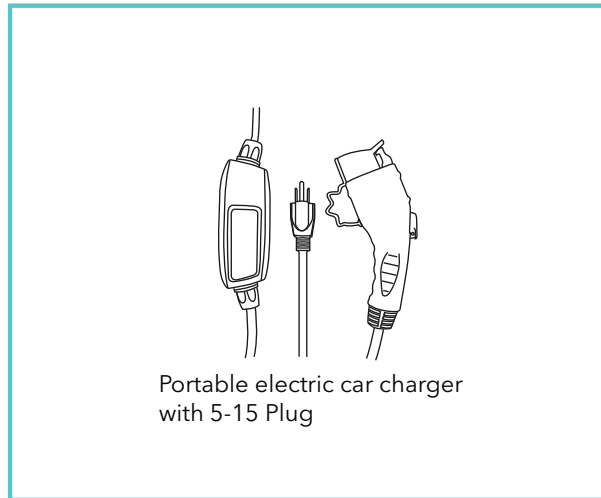

## Warning

- It is recommended that electrical outlets for your mobile connector be installed by a licensed and qualified electrician. To avoid serious injury or death, installation must comply with the provisions of the National Electric Code (NEC) and all local codes. In cases of any conflict between the local codes and the NEC, local codes shall take precedence.
- This product must be grounded. If it should malfunction or break down, grounding provides a path of least resistance for electric current to help reduce the risk of electric shock. This product includes a cord that is equipped with a grounding conductor and a grounding plug. The plug must be inserted into an appropriate outlet that is properly installed and grounded in accordance with all local codes and ordinances.
- DO NOT DROP the handle or the mobile connector.
- If the plug separates from the mobile connector or handle, DO NOT ATTEMPT TO REPAIR THE CABLE YOURSELF.

## Safety Information

When using your charger, always follow basic precautions including the following:

- Read warnings on the back of the mobile connector and all instructions in this manual before operating.
- Never use the mobile connector with a power strip.
- Never use the mobile connector with an AC adapter/transformer.
- Shock hazard - make sure the plug is fully inserted into the wall outlet so that there are no exposed blade surfaces.
- Children should be supervised when in the vicinity of the charger while it is plugged in.
- To reduce the risk of fire, connect only to a circuit providing 20A / 40A maximum branch circuit overcurrent protection.

## Charger Components

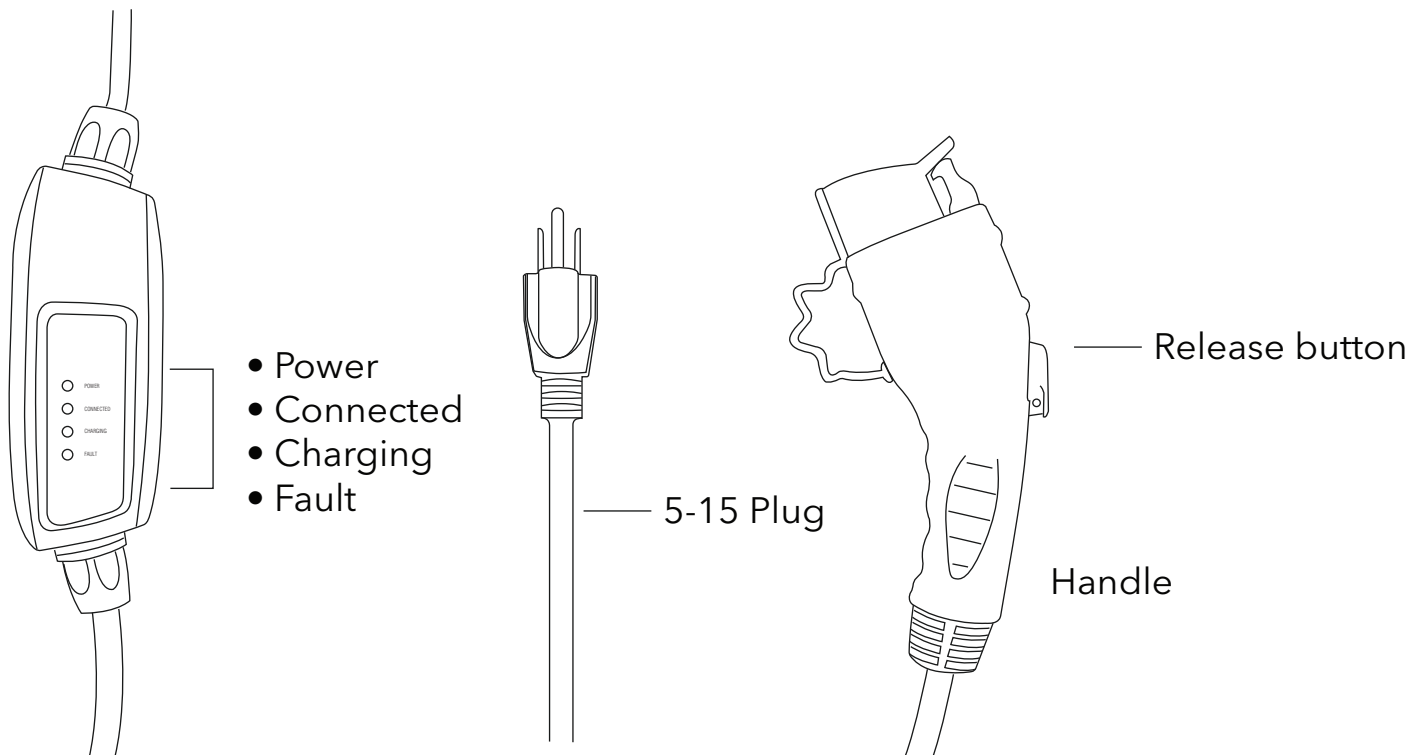

## Charging Your Vehicle

**Note:**

Ensure that the car is parked and the engine is turned OFF.

1. Insert the charger into an appropriate wall outlet.

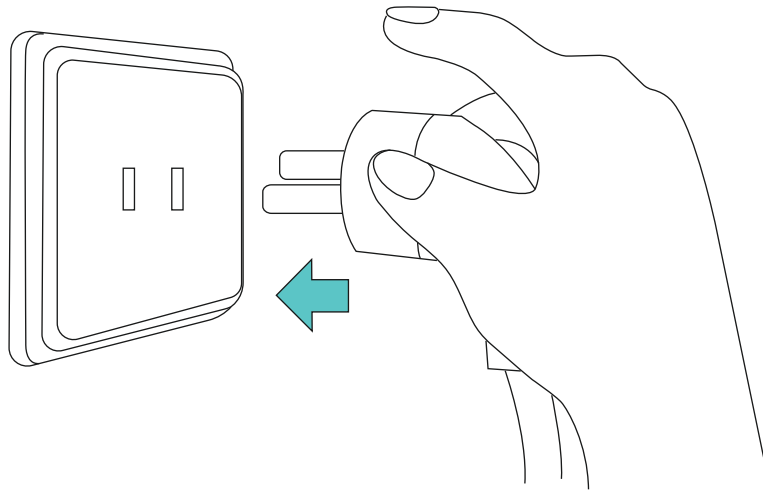

2. The Power light will turn solid orange and the Connected light will turn solid green, indicating that your charger is receiving power and is ready to be used.

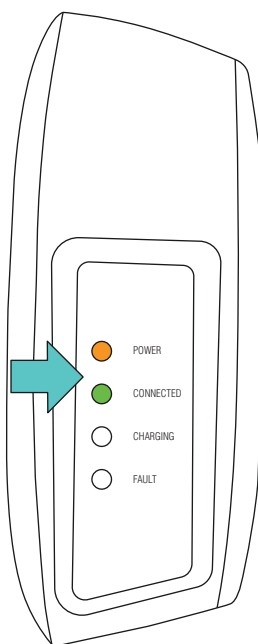

3. Plug the handle into your vehicle's charging port, so it clicks firmly into place.

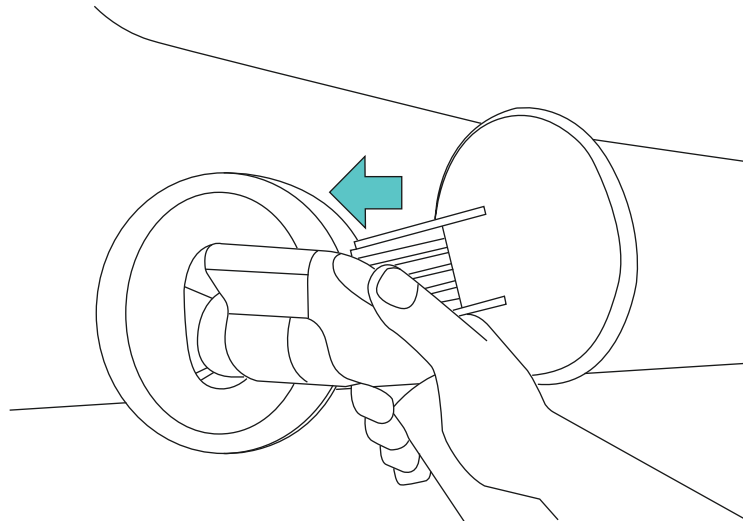

4. Charging begins automatically. The Charging light will blink orange continuously.

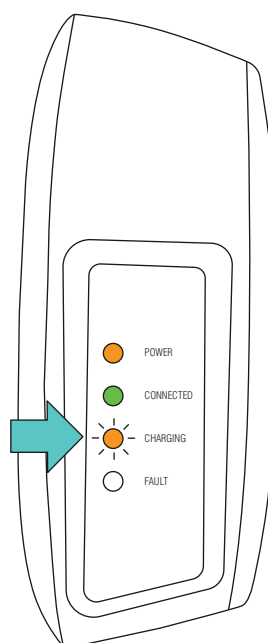

5. When your vehicle is fully charged, the Charging light will stay solid orange. You can also verify the charging status by checking your vehicle's dashboard.

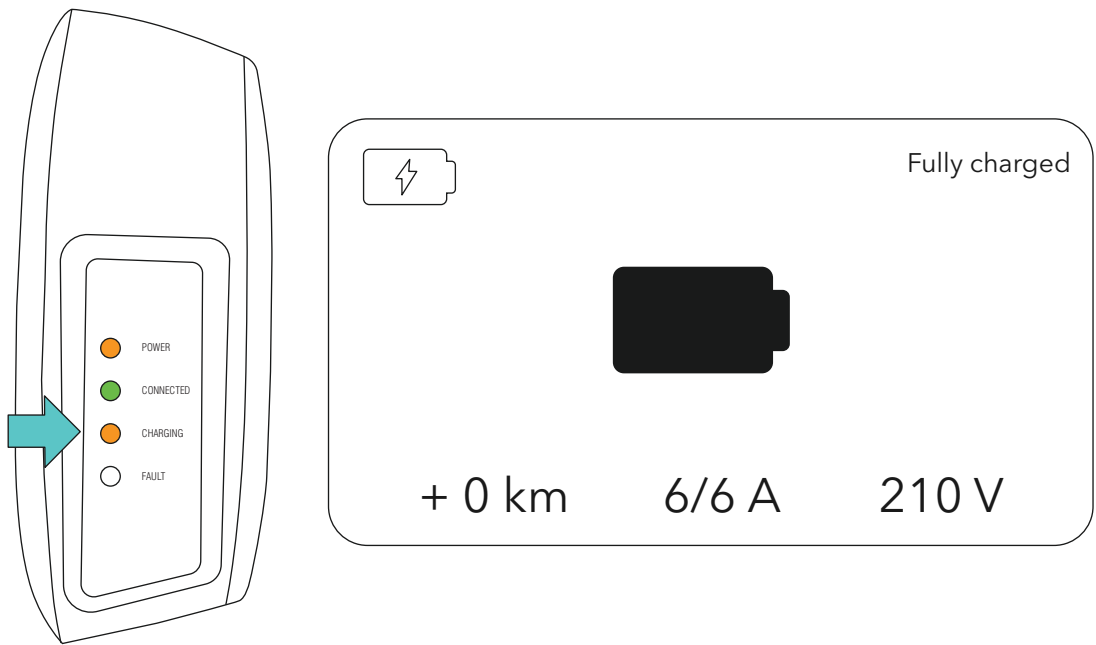

6. When charging is complete, press the button on the handle and pull it out of the charging port.

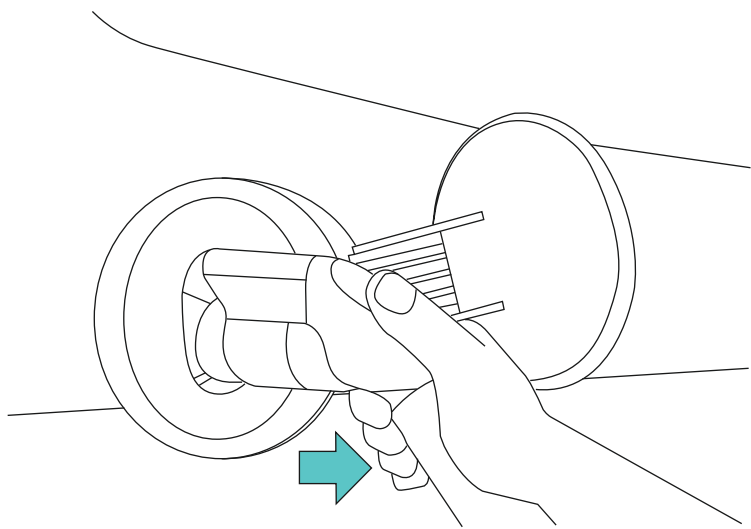

# Troubleshooting

Please refer to this guide if you have any problems while using this charger.

Problem	Possible Cause	Solution
Charging light does not illuminate	No power to the charger.	<ol style="list-style-type: none"> <li>1. Check the circuit breaker and other circuit loads.</li> <li>2. Try another wall outlet.</li> <li>3. Ensure that the charger module (and adapter if operating in 120 VAC mode) is fully inserted into the wall outlet.</li> </ol>
	Charger internal failure.	Contact Lectron Customer Support at <a href="mailto:contact@ev-lectron.com">contact@ev-lectron.com</a> for assistance.
Vehicle will not charge. Fault light remains solid.	Handle is not inserted into the vehicle.	<ol style="list-style-type: none"> <li>1. Inspect the handle.</li> <li>2. Remove the handle from the vehicle. Then reinsert it into the vehicle's charging port, so it clicks firmly in place.</li> </ol>
	Vehicle is not in a state to accept any charge.	Verify that the vehicle charge timer is set to permit charging. Refer to the vehicle owner's manual for charge timer instructions.
	Communication error between the charger and vehicle.	Contact Lectron Customer Support at <a href="mailto:contact@ev-lectron.com">contact@ev-lectron.com</a> for assistance.
Fault light is blinking rapidly.	Utility fault.	<ol style="list-style-type: none"> <li>1. Disconnect the charger module from the wall outlet, then reconnect it.</li> <li>2. If the condition persists, have a qualified electrician inspect the ground circuit of the wall outlet.</li> </ol>
	Above the temperature limit.  Cases: <ol style="list-style-type: none"> <li>1. Temperature is too high. The charger will restart charging when it cools down.</li> <li>2. House/socket wiring may be faulty.</li> </ol>	<ol style="list-style-type: none"> <li>1. Inspect the charger module for overheating.               <ol style="list-style-type: none"> <li>a. Carefully unplug the charger module from the wall outlet and allow to cool.</li> <li>b. If the condition persists, contact Lectron Customer Support at <a href="mailto:contact@ev-lectron.com">contact@ev-lectron.com</a> for assistance.</li> </ol> </li> <li>2. Disconnect the charger from the wall outlet.</li> <li>3. Have a qualified electrician inspect the wall outlet and adapter.</li> </ol>

## Specifications

Line input power:	110-120V (NEMA 5-15)
Voltage range:	110V-240V (NEMA 5-15)
Frequency:	60 Hz
Maximum current:	16A
Cable length:	18 ft of cable. Total reach of 21 ft
Plug:	NEMA 5-15 plug
Ev connector:	SAE-J1772
Dimensions:	9.5 in x 3.5 in x 2.4 in
Weight:	4.6 lb
Operating temp:	-22 °F to +122 °F
Certification:	cULus lited, FCC part 15 class B

## Get More Support

Scan the QR code to contact us or send us an email at [contact@ev-lectron.com](mailto:contact@ev-lectron.com).

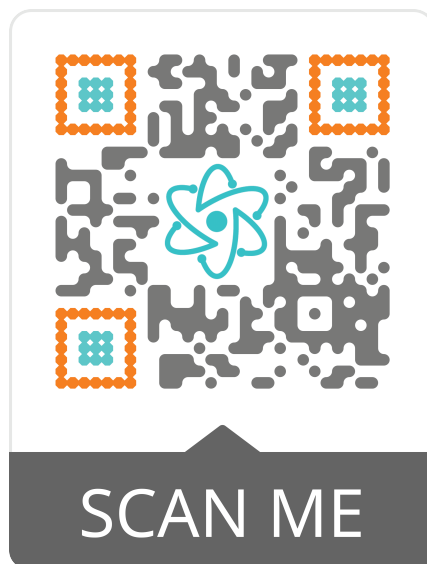

**LECTRON**

Leading the charge!

For more information, visit:

**[www.ev-lectron.com](http://www.ev-lectron.com)**

Made in China



# Cargador Portátil de Coche Eléctrico (Nivel 1, 16A)

MANUAL DE USUARIO



LECTRON

## Contenido del Paquete

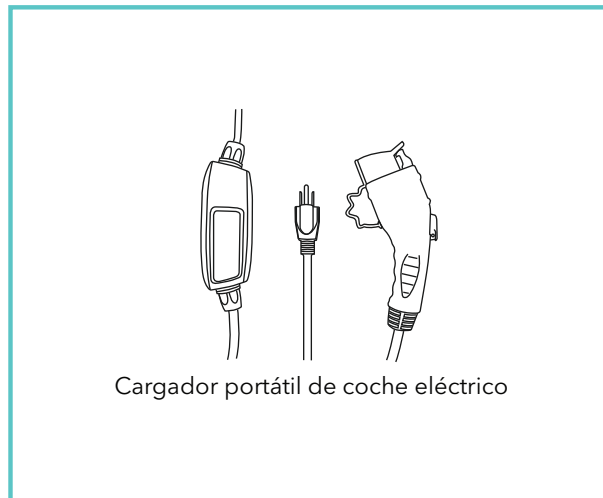

## Warnings

- Se recomienda que las tomas de corriente de tu cargador sean instaladas por un electricista autorizado y cualificado. Para evitar lesiones graves o la muerte; la instalación debe cumplir con las disposiciones del Código Eléctrico Nacional (NEC) y todos los códigos locales. En caso de cualquier conflicto entre los códigos locales y el NEC, los códigos locales tendrán prioridad.
- Este producto debe estar conectado a tierra. En caso de mal funcionamiento o avería, la conexión a tierra proporciona un camino de menor resistencia para la corriente eléctrica que ayuda a reducir el riesgo de descarga eléctrica. Este producto incluye un cable equipado con un conductor de tierra y un enchufe con toma de tierra. El enchufe debe insertarse en una toma de corriente apropiada que esté correctamente instalada y conectada a tierra de acuerdo con todos los códigos y ordenanzas locales.
- NO DEJES CAER el cargador ni el acoplador (véase la imagen en la sección de Componentes del Cargador).
- Si el enchufe de salida de se separa del módulo cargador o del acoplador de carga, NO INTENTES REPARAR EL CABLE TÚ MISMO.

## Información de Seguridad

- Al utilizar tu cargador, siempre debes seguir las precauciones básicas, entre ellas las siguientes:
  - Lee las advertencias de la etiqueta del cable del cargador antes de utilizarlo por primera vez. Lee todas las instrucciones de esta guía antes de utilizar este cargador.
  - No utilices nunca el cargador con un cable alargador.
  - No utilices nunca el cargador con cualquier adaptador AC.
  - Peligro de descarga: asegúrate de que el enchufe está completamente insertado en la toma de corriente para que no haya superficies de cuchillas expuestas.
  - Los niños deben ser supervisados cuando estén cerca del cargador mientras está enchufados.
  - Para reducir el riesgo de incendio, conecta únicamente a un circuito provisto de una protección de sobrecorriente de 20 amperios como máximo.

## Componentes del Cargador

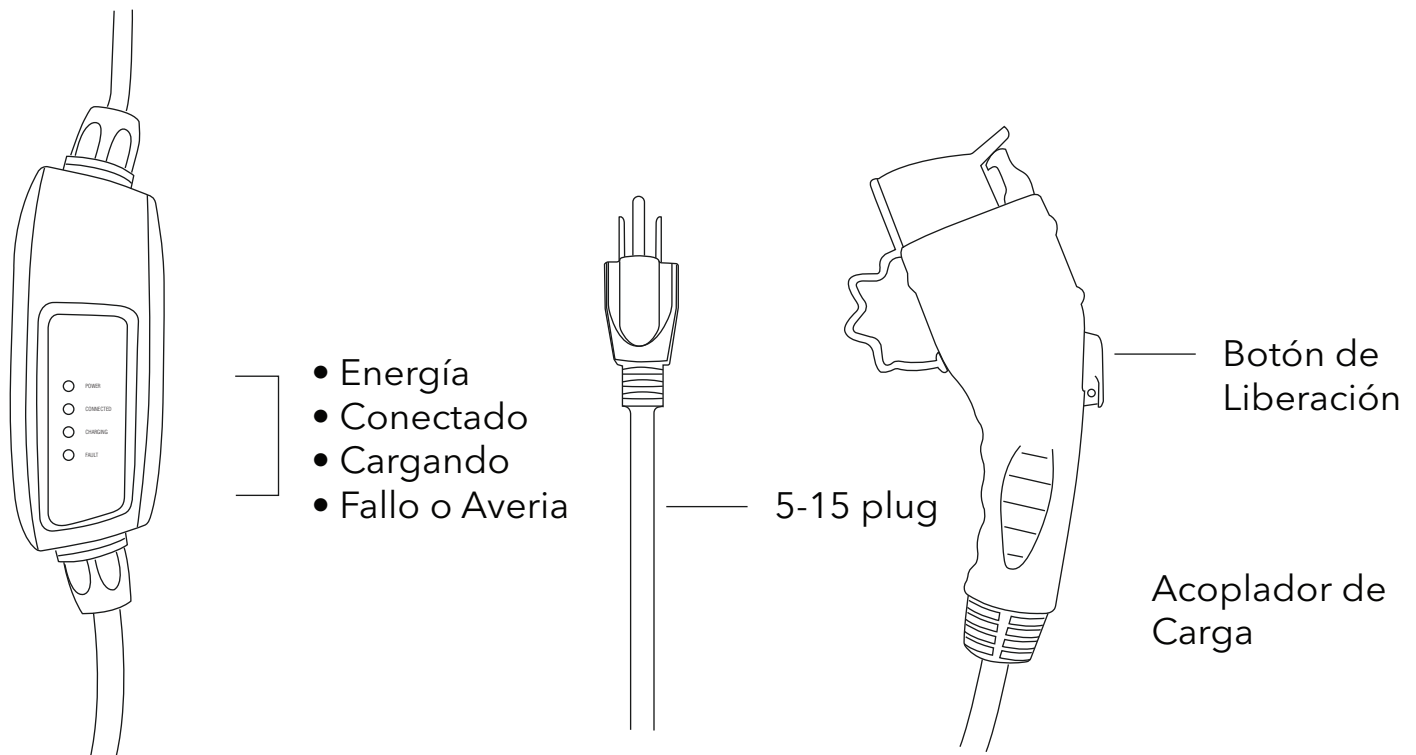

## Cómo Cargar Tu Vehículo

### Nota:

Asegurate de que el cocha esta aparcado y el motor esta apagado.

1. Inserta el cargador en una toma de corriente adecuada.

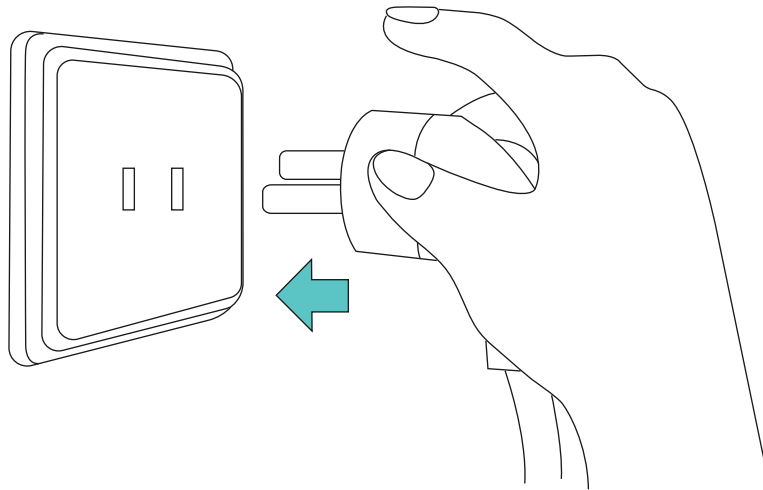

2. Los indicadores luminosos de "Power" y "Connected" se encenderán y permanecerán fijos para indicar que el cargador está recibiendo alimentación AC y está listo para su uso.

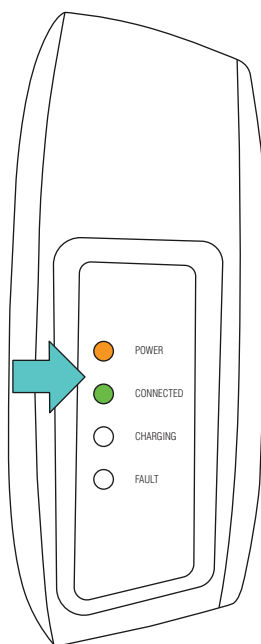

3. Enchufa el Acoplador de Carga en la toma de corriente de tu vehículo hasta que haga clic. Una vez encajado, el Acoplador de Carga no se desenganchará hasta que se haya pulsado manualmente el botón de liberación.

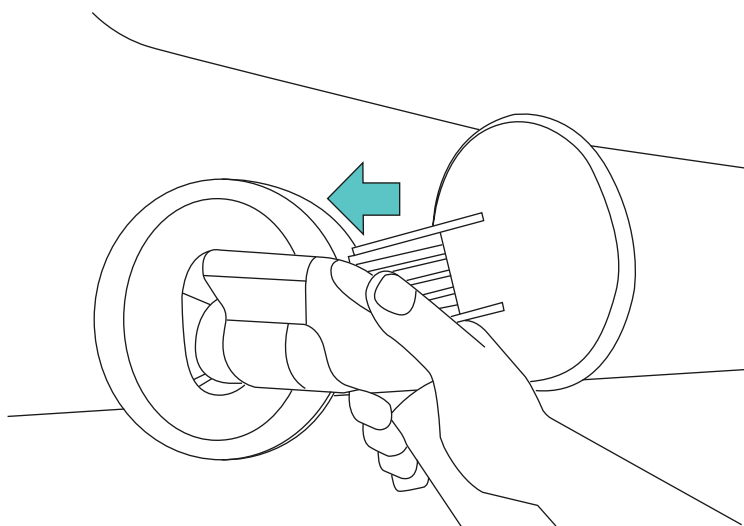

4. La carga comienza automáticamente. La energía se suministrará de acuerdo con la demanda del vehículo. Durante la carga, el indicador de Carga parpadeará continuamente. Comprueba siempre que indicador de estado de carga del vehículo revisando el panel del mismo.

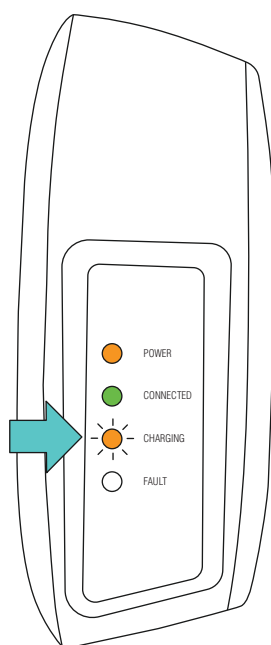

5. Cuando el vehículo esté completamente cargado, la luz del indicador de Carga permanecerá fija. Tu vehículo dispone de un "medidor del salpicadero" que puede verificar que el vehículo está completamente cargado. Consulta el manual del propietario del vehículo para encontrar la ubicación del medidor en tu salpicadero.

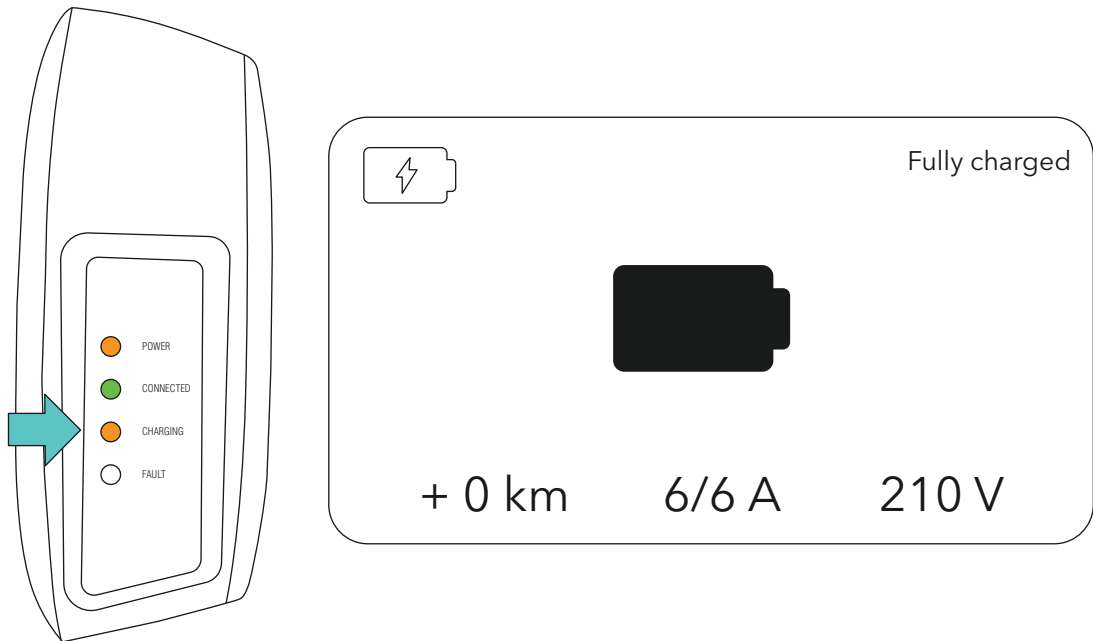

6. Desconecta el cargador cuando la carga se haya completado pulsando el botón de liberación del Acoplador de Carga y retirándolo del vehículo.

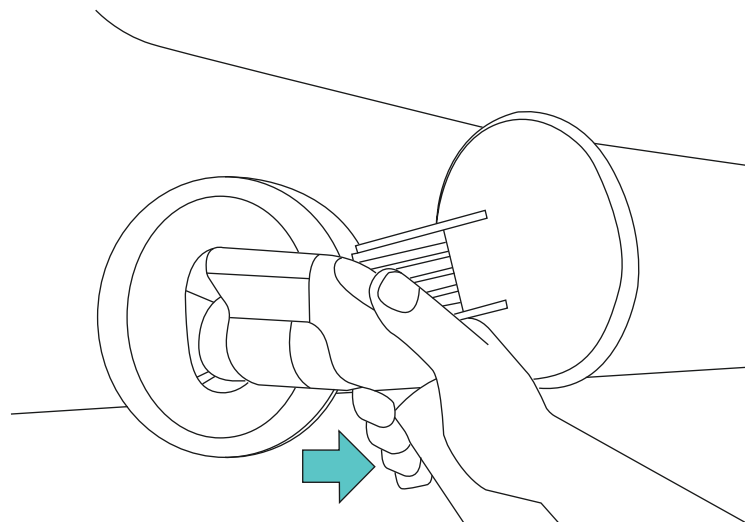

## Solución de problemas

Consulta esta guía de resolución de problemas para encontrar posibles soluciones a los errores o dificultades más comunes al cargar tu vehículo con el cargador portátil

Problema	Causa Posible	Solución
El indicador de Carga no se ilumina	No hay energía en el cargador.	<ol style="list-style-type: none"> <li>1. Comprueba el disyuntor y otras cargas del circuito.</li> <li>2. Prueba con otra toma de corriente.</li> <li>3. Asegúrate de que el módulo cargador (y el adaptador si funciona en modo de 120 VAC) está completamente insertado en la toma de corriente.</li> </ol>
	Fallo interno del cargador.	Contacta con el Servicio de Atención al Cliente de Lectron en <a href="mailto:contact@ev-lectron.com">contact@ev-lectron.com</a> para obtener ayuda.
El vehículo no se carga.  El indicador de Fallo permanece fijo.	El Acoplador de Carga no está insertado en el vehículo.	<ol style="list-style-type: none"> <li>1. Inspecciona el acoplador de carga.</li> <li>2. Retira el acoplador de carga del vehículo y vuelve a introducirlo en el receptáculo del vehículo hasta que haga clic.</li> </ol>
	El vehículo no está en condiciones de aceptar ninguna carga.	Comprueba que el temporizador de carga del vehículo está ajustado para permitir la carga. Consulta el manual del propietario del vehículo para ver las instrucciones del temporizador de carga.
	Error de comunicación entre el cargador y el vehículo.	Contacta con el Servicio de Atención al Cliente de Lectron para obtener ayuda.
El Indicador de Fallo parpadea rápidamente.	Fallo de utilidad.	<ol style="list-style-type: none"> <li>1. Desconecta el módulo cargador de la toma de corriente y vuelve a conectarlo.</li> <li>2. Si el problema persiste, haz que un electricista cualificado inspeccione el circuito de tierra de la toma de corriente</li> </ol>
	Por encima del límite de temperatura.  Casos: <ol style="list-style-type: none"> <li>1. La temperatura es demasiado alta. El cargador reiniciará la carga cuando se enfríe.</li> <li>2. El cableado de la casa/enchufe puede estar defectuoso.</li> </ol>	<ol style="list-style-type: none"> <li>1. Inspecciona el módulo cargador para ver si está sobrecalentado.               <ol style="list-style-type: none"> <li>a. Desenchufa cuidadosamente el módulo cargador de la toma de corriente y deja que se enfríe.</li> <li>b. Si el problema persiste, ponte en contacto con el Servicio de Atención al Cliente de Lectron en <a href="mailto:contact@ev-lectron.com">contact@ev-lectron.com</a> para obtener ayuda.</li> </ol> </li> <li>2. Desconecta el cargador de la toma de corriente.</li> <li>3. Haz que un electricista cualificado inspeccione la toma de corriente y el adaptador.</li> </ol>

## Especificaciones

Potencia de entrada de línea:	110-120V (NEMA 5-15)
Rango de voltaje:	110V-240V (NEMA 5-15)
Frecuencia:	60 Hz
Corriente máxima:	16A
Longitud del cable:	18' (5.5 m) de cable. Longitud total de alcance de 21'
Enchufe:	Enchufe NEMA 5-15
Conector de coche eléctrico:	SAE-J1772
Dimensiones:	9.45' (24 cm) x 3.5' (8.9 cm) x 2.4' (6 cm)
Peso:	2.1 kg (4.6 lb)
Temperatura de funcionamiento:	-30°C to +50°C (-22°F to +122°F)
Certificación:	cULus listed, FCC parte 15 clase B

## Get More Support

Scan the QR code to contact us or send us an email at [contact@ev-lectron.com](mailto:contact@ev-lectron.com).

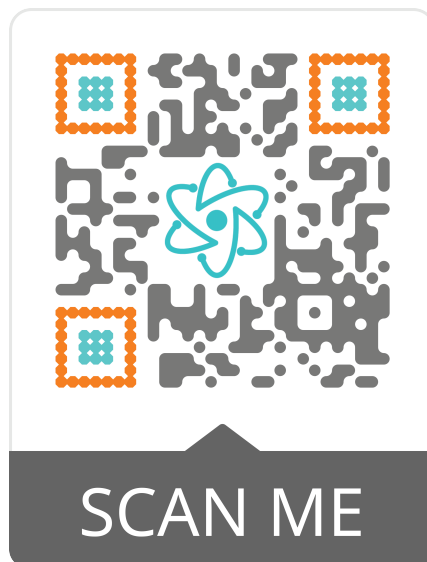

**LECTRON**

Leading the charge!

Para mas informacion, visita:

**[www.ev-lectron.com](http://www.ev-lectron.com)**

Fabricado en China



# Chargeur électrique portable pour voiture (Niveau 1, 16A)

## MANUEL D'UTILISATION



**LECTRON**

## L'emballage comprend

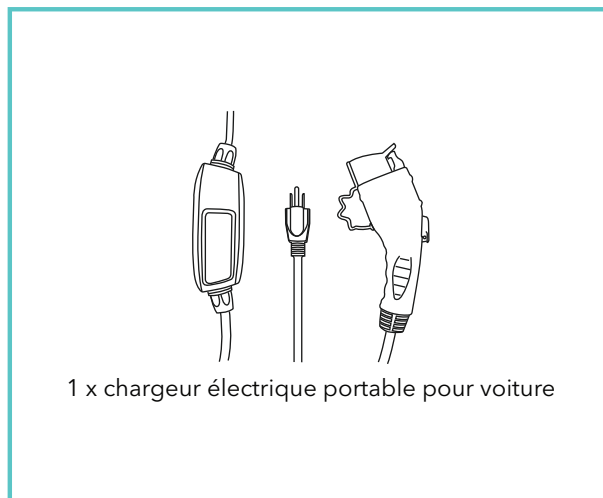

## Warnings

- Il est recommandé que les prises électriques de votre chargeur soient installées par un électricien agréé et qualifié. Pour prévenir toute blessure grave ou mortelle. l'installation doit être conforme aux dispositions du Code National de l'Electricité (NEC) et à tous les codes locaux. En cas de conflit entre les code locaux et le NEC, les codes locaux seront prioritaires.
- Ce produit doit être mis sous terre. En cas de dysfonctionnement ou de panne, la mise sous terre garantit un chemin de moindre résistance pour le courant électrique afin de réduire le risque de choc électrique. Ce produit comprend un cordon équipé d'un conducteur de mise sous terre et d'une fiche de mis sous terre. La fiche doit être insérée dans une prise appropriée, correctement installée et mise sous terre, conformément à toutes les réglemenations en vigueur.
- NE PAS faire tomber le chargeur ou le coupleur (voir l'image dans la section composants du chargeur ci-dessous).
- Si la fiche de sortie se sépare du module de charge ou du coupleur de charge, N'ESSAYEZ PAS DE RÉPARER LE CÂBLE VOUS-MÊME. COntactez LECTRON Support Client - [contact@ev-lectron.com](mailto:contact@ev-lectron.com) - pour obtenir de l'aide.

## Informations relatives à la sécurité

- Lorsque vous utilisez votre chargeur, vous devez toujours respecter les instructions, notamment les suivantes:
  - Lisez les avertissements sur l'étiquette du cordon du chargeur avant d'utiliser le chargeur pour la première fois. Lisez toutes les instructions de ce guide avant d'utiliser ce chargeur.
  - N'utilisez jamais le chargeur avec une rallonge.
  - NN'utilisez jamais le chargeur avec un quelconque adaptateur secteur.
  - Risque de choc - assurez-vous que la fiche soit complètement insérée dans la prise murale de sorte qu'il n'y ait pas de surface de lame exposée.
  - Les enfants doivent être surveillés lorsqu'ils se trouvent à proximité du chargeur lorsqu'il est branché.
  - Afin de réduire le risque d'incendie, ne branchez l'appareil que sur un circuit doté d'une protection contre les surintensités de 20 ampères maximum.

## Composants du chargeur

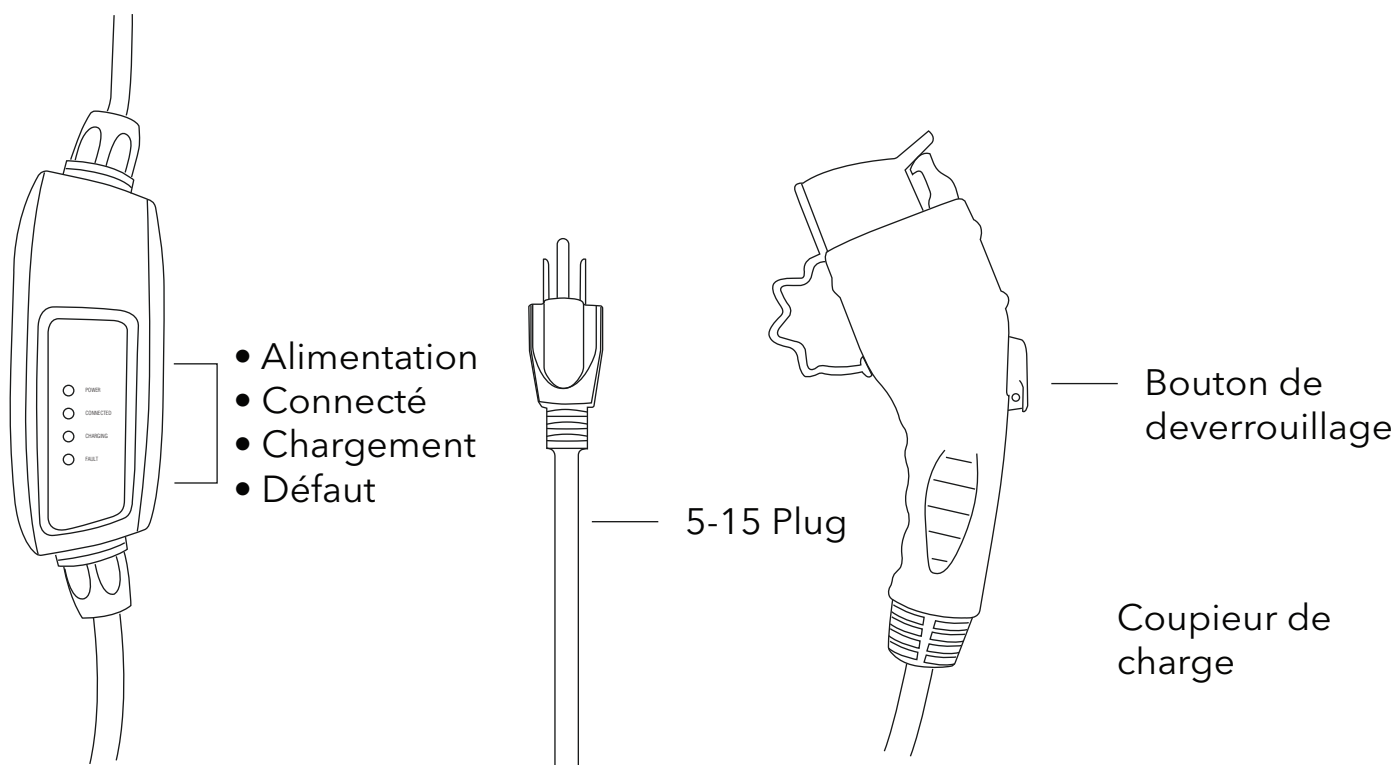

## Recharge de votre véhicule

### Remarque:

Assurez-vous que la voiture est garée et que le moteur est éteint.

1. Insérez le chargeur dans une prise murale appropriée.

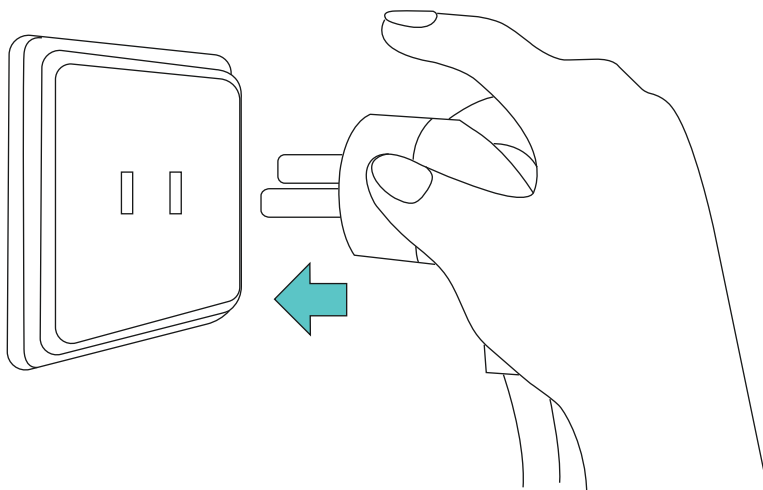

2. Les voyants d'alimentation et de connexion sont allumés de manière fixe pour indiquer que le chargeur reçoit du courant alternatif et est prêt à être utilisé.

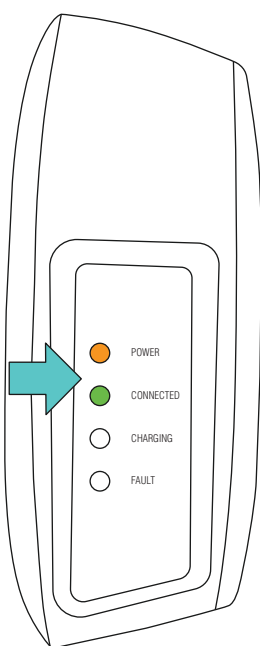

3. Branchez le coupleur de charge dans la prise de charge de votre véhicule jusqu'à ce qu'il s'enclenche. Une fois verrouillé, le coupleur de charge ne se désengage pas tant que le bouton de déverrouillage n'a pas été appuyé manuellement.

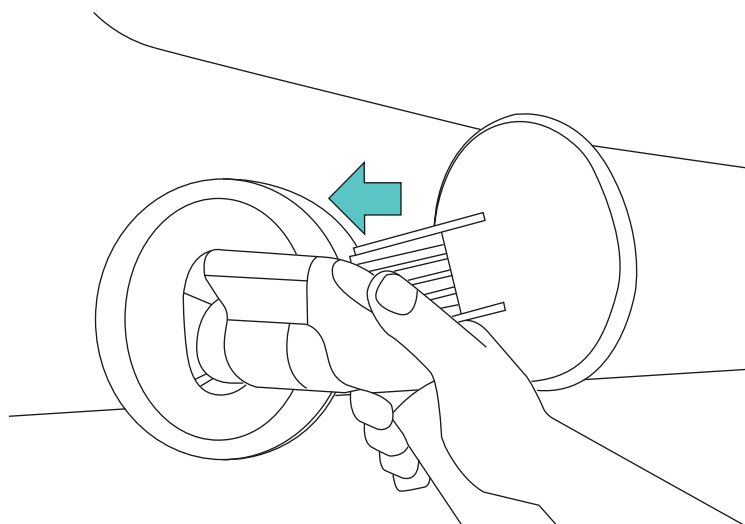

4. La charge commence automatiquement. L'alimentation sera fournie en fonction de la demande du véhicule. Pendant la charge, le témoin de charge clignote continuellement. Vérifiez toujours que l'indicateur d'état de charge du véhicule en consultant le panneau de votre véhicule.

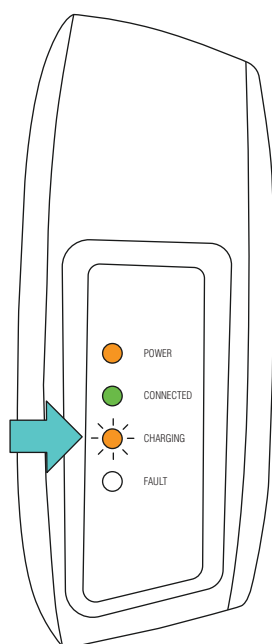

5. Lorsque le véhicule est complètement chargé, le témoin de charge reste fixe. Votre véhicule est équipé d'un "jauge de tableau de bord" qui peut vérifier que le véhicule est entièrement chargé. Consultez le manuel du propriétaire du véhicule pour connaître l'emplacement de la jauge sur votre tableau de bord.

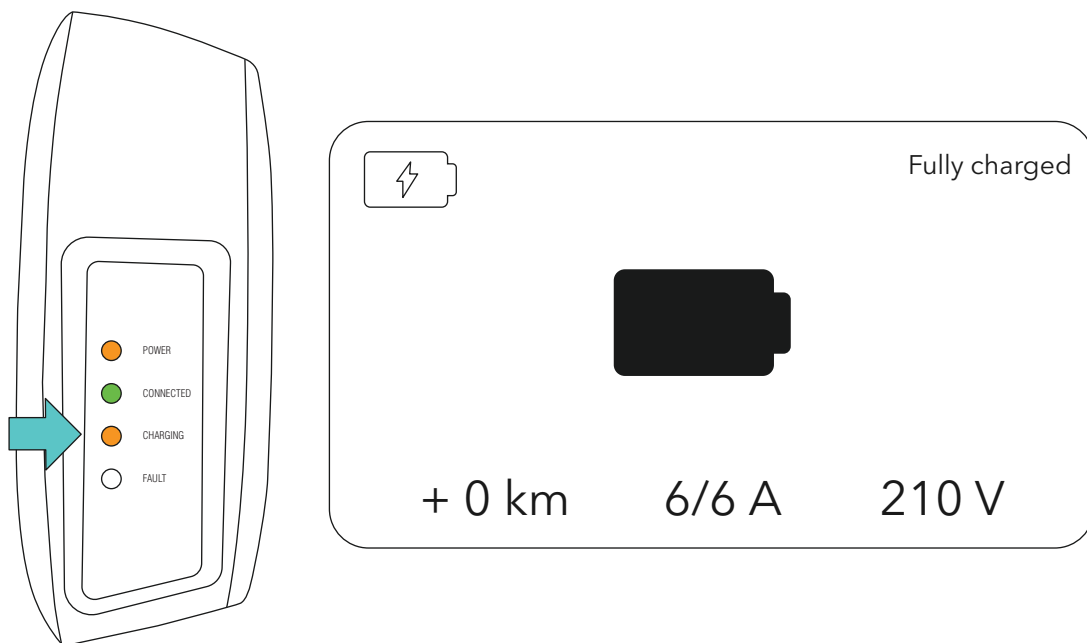

6. Déconnectez le chargeur lorsque la charge est terminée en appuyant sur le bouton de déverrouillage du coupleur de charge et en le retirant du véhicule.

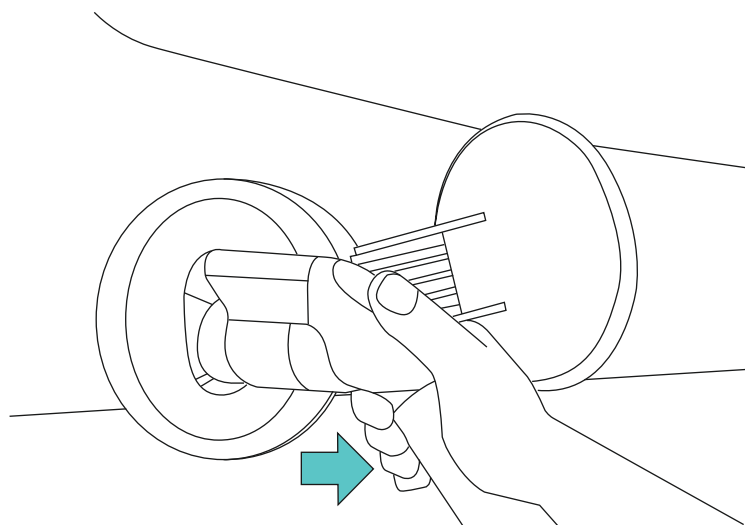

## Résolution de problèmes

Veillez vous référer à ce guide de dépannage pour trouver des solutions possibles aux erreurs ou difficultés rencontrées lors de la recharge de votre véhicule à l'aide du chargeur portable.

Problème	Cause Possible	Solution
L'indicateur de charge ne s'allume pas.	Le chargeur n'est pas alimenté.	<ol style="list-style-type: none"> <li>1. Vérifiez le disjoncteur et les autres charges du circuit.</li> <li>2. Essayez une autre prise murale.</li> <li>3. Assurez-vous que le module de charge (et l'adaptateur s'il fonctionne en mode 120 VCA est bien inséré dans la prise murale.)</li> </ol>
	Défaillance interne du chargeur.	Contactez le support client de Lectron via <a href="mailto:contact@ev-lectron.com">contact@ev-lectron.com</a> pour obtenir de l'aide.
Le véhicule ne se charge pas.  Le témoin d'anomalie reste fixe.	Le coupleur de charge n'est pas inséré dans la véhicule.	<ol style="list-style-type: none"> <li>1. Inspectez le coupleur de charge.</li> <li>2. Retirez le coupleur de charge du véhicule, puis réinsérez-le dans la prise du véhicule jusqu'à ce qu'il s'enclenche.</li> </ol>
	Le véhicule n'est pas en état d'accepter une charge.	Vérifiez que la minuterie de charge du véhicule est réglée pour permettre la charge. Reportez-vous au manuel du propriétaire du véhicule pour les instructions de la minuterie de charge.
	Erreur de communication entre le chargeur et le véhicule.	Contactez le support client de Lectron pour obtenir de l'aide.
Le témoin d'anomalie clignote rapidement.	Défaut d'utilité.	<ol style="list-style-type: none"> <li>1. Débranchez le module de charge de la prise murale puis rebranchez-le.</li> <li>2. Si le problème persiste, demandez à un électricien qualifié d'inspecter le circuit de mise sous terre de la prise murale.</li> </ol>
	Au-dessus de la limite de température.  Cas: <ol style="list-style-type: none"> <li>1. La température est trop élevée. Le chargeur reprendra la charge lorsqu'il aura refroidi.</li> <li>2. Le câblage de la maison/de la prise est peut-être défectueux.</li> </ol>	<ol style="list-style-type: none"> <li>1. Inspectez le module du chargeur pour vérifier qu'il ne surchauffe pas.               <ol style="list-style-type: none"> <li>a. Débranchez délicatement le module de charge de la prise murale et laissez-le refroidir.</li> <li>b. Si le problème persiste, contactez le support client de Lectron à l'adresse <a href="mailto:contact@ev-lectron.com">contact@ev-lectron.com</a> pour obtenir de l'aide.</li> </ol> </li> <li>2. Débranchez le chargeur de la prise murale.</li> <li>3. Demandez à un électricien qualifié d'inspecter la prise murale et l'adaptateur.</li> </ol>

## Caractéristiques techniques

Puissance d'entrée:	110-120V (NEMA 5-15)
Plage de tension:	110V-240V (NEMA 5-15)
Fréquence:	60 Hz
Courant maximum:	16A
Longueur du câble:	5.5 m de câble. Longueur totale de la portée de 21'.
Plug:	NEMA 5-15 plug
Connecteur véhicule électrique (EV):	SAE-J1772
Dimensions:	9.45' (24 cm) x 3.5' (8.9 cm) x 2.4' (6 cm)
Poids:	2.1 kg (4.6 lb)
Température de fonctionnement:	-30°C à +50°C (-22°F à +122°F)
Certification:	cULus lited, FCC partie 15 classe B

## Get More Support

Scan the QR code to contact us or send us an email at [contact@ev-lectron.com](mailto:contact@ev-lectron.com).

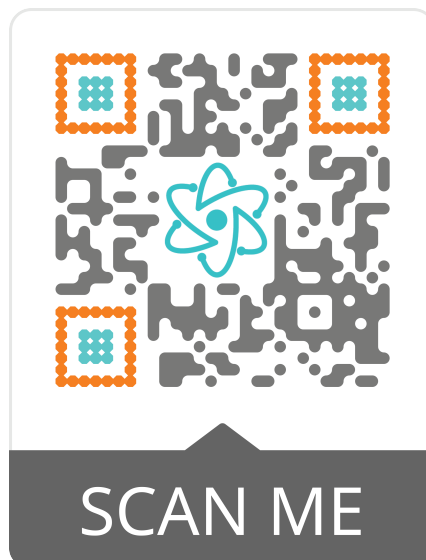

# LECTRON

Leading the charge!

Pour plus d'informations,  
consultez le site

**[www.ev-lectron.com](http://www.ev-lectron.com)**

Fabrique en Chine