

Deerma Vacuum Cleaner

Прахосмукачката е подходяща за бързо и гъвкаво събиране на фина прах от всеки ъгъл. Ефективна е в отстраняването на праха, осигурявайки ви чисто място за живеене.

MODEL NO.: DX700/DX700S

Забележка:

Това Ръководство е внимателно проверено, в случай че има печатни грешки или недоразумения в съдържанието, компанията си запазва правото на тълкуване.

deerma

Powered by Kanex

Foshan Shunde Deerma Electric Appliances Co., Ltd.

Add: No.4-1 Longhui Road, Malong Village Committee, Beijiao, Shunde, Foshan, Guangdong, China
Web: <http://www.deerma.com>

Важни инструкции за безопасност

Уредът не трябва да се използва от лица (включително деца) с намалени физически, сетивни или умствени способности или с недостатъчен опит и знания, освен ако не са били под наблюдение или инструктирани относно използването на уреда от лице, отговорно за тяхната безопасност.

Пазете далеч от деца.

Ако захранващият кабел е повреден, той трябва да бъде заменен от производителя, сервизен агент или лица с подобна квалификация, за да се избегне опасност.

Когато използвате електрически уред, трябва да се спазват основните предпазни мерки, включително следните. **МОЛЯ, ПРОЧЕТЕТЕ И ЗАПАЗЕТЕ ВСИЧКИ ИНСТРУКЦИИ ПРЕДИ ДА ИЗПОЛЗВАТЕ ПРАХОСМУКАЧКАТА.**

ВАЖНО!

Прочетете и разберете всички инструкции. Неспазването им може да доведе до токов удар, пожар или сериозно нараняване. Предупрежденията и инструкциите, обсъдени в това ръководство, не могат да обхванат всички възможни условия и ситуации, които могат да възникнат.

1. НЕДЕЙТЕ ДА:

- a) Използвайте прахосмукачката на открито. Тя е само за домакинска употреба.
 - b) Оставете прахосмукачката да се използва като играчка. Необходимо е повишено внимание, когато се използва от или близо до деца.
 - c) Използвайте прахосмукачката с повреден кабел или щепсел, ако е била изпусната, повредена, оставена на открито или паднала във вода. Върнете я в сервизния център за преглед, ремонт или настройка.
 - d) Опитвайте да смените аксесоарите, докато уредът работи.
 - e) Използвайте прахосмукачката без контейнер за прах.
 - f) Прахосмучете течности или когато подът е мокър.
 - g) Държете щепсела или прахосмукачката с мокри ръце.
 - h) Поставете всякакви предмети в отворите. Не използвайте с блокиран отвор. Пазете от прах, мъх, косми и всичко, което може да намали въздушния поток. Не вдигайте нищо, което гори или пуши, като цигари, кибрит или гореща пепел.
 - i) Прахосмучете големи частици или влакна с прахосмукачката или много пухкави килими с дълъг косъм.
 - j) Използвайте прахосмукачката върху бетон, катран или подобни груби повърхности.
 - k) Използвайте прахосмукачката, за да прахосмучете запалими течности, като бензин или да използвате в области, където може да присъстват.
 - l) Злоупотребявайте със захранващия кабел. Никога не носете прахосмукачката за захранващия кабел и не го дърпайте, за да изключите щепсела от контакта; Вместо това хванете щепсела и издърпайте, за да изключите.
 - m) Оставете уреда, когато е включен. Изключете щепсела от контакта, когато не го използвате и преди обслужване.
 - n) Дърпате или носите за кабела, използвайте като дръжка, затваряте врата върху кабела или издърпвате кабела около остри ръбове или ъгли, прекварайте уреда върху кабела.
2. Дръжте косата, широките дрехи, пръстите и всички части на тялото далеч от отвори и движещи се части.
 3. Използвайте прахосмукачката само както е описано в това ръководство. Използвайте само препоръчаните от производителя приставки.
 4. Прочетете и следвайте всички инструкции за експлоатация.
 5. Съхранявайте прахосмукачката на закрито след употреба, за да предотвратите злополуки.
 6. Изключете щепсела, преди да свържете смукателната четка, приставката за под и приставката за цепнатини.
 7. Изключете всички контроли, преди да изключите от контакта.
 8. Бъдете особено внимателни, когато почиствате стълби.

ЕЛЕКТРИЧЕСКА ЕНЕРГИЯ

Ако електрическата верига е претоварена с други уреди, вашата прахосмукачка може да не работи правилно. Тя трябва да работи на отделна електрическа верига от другите работещи уреди.

Предупреждения за безопасност

Въпреки че с вашата прахосмукачка се работи лесно, за вашата безопасност трябва да се спазват следните предупреждения:

1. Не поставяйте прахосмукачката близо до източник на топлина.
2. Не изключвайте от контакта, като дърпате захранващия кабел.
3. Тя трябва да бъде изключена:
 - A. Преди почистване или поддръжка.
 - B. Ако се окаже, че е дефектна.

ТОЗИ ПРОДУКТ Е ПРЕДНАЗНАЧЕН САМО ЗА ДОМАШНА
УПОТРЕБА. ЗАПАЗЕТЕ ТЕЗИ ИНСТРУКЦИИ.

Основни части

а. Схема на частите и монтаж на продукта

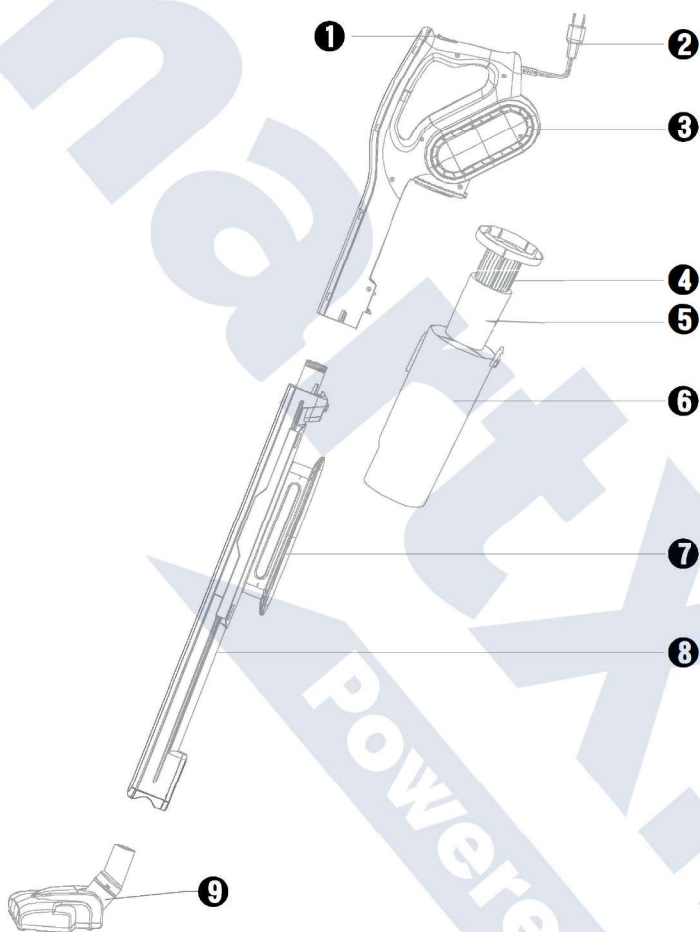

- | | | | |
|-----------------|---------------------|-----------------------------|-------------------------------|
| 1 Превключвател | 2 Захранващ кабел | 3 Основен модул | 4 HEPA филтър |
| 5 Пяна филтър | 6 Контейнер за прах | 7 Кука на захранващия кабел | 8 Монтаж на свързващата тръба |
| 9 Четка за под | | | |

МОНТАЖ

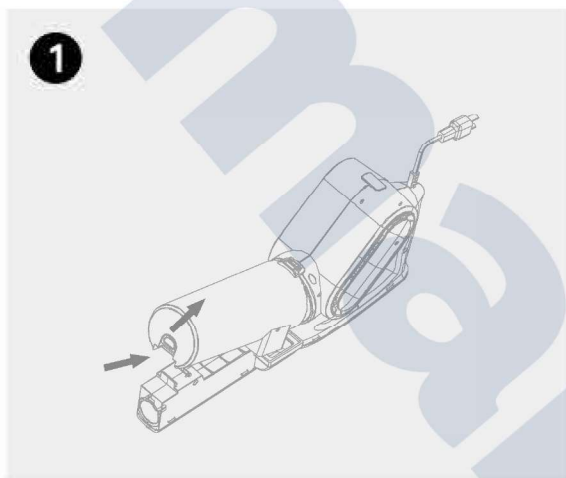

1. Натиснете бутона за освобождаване на дъното, за да освободите контейнера за събиране на прах.

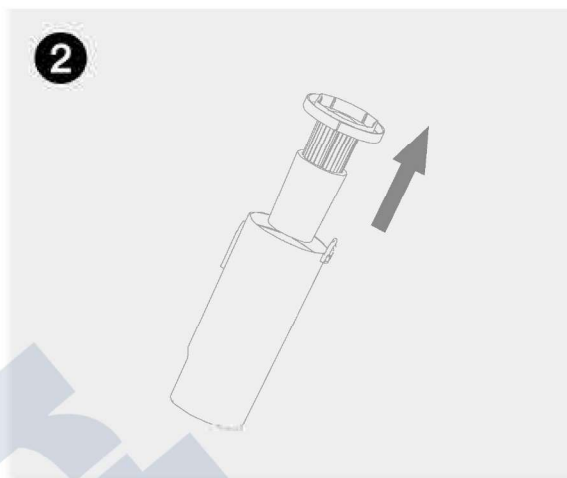

2. Отстранете контейнера за прах.

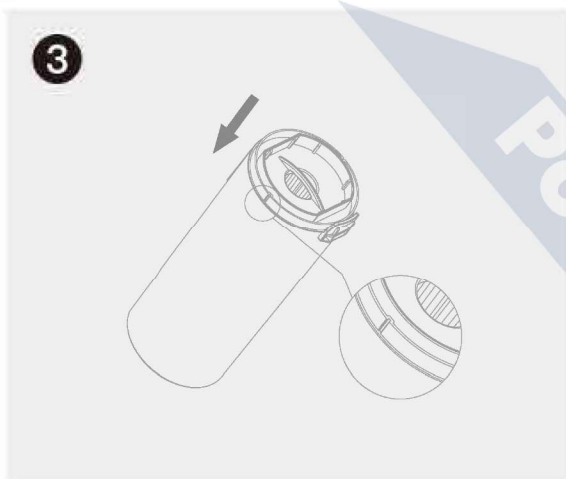

3. Уверете се, че HEPA и пяна филтърът са здраво поставени на място.

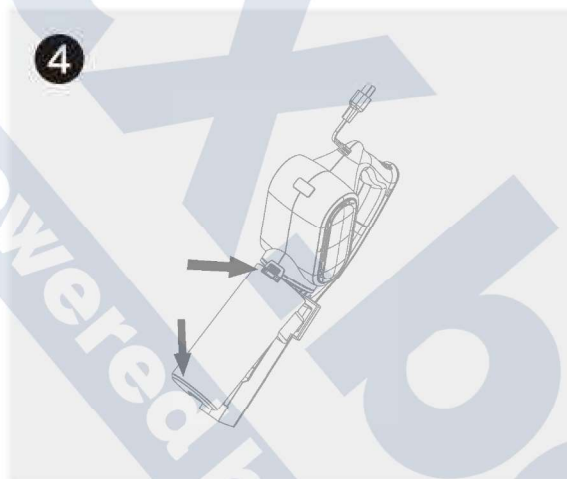

4. Сменете филтъра обратно и прикрепете контейнера за прах към машината.



5. Прикрепете съединителната тръба към основния модул.



6. Дръжте четката подравнена с интерфейса на свързващата тръба, вкарайте я бавно.

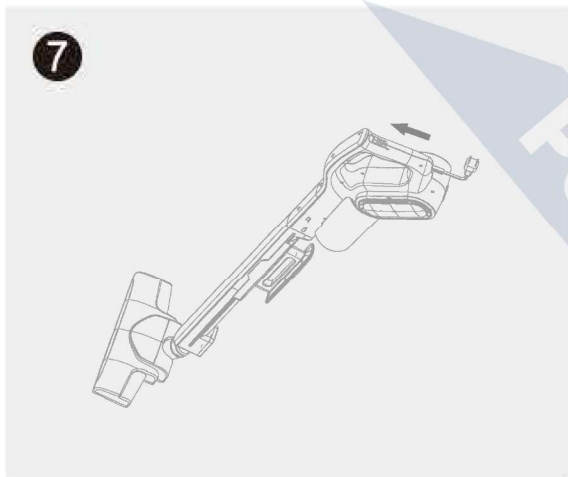

7. Включете щепсела в контакта и се уверете, че връзката е стабилна. Плъзнете "ON/OFF" превключвателя напред, за да включите прахосмукачката

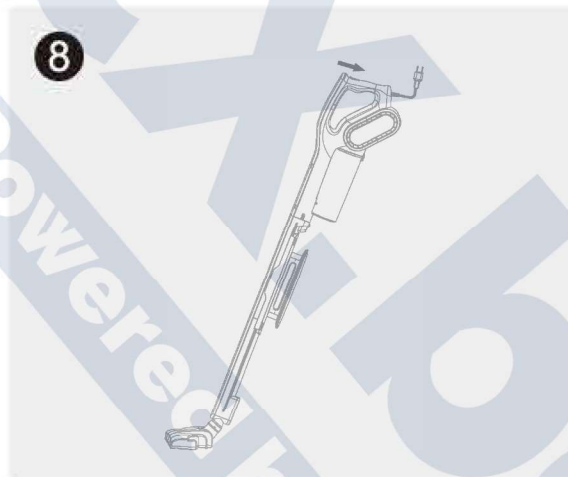

8. Плъзнете ON/OFF превключвателя назад, за да изключите прахосмукачката и извадете захранващия кабел след употреба.

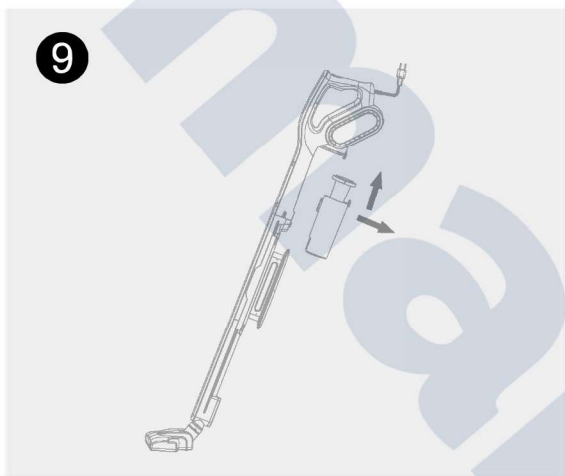

9. Извадете HEPA филтъра и изпразнете мръсотията в контейнера за прах в контейнер за боклук.

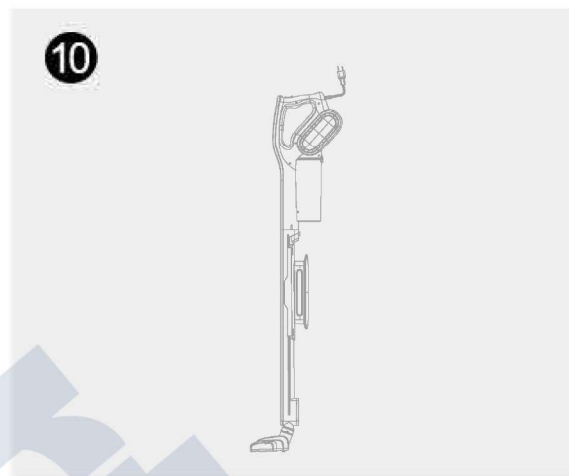

10. Увийте захранващия кабел около куката на кабела, когато не се използва и е за съхранение.

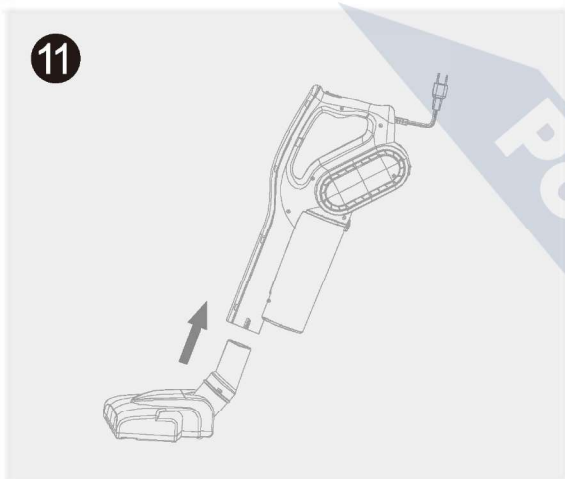

11. Извадете свързващата тръба, поставете четката за пода в уреда и използвайте като ръчна прахосмукачка.

ИНСТРУКЦИИ ЗА ИЗПОЛЗВАНЕ

1. Уверете се, че прахосмукачката е изключена и не е свързана в контакта по време на монтажа. След като прахосмукачката е сглобена, уверете се, че HEPA филтърът е на мястото си.
2. Включете захранващия кабел в контакт.
3. Плъзнете превключвателя ON от предната част на основния модул близо до горната част, за да включите прахосмукачката.
4. Плъзнете превключвателя OFF, за да изключите уреда.
5. Изключвайте захранващия кабел след всяка употреба.

ПОЧИСТВАНЕ И ПОДДРЪЖКА

ПОДДРЪЖКА

ВНИМАНИЕ: Винаги се уверявайте, че прахосмукачката е **ИЗКЛЮЧЕНА** преди да почистите или да се опитате да съхранявате артикула. **НИКОГА НЕ ПОТАПЯВАЙТЕ МОТОРА** във вода или друга течност. **НИКОГА** не работете с прахосмукачката без контейнера за събиране на прах и HEPA филтъра на място.

Никога не оставяйте уреда без надзор, той може автоматично да се рестартира. Дори когато уредът спре да работи поради прегряване, уверете се, че е изключен от източника на захранване.

Изчакайте, докато изстине напълно, след което свържете отново към източника на захранване. Ако уредът вече не работи, моля, върнете го в най-близкия оторизиран сервиз за ремонт.

КАК ДА ПОЧИСТВАМЕ КОНТЕЙНЕРА ЗА СЪБИРАНЕ НА ПРАХ

1. Натиснете бутона за освобождаване на контейнера за прах, за да го извадите.
2. Отстранете HEPA филтъра и изпразнете мръсотията в контейнера за прах в контейнер за боклук.
3. Разклатете HEPA филтъра над кошчето за боклук, за да премахнете мръсотията във филтъра.
4. Заменете HEPA филтъра в контейнера за прах и го поставете здраво върху основния модул.

КАК ДА ПОЧИСТВАМЕ ПРАХОСМУКАЧКАТА

5. Използвайте влажна мека кърпа, за да избършете външната страна на основното тяло и дръжката.
6. Контейнерът за прах (без HEPA филтър) може да бъде потопен във вода за почистване. Въпреки това, не използвайте абразивни почистващи препарати и не го поставяйте в съдомиялната машина. Оставете го да изсъхне напълно, преди да го прикрепите отново към основния модул.
7. Разклатете HEPA филтъра над контейнера за боклук, за да премахнете мръсотията в него. Ако е необходимо, може да се изплакне с вода. Оставете да изсъхне напълно, преди да поставите HEPA филтъра обратно в кутията за прах.
8. Заменете HEPA филтъра в контейнера за прах и го поставете здраво върху основния модул,

ВНИМАНИЕ

КАК ДА ИЗЧИСТИМ ЗАПУШВАНИЯ

Слабо засмукване или лошо улавяне може да се дължи на запушване на вакуумната кутия.

Ако забележите промяна в звука на мотора или намаляване на производителността, проверете за запушвания.

ВНИМАНИЕ: Винаги се уверявайте, че прахосмукачката е изключена от контакта, преди да се опитате да премахнете запушванията.

1. Изпразнете контейнера за прах.
2. Проверете контейнера за прах за натрупвания.
3. Проверете за запушване на вакуумната глава.
4. Проверете приставката за под.

СЪХРАНЕНИЕ

Съхранявайте прахосмукачката на сухо място. Не поставяйте тежки предмети върху уреда по време на съхранение, тъй като това може да доведе до възможна повреда.

ОПАЗВАНЕ НА ОКОЛНАТА СРЕДА

Ако уредът вече изобщо не работи, моля, уверете се, че се изхвърля по природосъобразен начин.

Powered by Kalnex