

Assembly instruction for/ Instruction D'assemblage pour

9-DRAWER DRESSER/ COMMODE 9 TIROIS

MIRROR/MIROIR

SV500DR/SV500MR/SV300DR/SV300MR

Caution : Please read instructions thoroughly before unpacking assembly parts. Sharp, exposed staple tips can cause injury, therefore, for your protection, please remove any exposed staples used in packing.

1. We recommend that you should assemble this product with the assistance of another person; this will make assembly easier, and will help to eliminate damage to the product or injury to persons during assembly.
2. Be sure to check all packing materials carefully for small parts that may have come loose inside the carton during shipment.
3. Please do not over tighten screws or bolts.
4. Please put all parts on a non-abrasive floor before assembly, and follow the assembly steps to assemble your newly purchased product correctly and efficiently.

Attention: S'il vous plait lire attentivement les instructions avant de déballer les pièces d'assemblage. Pour votre protection et éviter les blessures, s'il vous plait retirer les agrafes exposés utilisés pour l'emballage.

1. Nous vous recommandons d'assembler ce produit avec l'aide d'une autre personne; cela facilitera le montage, et aidera à éliminer les dommages au produit ou des blessures lors de l'assemblage.
2. Assurez-vous de vérifier soigneusement tous les matériaux d'emballage pour les petites pièces qui peuvent avoir été lâche à l'intérieur du carton pendant le transport.
3. Nous vous demandons de ne pas trop serrer les vis ou des boulons.
4. Il est recommandé de mettre toutes les pièces d'assemblage sur un sol non abrasif avant l'assemblage et de suivre les étapes d'assemblage une par une pour assembler votre nouveau produit correctement et efficacement.

PARTS LIST / LISTE DE PIÈCES			
NO.	PART DESC / LISTE DE PIÈCES.	CODE	Q'TY/QTÉ
A	MIRROR/MIROIR	PSV500/300MRFM	1
B	MIRROR SUPPORT SLATS/ MIROIR LATTES DE SOUTIEN	PSV500/300MRSLT	2

HARDWARE LIST / LISTE DE MATÉRIEL			
NO.	HARDWARE DESC/LISTE DE QUINCAILLERIE	CODE	Q'TY
1	Bolt/Boulon M6 x 40mm		8
2	Spring washer/Rondelle à ressort M6 x 13mm	SV500DR/ SV500MR/	8
3	Flat washer/Rondelle plate M6 x 13mm	SV300DR/	8
4	Flat washer/Rondelle plate M6 x 19mm	SV300MR	8
5	Allen key/Clé Allen M4 x 58mm		1

STEP 1 : PLACE THE MIRROR SUPPORTS ON THE BACK OF THE DRESSER AS SHOWN. ATTACH WITH JCBC. BOLT (1) AND WASHER (2,3,4) AND TIGHTEN IT USING ALLEN KEY (5).

NOTE : MAKE SURE MARKING OF MIRROR SUPPORT IS THE SAME LEVEL AS THE TOP OF THE DRESSER

ÉTAPE 1 : PLACEZ LES SUPPORTS DE MIROIR SUR LE DOS DE LA ROBE COMME MONTRÉ. JOINDRE AVEC JCBC, BOULON (1) ET RONDELLE (2,3,4) ET SERREZ-LE À L'AIDE DE LA CLÉ ALLEN (3).

REMARQUE : ASSURER LE MARQUAGE DU SUPPORT DE MIROIR EST LE MÊME NIVEAU QUE LE HAUT DE LA ROBE

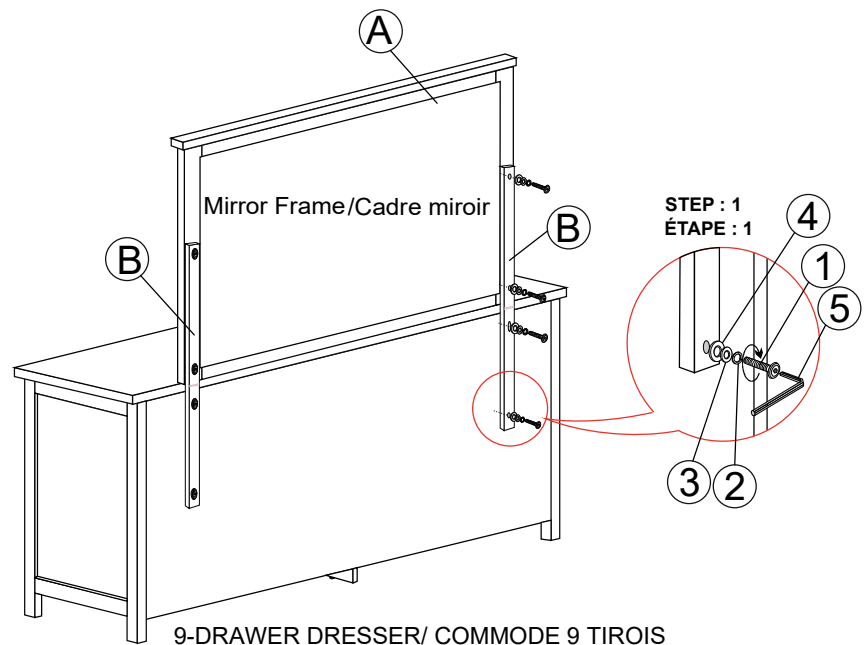
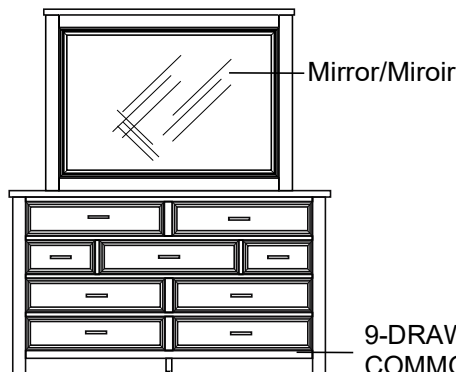

COMPLETED/ ACHEVÉE

Assembly instruction for/ Instruction D'assemblage pour 9-DRAWER DRESSER/ COMMODE 9 TIROIS SV300DR/SV500DR

Caution : Please read instructions thoroughly before unpacking assembly parts. Sharp, exposed staple tips can cause injury, therefore, for your protection, please remove any exposed staples used in packing.

1. We recommend that you should assemble this product with the assistance of another person; this will make assembly easier, and will help to eliminate damage to the product or injury to persons during assembly.
2. Be sure to check all packing materials carefully for small parts that may have come loose inside the carton during shipment.
3. Please do not over tighten screws or bolts.
4. Please put all parts on a non-abrasive floor before assembly, and follow the assembly steps to assemble your newly purchased product correctly and efficiently.

Attention: S'il vous plait lire attentivement les instructions avant de déballer les pièces d'assemblage. Pour votre protection et éviter les blessures, s'il vous plait retirer les agrafes exposés utilisés pour l'emballage.

1. Nous vous recommandons d'assembler ce produit avec l'aide d'une autre personne; cela facilitera le montage, et aidera à éliminer les dommages au produit ou des blessures lors de l'assemblage.
2. Assurez-vous de vérifier soigneusement tous les matériaux d'emballage pour les petites pièces qui peuvent avoir été lâche à l'intérieur du carton pendant le transport.
3. Nous vous demandons de ne pas trop serrer les vis ou des boulons.
4. Il est recommande' de mettre toutes les pièces d'assemblage sur un sol non abrasif avant l'assemblage et de suivre les étapes d'assemblage une par pour assembler votre nouveau produit correctement et efficacement.

HARDWARE LIST / LISTE DE MATÉRIEL

NO		HARDWARE DESC/LISTE DE QUINCAILLERIE	CODE	QTY/QTE
1		TIP-KIT	ATKT	1pc

9-DRAWER DRESSER/ COMMODE 9 TIROIS

**STEP 1
ÉTAPE 1.**

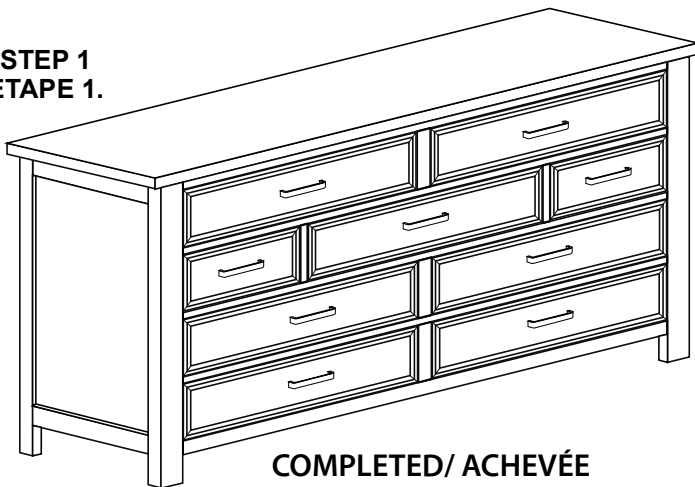

**STEP 2
ÉTAPE 2.**

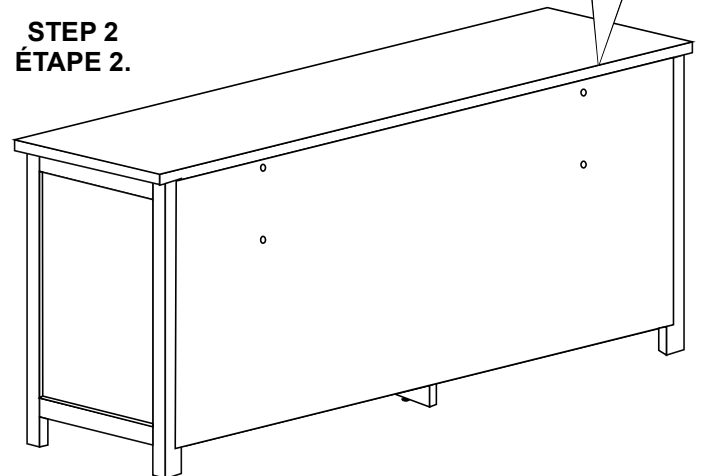

9-DRAWER DRESSER/ COMMODE 9 TIROIS

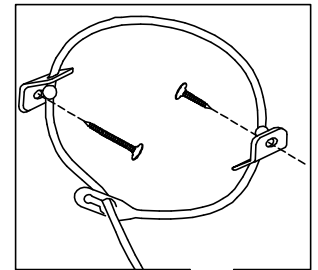

Assembly instruction for/Instruction D'assemblage pour

6-DRAWER CHEST/ CHIFFONNIER 6 TIROIS

SV300CH/SV500CH

Caution : Please read instructions thoroughly before unpacking assembly parts. Sharp, exposed staple tips can cause injury, therefore, for your protection, please remove any exposed staples used in packing.

1. We recommend that you should assemble this product with the assistance of another person; this will make assembly easier, and will help to eliminate damage to the product or injury to persons during assembly.
2. Be sure to check all packing materials carefully for small parts that may have come loose inside the carton during shipment.
3. Please do not over tighten screws or bolts.
4. Please put all parts on a non-abrasive floor before assembly, and follow the assembly steps to assemble your newly purchased product correctly and efficiently.

Attention: S'il vous plait lire attentivement les instructions avant de déballer les pièces d'assemblage. Pour votre protection et éviter les blessures, s'il vous plait retirer les agrafes exposés utilisés pour l'emballage.

1. Nous vous recommandons d'assembler ce produit avec l'aide d'une autre personne; cela facilitera le montage, et aidera à éliminer les dommages au produit ou des blessures lors de l'assemblage.
2. Assurez-vous de vérifier soigneusement tous les matériaux d'emballage pour les petites pièces qui peuvent avoir été lâche à l'intérieur du carton pendant le transport.
3. Nous vous demandons de ne pas trop serrer les vis ou des boulons.
4. Il est recommande' de mettre toutes les pièces d'assemblage sur un sol non abrasif avant l'assemblage et de suivre les étapes d'assemblage une par pour assembler votre nouveau produit correctement et efficacement.

HARDWARE LIST / LISTE DE MATÉRIEL

NO		HARDWARE DESC/LISTE DE QUINCAILLERIE	CODE	QTY/QTE
1		TIP-KIT	ATKT	1pc

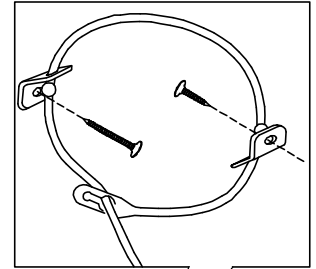

**SPEP 1
ÉTAPE 1.**

6-DRAWER CHEST/ CHIFFONNIER 6 TIROIS

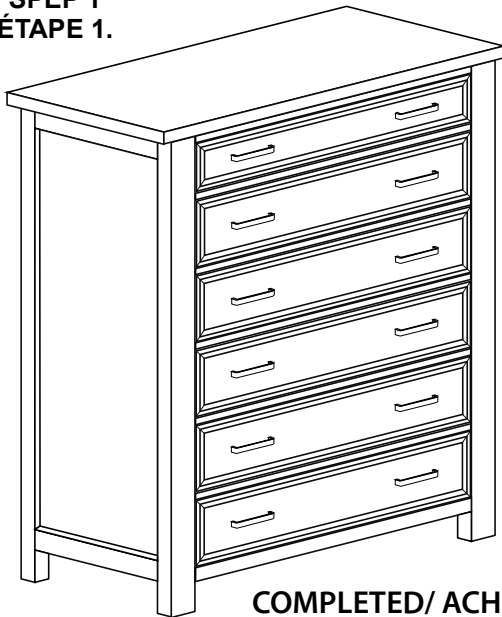

COMPLETED/ ACHEVÉE

**STEP 2
ÉTAPE 2.**

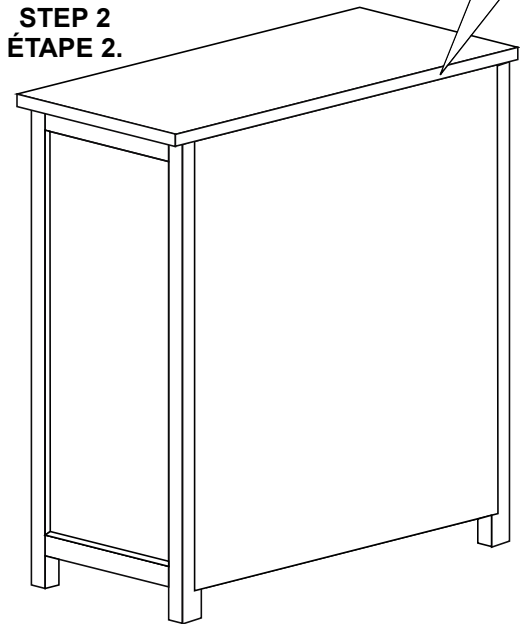

6-DRAWER CHEST/ CHIFFONNIER 6 TIROIS