

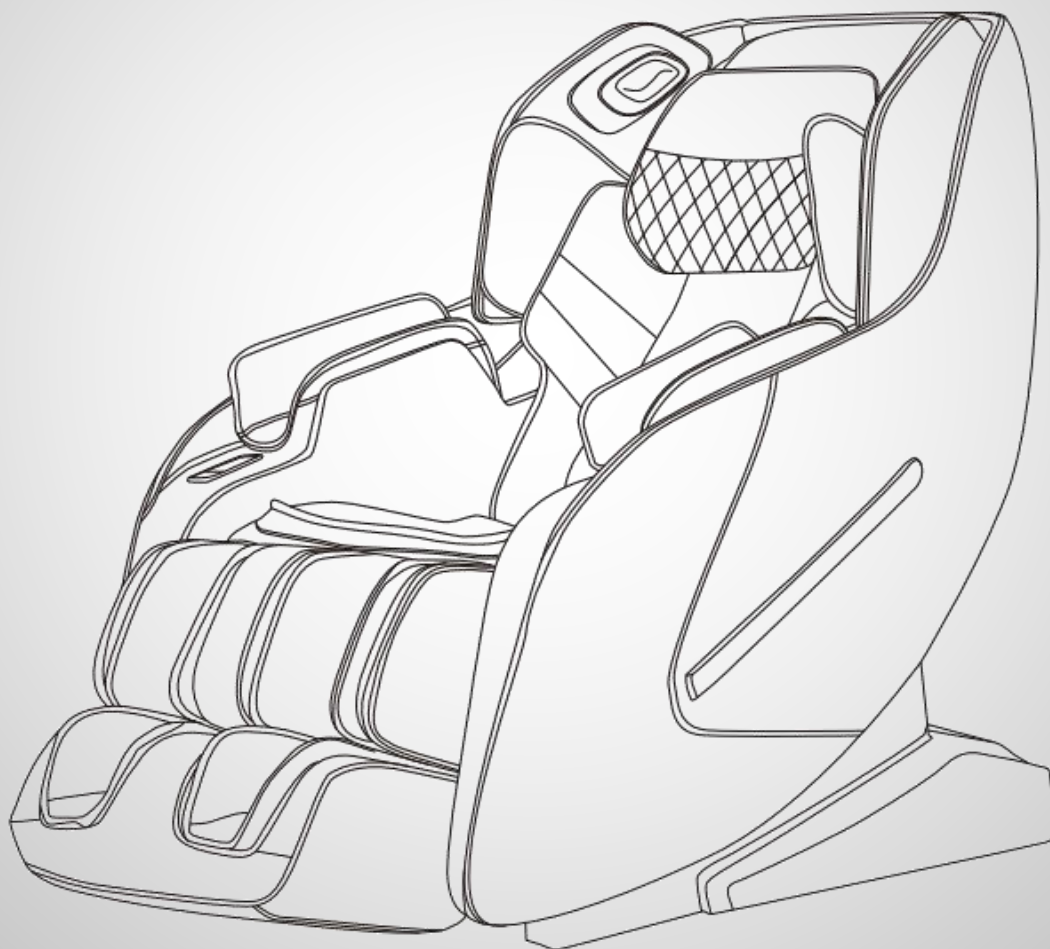

iComfort® ic3860

**MASSAGE CHAIR
FAUTEUIL DE MASSAGE**



**Instruction Manual
Manuel d'utilisation**

Thank you for purchasing this product. Please read this instruction manual carefully before operating this massage chair.

Please pay attention to the important safety warnings and keep this manual for future use.

Note: EBI reserves the right to revise the design and description of this product without notice.

CONTENT

1. SAFETY WARNING
2. RESTRICTIONS
3. MAINTENANCE
4. TROUBLESHOOTING
5. FEATURES AND BENEFITS
6. INSTALLATION
7. COMPONENTS
8. OPERATION
9. MOVING THE CHAIR
10. FLOOR PROTECTION
11. PRODUCT SPECIFICATIONS
12. WARRANTY

FRANÇAIS

1. SAFETY WARNING

- This product is not recommended for children.
- Disconnect the chair before cleaning.
- Please pull out the AC power cord after use or before cleaning to avoid injury or damage to the product.
- Please operate this product according to the instructions in this manual.
- Use only accessories recommended by iComfort.
- This product is designed for indoor use only.
- Recommended use time is 20 minutes or less.
- Please avoid use if the chair is damaged and call your iComfort technician or dealer.
- Make sure behind the chair is well ventilated and not obstructed.
- Please make sure small objects are not dropped into the chair mechanism.
- Use of this chair under the influence of drugs or alcohol is not recommended.
- Do not use wet hands to pull the AC cord.
- Do not spill liquids onto this product to avoid electric shock or cause damage to this product.
- Maintain your chair and avoid damaging the wires.
- Do not use a wet cloth to clean the electric parts.
- In the event of a power failure disconnect the chair.
- If the chair works abnormally, stop using it, disconnect the chair and call your iComfort service technician or customer service representative at 1-866-967-7333 ext 227.
- This chair should be used only in a well ventilated, normally dry, and dust-free environment.

2. RESTRICTIONS

People with osteoporosis, heart disease and heart pacemakers, pregnancies, injuries, or any other health-related issues should consult their doctor before using this massage chair.

Stop immediately the use of this massage chair if you feel unwell and consult your doctor.

3. MAINTENANCE

- This product should only be maintained by iComfort certified technicians. Otherwise, EBI reserves the right to void the warranty.
- Disconnect the power cord after if you do not plan to use the chair for a long period.
- Make sure the wall outlet is in good working order before use.
- If this chair will not be used for an extended period, store in a dry and dustless environment.
- Avoid chair exposure to high temperatures and direct sunlight.
- Clean this product with a dry cloth. Do not use thinner, benzene or alcohol.
- When moving the chair on a wood floor, rough ground or in a narrow space two people should lift the chair together.
- We recommend using the massage chair intermittently and not for long periods.

4. TROUBLESHOOTING

- It is normal for the motor to make noise while in use.
- If the controller doesn't normally work, please check that the plug and socket are properly connected, and the switch is turned on.
- When the programmed working time is over, the chair will power off automatically.
- After several uses, the chair might power off because of overheating. It can be used again after half an hour of cooling time.

5. FEATURES AND BENEFITS

Enjoy the new iComfort ic3860 massage chair. Its vertical to horizontal movable quad-rollers will provide you with a soothing massage. Very versatile, the iComfort ic3860 massage chair reproduces over 8 automatic massage modes with the sensation of a professional massage in the comfort of your very own home! It even includes shoulder, forearms, and foot massages.

6. INSTALLATION

The iComfort ic3860 massage chair comes partly assembled.

- Assemble this massage chair according to the installation instructions provided in this guide.
 - Check the parts list carefully to make sure nothing is missing.
 - Sitting in the massage chair before it is completely assembled could result in permanent damage to the chair and personal injury.
 - **This massage chair is equipped with a cord having a grounding conductor. The cord must be connected into an appropriate AC wall outlet.**
 - If the massage chair fuse is burned out, please use the chair's main On/Off button to turn it off and unplug the AC power cord. You can unscrew the fuse located in the switch box at the bottom right of the chair in the back.
- Use a same size and type of fuse to replace the old one and then cover the lid.

You can call iComfort at 1-866-967-7333 ext 227 if you need help.

CAUTION: Never substitute a missing part with one of your own. If a part is missing, contact customer service at: 1-866-967-7333 ext 227

Unpacking

- 1) Remove the massage chair, cushions, and accessories from the main box.
- 2) Remove all plastic wraps.

3) Connect the leg massage section air tube with the air tube on the massage chair. Connect the wire harness of the leg rest to the one from the chair and insert both the air tube and wiring harness into the seat frame (figure 1). Place the round tube from the left and right sides of the leg rest to the chair support brackets (figure 2).

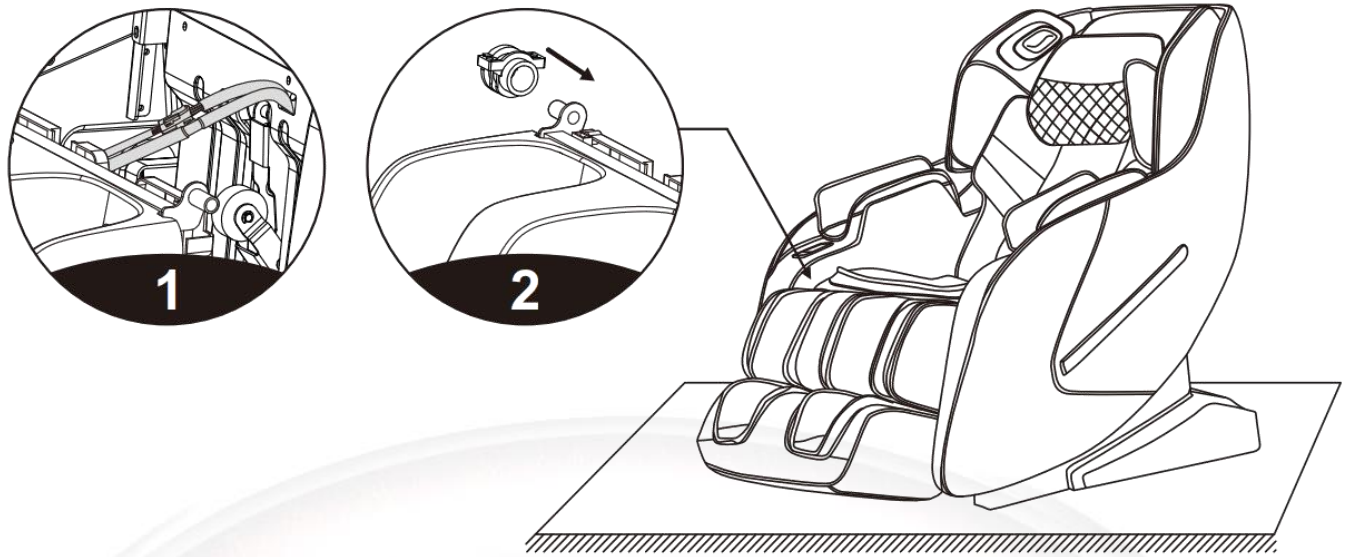

4) Close the fixing block on the support hooks of the massage chair seat frame (Fig. 3). Screw the leg massage section's fixing blocks with 2 X M4 screws (1 on the left and 1 on the right). Check whether there is any abnormality with the up-and-down movement and whether the air tube is bent (Fig. 4).

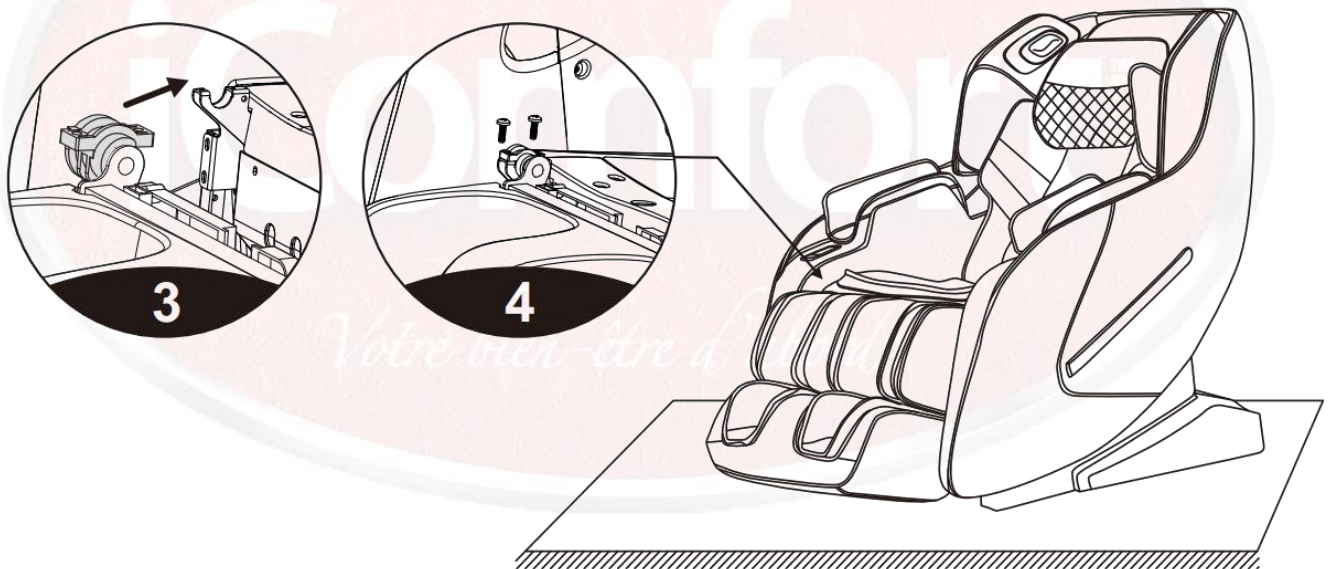

IMPORTANT: Avoid bending the air tube.

Back and head cushions

Install the back and head cushions using the cushion's zippers.

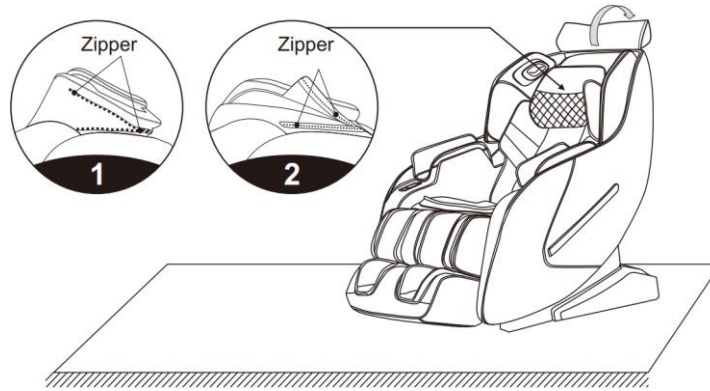

Final Installation

- 1) Insert the AC power cord into the massage chair power socket and then into the wall power outlet.
- 2) Turn on the main power switch at the bottom, behind the massage chair.

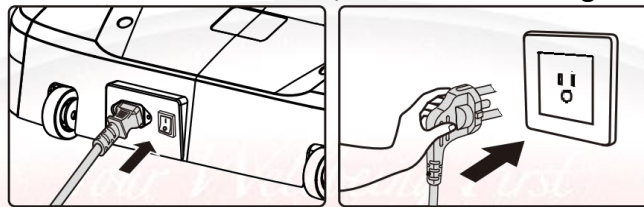

7. COMPONENTS

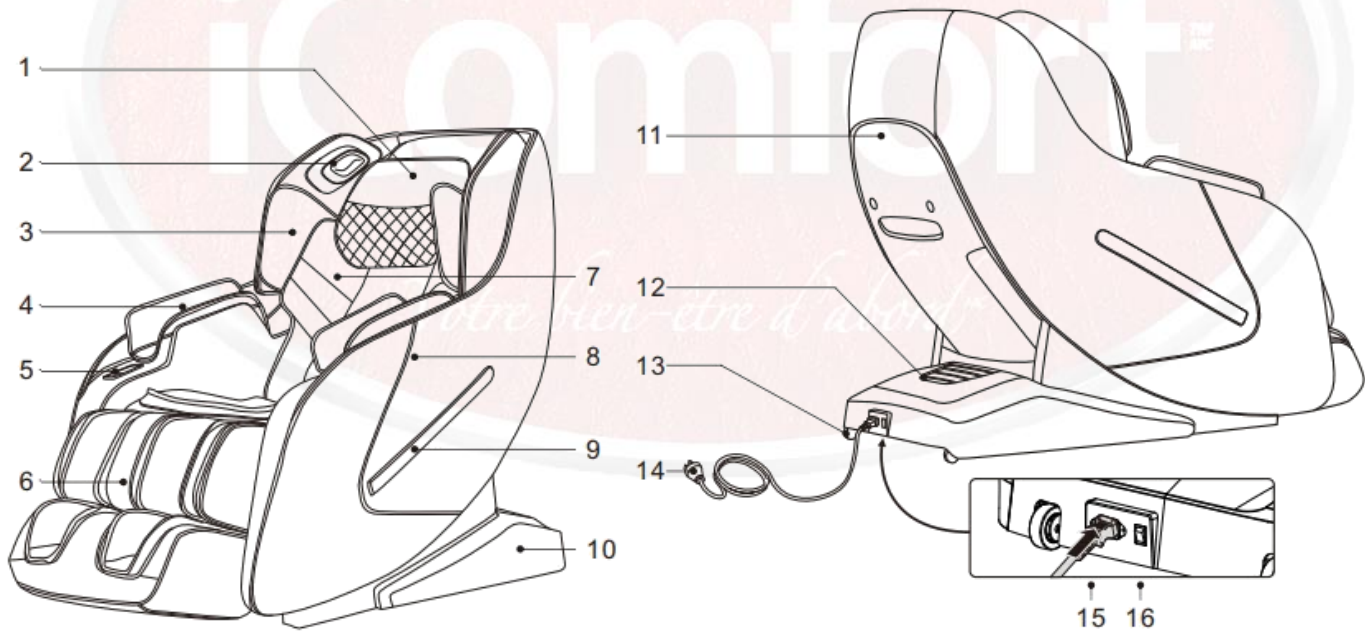

1. Head cushion
2. 3D digital audio (built-in voice control microphone)
3. Shoulder air pressure
4. Arm airbag
5. Remote control holder
6. Lower leg massager
7. Back cushion
8. Armrest

9. Armrest decoration
10. Side cover
11. Backrest cover
12. Rear power box cover
13. Caster
14. Power cord and plug
15. Mains input
16. Main Power switch

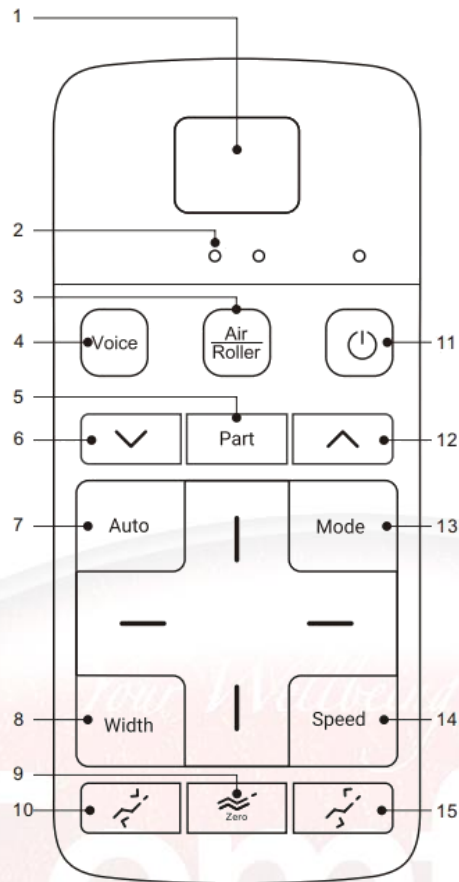

Remote Control





- | | |
|-------------------------------------|---|
| 1.LED display | 9. Zero-gravity massage |
| 2. Massage functions light | 10. Head rest down and leg rest up adjustment |
| 3. Air pressure intensity/ roller | 11. On/off |
| 4.Voice control key | 12. Massage roller position upward |
| 5.Partial massage roller position | 13. Massage mode |
| 6. Massage roller position downward | 14. Speed adjustment |
| 7. Automatic massage mode | 15. Head rest up and leg rest down |
| 8. Massage width | |

8. OPERATION

Once your massage chair is connected to an AC wall outlet, you can turn on the chair by power on/off key, the rise or lying down key, or use the voice control wake up key to activate your massage chair.

Press the on/off key  the leg rest will go up and the head rest will go down. Once in its correct position, the massage chair will automatically detect the shoulder position and body contour. If you wish, you can press the  key to directly skip the automatic shoulder position and body shape detection. Pressing repeatedly will activate one of the following modes: fixed point, local, upper body, lower body, whole body. All displayed as H0 to H4.

You can adjust the appropriate position by pressing Up  or Down  arrow key only in the fixed point and local modes. If there is no shoulder position adjustment within 10 seconds, the chair will automatically start the massage at the default shoulder position height.



AUTOMATIC

Automatic massage programs

Press the  key repeatedly to enter the menu interface to select the automatic function of your choice. There are eight automatic massage modes: fast massage, comfort massage, relax massage, full-body massage, neck and shoulder massage, back and waist massage, stretch massage, exercise recovery. All displayed as A1 to A8.

MANUAL

Press the  key repeatedly to select the preferred manual massage mode: kneading, tapping, kneading and tapping, shiatsu, knocking. All displayed as S1 to S5.

Within these massage types, you can adjust the speed (3 levels) by pressing repeatedly on the  button (displayed as P1 to P3) and massage width (3 levels)  button (displayed as d1 to d3) of each according to this chart.

- Kneading: speed
- Tapping: speed and width
- Kneading and tapping: speed
- Shiatsu: speed and width
- Knocking: speed and width

Air pressure/roller

Short press repeatedly on this button  to turn on/off the air pressure function for all the airbags. There are two air pressure intensities.

Press 3 seconds on this same button to turn on/off the roller massage function. Displayed as L0, L1.

Zero gravity massage

Press the  key. The position of the lower leg frame and backrest frame will be automatically adjusted to a zero-gravity position. Pressing repeatedly on this key will activate three different zero-gravity modes.

Bluetooth audio

Go into your smart device (i.e. smartphone) settings and open the Bluetooth function to search for new Bluetooth devices.

You will find a Bluetooth named (IMCM-XXXX), choose it to pair with the chair.

Once paired, turn on the music player in your smart device and enjoy your favourite music through the chair's speakers and Bluetooth feature while being massaged.

Voice Control (English only)

Long press the  key for 3 seconds to turn on or off the voice control mode. When the massage chair voice control is turned on or when the massage chair is in standby mode, say "Hi Alice" or "Hey

Alice" to enable the voice control function. Then, use the following commands to use the voice control feature:

Voice Control Entry		
Entry: "Hi Alice" or "Hey Alice". Answer: I am here.		
No.	Voice control entry	Answer entry
1	Massage on	Answer: Ok, massage on
2	Massage close	Answer: Ok, massage close
3	Comfort massage	Answer: Ok, comfort massage
4	Relax massage	Answer: Ok, relax massage
5	Full body massage	Answer: Ok, full body massage
6	Neck and shoulder massage	Answer: Ok, neck and shoulder massage
7	Back and waist massage	Answer: Ok, back and waist massage
8	Stretch massage	Answer: Ok, stretch massage
9	Fixed massage	Answer: ok, fixed massage
10	Change the other mode	Answer: Ok, change the other mode
11	Go little down	Answer: Ok, go little down
12	Go little up	Answer: Ok, go little up
13	Open the air pressure	Answer: OK, Open the air pressure
14	Close the air pressure	Answer: OK, , Close the air pressure
15	Up the seat position	Answer: Ok, Up the seat position
16	Down the seat position	Answer: Ok, Down the seat position
17	Stop adjustment	Answer: Ok, stop adjustment

Leg rest and backrest angle adjustment

To change the leg rest and backrest angle at the same time press and hold this key  to slowly raise the backrest while slowly lowering the lower leg and release it to stop the rising of the backrest and the lowering of the leg rest.

To slowly lower the backrest while slowly raising at the same time, press and hold this button  the lower leg and release it to stop the rising of the backrest and the lowering of the leg rest.

9. MOVING THE CHAIR

Make sure that the AC power cord is pulled out of the chair. Turn the back backward to a proper angle so the center gravity falls onto the casters. Pull the massage chair forward or backward as you wish.

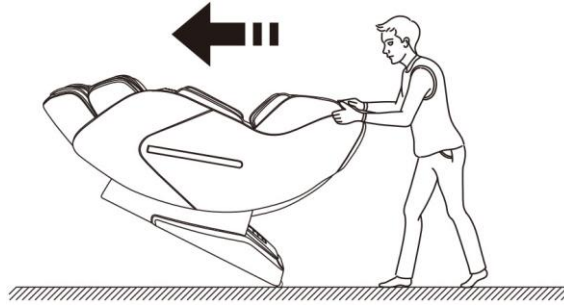

10. FLOOR PROTECTION

Prolonged use of this massage chair can damage wood floors. To prevent permanent damage, place a carpet or mat under the chair.

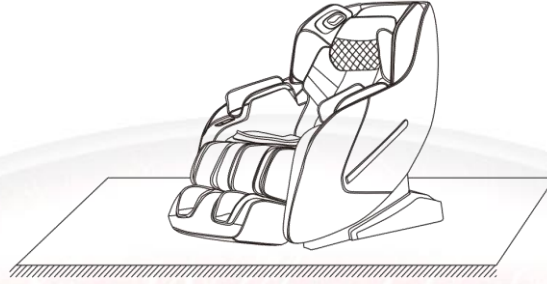

11. PRODUCT SPECIFICATIONS

Power: 70 Watts

12. WARRANTY

LIMITED ONE (1) YEAR WARRANTY

This product is guaranteed against all manufactured faults and defects for a period of one (1) year from the date of purchase.

For repairs or product defects, please call our customer service department at: 1-866-967-7333. Please have your proof of purchase on hand. If we are not able to replace your defective part, we will send you a service technician for repairs.

Important notes: Any damages caused by an accident, or an abusive usage are NOT covered under warranty. We also decline all responsibility concerning indirect or consecutive damages. In certain Canadian provinces, it is not permitted to limit indirect or consecutive damages. Therefore, it is possible these limitations are not applicable to you. This warranty gives you specific legal rights. You may also have other legal rights which vary from one province to another.

CUSTOMER SERVICE: 1-866-967-7333 ext 227

FRANÇAIS

Merci d'avoir acheté ce produit. Veuillez lire attentivement toutes les directives avant d'utiliser votre fauteuil vibromasseur et conservez cette notice d'utilisation.

Portez attention aux consignes de sécurité et conservez cette notice d'utilisation afin de pouvoir vous y référer ultérieurement.

Note: EBI se réserve le droit de modifier le design et la description de ce produit sans autre préavis.

Table de matières

1. CONSIGNES DE SÉCURITÉ
2. RESTRICTIONS
3. ENTRETIEN
4. DÉPANNAGE
5. AVANTAGES
6. INSTALLATION
7. COMPOSANTES
8. MODE D'EMPLOI
9. DÉPLACER LA CHAISE
10. PROTECTION DU PLANCHER
11. SPÉCIFICATIONS
12. GARANTIE

1. CONSIGNES DE SÉCURITÉ

- Ce produit n'est pas recommandé pour les enfants.
- Veuillez débrancher le cordon d'alimentation CA de la chaise avant de la nettoyer.
- Utilisez cet appareil exclusivement aux fins décrites dans ce manuel.
- Veuillez n'utiliser que les accessoires recommandés par iComfort.
- Cet appareil est conçu pour un usage intérieur seulement.
- Cet appareil est conçu pour un usage de 20 minutes ou moins à la fois.
- En cas de bris de l'appareil (tissus ou mécanique), débranchez celui-ci et appelez un centre de service iComfort ou votre revendeur.
- Assurez-vous que l'appareil est bien aéré et non obstrué.
- Veillez à ne pas laisser tomber de petits objets dans les orifices et mécanismes de la chaise.
- L'utilisation de cette chaise n'est pas recommandée en cas d'abus d'alcool ou de drogues.
- Ne tenez pas la fiche d'alimentation avec des mains mouillées.
- Ne laissez pas de liquide tomber sur cet appareil afin de réduire les risques de décharges électriques et éviter de l'endommager.
- Maintenez votre chaise en bonne condition et veuillez ne pas endommager la fiche d'alimentation.
- N'utilisez pas un linge mouillé pour nettoyer des composantes électriques telles que l'interrupteur ou la fiche d'alimentation.
- Éteignez l'appareil lors d'une panne de courant.
- Cessez d'utiliser votre chaise de massage si elle fonctionne anormalement. Coupez immédiatement l'alimentation et contactez iComfort au 1-866-967-7333 ext 227.
- Cessez d'utiliser l'appareil si vous ressentez un malaise et consultez votre médecin.

2. RESTRICTIONS

Il est fortement recommandé pour les personnes ayant des problèmes cardiaques, d'ostéoporose, de fièvres, fractures, d'une intervention chirurgicale récente, dislocation et autre problème de santé ou qui portent un stimulateur cardiaque, défibrillateur ou autres appareils de santé électroniques sensibles aux interférences, de consulter leur médecin avant d'utiliser ce produit.

3. ENTRETIEN

- Cet appareil doit être entretenu uniquement par un technicien recommandé par iComfort. Dans le cas contraire, EBI se réserve le droit d'annuler la garantie de cet appareil.
- Débranchez le cordon d'alimentation après chaque utilisation.
- Veuillez ne brancher cet appareil que sur des prises murales en parfait état de marche.
- Si l'appareil demeure inutilisé pendant une période prolongée, entreposez-le dans un endroit sec et exempt de poussière.
- Ne rangez pas cet appareil près d'une source de chaleur élevée, d'un feu ou sous la lumière directe du soleil.
- N'utilisez pas de benzène, de décapant, ni d'autre solvant pour nettoyer l'appareil. Utilisez plutôt un linge sec.
- Le mécanisme de cet appareil est conçu pour en minimiser l'entretien.
- Il n'est pas recommandé de déplacer le fauteuil sur ses roulettes si vos planchers sont en bois, si vous êtes dans un espace trop étroit ou si la surface du sol est accidentée. Dans ces cas précis, deux personnes sont requises pour soulever et déplacer le fauteuil.
- Utilisez cet appareil de façon intermittente. Ne l'utilisez pas de façon continue pendant de longues périodes.

4. DÉPANNAGE

- Il est normal que le moteur fasse du bruit pendant que l'appareil fonctionne.
- Si le panneau de commande ne fonctionne pas normalement, assurez-vous que le cordon d'alimentation et la prise d'alimentation sont bien connectés et que l'interrupteur est allumé.
- L'appareil s'arrête automatiquement lorsque le temps prescrit s'est écoulé. L'appareil s'éteindra également automatiquement pour éviter que le moteur surchauffe lorsqu'il a fonctionné continuellement sur une longue période. Il pourra, à nouveau, être utilisé après trente minutes d'arrêt.

5. AVANTAGES

Aidez à soulager votre tension et faites disparaître le stress avec l'incroyable chaise massage thérapeutique ic3860 de iComfort®. Le mécanisme de massage unique à 4 têtes rotatives parcourt le dos efficacement. Le repose-pied comprend un système de massage performant pour les pieds fatigués. La chaise de massage thérapeutique iComfort ic3860 reproduit 8 modes de massages automatiques pour offrir la sensation d'un massage professionnel dans le confort de votre propre maison! Elle masse même les épaules, les jambes et les pieds.

6. INSTALLATION

La chaise de massage iComfort ic3860 est partiellement assemblée.

- Assemblez la chaise de massage selon les instructions d'installation fournies dans ce guide.
- Vérifiez la liste des pièces soigneusement pour s'assurer que rien ne manque.
- S'asseoir dans le fauteuil de massage avant qu'il ne soit complètement assemblé pourrait causer des dommages permanents à la chaise et causer des blessures.

• Ce fauteuil de massage est équipé d'un cordon comportant une mise à la terre. La fiche doit être branchée dans une prise murale CA appropriée.

• Si le fusible du fauteuil de massage est brûlé, s'il vous plaît mettre le fauteuil hors tension et débranchez le cordon d'alimentation de la prise murale. Vous pouvez dévisser le couvercle recouvrant le fusible situé dans la boîte de commutation au fond et à gauche de la chaise derrière celle-ci.

Utiliser un fusible de même taille et de type pour remplacer l'ancien, puis remettre le couvercle.

Vous pouvez appeler iComfort au 1-866-967-7333 ext 227 si vous avez besoin d'aide.

ATTENTION: Si une pièce est manquante, appelez le service à la clientèle au: 1-866-967-7333 poste 227.

Déballage

1) Retirez le fauteuil de massage, les coussins et les accessoires de la boîte principale.

2) Retirez toutes les pellicules de plastique.

3) Connectez le tube à air de la section de massage des jambes au tube à air du fauteuil de massage. Connectez le connecteur du repose-jambes à celui du fauteuil et insérez le tube à air et le connecteur dans le cadre du siège (figure 1). Placez le tube rond des côtés gauche et droit du repose-jambes sur les supports du fauteuil (figure 2).

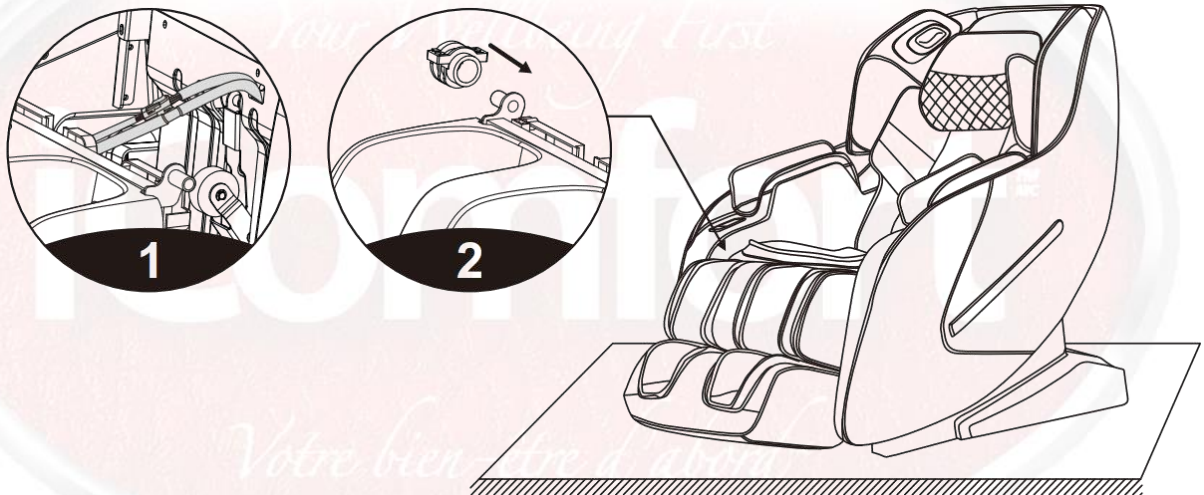

4) Fermez le bloc de fixation sur les crochets de support du châssis du siège du fauteuil de massage (Fig. 3). Vissez les blocs de fixation de la section de massage des jambes avec 2 vis X M4 (1 à gauche et 1 à droite). Vérifiez s'il y a une anomalie avec le mouvement de haut en bas et si le tube d'air est plié. (Fig. 4).

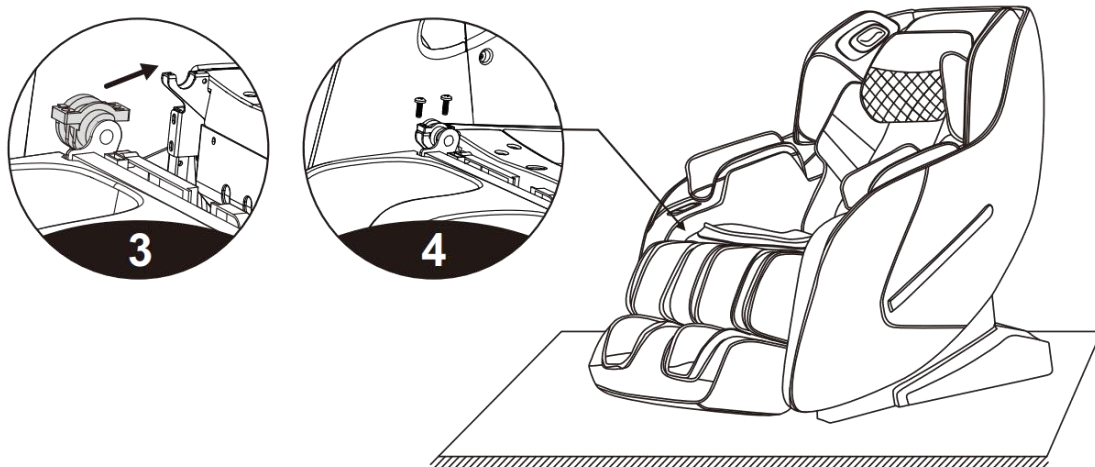

IMPORTANT : Évitez de plier le tube à air.

Coussins de dos et de tête

Installez les coussins de dossier et de tête à l'aide des fermetures à glissière du coussin.

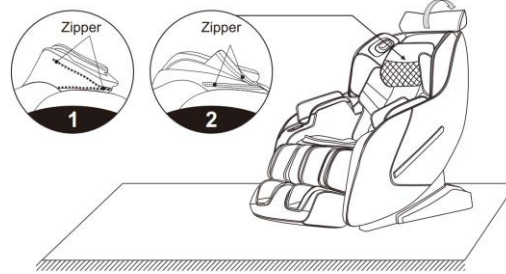

Installation finale

1) Insérez le cordon d'alimentation CA dans la prise d'alimentation du fauteuil de massage, puis dans la prise murale.

2) Allumez l'interrupteur d'alimentation principal en bas, derrière le fauteuil de massage.

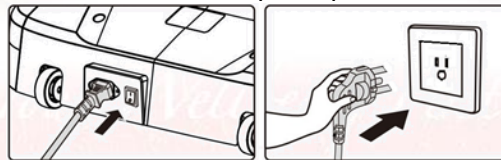

7. COMPOSANTES

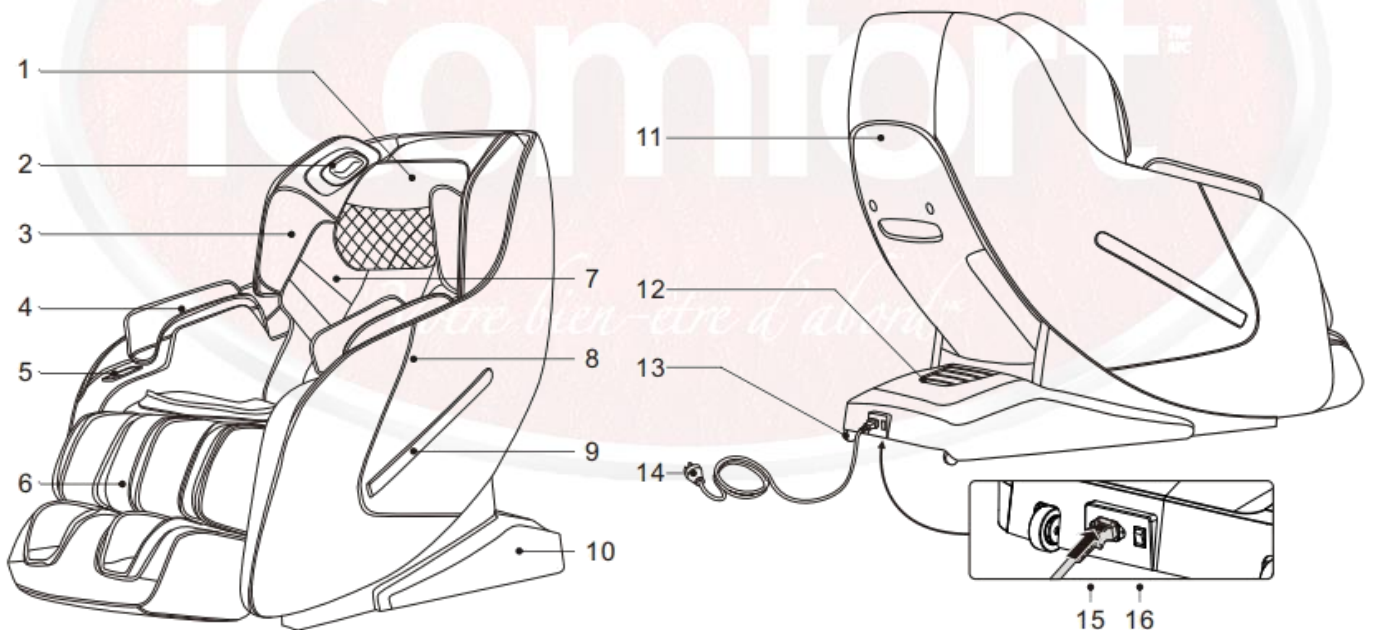

1. Appuie-têtes
2. Haut-parleur audio numérique 3D
3. Sac gonflable épaule
4. Sac gonflable de bras
5. Support de télécommande
6. Masseur de jambe
7. Coussin dorsal
8. Accoudoir
9. Décoration des accoudoirs

10. Capot latéral
11. Housse de dossier
12. Couverture du boîtier d'alimentation arrière
13. Roulette
14. Cordon d'alimentation et fiche
15. Entrée secteur
16. Interrupteur d'alimentation principal

Télécommande

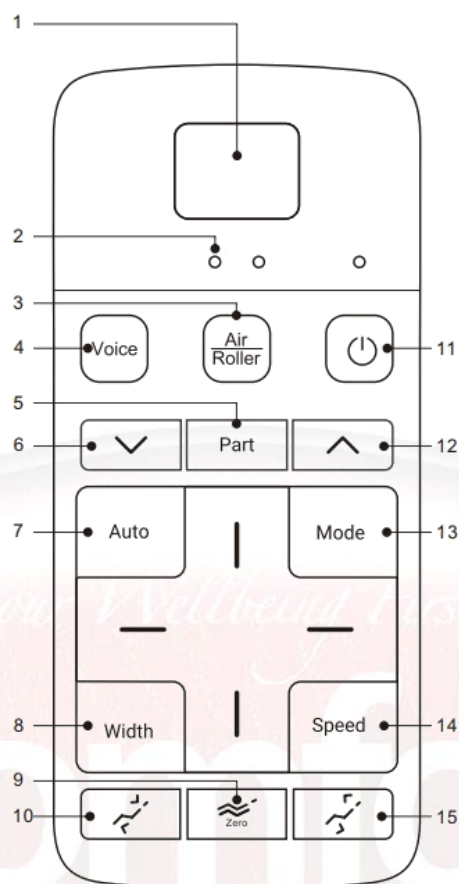

1. Affichage D.E.L.

2. Indicateur de fonctions de massage

3. Intensité de la pression d'air/rouleau

4. Touche de commande vocale

5. Position partielle du rouleau de massage

6. Position du rouleau de massage vers le bas

7. Mode de massage automatique

8. Largeur de massage

9. Massage zéro gravité

10. Réglage de l'appui-tête vers le bas et du repose-jambes vers le haut

11. marche/arrêt

12. Position du rouleau de massage vers le haut

13. Mode massage

14. Réglage de la vitesse

15. Appui-tête relevé et repose-jambes abaissées

8. OPÉRATION

Une fois que votre fauteuil de massage est connecté à une prise murale AC, vous pouvez allumer le fauteuil à l'aide de la touche marche/arrêt, de la touche de montée ou de descente, ou utiliser la touche de réveil à commande vocale pour activer votre fauteuil de massage.



Appuyez sur la touche marche/arrêt



, le repose-jambes monte et le repose-tête descend. Une fois dans sa position correcte, le fauteuil de massage détectera automatiquement la position des

épaules et le contour du corps. Si vous le souhaitez, vous pouvez appuyer sur la touche  pour

ignorer directement la détection automatique de la position des épaules et de la forme du corps. Une pression répétée activera l'un des modes suivants : point fixe, local, haut du corps, bas du corps, corps entier. Tous affichés de H0 à H4.



Vous pouvez ajuster la position appropriée en appuyant sur la touche fléchée haut  ou bas  uniquement dans les modes point fixe et local. S'il n'y a pas de réglage de la position des épaules dans les 10 secondes, le fauteuil démarre automatiquement le massage à la hauteur par défaut de la position des épaules.

Programmes de massage automatiques

Appuyez plusieurs fois sur la touche  pour entrer dans l'interface du menu et sélectionner la fonction automatique de votre choix. Il existe huit modes de massage automatiques : massage rapide, massage de confort, massage relaxant, massage complet du corps, massage du cou et des épaules, massage du dos et de la taille, massage des étirements, récupération de l'exercice. Tous affichés de A1 à A8.

Massage manuel

Appuyez plusieurs fois sur la touche  pour sélectionner le mode de massage manuel préféré : pétrir, tapoter, pétrir et tapoter, shiatsu, frapper. Tous affichés de S1 à S5.

Dans ces types de massage, vous pouvez régler la vitesse (3 niveaux) en appuyant à plusieurs reprises sur le bouton  (affiché de P1 à P3) et le bouton de largeur de massage  (3 niveaux) (affiché de d1 à d3) de chacun selon ce tableau :

- Pétrissage : vitesse
- Tapping : vitesse et largeur
- Pétrissage et tapotement : rapidité
- Shiatsu : vitesse et largeur
- Frapper : vitesse et largeur

Pression d'air/rouleau

Appuyez brièvement à plusieurs reprises sur ce bouton  pour activer/désactiver la fonction de pression d'air pour tous les sacs gonflable. Il y a deux intensités de pression d'air. Appuyez 3 secondes sur ce même bouton pour activer/désactiver la fonction de massage des rouleaux. Affiché comme L0, L1.

Massage zéro gravité

Appuyez sur la touche . La position du cadre de la jambe inférieure et du cadre du dossier sera automatiquement ajustée à une position de simulation d'apesanteur. Une pression répétée sur cette touche activera trois modes de simulation d'apesanteur différents.

Audio Bluetooth

Activez la fonction Bluetooth pour écouter de la musique tout en profitant d'un massage apaisant. Appuyez sur la touche Menu et faites défiler vers le bas à l'aide de la touche fléchée vers le bas. Sélectionnez la fonction "Réglage" (Setting) et appuyez sur OK. Sélectionnez Bluetooth (Bluetooth setting) et sélectionnez "Activé" (On), appuyez ensuite sur OK.

Accédez aux paramètres de votre appareil intelligent (c'est-à-dire votre smartphone) et ouvrez la fonction Bluetooth pour rechercher de nouveaux appareils Bluetooth.

Vous trouverez un Bluetooth nommé (IMCM-XXXX), choisissez-le pour le jumeler avec la chaise.

Allumez le lecteur de musique de votre appareil intelligent et profitez de votre musique préférée via les haut-parleurs du fauteuil et la fonction Bluetooth tout en vous faisant masser.

Réglage de l'angle du repose-jambes et du dossier en même temps

Pour modifier l'angle du repose-jambes et du dossier en même temps, maintenez cette touche



enfoncée pour relever lentement le dossier tout en abaissant lentement le repose-jambes et relâchez-la pour arrêter la montée du dossier et l'abaissement du repose-jambes.

Pour abaisser lentement le dossier tout en le soulevant lentement le repose-jambes en même temps,



appuyez et maintenez ce bouton . Relâchez-le pour arrêter la montée du dossier et l'abaissement du repose-jambes.

9. DÉPLACER LA CHAISE DE MASSAGE

Vérifiez que le cordon de la chaise est débranché et hors du chemin. Faites basculer l'arrière du fauteuil pour appuyer son centre de gravité sur les roulettes. Déplacez le fauteuil à l'endroit et repositionnez-le dans son angle original.

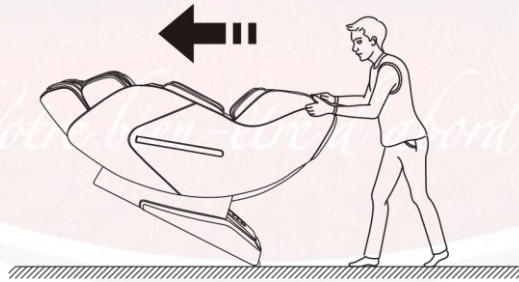

10. PROTECTION DU PLANCHER

La pression prolongée du fauteuil sur le plancher peut laisser des marques. Pour éviter d'abîmer vos planchers, il suffit de placer une pièce de tapis sous le fauteuil.

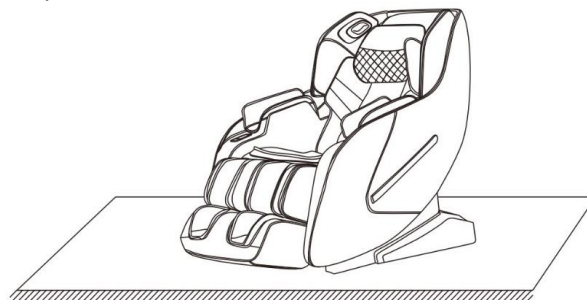

11. SPÉCIFICATIONS

Consommation électrique : 70 Watts maximum

12. GARANTIE

GARANTIE LIMITÉE DE UN (1) AN

Ce produit est garanti contre tout vice de matières et de fabrication pour une durée d'un (1) an à compter de la date d'achat. En cas de défectuosité, veuillez communiquer avec notre service à la clientèle au 1-866-967-7333. Ayez à portée de la main votre preuve d'achat. Si nous ne sommes pas en mesure de vous remplacer la pièce défectueuse, nous vous enverrons un technicien réparateur.

Important : Tout dommage causé à l'une des pièces de produit et attribuable à un accident, une utilisation abusive ou une installation inadéquate n'est PAS couvert par la garantie. En vertu de notre politique, nous déclinons toute responsabilité concernant les dommages consécutifs ou indirects. Dans certaines provinces, il est interdit d'exclure ou de limiter les dommages consécutifs ou indirects. Par conséquent, il est possible que l'exclusion ci-dessus ne s'applique pas dans votre cas. La présente garantie vous accorde des droits juridiques spécifiques ; vous pouvez également bénéficier d'autres droits, lesquels varient d'une province à l'autre.

SERVICE À LA CLIENTÈLE : 1-866-967-7333

Your Wellbeing First
iComfortTM
Votre bien-être d'abord