

CONTACT US FIRST BEFORE MAKING ANY RETURNS TO THE RETAILER.

How can we help you? To reach our customer service, visit sauder.com/commercial-office/service to chat with a live rep or email us.

Prefer the phone? Give us a ring at 877-996-7539.

Our award-winning team is available Monday-Friday - 8:30 a.m. to 5 p.m. EST (except holidays).

*worksense*TM
by Sauder

PALO ALTO COLLECTION

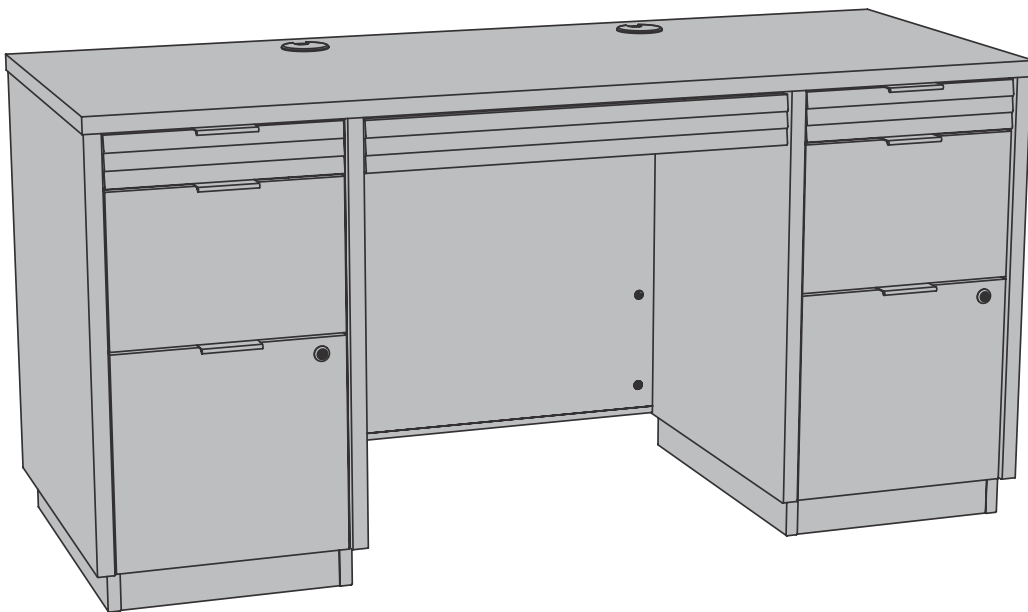

Credenza

Spiced Mahogany finish | Model 427791

Sauder.com

Share your journey!



NOTE: THIS INSTRUCTION BOOKLET CONTAINS **IMPORTANT** SAFETY INFORMATION.

PLEASE READ AND KEEP FOR FUTURE REFERENCE.

English pg 1-20
Français pg 21-24
Español pg 25-28

Lot # 561292
Purchased: _____

03/09/21

Part Identification	3
Hardware Identification	4-5
Optional Accessories	6
Hardware Usage Guide	7
Assembly Steps	7-20
Français	21-24
Español	25-28
Safety	29-30
Warranty	31

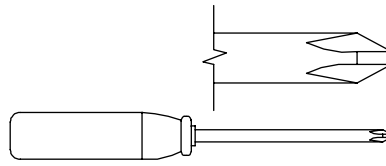

No. 2 Phillips Screwdriver
Tip Shown Actual Size

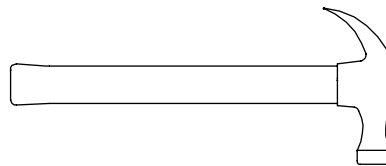

Hammer
Not actual size 😊

Part Identification

Now you know
our ABCs.



⚠ While not all parts are labeled, some of the parts will have a label or an inked letter on the edge to help distinguish similar parts from each other. Use this part identification to help identify similar parts.

B	SMALL DRAWER (2)	G	MODESTY PANEL (1)	N	PENCIL DRAWER BACK (1)
C	DRAWER (2)	H	TOP BRACE (2)	R	PENCIL FLIP-DOWN FRONT (1)
D	LARGE DRAWER (2)	L	PENCIL DRAWER BOTTOM (1)	YY	RIGHT PEDESTAL
F	TOP (1)	M	PENCIL DRAWER SIDE (2)	ZZ	LEFT PEDESTAL

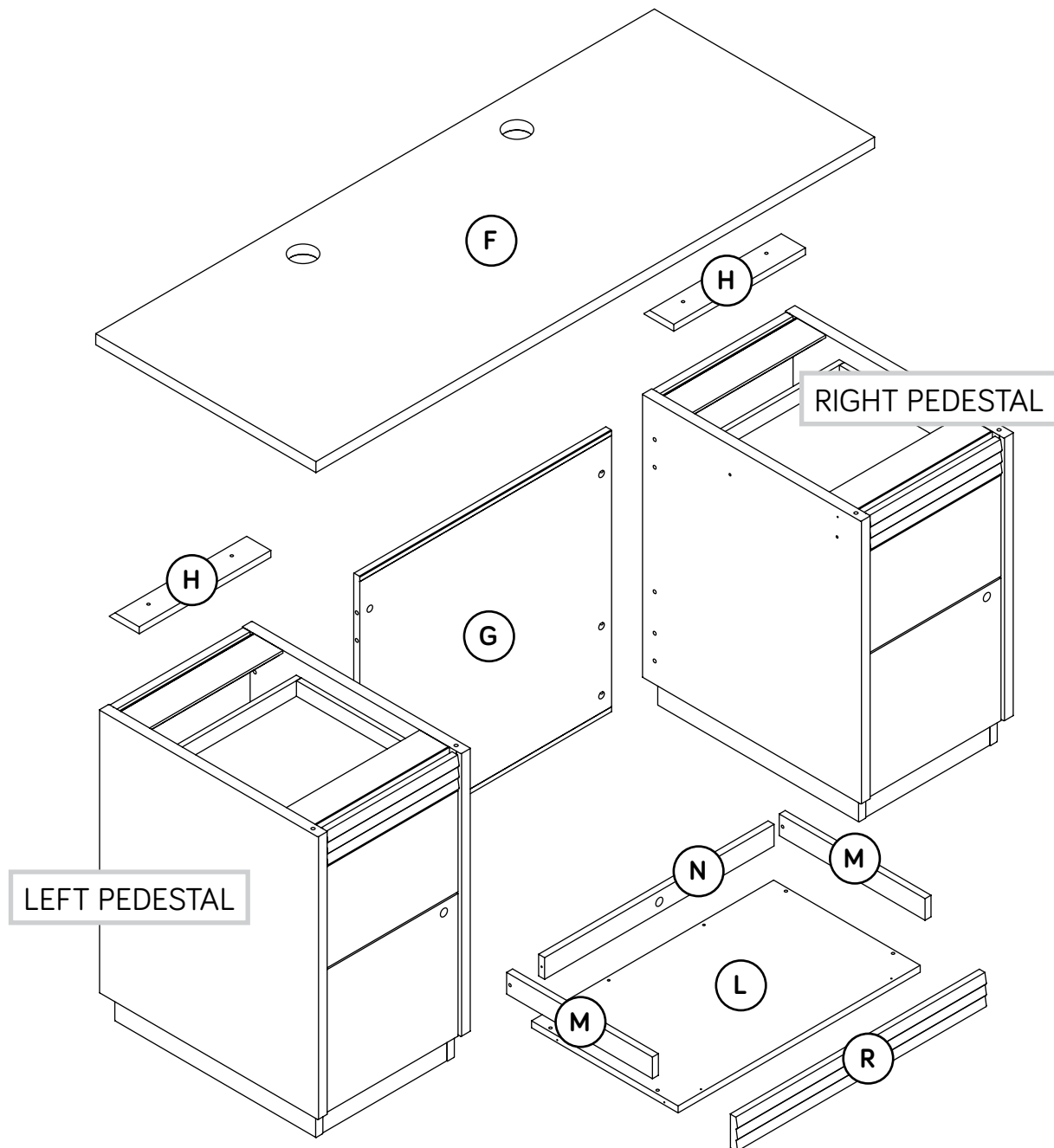

Hardware Identification

† Screws are shown actual size. You may receive extra hardware with your unit.

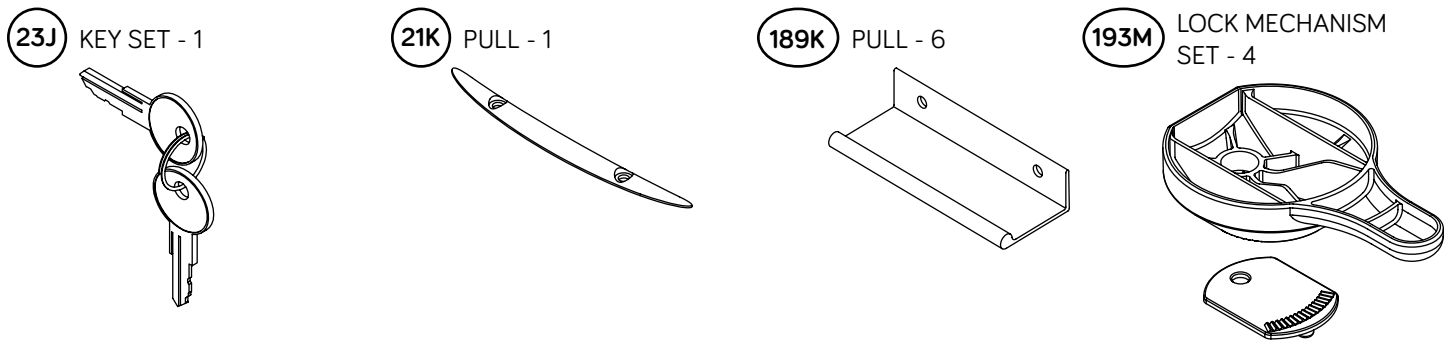
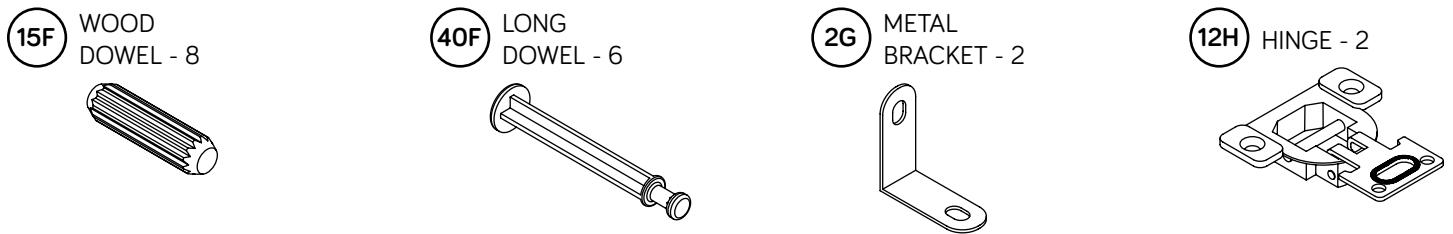
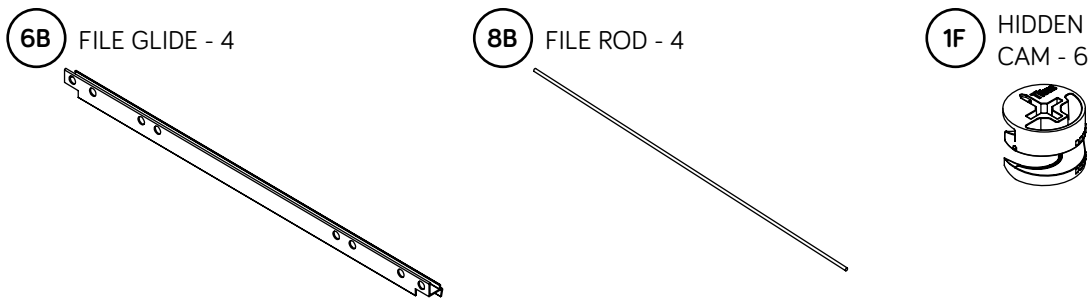
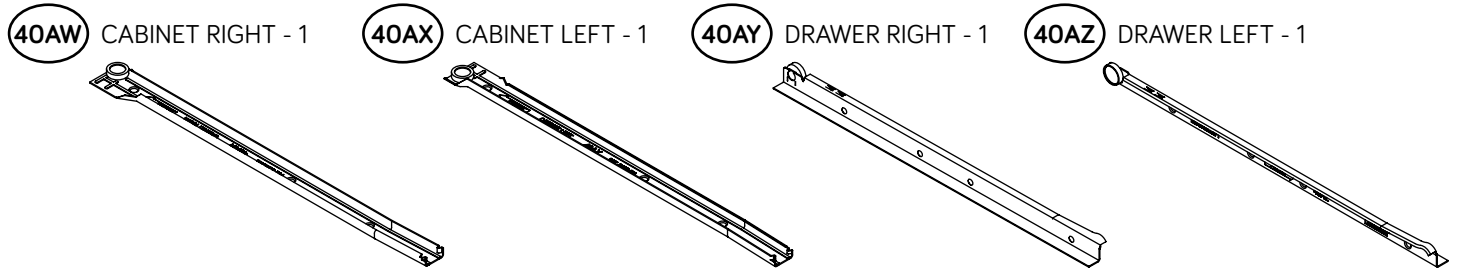

Hardware Identification

† Screws are shown actual size. You may receive extra hardware with your unit.

1S BLACK 9/16" LARGE HEAD SCREW - 16

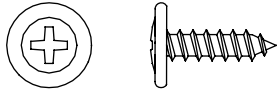

3S GOLD 5/16" FLAT HEAD SCREW - 4



10S SILVER 1-1/8" FLAT HEAD SCREW - 4



18S BROWN 1" FLAT HEAD SCREW - 4

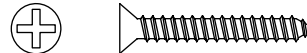

23S SILVER 5/8" FLAT HEAD SCREW - 4

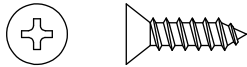

51S BLACK 9/16" PAN HEAD SCREW - 2

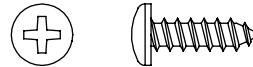

54S SILVER 9/16" LARGE HEAD SCREW - 2

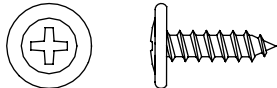

133S BLACK 1" FLAT HEAD SCREW - 2

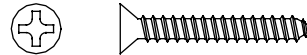

144S BLACK 15/16" SHOULDER SCREW - 4

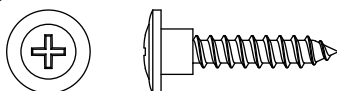

152S SILVER 1-5/8" FLAT HEAD SCREW - 6

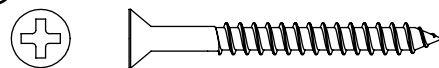

Optional Accessories (sold separately)

✚ This piece of furniture accommodates one or more of the following optional accessories (sold separately).

✚ **Powered Grommet (Item 427829)**

The powered grommet is designed to replace any existing grommet provided with your furniture.

✚ To purchase the Powered Grommet, scan this QR code.



(Or go to sauder.com)

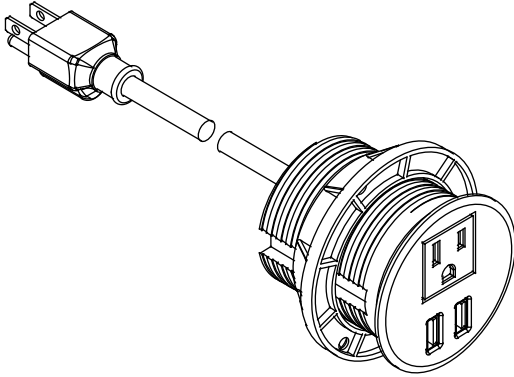

✚ **LED Light (Item 426494)**

The LED Light is designed to be fastened to the underside of a hutch.

✚ To purchase the LED Light, scan this QR code.



(Or go to sauder.com)

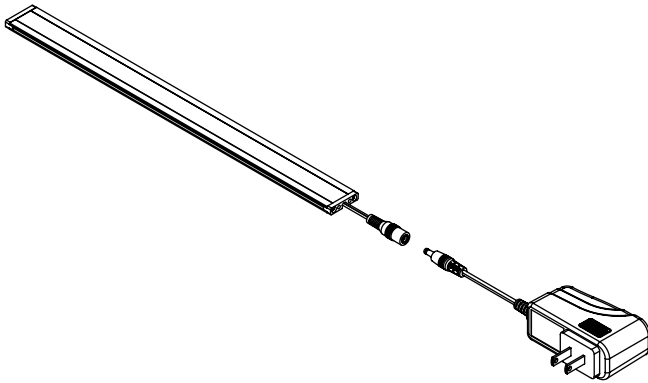

Hardware Usage Guide

HOW TO USE A HIDDEN CAM & LONG DOWEL

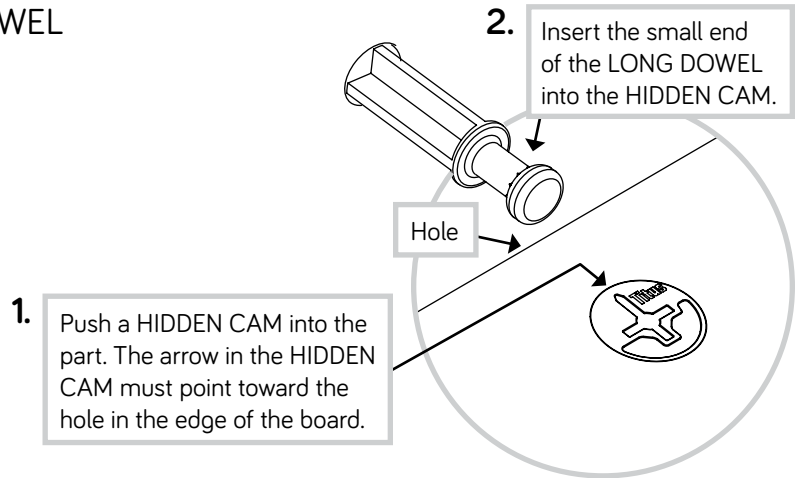
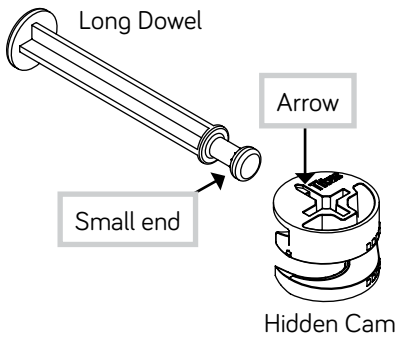

3.

⚠ Caution
 Risk of damage or injury. HIDDEN CAMS must be completely tightened. HIDDEN CAMS that are not completely tightened may loosen, and parts may separate. To completely tighten:

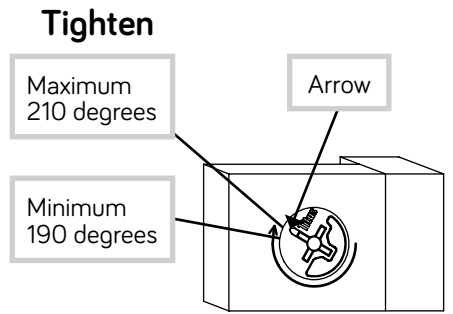
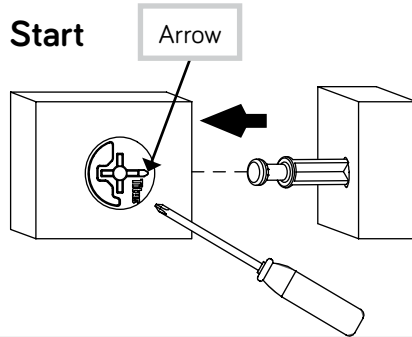

Step 1

Look for this icon. It means a video assembly tip is available at www.sauder.com/service/tips. Find the numbered video or scan the QR code.



⚡ Assemble your unit on a carpeted floor or on the empty carton to avoid scratching your unit or the floor. Save some packing material for support to be used later in assembly.

⚡ Push six HIDDEN CAMS (1F) into the MODESTY PANEL (G).

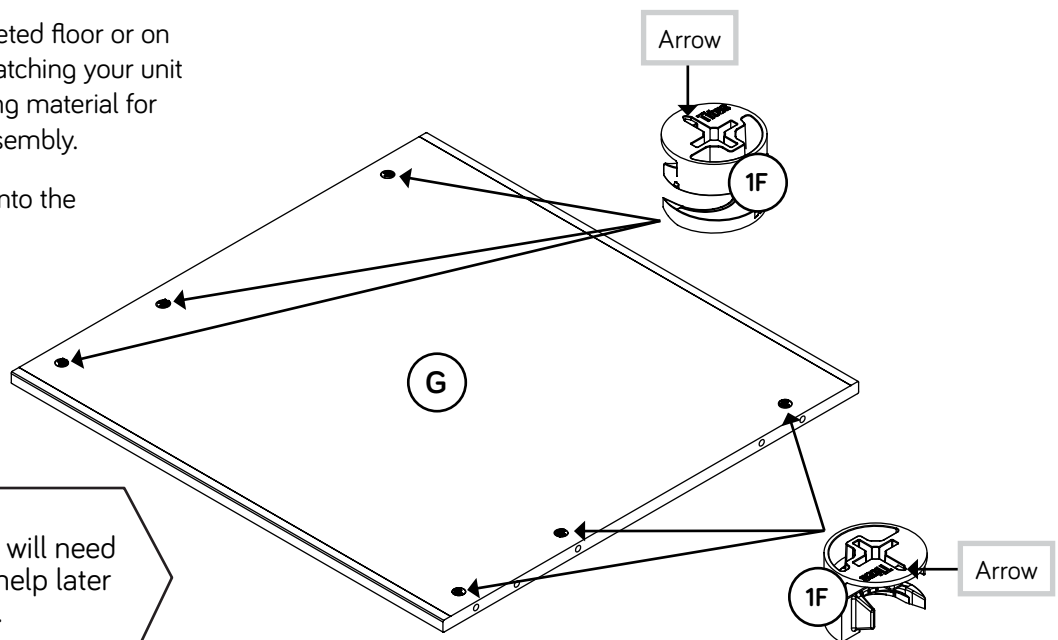

Pro Tip: You will need someone's help later in assembly.

Step 2



- ✚ Insert three LONG DOWELS (40F) through the panel in the RIGHT PEDESTAL.
- ✚ Insert two WOOD DOWELS (15F) into the RIGHT PEDESTAL.
- ✚ NOTE: You may need someone's help to hold the MODESTY PANEL or use packing material for support as shown.
- ✚ Fasten the MODESTY PANEL (G) to the RIGHT PEDESTAL. Tighten three HIDDEN CAMS around the small ends of the LONG DOWELS.
- ✚ NOTE: Be sure the WOOD DOWELS in the RIGHT PEDESTAL insert into the MODESTY PANEL.

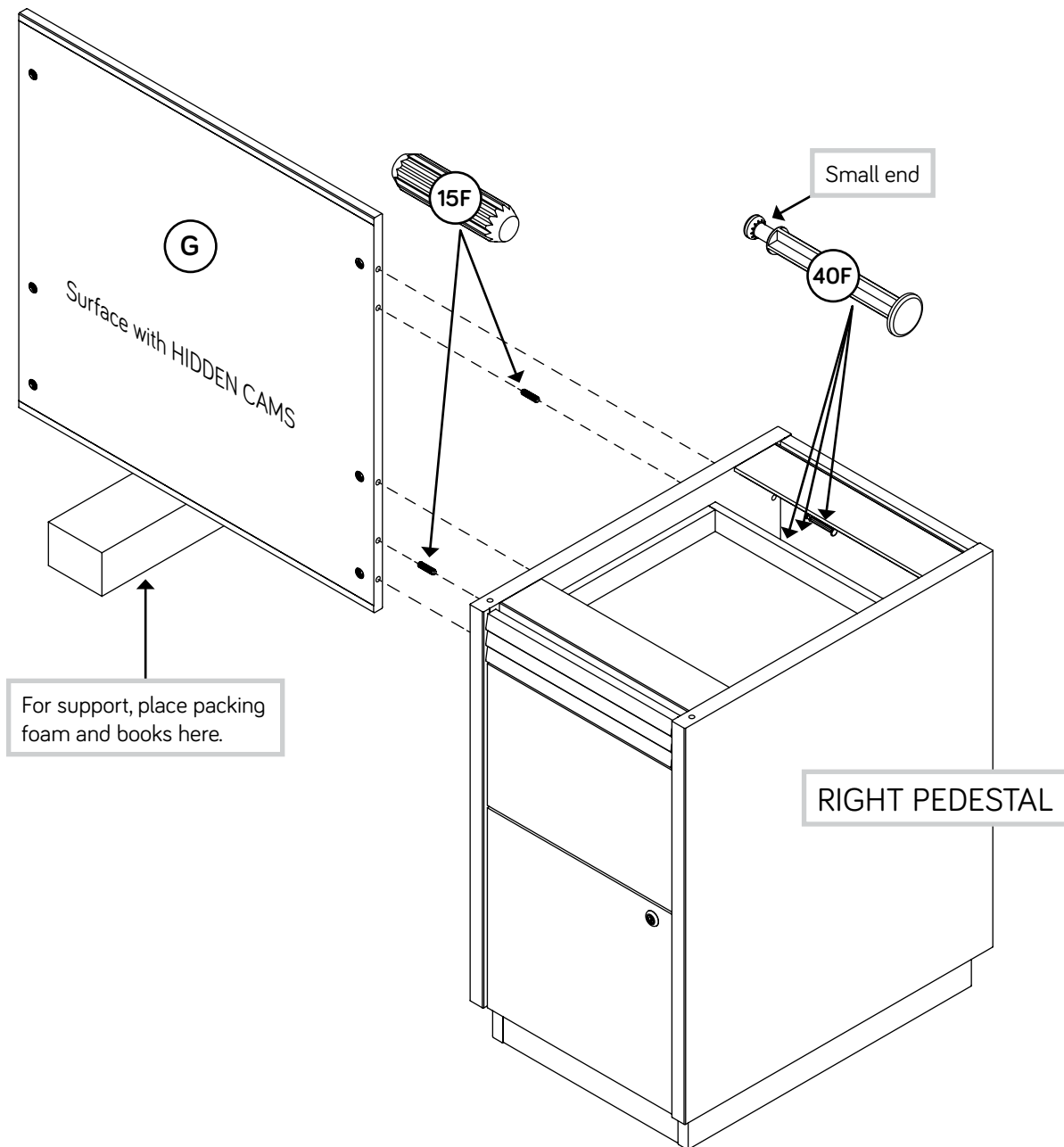

Step 3



- ✚ Insert three LONG DOWELS (40F) through the panel in the LEFT PEDESTAL.
- ✚ Insert two WOOD DOWELS (15F) into the LEFT PEDESTAL.
- ✚ Fasten the LEFT PEDESTAL to the MODESTY PANEL (G). Tighten three HIDDEN CAMS around the small ends of the LONG DOWELS.
- ✚ NOTE: Be sure the WOOD DOWELS in the LEFT PEDESTAL insert into the MODESTY PANEL.
- ✚ Using your hammer, gently tap a CAM COVER (92P) onto each visible HIDDEN CAM.

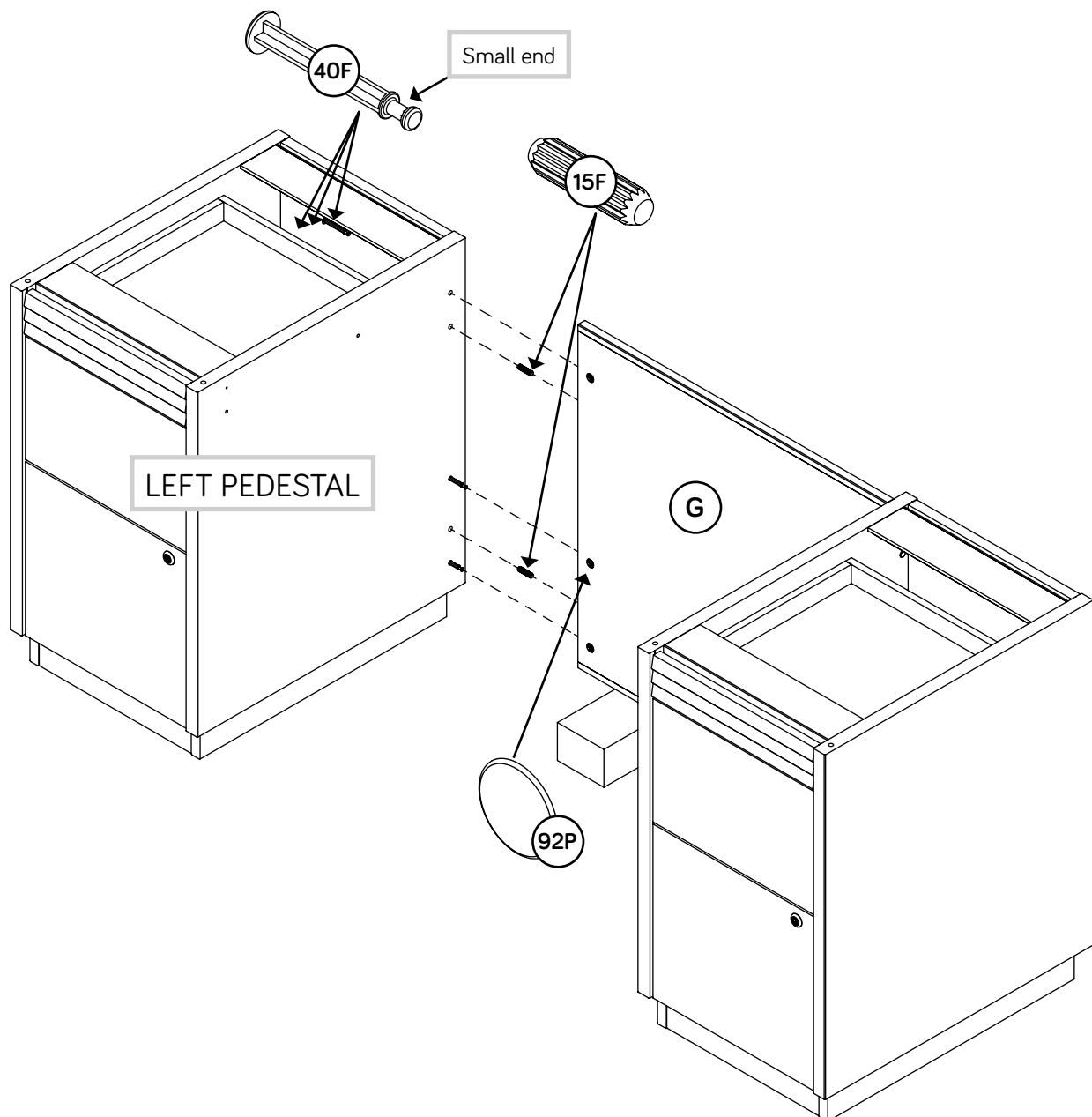

Step 4



- Fasten the CABINET RIGHT (40AW) to the inner panel of the RIGHT PEDESTAL. Use two GOLD 5/16" FLAT HEAD SCREWS (3S).
- Fasten the CABINET LEFT (40AX) to the inner panel of the LEFT PEDESTAL. Use two GOLD 5/16" FLAT HEAD SCREWS (3S).
- Fasten the METAL BRACKETS (2G) to the panels of the RIGHT and LEFT PEDESTALS. Use two BLACK 9/16" LARGE HEAD SCREWS (1S).

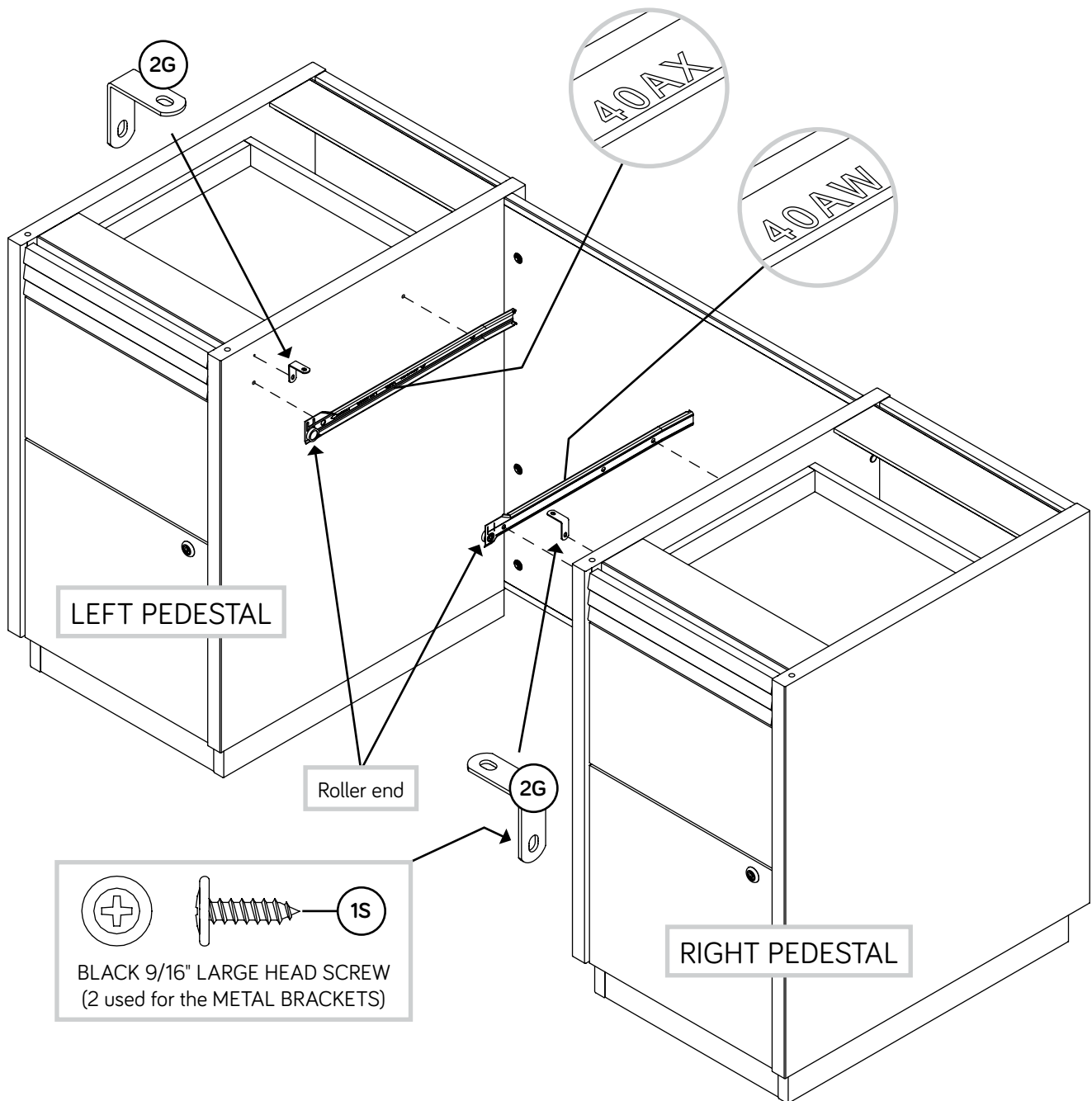
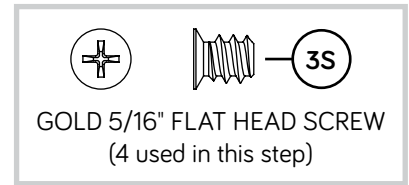

Step 5



- Fasten the PULLS (189K) to the DRAWERS (B, C, and D). Use twelve BLACK 9/16" LARGE HEAD SCREWS (1S).
- Remove the SMALL DRAWERS (B) from your unit. Push in the black lever on each side of the drawer and pull the drawer completely out. Refer to the diagram at the bottom of the page.

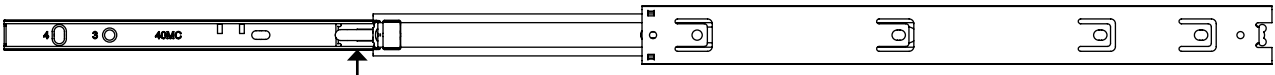
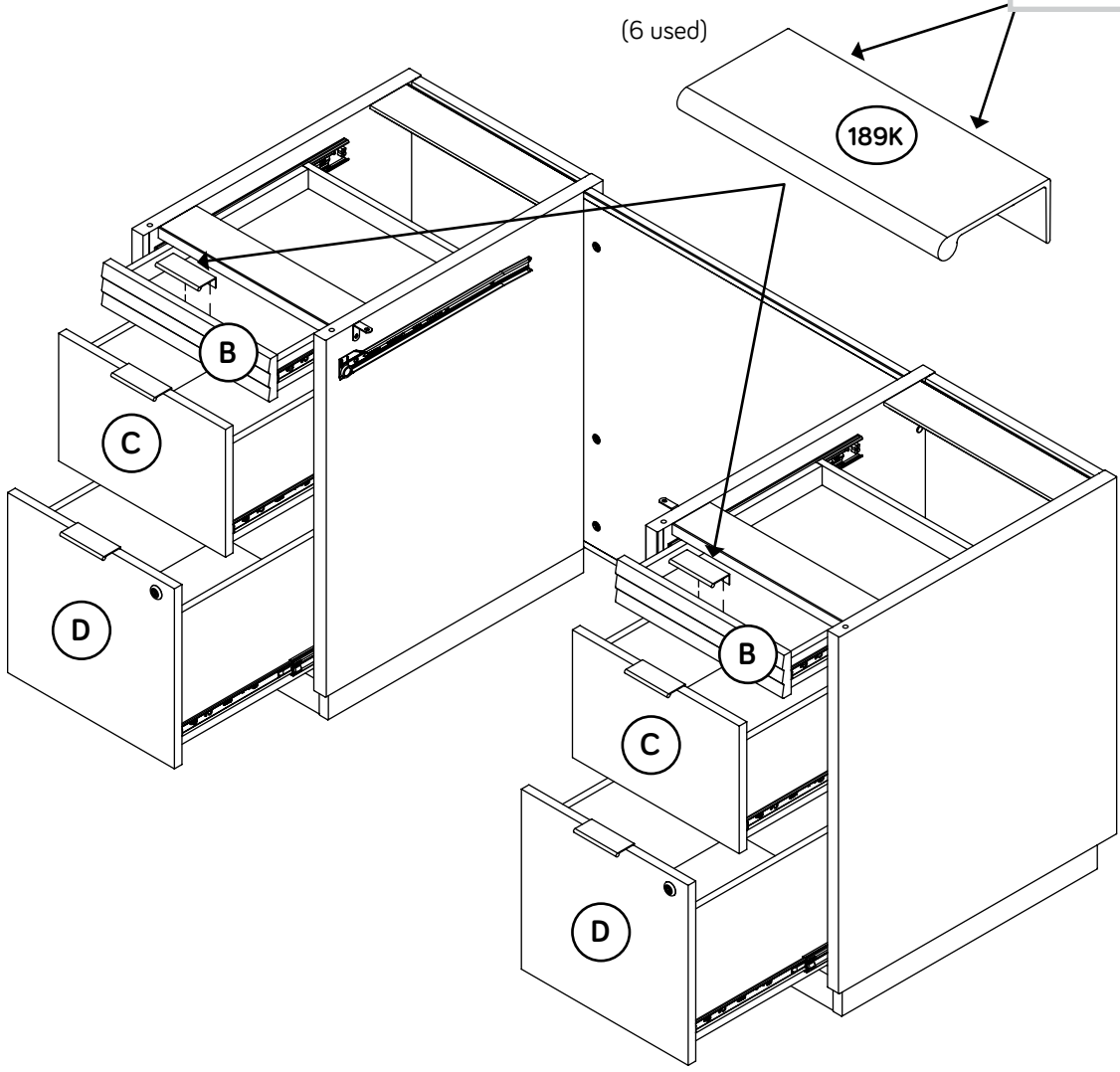
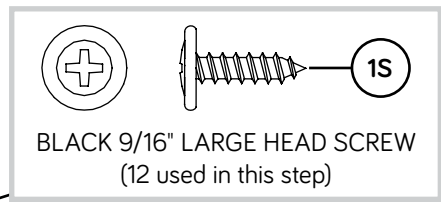

To remove the drawer, push the black lever in and pull the EXTENSION SLIDE on the drawer from the EXTENSION RAIL on the PEDESTAL.

Step 6

- Fasten the TOP BRACES (H) to the TOP (F). Use four SILVER 1-1/8" FLAT HEAD SCREWS (10S).
- NOTE:** You should start each SCREW a few turns before completely tightening any of them.
- NOTE:** The angled edge of the BRACE should face down and toward the back edge of the TOP.



Just think. The sooner you do this, the sooner you do something else.

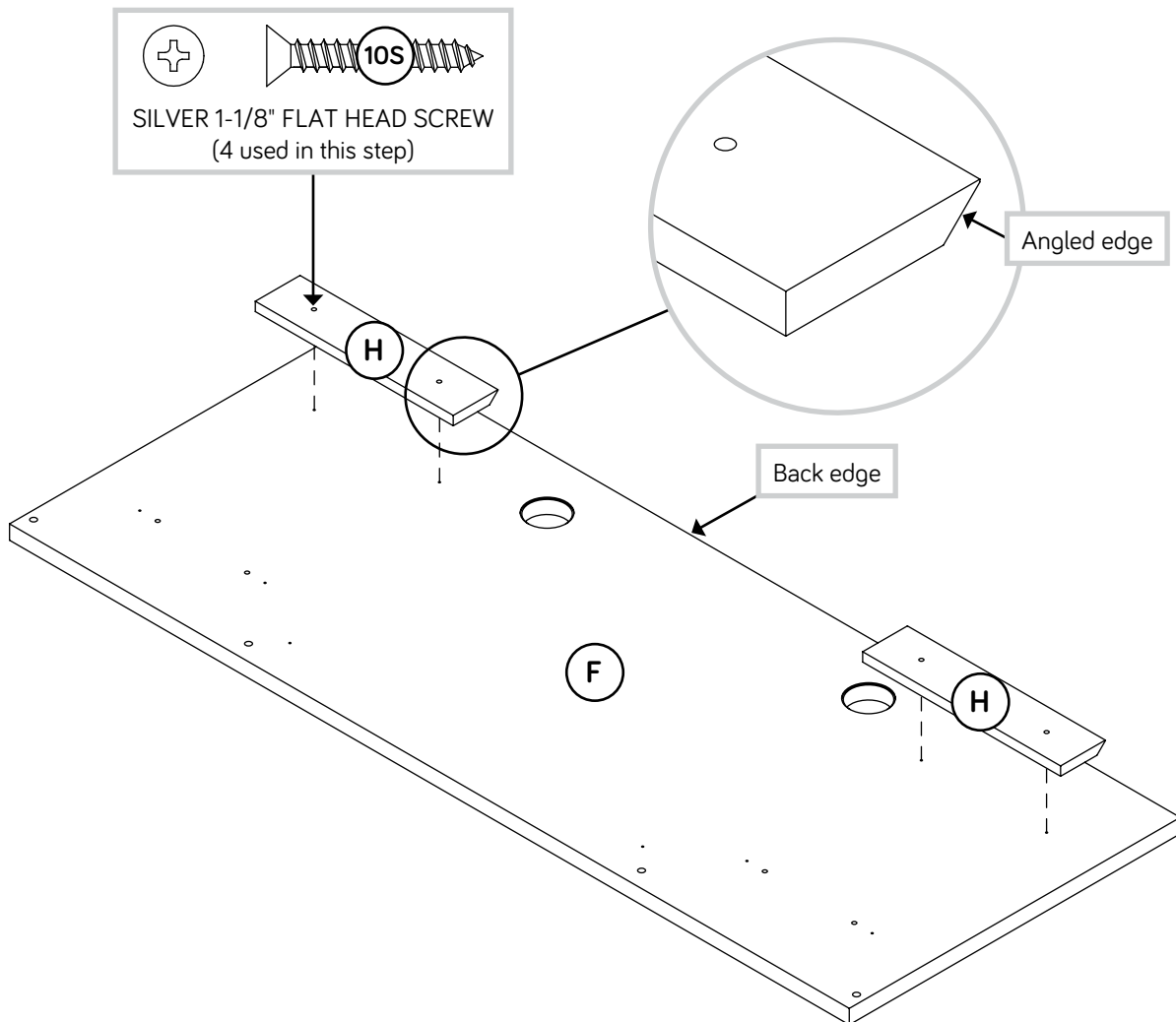

Step 7

- ✚ With your hands, separate the LOCK MECHANISM SETS (193M). Be careful of any sharp edges after separating each set.
- ✚ Fasten the LOCK MECHANISM SETS (193M) to the TOP (F) exactly as shown. Use four BLACK 15/16" SHOULDER SCREWS (144S).
- ✚ NOTE: Be sure the post on the bottom surface of the LOCK MECHANISM SET inserts into the hole in the TOP.
- ✚ NOTE: The handle should face toward the back edge of the TOP.
- ✚ NOTE: The SHOULDER SCREW will allow the LOCK MECHANISM to swivel.

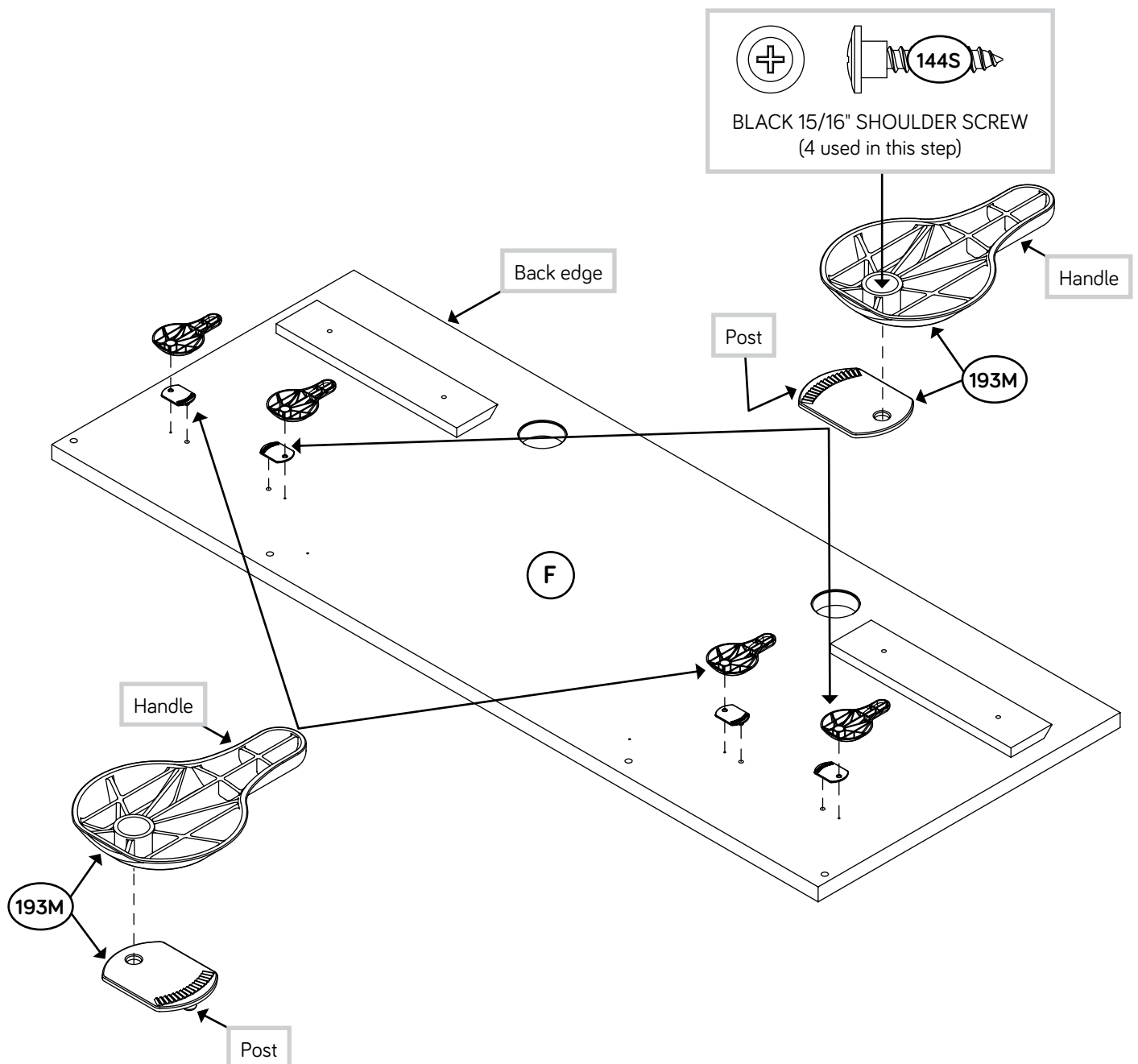

Step 8

- ✦ Insert four WOOD DOWELS (15F) into the top edges of the panels of the RIGHT PEDESTAL and LEFT PEDESTAL as shown.
- ✦ With someone's help, carefully turn the TOP (F) over, and hook the angled edges of the BRACES on the TOP into the BRACES on the back edges of the RIGHT PEDESTAL and LEFT PEDESTAL.
- ✦ NOTE: Be sure the WOOD DOWELS insert into the TOP.
- ✦ Fasten the METAL BRACKETS on the PEDESTAL panels to the TOP (F). Use two BLACK 9/16" LARGE HEAD SCREWS (1S).
- ✦ Turn the LOCK MECHANISMS on the front edge of the TOP (F) toward each other until they stop moving.

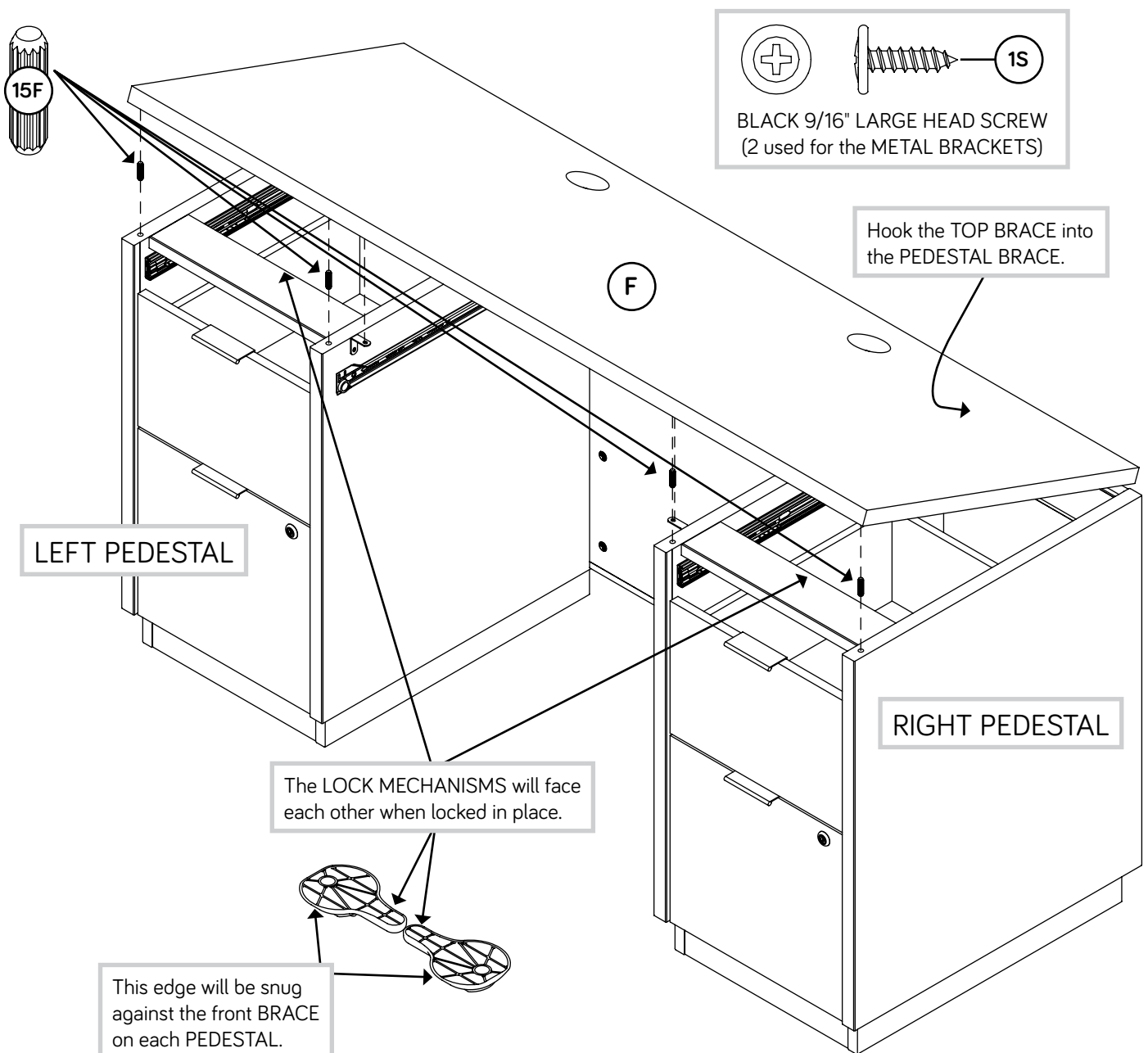

Step 9

- ✚ To insert the SMALL DRAWER back into your unit, line up the EXTENSION SLIDES on the drawer with the EXTENSION RAILS on the unit and push the drawer into the unit until the drawer is fully inserted. The drawer will push in hard until it is all the way in, then it will slide in and out easier.
- ✚ Pull the LARGE LEFT DRAWER (D) completely open. If necessary, unlock the LARGE DRAWER with the KEY SET (23J).
- ✚ Push a FILE GLIDE (6B) onto the LARGE LEFT DRAWER SIDE.
- ✚ Slide the FILE RODS (8B) into the FILE GLIDE (6B) on the LARGE LEFT DRAWER SIDE.
- ✚ Slide another FILE GLIDE (6B) onto the other end of the FILE RODS (8B), then press this FILE GLIDE over the LARGE RIGHT DRAWER SIDE.
- ✚ Repeat this step for the other LARGE DRAWER (D).

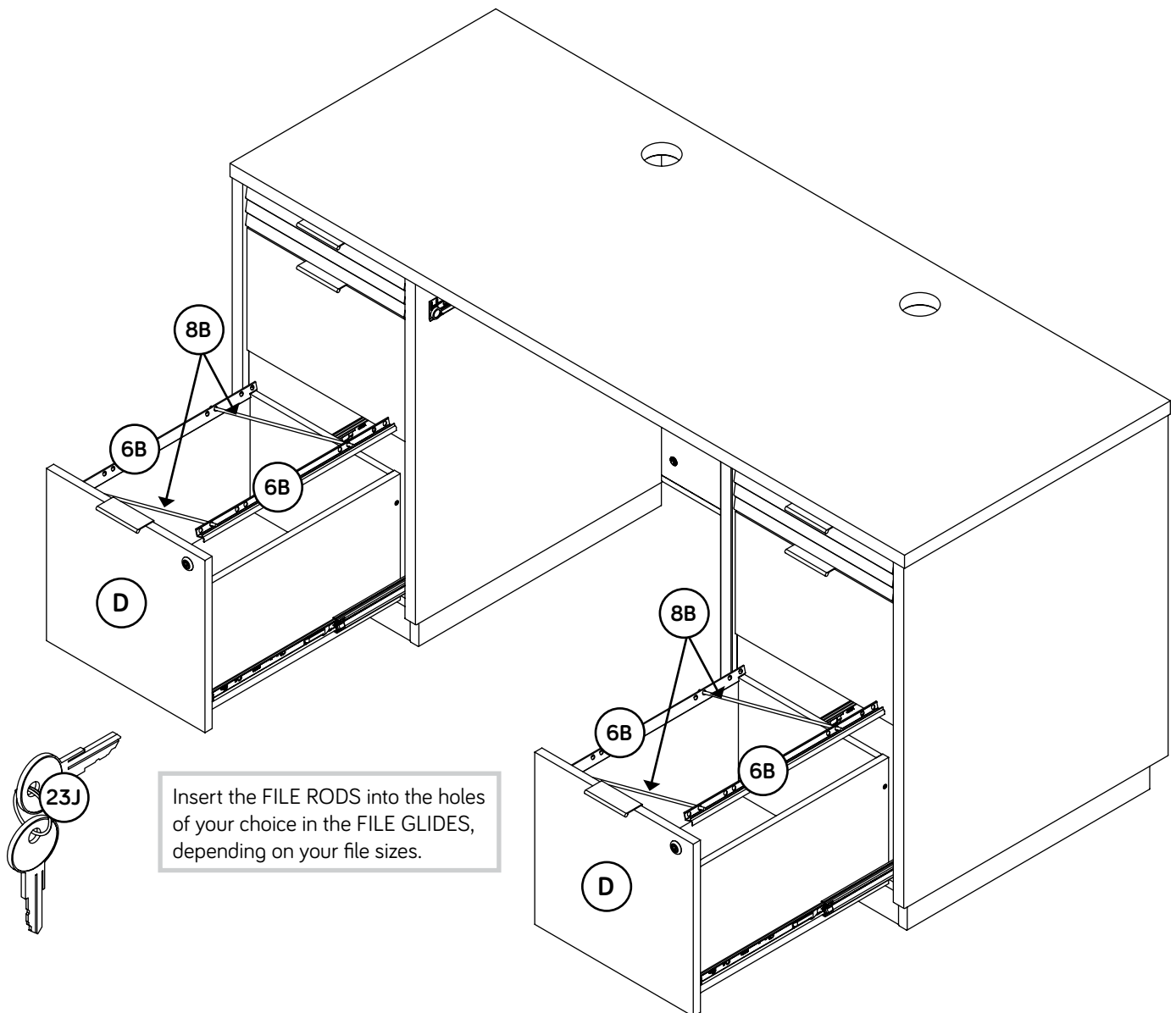

Step 10

- Fasten the PENCIL DRAWER SIDES (M) to the PENCIL DRAWER BACK (N). Use two SILVER 1-5/8" FLAT HEAD SCREWS (152S).
- Fasten the PULL (21K) to the DRAWER BOTTOM (L). Use two BLACK 9/16" PAN HEAD SCREWS (51S).

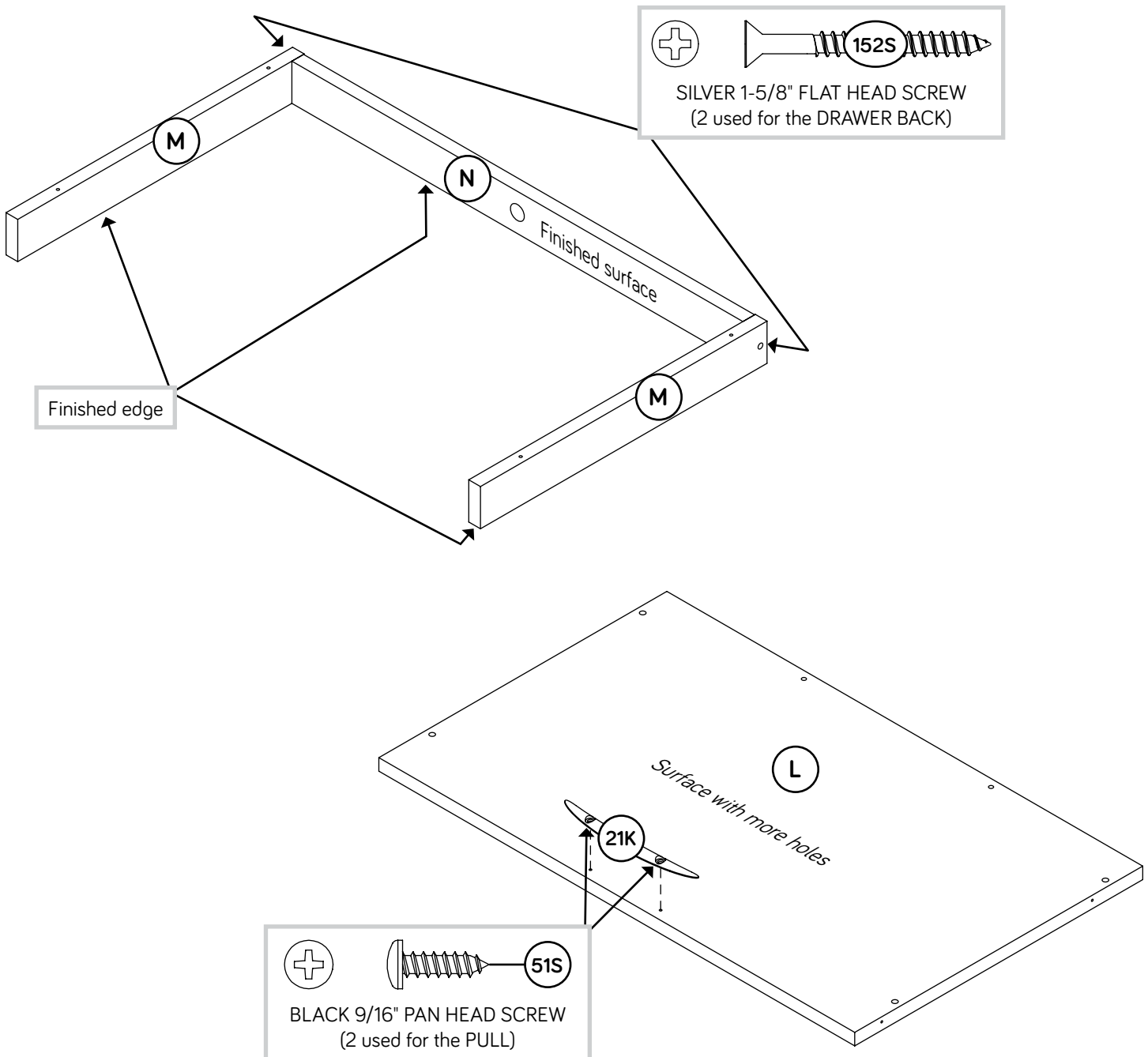

Step 11

- Fasten the PENCIL DRAWER BOTTOM (L) to the DRAWER SIDES (M). Use four SILVER 1-5/8" FLAT HEAD SCREWS (152S).
- Fasten the DRAWER BOTTOM (L) to the DRAWER BACK (N). Use two BLACK 1" FLAT HEAD SCREWS (133S).
- NOTE:** There are no pre-drilled holes in the long edge of the DRAWER BACK (N). Use firm pressure for the SCREWS (133S).

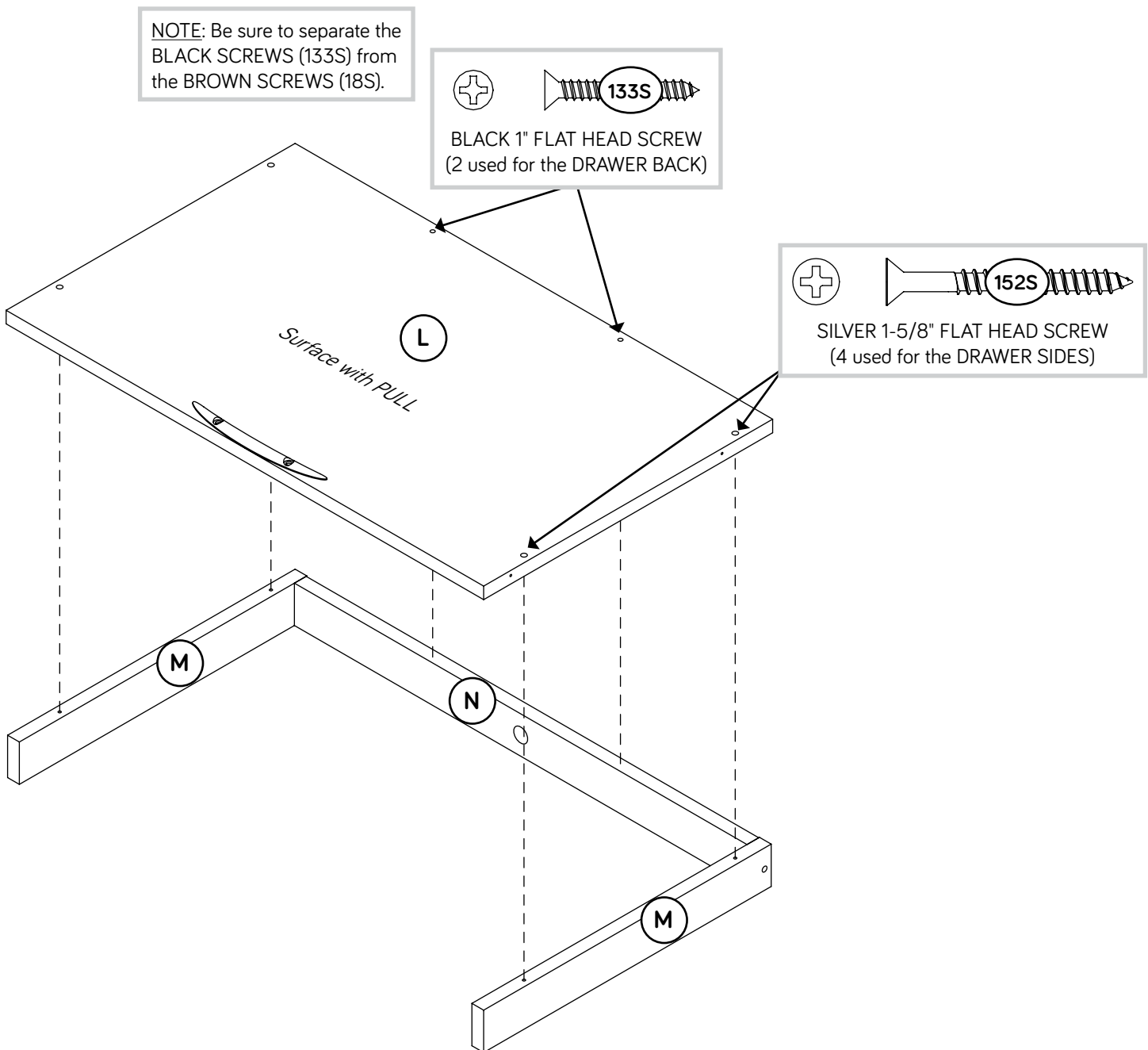

Step 12

- Fasten the KEYBOARD HINGES (12H) to the PENCIL DRAWER BOTTOM (L). Use two SILVER 9/16" LARGE HEAD SCREWS (54S).
- Fasten the PENCIL FLIP-DOWN FRONT (R) to the HINGES (12H). Use four SILVER 5/8" FLAT HEAD SCREWS (23S).

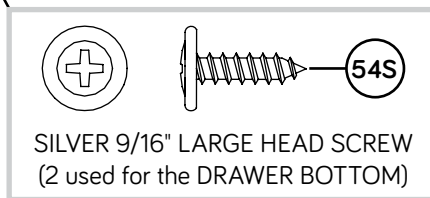
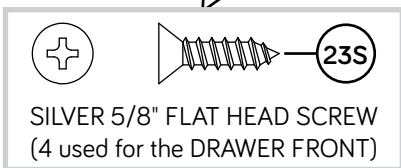
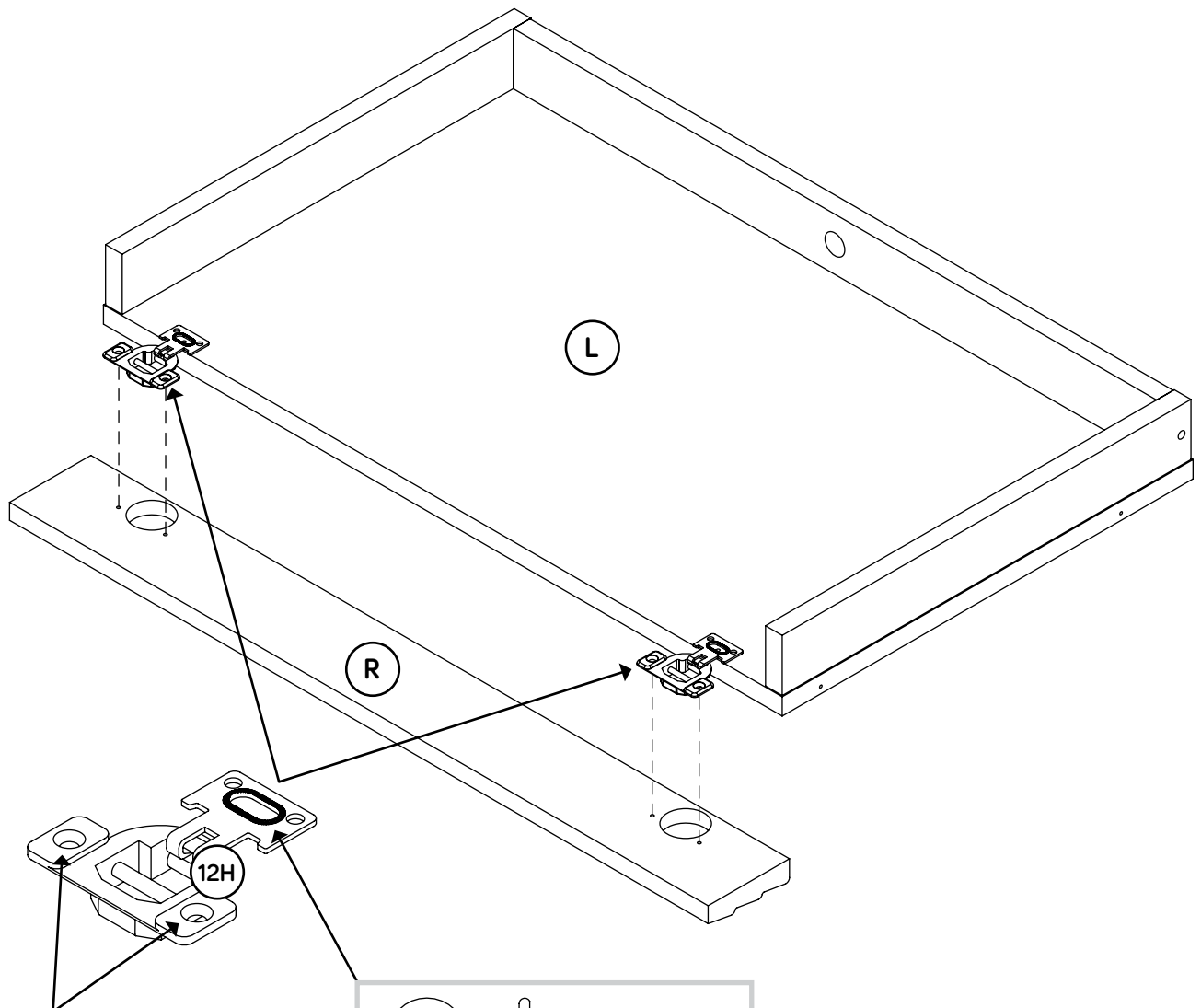





Step 13

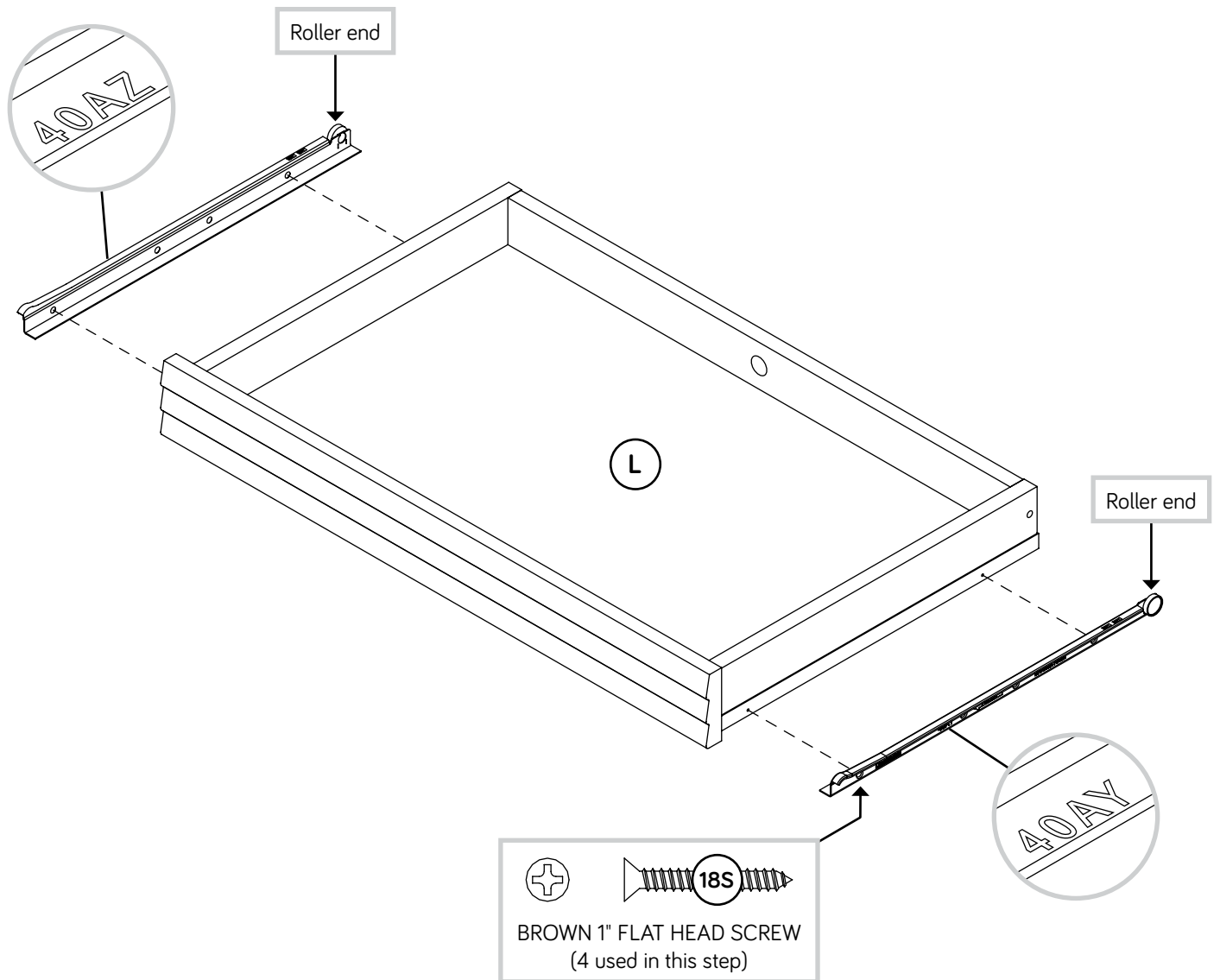

Fasten the DRAWER RIGHT (40AY) and the DRAWER LEFT (40AZ) to the PENCIL DRAWER BOTTOM (L). Use four BROWN 1" FLAT HEAD SCREWS (18S).



Step 14

- ✚ To insert the PENCIL DRAWER into your unit, tip the front of the drawer down and drop the rollers on the drawer behind the rollers on the unit. Lift the front of the drawer up and slide it into the unit.
- ✚ Insert a GROMMET (2P) and GROMMET CAP (3P) into each large hole in the TOP (F).
- ✚ **NOTE:** Please read the back pages of the instruction booklet for important safety information.
- ✚ This completes assembly. Clean with a damp cloth. Wipe dry.
- ★ **And to celebrate, why not share your success story at sauder.com or**     

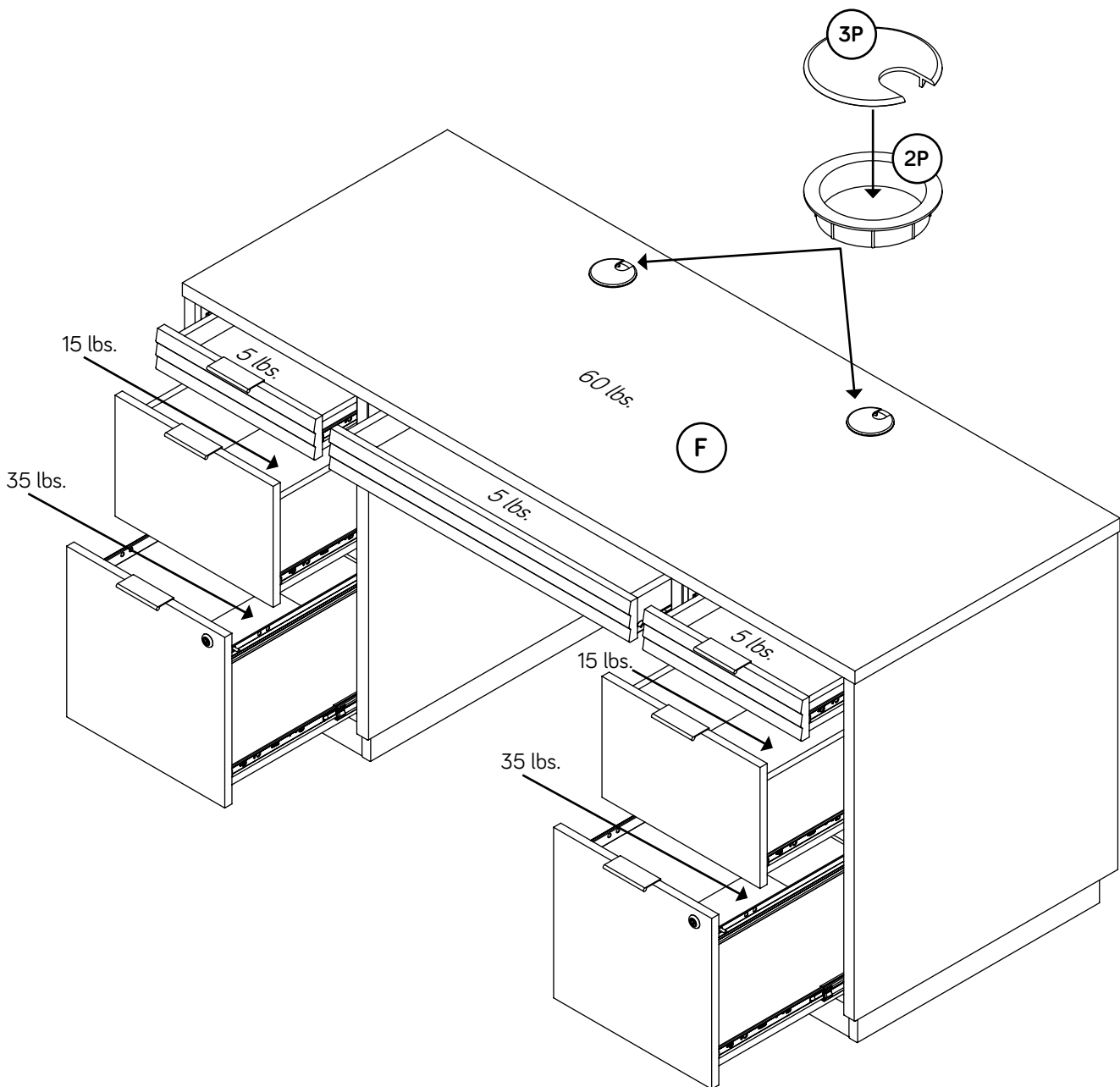

Utilisez les instructions d'assemblage en français avec les schémas étape par étape du manuel d'instruction en anglais. Chaque étape en français correspond à la même étape en anglais. Comparer la "Liste de pièces" ci-dessous avec la "PART IDENTIFICATION" du manuel en anglais pour vous familiariser avec les pièces avant l'assemblage.

REMARQUE : CE MANUEL D'INSTRUCTIONS CONTIENT **D'IMPORTANTES** INFORMATIONS RELATIVES À LA SÉCURITÉ. À LIRE ET CONSERVER POUR TOUTE RÉFÉRENCE FUTURE.

NOUS CONTACTER EN PREMIER**AVANT D'EFFECTUER TOUT RETOUR AU MAGASIN.**

Nous faisons de notre mieux pour nous assurer que votre meuble arrive dans d'excellentes conditions. Nos représentants du service Clientèle sont aimables et prêts à vous aider au cas où une pièce aurait été endommagée ou manquerait (ou si vous aviez besoin d'aide pour l'assemblage). Composez ce numéro d'appel gratuit:

877-996-7539

**Du lundi au vendredi, de 8:30 heures du matin à
5 heures du soir (horaire Côte Est)
(sauf jours fériés)**

Si une pièce a besoin d'être remplacée, la pièce de remplacement sera envoyée dans les 48 heures. (Sauf week-ends et jours fériés)

Noter la date d'achat de cet élément et conserver le livret pour future référence. Pour contacter Sauder en ce qui concerne cet élément, faire référence au numéro de lot et numéro de modèle en appelant notre numéro sans frais.

Lot n° : _____

Date de l'achat : _____

LISTE DE PIÈCES			LISTE DE PIÈCES		
REFERENCE	DESCRIPTION	QUANTITÉ	REFERENCE	DESCRIPTION	QUANTITÉ
B	PETIT TIROIR.....	2	6B	ARMATURE POUR DOSSIERS	4
C	TIROIR.....	2	8B	TIGE POUR DOSSIERS	4
D	GRAND TIROIR	2	1F	EXCENTRIQUE ESCAMOTABLE.....	6
F	DESSUS.....	1	15F	CHEVILLE EN BOIS.....	8
G	VOILE DE FOND	1	40F	CHEVILLE LONGUE	6
H	ENTRETOISE SUPÉRIEURE	2	2G	CONSOLE EN MÉTAL	2
L	FOND DE TIROIR À CRAYONS	1	12H	CHARNIÈRE.....	2
M	CÔTÉ DE TIROIR À CRAYONS.....	2	23J	JEU DE CLÉS.....	1
N	ARRIÈRE DE TIROIR À CRAYONS.....	1	21K	POIGNÉE.....	1
R	DEVANT RABATTABLE DE TIROIR À CRAYONS.....	1	189K	POIGNÉE.....	6
YY	CAISSON DROIT		193M	ENSEMBLE DE MÉCANISME DE VERROUILLAGE	4
ZZ	CAISSON GAUCHE		2P	PASSE-CÂBLES.....	2
			3P	COUVERCLE DE PASSE-CÂBLES	2
			92P	COUVERCLE D'EXCENTRIQUE	6
			1S	VIS TÊTE LARGE 14 mm NOIRE.....	16
			3S	VIS TÊTE PLATE 8 mm DORÉE	4
			10S	VIS TÊTE PLATE 28 mm ARGENTÉE.....	4
			18S	VIS TÊTE PLATE 25 mm MARRON.....	4
			23S	VIS TÊTE PLATE 16 mm ARGENTÉE.....	4
			51S	VIS TÊTE GOUTTE DE SUIF 14 mm NOIRE.....	2
			54S	VIS TÊTE LARGE 14 mm ARGENTÉE.....	2
			133S	VIS TÊTE PLATE 25 mm NOIRE.....	2
			144S	VIS À ÉPAULEMENT 18 mm NOIRE	4
			152S	VIS TÊTE PLATE 41 mm ARGENTÉE	6
40AW	ÉLÉMENT DROITE.....	1			
40AX	ÉLÉMENT GAUCHE	1			
40AY	TIROIR DROIT	1			
40AZ	TIROIR GAUCHE.....	1			

Accessoires optionnels (vendus séparément)

Ce meuble peut être complété par un ou plusieurs des accessoires optionnels suivants (vendus séparément).

Prise électrique pour oeillet (article 427829)

Cette prise électrique est conçue pour remplacer n'importe quel oeillet passe-câble dans votre meuble.

Pour acheter la prise électrique pour oeillet, scannez ce code QR. (Ou allez sur sauder.com)

Lumière LED (article 426494)

Cette lumière LED est conçue pour être fixée sur la face inférieure d'un surmeuble.

Pour acheter la lumière LED, scannez ce code QR. (Ou allez sur sauder.com)

Guide d'utilisation de la visserie

UTILISATION DE LA EXCENTRIQUE ESCAMOTABLE ET DE LA CHEVILLE LONGUE

1. Enfoncer un EXCENTRIQUE ESCAMOTABLE dans la partie. La flèche dans l'EXCENTRIQUE ESCAMOTABLE doit être dirigée vers le trou dans le chant de la planche.
2. Insérer la petite extrémité de la CHEVILLE LONGUE dans l'EXCENTRIQUE ESCAMOTABLE.
3. **Attention** : Risque des dégâts ou blessures. Les EXCENTRIQUES ESCAMOTABLES doivent être serrés à bloc. Les EXCENTRIQUES ESCAMOTABLES que ne sont pas serrés à bloc peuvent desserrer et les pièces peuvent séparer. Pour serrer à bloc : Commencer. Flèche. Serrer. Maximum de 210 degrés. Minimum de 190 degrés.

ÉTAPE 1

Assembler l'élément sur un sol à moquette ou sur le carton vide pour éviter d'endommager l'élément ou le sol. Conserver du matériel d'emballage comme support à utiliser plus tard dans l'assemblage.

Enfoncer six EXCENTRIQUES ESCAMOTABLES (1F) dans le VOILE DE FOND (G).

ÉTAPE 2

Insérer trois CHEVILLES LONGUES (40F) à travers le panneau dans le CAISSON DROIT.

Insérer deux CHEVILLES EN BOIS (15F) dans le CAISSON DROIT.

REMARQUE : L'assistance d'autrui peut être nécessaire pour soutenir le VOILE DE FOND ou utiliser le matériel d'emballage comme support, comme l'indique le schéma.

Fixer le VOILE DE FOND (G) au CAISSON DROIT. Serrer trois EXCENTRIQUES ESCAMOTABLES autour des petites extrémités des CHEVILLES LONGUES.

REMARQUE : S'assurer de bien insérer les CHEVILLES EN BOIS du CAISSON DROIT dans le VOILE DE FOND.

ÉTAPE 3

Insérer trois CHEVILLES LONGUES (40F) à travers le panneau dans le CAISSON GAUCHE.

Insérer deux CHEVILLES EN BOIS (15F) dans le CAISSON GAUCHE.

Fixer le CAISSON GAUCHE sur le VOILE DE FOND (G). Serrer trois EXCENTRIQUES ESCAMOTABLES autour des petites extrémités des CHEVILLES LONGUES.

REMARQUE : S'assurer de bien insérer les CHEVILLES EN BOIS du CAISSON GAUCHE dans le VOILE DE FOND.

À l'aide d'un marteau, enfoncer un COUVERCLE D'EXCENTRIQUE (92P) sur chaque EXCENTRIQUE ESCAMOTABLE visible.

ÉTAPE 4

Fixer l'ÉLÉMENT DROIT (40AW) au panneau intérieur du CAISSON DROIT. Utiliser deux VIS TÊTE PLATE 8 mm DORÉES (3S).

Fixer l'ÉLÉMENT GAUCHE (40AX) au panneau intérieur du CAISSON GAUCHE. Utiliser deux VIS TÊTE PLATE 8 mm DORÉES (3S).

Fixer les CONSOLES EN MÉTAL (2G) aux panneaux des CAISSONS DROIT et GAUCHE. Utiliser deux VIS TÊTE LARGE 14 mm NOIRES (1S).

ÉTAPE 5

Fixer les POIGNÉES (189K) aux TIROIRS (B, C et D). Utiliser douze VIS TÊTE LARGE 14 mm NOIRES (1S).

Retirer les PETITS TIROIRS (B) de l'élément. Appuyer sur les leviers noirs de chaque côté du tiroir et retirer complètement le tiroir. Consulter au schéma au bas de la page.

ÉTAPE 6

Fixer les ENTRETOISES SUPÉRIEURES (H) au DESSUS (F). Utiliser quatre VIS TÊTE PLATE 28 mm ARGENTÉES (10S).

REMARQUE : Il est préférable de donner quelques tours de tournevis à chaque VIS avant de les serrer toutes à bloc.

REMARQUE : Le bord incliné de l'ENTRETOISE doit être orienté vers le bas et vers le bord arrière du DESSUS.

ÉTAPE 7

Avec vos mains, séparer les ENSEMBLES DE MÉCANISMES DE VERROUILLAGE (193M). Faites attention aux arêtes pointues après avoir séparé chaque mécanisme.

Fixer les ENSEMBLES DE MÉCANISME DE VERROUILLAGE (193M) au DESSUS (F) exactement comme il l'est indiqué. Utiliser quatre VIS À ÉPAULEMENT 18 mm NOIRES (144S).

REMARQUE : S'assurer d'insérer le montant de la surface inférieure d'ENSEMBLE DE MÉCANISME DE VERROUILLAGE dans le trou du DESSUS.

REMARQUE : La poignée doit être orientée vers le bord arrière du DESSUS.

REMARQUE : La VIS À ÉPAULEMENT permettra au MÉCANISME DE VERROUILLAGE de pivoter.

ÉTAPE 8

Insérer quatre CHEVILLES EN BOIS (15F) dans les bords supérieurs des panneaux du CAISSON DROIT et CAISSON GAUCHE comme l'indique le schéma.

Avec l'aide d'une autre personne, retourner soigneusement le DESSUS (F) et accrocher les extrémités angulaires des ENTRETOISES du DESSUS dans les ENTRETOISES à l'arrière du CAISSON DROIT et du CAISSON GAUCHE.

REMARQUE : S'assurer d'insérer les CHEVILLES dans le DESSUS.

Fixer les CONSOLES EN MÉTAL sur les panneaux du CAISSON au DESSUS (F). Utiliser deux VIS TÊTE LARGE 14 mm NOIRES (1S).

Tourner les MÉCANISMES DE VERROUILLAGE sur le bord avant du DESSUS (F) l'un vers l'autre jusqu'à ce qu'ils arrêtent de tourner.

ÉTAPE 9

Pour insérer le PETIT TIROIR dans l'élément, aligner les COULISSES D'EXTENSION du tiroir sur les GLISSIÈRES D'EXTENSION de l'élément et enfoncer le tiroir dans l'élément jusqu'à ce que le tiroir soit complètement inséré. Le tiroir offrira une certaine résistance jusqu'à ce qu'il soit complètement inséré dans l'élément, il glissera ensuite sans difficulté.

Tirer le GRAND TIROIR GAUCHE (D) complètement ouvert. Si nécessaire, déverrouiller le GRAND TIROIR avec le JEU DE CLÉS (23J).

Enfoncer une ARMATURE POUR DOSSIERS (6B) sur le CÔTÉ GAUCHE DE GRAND TIROIR.

Enfiler les GUIDES POUR DOSSIERS (8B) dans l'ARMATURE POUR DOSSIERS (6B) située sur le CÔTÉ GAUCHE DE GRAND TIROIR.

Enfiler une autre ARMATURE POUR DOSSIERS (6B) sur l'autre extrémité des GUIDES POUR DOSSIERS (8B) et appuyer cette ARMATURE POUR DOSSIERS sur le CÔTÉ DROIT DE GRAND TIROIR.

Répéter cette étape pour l'autre GRAND TIROIR (D).

ÉTAPE 10

Fixer les CÔTÉS DE TIROIR À CRAYONS (M) à l'ARRIÈRE DE TIROIR À CRAYONS (N). Utiliser deux VIS TÊTE PLATE 41 mm ARGENTÉES (152S).

Fixer la POIGNÉE (21K) au FOND DE TIROIR (L). Utiliser deux VIS TÊTE GOUTTE DE SUIF 14 mm NOIRES (51S).

ÉTAPE 11

Fixer le FOND DE TIROIR À CRAYONS (L) aux CÔTÉS DE TIROIR (M). Utiliser quatre VIS TÊTE PLATE 41 mm ARGENTÉES (152S).

Fixer le FOND DE TIROIR (L) à l'ARRIÈRE DE TIROIR (N). Utiliser deux VIS TÊTE PLATE 25 mm NOIRES (133S).

REMARQUE : Le bord long de l'ARRIÈRE DE TIROIR (N) ne comporte pas de trous pré-perçés. Utiliser une pression ferme pour les VIS (133S).

ÉTAPE 12

Fixer les CHARNIÈRES DE TABLETTE DE CLAVIER (12H) au FOND DE TIROIR À CRAYONS (L). Utiliser deux VIS TÊTE LARGE 14 mm ARGENTÉES (54S).

Fixer le DEVANT RABATTABLE DE TIROIR À CRAYONS (R) aux CHARNIÈRES (12H). Utiliser quatre VIS TÊTE PLATE 16 mm ARGENTÉES (23S).

ÉTAPE 13

Fixer le TIROIR DROIT (40AY) et le TIROIR GAUCHE (40AZ) au FOND DE TIROIR À CRAYONS (L). Utiliser quatre VIS TÊTE PLATE 25 mm MARRON (18S).

ÉTAPE 14

Pour insérer le TIROIR À CRAYONS dans l'élément, abaisser le devant du tiroir et faire passer les roulettes situées sur le tiroir derrière les roulettes situées sur l'élément. Relever le devant du tiroir et l'enfiler dans l'élément.

Insérer un PASSE-CÂBLES (2P) et un COUVERCLE DE PASSE-CÂBLES (3P) dans chaque grand trou du DESSUS (F).

REMARQUE : Prière de lire les informations importantes sur la sécurité figurant sur les pages arrière du manuel d'instructions.

Ceci complète l'assemblage. Nettoyer avec un tissu humide. Essuyer.

Use estas instrucciones de ensamblaje en español junto con las figuras paso-a-paso provistas en el folleto inglés. Cada paso en español corresponde al mismo paso en inglés. Compare la "Lista de Part" abajo con la "Part Identification" en el folleto en inglés para familiarizarse con Las partes de ensamblaje.

NOTA: ESTE FOLLETO DE INSTRUCCIONES CONTIENE INFORMACIÓN **IMPORTANTE** SOBRE LA SEGURIDAD. POR FAVOR LEA Y GUÁRDELO PARA REFERENCIA EN EL FUTURO.

**CONTÁCTENOS PRIMERO
ANTES DE HACER DEVOLUCIONES A LA TIENDA.**

Tratamos de asegurar que su mueble llega en condición excelente. Nuestros representantes de Servicio al Cliente son amables y listos para ayudarlo con servicio rápido y eficiente si una parte está defectuosa o ausente (o si necesita ayuda con el ensamblaje). Llame este número sin cargo:

877-996-7539

**Lunes a viernes, 8:30 a.m. - 5:00 p.m.
Hora oficial del Este
(excepto días festivos)**

Si requiere un repuesto de una parte, será enviado dentro de 48 horas (excepto los fines de semana y días festivos)

Anote la fecha de comprar esta unidad y guarde el folleto para su referencia futura. Si necesita ponerse en contacto con Sauder en cuanto a esta unidad, refiérase al número de lote y al número de modelo cuando llame a nuestro número gratis.

No. lote: _____

Fecha de compra: _____

LISTA DE PARTES			LISTA DE PARTES		
ITEM	DESCRIPCIÓN	CANTIDAD	ITEM	DESCRIPCIÓN	CANTIDAD
B	CAJÓN PEQUEÑO.....	2	40F	PASADOR LARGO.....	6
C	CAJÓN.....	2	2G	SOPORTE DE METAL.....	2
D	CAJÓN GRANDE.....	2	12H	BISAGRA.....	2
F	PANEL SUPERIOR.....	1	23J	JUEGO DE LLAVES.....	1
G	VELO DE FONDO.....	1	21K	TIRADOR.....	1
H	RIOSTRA SUPERIOR.....	2	189K	TIRADOR.....	6
L	FONDO DE CAJÓN PARA LÁPICES.....	1	193M	CONJUNTO DE MECANISMO DE CERRADURA.....	4
M	LADO DE CAJÓN PARA LÁPICES.....	2	2P	OJAL.....	2
N	DORSO DE CAJÓN PARA LÁPICES.....	1	3P	CUBIERTA DE OJAL.....	2
R	FRENTE ABATIBLE DE CAJÓN PARA LÁPICES.....	1	92P	CUBIERTA DE EXCÉNTRICO.....	6
YY	PEDESTAL DERECHO		1S	TORNILLO NEGRO DE CABEZA GRANDE de 14 mm.....	16
ZZ	PEDESTAL IZQUIERDO		3S	TORNILLO DORADO DE CABEZA PERDIDA de 8 mm.....	4
			10S	TORNILLO PLATEADO DE CABEZA PERDIDA de 28 mm.....	4
			18S	TORNILLO MARRÓN DE CABEZA PERDIDA de 25 mm.....	4
			23S	TORNILLO PLATEADO DE CABEZA PERDIDA de 16 mm.....	4
40AW	GABINETE DERECHO.....	1	51S	TORNILLO NEGRO DE CABEZA REDONDA de 14 mm.....	2
40AX	GABINETE IZQUIERDO.....	1	54S	TORNILLO PLATEADO DE CABEZA GRANDE de 14 mm.....	2
40AY	CAJÓN DERECHO.....	1	133S	TORNILLO NEGRO DE CABEZA PERDIDA de 25 mm.....	2
40AZ	CAJÓN IZQUIERDO.....	1	144S	TORNILLO NEGRO DE HOMBRO de 18 mm.....	4
6B	CORRIMIENTO DE ARCHIVERO.....	4	152S	TORNILLO PLATEADO DE CABEZA PERDIDA de 41 mm.....	6
8B	VARILLA DE ARCHIVERO.....	4			
1F	EXCÉNTRICO ESCONDIDO.....	6			
15F	PASADOR DE MADERA.....	8			

Accesorios Opcionales (vendidos por separado)

Este mueble acomoda uno o más de los siguientes accesorios opcionales (vendidos por separado).

Toma Empotrado De Escritorio (Artículo 427829)

El toma empotrado de escritorio está diseñado para reemplazar cualquier toma empotrada existente suministrado con su mueble.

Para comprar el Toma Empotrado, escanee este código QR. (O visite sauder.com)

Luz LED (Artículo 426494)

La luz LED está diseñada para fijarse en la parte inferior de uno organizador.

Para comprar la luz LED, escanee este código QR. (O visite sauder.com)

Guía de uso de herrajes

CÓMO UTILIZAR EL EXCÉNTRICO ESCONDIDO Y EL PASADOR LARGO

1. Empuje un EXCÉNTRICO ESCONDIDO dentro de la parte. La flecha en el EXCÉNTRICO ESCONDIDO debe apuntar hacia el agujero en el borde de la tabla.
2. Inserte el extremo pequeño del PASADOR LARGO dentro de EXCÉNTRICO ESCONDIDO.
3. Precaución: Riesgo de daños o heridas. Los EXCÉNTRICOS ESCONDIDOS deben apretarse completamente. Los EXCÉNTRICOS ESCONDIDOS que no se aprieten completamente se aflojarán y las partes pueden separarse. Para apretar completamente: Comience. Flecha. Apriete. Máximo de 210 grados. Mínimo de 190 grados.

PASO 1

Ensamble la unidad sobre un piso alfombrado o sobre el cartón vacío para evitar rayar la unidad o el piso. Guarde algo de material de embalaje como soporte para utilizarlo más adelante en el montaje.

Empuje seis EXCÉNTRICOS ESCONDIDOS (1F) en el VELO DE FONDO (G).

PASO 2

Inserte tres PASADORES LARGOS (40F) a través el panel del PEDESTAL DERECHO.

Inserte dos PASADORES DE MADERA (15F) en el PEDESTAL DERECHO.

NOTA: Usted puede necesitar la ayuda de alguien para mantener el VELO DE FONDO o utilice material de embalaje como soporte como se muestra.

Fije el VELO DE FONDO (G) al PEDESTAL DERECHO. Apriete tres EXCÉNTRICOS ESCONDIDOS alrededor de los extremos pequeños de los PASADORES LARGOS.

NOTA: Asegúrese de que los PASADORES DE MADERA en el PEDESTAL DERECHO se introduzca en el VELO DE FONDO.

PASO 3

Inserte tres PASADORES LARGOS (40F) a través el panel del PEDESTAL IZQUIERDO.

Inserte dos PASADORES DE MADERA (15F) en el PEDESTAL IZQUIERDO.

Fije el PEDESTAL IZQUIERDO al VELO DE FONDO (G). Apriete tres EXCÉNTRICOS ESCONDIDOS alrededor de los extremos pequeños de los PASADORES LARGOS.

NOTA: Asegúrese de que los PASADORES DE MADERA en el PEDESTAL IZQUIERDO se introduzca en el VELO DE FONDO.

Con un martillo, ligeramente golpee una CUBIERTA DE EXCÉNTRICO (92P) sobre cada EXCÉNTRICO ESCONDIDO visible.

PASO 4

Fije el GABINETE DERECHO (40AW) al panel interior del PEDESTAL DERECHO. Utilice dos TORNILLOS DORADOS DE CABEZA PERDIDA de 8 mm (3S).

Fije el GABINETE IZQUIERDO (40AX) al panel interior del PEDESTAL IZQUIERDO. Utilice dos TORNILLOS DORADOS DE CABEZA PERDIDA de 8 mm (3S).

Fije los SOPORTES DE METAL (2G) a los paneles de los PEDESTALES DERECHO e IZQUIERDO. Utilice dos TORNILLOS NEGROS DE CABEZA GRANDE de 14 mm (1S).

PASO 5

Fije los TIRADORES (189K) a los CAJONES (B, C y D). Utilice doce TORNILLOS NEGROS DE CABEZA GRANDE de 14 mm (1S).

Retire los CAJONES PEQUEÑOS (B) de la unidad. Empuje la palanca negra a cada lado del cajón y tire del cajón completamente hacia afuera. Consulte el diagrama al final de la página.

PASO 6

Fije las RIOSTRAS SUPERIORES (H) al PANEL SUPERIOR (F). Utilice cuatro TORNILLOS PLATEADOS DE CABEZA PERDIDA de 28 mm (10S).

NOTA: Debe apretar cada TORNILLO unas vueltas antes de apretar cualquier tornillo firmemente.

NOTA: El borde en ángulo de la RIOSTRA debe mirar hacia abajo y hacia el borde posterior del PANEL SUPERIOR.

PASO 7

Con las manos, separe los CONJUNTOS DE MECANISMO DE CERRADURA (193M). Tenga cuidado con los bordes afilados después de separar cada conjunto.

Fije los CONJUNTOS DE MECANISMO DE CERRADURA (193M) al PANEL SUPERIOR (F) exactamente como se muestra. Utilice cuatro TORNILLOS NEGROS DE HOMBRO de 18 mm (144S).

NOTA: Asegúrese de que el poste en la superficie inferior del CONJUNTO DE MECANISMO DE CERRADURA se inserte en el agujero del PANEL SUPERIOR.

NOTA: El mango debe mirar hacia el borde posterior del PANEL SUPERIOR.

NOTA: El TORNILLO DE HOMBRO permite el MECANISMO DE CERRADURA para girar.

PASO 8

Inserte cuatro PASADORES DE MADERA (15F) en los bordes superiores de los paneles del PEDESTAL DERECHO y del PEDESTAL IZQUIERDO como se muestra.

Con la ayuda de otra persona, cuidadosamente vuelva el PANEL SUPERIOR (F) al revés y enganche los bordes en ángulo de las RIOSTRAS en el PANEL SUPERIOR en las RIOSTRAS en los bordes posteriores del PEDESTAL DERECHO y del PEDESTAL IZQUIERDO.

NOTA: Asegúrese de que los PASADORES DE MADERA se inserten en el PANEL SUPERIOR.

Fije los SOPORTES DE METAL sobre los paneles del PEDESTAL al PANEL SUPERIOR (F). Utilice dos TORNILLOS NEGROS DE CABEZA GRANDE de 14 mm (1S).

Gire los MECANISMOS DE CERRADURA en el borde delantero del PANEL SUPERIOR (F) uno hacia el otro hasta que dejen de moverse.

PASO 9

Para insertar el CAJÓN PEQUEÑO dentro de la unidad, alinee las CORREDERAS DE EXTENSIÓN sujetadas al cajón con los RIELES DE EXTENSIÓN sujetados a la unidad y empuje el cajón dentro de la unidad hasta que el cajón está completamente insertado. El cajón mueve con dificultad hasta que se inserte completamente dentro de la unidad, después deslizará fácilmente hacia adentro y hacia afuera.

Abra completamente el CAJÓN GRANDE IZQUIERDO (D). Si es necesario, desbloquee el CAJÓN GRANDE con el JUEGO DE LLAVES (23J).

Empuje un CORRIMIENTO DE ARCHIVERO (6B) sobre el LADO IZQUIERDO DE CAJÓN GRANDE.

Deslice las VARILLAS DE ARCHIVERO (8B) dentro del CORRIMIENTO DE ARCHIVERO (6B) sujetado al LADO IZQUIERDO DE CAJÓN GRANDE.

Deslice otro CORRIMIENTO DE ARCHIVERO (6B) sobre el otro extremo de las VARILLAS DE ARCHIVERO (8B) y presione este CORRIMIENTO DE ARCHIVERO sobre el LADO DERECHO DE CAJÓN GRANDE.

Repita este paso para el otro CAJÓN GRANDE (D).

PASO 10

Fije los LADOS DE CAJÓN PARA LÁPICES (M) al DORSO DE CAJÓN PARA LÁPICES (N). Utilice dos TORNILLOS PLATEADOS DE CABEZA PERDIDA de 41 mm (152S).

Fije el TIRADOR (21K) al FONDO DE CAJÓN (L). Utilice dos TORNILLOS NEGROS DE CABEZA REDONDA de 14 mm (51S).

PASO 11

Fije el FONDO DE CAJÓN PARA LÁPICES (L) a los LADOS DE CAJÓN (M). Utilice cuatro TORNILLOS PLATEADOS DE CABEZA PERDIDA de 41 mm (152S).

Fije el FONDO DE CAJÓN (L) al DORSO DE CAJÓN (N). Utilice dos TORNILLOS NEGROS DE CABEZA PERDIDA de 25 mm (133S).

NOTA: No hay agujeros perforados en el borde largo del DORSO DE CAJÓN (N). Utilice una presión firme para los TORNILLOS (133S).

PASO 12

Fije las BISAGRAS DE ESTANTE DE TECLADO (12H) al FONDO DE CAJÓN PARA LÁPICES (L). Utilice dos TORNILLOS PLATEADOS DE CABEZA GRANDE de 14 mm (54S).

Fije el FRENTE ABATIBLE DE CAJÓN PARA LÁPICES (R) a las BISAGRAS (12H). Utilice cuatro TORNILLOS PLATEADOS DE CABEZA PERDIDA de 16 mm (23S).

PASO 13

Fije el CAJÓN DERECHO (40AY) y el CAJÓN IZQUIERDO (40AZ) al FONDO DE CAJÓN PARA LÁPICES (L). Utilice cuatro TORNILLOS MARRONES DE CABEZA PERDIDA de 25 mm (18S).

PASO 14

Para insertar el CAJÓN PARA LÁPICES dentro de la unidad, incline la parte delantera del cajón y deje que los rodillos del cajón caigan detrás de los rodillos de la unidad. Levante la parte delantera del cajón y deslícelo dentro de la unidad.

Inserte el OJAL (2P) y la CUBIERTA DE OJAL (3P) en cada agujero grande del PANEL SUPERIOR (F).

NOTA: Por favor, lea las páginas de atrás del folleto de instrucciones en cuanto a importante información de seguridad.

Esto completa el ensamblaje. Limpiar con un trapo húmedo. Seque con un paño.

⚠ WARNING

Please use your furniture correctly and safely. Improper use can cause safety hazards, or damage to your furniture or household items. **Carefully read the following chart.**

Look out for:	What can happen:	How to avoid the problem:
<ul style="list-style-type: none"> Overloaded shelves or drawers. Improper loading can cause the product to be top-heavy. 	<ul style="list-style-type: none"> Risk of injury. Top-heavy furniture can tip over. Overloaded shelves and drawers can break. 	<ul style="list-style-type: none"> Never exceed the weight limits shown in the instructions. Work from bottom to top when loading shelves and drawers. Place the heavier items on the lower shelves or in lower drawers.
<ul style="list-style-type: none"> Improperly moving furniture that is not designed and equipped with casters. 	<ul style="list-style-type: none"> Furniture can tip over or break if improperly moved. Physical injury. Furniture can be very heavy. Breakage of tops - particularly with double pedestal furniture (drawers at both ends). 	<ul style="list-style-type: none"> Unload shelves and drawers from top to bottom before moving the unit. Do not push furniture, especially on a carpeted floor. Have a friend help you lift the item and set it in place. Provide support to the center section of the top when lifting the furniture.
<ul style="list-style-type: none"> Placing TVs on furniture items that are not designed to support a television is hazardous. 	<ul style="list-style-type: none"> Risk of injury or death. TVs can be very heavy. Plus the weight and location of the picture tube tends to make TVs unbalanced and prone to tipping forward. 	<ul style="list-style-type: none"> This product is not designed to support a television.

⚠ AVERTISSEMENT

Prière d'utiliser le mobilier à bon escient et avec prudence. Une mauvaise utilisation peut être à l'origine de risques d'accident ou peut endommager le mobilier et les articles ménagers. **Lire attentivement le tableau suivant.**

À surveiller :	Danger éventuel :	Solution :
<ul style="list-style-type: none"> Tablettes ou tiroirs surchargés. En cas de chargement inadéquat l'élément peut être lourd du haut. 	<ul style="list-style-type: none"> Risque de blessure. Du mobilier mal équilibré risque de se renverser. Tablettes et tiroirs surchargés risquent de casser. 	<ul style="list-style-type: none"> Ne jamais excéder les limites de poids indiquées dans les instructions. Pour charger les tablettes et tiroirs, commencer par remplir celui du bas pour finir par celui du haut. Placer les articles plus lourds sur les tablettes inférieures ou dans les tiroirs inférieurs.
<ul style="list-style-type: none"> Déplacement inadéquat d'un mobilier qui n'est pas conçu pour avoir des roulettes et n'en est pas équipé. 	<ul style="list-style-type: none"> Le mobilier risque de se renverser ou de casser en cas de déplacement inadéquat. Blessure physique. Le mobilier peut être très lourd. Défaillance des dessus surtout avec les éléments de double piédestaux (tiroirs en chaque extrémité). 	<ul style="list-style-type: none"> Décharger les tablettes et tiroirs en commençant par celui du haut avant de déplacer l'élément. Ne pas pousser le meuble, surtout sur la moquette. Se faire aider par une autre personne pour soulever l'élément et le mettre en place. Supporter la section centrale du dessus lorsque l'on soulève le meuble.
<ul style="list-style-type: none"> Il est dangereux de placer des téléviseurs sur des meubles que ne sont pas prévus à cet effet. 	<ul style="list-style-type: none"> Risque de blessures graves, voire mortelles. Les téléviseurs peuvent être particulièrement lourds. De plus, le poids et l'emplacement du tube image ont tendance à rendre les téléviseurs instables et enclins à tomber vers l'avant. 	<ul style="list-style-type: none"> Ce produit n'est pas destiné à supporter un téléviseur.

ADVERTENCIA

Por favor use el mobiliario correcta y seguramente. El mal uso puede causar riesgos de seguridad o daño a las unidades o artículos domésticos. **Cuidadosamente lea la tabla a continuación.**

Esté alerta de:	Puede ocurrir:	Evitar el problema:
<ul style="list-style-type: none">• Estantes o cajones sobrecargados.• Cargar el producto de manera inadecuada puede causar la inestabilidad.	<ul style="list-style-type: none">• Riesgo de lesiones.• El mobiliario inestable puede volcarse.• Estantes y cajones sobrecargados pueden romperse.	<ul style="list-style-type: none">• Nunca exceder los límites de peso indicados en las instrucciones.• Cargue los estantes y cajones a partir de la base y trabaje hacia arriba. Coloque los artículos más pesados sobre los estantes inferiores o en los cajones inferiores.
<ul style="list-style-type: none">• Mover incorrectamente el mobiliario que no está diseñado y provisto con ruedecitas.	<ul style="list-style-type: none">• La inclinación o rotura del mobiliario es posible si se mueve de manera inadecuada.• Lesión física. El mobiliario puede ser muy pesado.• Rotura de las superficies especialmente las unidades con dos pedestales (con cajones en cada extremo).	<ul style="list-style-type: none">• Descargue los estantes y cajones desde arriba hacia abajo antes de mover la unidad.• No empuje la unidad, especialmente sobre un piso alfombrado. Pide la ayuda de otra persona para levantar la unidad y colocarla en lugar.• Soporte la sección central del panel superior cuando levanta el mueble.
<ul style="list-style-type: none">• Es peligroso colocar los televisores sobre unidades de mobiliario que no están diseñadas para soportar un televisor.	<ul style="list-style-type: none">• Riesgo de lesiones o muerte. Los televisores pueden ser muy pesados. Además, el peso y la ubicación del tubo de imagen tienden a causar la inestabilidad de televisores y propensa a volcarse hacia adelante.	<ul style="list-style-type: none">• Este producto no está diseñado para soportar un televisor.

5-YEAR LIMITED WARRANTY

1. Sauder Woodworking Co. (Sauder®) provides limited warranty coverage to the original purchaser of this product for a period of five years from the date of purchase against defects in materials or workmanship of Sauder furniture components. As used in this Warranty, "defect" means imperfections in components which substantially impair the utility of the product. This Warranty gives you specific legal rights, and you may also have other rights which vary from state to state.

2. There is no warranty coverage for defects or conditions that result from the failure to follow product assembly instructions, information or warnings, misuse or abuse, intentional damage, fire, flood, alteration or modification of the product, or use of the product in a manner inconsistent with its intended use, nor any condition resulting from incorrect or inadequate maintenance, cleaning, or care. There is also no warranty coverage for rented products or any products purchased "used" or "as is", at a distress or going-out-of business sale, or from a liquidator.

3. As the exclusive remedy under this Warranty, Sauder will (at its sole option) repair, replace or refund the value of any defective furniture component. Sauder may require independent confirmation of the claimed defect and proof of purchase. Replacement parts will be warranted for only the remaining period of the original Warranty. SAUDER SHALL HAVE NO LIABILITY FOR ANY INCIDENTAL OR CONSEQUENTIAL DAMAGES OF ANY KIND and all such damages are EXCLUDED FROM THIS WARRANTY, such as loss of use, disassembly, transportation, labor or damage to property on or near the product. Some states do not allow the exclusion or limitation of incidental or consequential damages, so the above limitation or exclusion may not apply to you.

GARANTIE LIMITÉE DE 5 ANS

1. Sauder Woodworking Co. (Sauder®) offre une couverture de garantie limitée à l'acheteur initial du présent produit pendant une période de cinq ans à compter de la date d'achat contre tout défaut de matériaux ou de fabrication des composantes de mobilier Sauder. Le mot « défaut », tel qu'il est utilisé sous les termes de la présente garantie, comprend les imperfections des pièces qui empêchent substantiellement l'utilisation du produit. La présente garantie vous donne des droits légaux spécifiques et il est possible que vous ayez des droits supplémentaires variant d'État en État ou de province en province.

2. La présente garantie ne saurait couvrir les défauts ou conditions qui surviendraient à la suite du non respect des instructions, informations ou mises en garde de montage, d'une mauvaise utilisation ou d'un abus, d'un dommage intentionnel, d'un incendie, d'une inondation, d'une altération ou modification du produit, d'une utilisation du produit allant à l'encontre de son usage prévu, ni aucune condition résultant d'une maintenance, d'un nettoyage ou d'un entretien inappropriés ou inadéquats. De plus, il n'existe aucune garantie pour les produits loués ou tous les produits achetés « d'occasion » ou « en l'état », dans le cadre d'une vente aux enchères ou de solde pour cessation de commerce, ou auprès d'un liquidateur.

3. En tant que recours exclusif en vertu de la présente garantie, Sauder réparera, remplacera ou remboursera (sur sa seule décision) la valeur de toute composante de mobilier défectueuse. Sauder peut exiger une confirmation indépendante du défaut revendiqué ainsi qu'une preuve d'achat. Les pièces de rechange seront garanties uniquement pendant la période restante de la garantie originale. SAUDER NE SERA EN AUCUN CAS RESPONSABLE DE TOUT DOMMAGE ACCESSOIRE OU CONSÉCUTIF DE TOUTE SORTE et lesdits dommages sont EXCLUS DE LA PRÉSENTE GARANTIE, à savoir perte d'utilisation, démontage, transport, main d'œuvre ou dommages matériels sur ou à proximité du produit. Certains États ou provinces ne permettant pas l'exclusion ou la limite aux responsabilités pour dommages accidentels ou consécutifs, la limite ou l'exclusion ci-dessus peut ne pas être applicable.

GARANTÍA LIMITADA DE 5 AÑOS

1. Sauder Woodworking Co. (Sauder®) provee cobertura de garantía limitada al comprador original de este producto por un período de cinco años, a partir de la fecha de compra, contra defectos en los materiales o de mano de obra en los componentes de muebles Sauder. Como es utilizado en esta Garantía, "defecto" significa imperfecciones en los componentes que de manera fundamental afecta la utilidad del producto. Esta Garantía le permite a usted ciertos derechos legales, y usted también podría poseer otros derechos adicionales, los cuales varían de estado a estado.

2. No hay cobertura de garantía para defectos o estados que resulten del incumplimiento en seguir las instrucciones, la información o las advertencias sobre el ensamblaje del producto; del uso incorrecto o maltrato, del daño intencional, incendio, inundación, cambio o modificación del producto; o de la utilización del producto de manera contradictoria con el uso para el cual fue fabricado, ni por ningún estado que resulte del mantenimiento, limpieza o cuidado incorrecto o inadecuado. Tampoco no hay cobertura de garantía para los productos rentados o para cualesquiera productos comprados "de uso" o "como está", en una venta de bienes embargados o en una venta por salirse del negocio, o comprados a un liquidador.

3. Como un recurso exclusivo bajo esta Garantía, Sauder (sólo a su opción) reparará, reemplazará o reembolsará el valor de cualquier componente defectuoso de mueble. Sauder puede requerir una confirmación independiente de un defecto reclamado y una prueba de compra. Las piezas de repuesto serán garantizadas solamente por el período de tiempo que queda de la Garantía original. SAUDER NO TENDRÁ RESPONSABILIDAD POR NINGÚN DAÑO INCIDENTAL O CONSECUENTE DE NINGÚN TIPO y todos dichos daños SE EXCLUYEN DE ESTA GARANTÍA, tales como pérdida de uso, desensamblaje, transportación, trabajo o daño a la propiedad en o cerca del producto. Algunos estados no permiten la exclusión o limitación de daños incidentales o consecuentes, en tales instancias la limitación o exclusión antes mencionada podría no ser aplicable a usted.

4. This Warranty applies only to warranted defects that first arise and are reported to Sauder within the warranty coverage period. The Warranty cannot be transferred to subsequent owners or users of the product, and it shall be immediately void in the event the product is resold, transferred, leased or rented to any third party or person other than the original purchaser.

5. THERE ARE NO OTHER WARRANTIES APPLICABLE TO THIS PRODUCT. Under the laws of certain states, there may be no implied warranties from Sauder and all implied warranties, INCLUDING ANY IMPLIED WARRANTY OF MERCHANTABILITY OR FITNESS FOR A PARTICULAR PURPOSE are disclaimed where allowed by law. TO THE EXTENT ANY IMPLIED WARRANTIES ARE APPLICABLE, ANY IMPLIED WARRANTIES, INCLUDING ANY IMPLIED WARRANTY OF MERCHANTABILITY OR FITNESS FOR A PARTICULAR PURPOSE, ARE LIMITED IN DURATION TO THE DURATION OF THIS EXPRESS WARRANTY or the minimum period allowed by law, whichever is shorter. Some states do not allow limitations on how long an implied Warranty lasts, so the above limitation may not apply to you.

6. For Warranty inquiries or claims, please visit our website www.sauder.com. You can also contact Sauder at 1.800.523.3987. Sauder may require Warranty claims to be submitted in writing to: Sauder Woodworking Co., 502 Middle Street, Archbold, OH 43502 USA. Please include your sales receipt or other proof of purchase and a specific description of the product defect.

4. La présente garantie ne s'applique qu'aux défauts garantis qui se produisent pour la première fois et qui sont signalés à Sauder dans les limites de couverture de la garantie. La garantie ne peut pas être transférée à des propriétaires ou utilisateurs subséquents du produit, et sera immédiatement invalidée dans le cas où le produit est revendu, transféré, loué sous bail ou loué à une tierce partie ou personne autre que l'acheteur original.

5. IL N'EXISTE AUCUNE AUTRE GARANTIE EN VIGUEUR POUR LE PRÉSENT PRODUIT. En vertu des lois de certains États ou provinces, il ne peut y avoir de garanties implicites de la part de Sauder et toutes les garanties implicites, Y COMPRIS TOUTE GARANTIE IMPLICITE DE COMMERCIALITÉ OU D'ADAPTATION À UN USAGE PARTICULIER sont déclinées partout où la loi l'autorise. DANS LA MESURE OÙ TOUTE GARANTIE IMPLICITE EST APPLICABLE, TOUTE GARANTIE IMPLICITE, Y COMPRIS TOUTE GARANTIE DE COMMERCIALITÉ OU D'ADAPTATION À UN USAGE PARTICULIER, EST LIMITÉE À LA DURÉE DE LA PRÉSENTE GARANTIE EXPRESSE ou à la période minimum autorisée par la loi, la période la plus courte étant retenue. Certains États ne permettant pas que des limites soient imposées quant à la durée d'une garantie implicite, la limite ci-dessus peut donc ne pas être applicable.

6. Pour toute question concernant la garantie ou toute demande de réclamation, consulter le site Web www.sauder.com. Il est également possible de contacter Sauder en composant le 1.800.523.3987. Sauder peut exiger de soumettre les demandes de réclamation sous garantie par écrit à : Sauder Woodworking Co., 502 Middle Street, Archbold, OH 43502 USA. Veuillez joindre votre ticket de caisse ou toute autre preuve d'achat ainsi qu'une description spécifique du défaut de produit.

4. Esta Garantía sólo es aplicable a defectos garantizados que primeramente surjan y se informen a Sauder dentro del período de cobertura de garantía. La Garantía no puede ser transferida a propietarios o usuarios subsiguientes del producto, y ésta será inmediatamente invalidada en el caso que el producto sea revendido, transferido, arrendado o rentado a cualquier tercero u otra persona que no sea el comprador original.

5. NO HAY OTRA GARANTÍA APLICABLE A ESTE PRODUCTO. Bajo las leyes de ciertos estados, pueden no haber garantías implícitas de Sauder y se hace renuncia de responsabilidad de todas las garantías implícitas donde lo permita la ley, INCLUYENDO CUALQUIER GARANTÍA IMPLICITA DE MERCANTIBILIDAD O DE APTITUD PARA UN PROPOSITO EN PARTICULAR. EN LA MEDIDA CUALQUIER GARANTÍA IMPLICITA ES APLICABLE, CUALESQUIERA GARANTÍAS IMPLICITAS, INCLUYENDO AQUELLA DE MERCANTIBILIDAD O DE APTITUD PARA UN PROPOSITO EN PARTICULAR, SE LIMITAN EN DURACIÓN HASTA LA DURACIÓN DE ESTA GARANTÍA IMPLICITA o hasta el periodo mínimo permitido por la ley, la que sea más corta. Algunos estados no permiten limitaciones en cuanto a la duración de una garantía implícita, por eso la limitación arriba citada pueda no ser aplicable a usted.

6. Para solicitud de información o reclamación de Garantía, por favor, visite nuestro sitio Web www.sauder.com. Usted también puede contactar a Sauder llamando al 1.800.523.3987. Sauder puede solicitar que las reclamaciones sean presentadas por escrito a: Sauder Woodworking Co., 502 Middle Street, Archbold, OH 43502 USA. Por favor incluya su recibo de venta u otra prueba de compra y una descripción detallada del defecto del producto.

CONTACT US FIRST BEFORE MAKING ANY RETURNS TO THE RETAILER.

Dear Valued Customer:

Thanks so much for choosing Sauder® furniture. I hope the purchase and set up of your Worksense office solution was a positive experience and you feel good about the furniture you just built.

My grandfather, Erie Sauder, founded the company in 1934 and later invented and patented the first commercially successful ready-to-assemble tables. We strive to hold true to his core values of innovation, integrity, servanthood and stewardship.

Sauder products are made with environmentally responsible materials and world-class manufacturing processes. Our 2,000+ dedicated employees in Archbold, Ohio, along with our global manufacturing partners, are committed to providing you furniture with great value, style and quality.

From our family to you. Enjoy!



Kevin J. Sauder
President/CEO

If you need assistance, please contact our award-winning, Ohio-based customer service team at **877-996-7539** Monday-Friday 8:30 a.m. to 5 p.m. EST (except holidays) or at **sauder.com/commercial-office/service**.

worksense™
by Sauder

Register your new product online

For immediate service, our website is available 24 hours per day, 7 days per week to register your product, access assembly tips and view other Sauder products. sauder.com/commercial-office/service



We would love to hear your opinion. Rate and review your Worksense office furniture solution on our website.



Make some connections.
Share the story of your new office.



General Conformity Certificate

1. This certificate applies to the Sauder Woodworking Product identified by this Instruction Book.
2. This certificate applies to compliance of this product with the CPSC Ban on Lead-Containing Paint (16 CFR 1303).
3. This product is manufactured by:
Sauder Woodworking Company
502 Middle St.
Archbold, OH 43502
419-446-2711
4. Date of Manufacture: _____

 **Made in USA**
with U.S. and imported materials