

CONTACT US FIRST BEFORE MAKING ANY RETURNS TO THE RETAILER.

Visit [sauder.com/service](https://www.sauder.com/service) to order replacement parts, view video assembly tips, or chat with a live rep.

Prefer the phone? Give us a ring at 1-800-523-3987.

Customer Service is available Monday-Friday - 9 a.m. to 5:30 p.m. EST (except holidays)

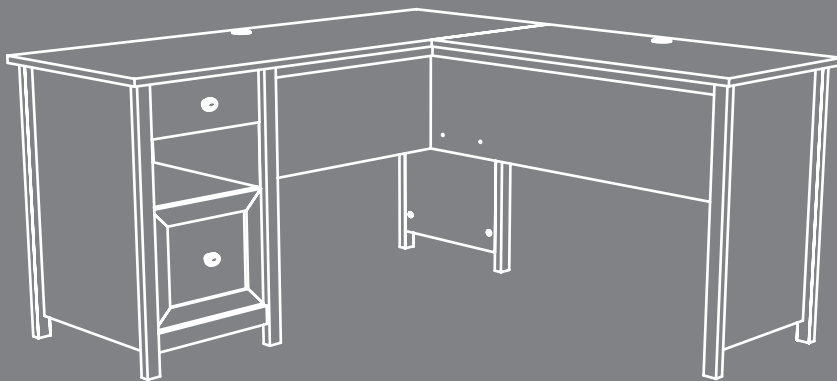

Sit and surf.

L-Desk

County Line Collection | Model 427720

Sauder.com

Share your journey!



NOTE: THIS INSTRUCTION BOOKLET CONTAINS **IMPORTANT** SAFETY INFORMATION.

PLEASE READ AND KEEP FOR FUTURE REFERENCE.

English pg 1-42
Français pg 43-47
Español pg 48-52

Lot # 553411
Purchased: _____

10/08/20

Part Identification	2-3
Hardware Identification	4-5
Hardware Usage Guide	6
Assembly Steps	7-42
Français	43-47
Español	48-52
Safety	53-54
Warranty	55

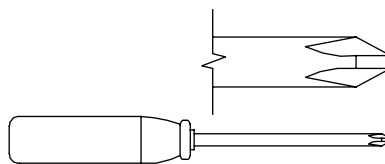

No. 2 Phillips Screwdriver
Tip Shown Actual Size



Hammer
Not actual size 😊

Part Identification

⚠ While not all parts are labeled, some of the parts will have a label or an inked letter on the edge to help distinguish similar parts from each other. Use this part identification to help identify similar parts.

A	RIGHT END (1)	D707	SMALL DRAWER BOTTOM (1)	N	SMALL DRAWER FRONT (1)
B	LEFT END (1)	D708	LARGE DRAWER BOTTOM (1)	O	BACK (1)
C	SMALL TOP (1)	E	LEFT UPRIGHT (1)	P	LONG TOP MOLDING (1)
D	LARGE TOP (1)	F	LEFT FRONT LEG (3)	Q	SHORT TOP MOLDING (1)
D32	LARGE LEFT DRAWER SIDE (1)	G	RIGHT FRONT LEG (3)	R	BOTTOM MOLDING (1)
D33	LARGE RIGHT DRAWER SIDE (1)	H	CORNER UPRIGHT (1)	S	LEFT REAR LEG (1)
D53	SMALL RIGHT DRAWER SIDE (1)	J	LARGE MODESTY PANEL (1)	T	RIGHT REAR LEG (1)
D59	SMALL LEFT DRAWER SIDE (1)	K	SMALL MODESTY PANEL (1)	U	LARGE DRAWER FRONT (1)
D78	LARGE DRAWER BACK (1)	L	SHELF (1)		
D109	SMALL DRAWER BACK (1)	M	BOTTOM (1)		

Part Identification

Now you know
our ABCs.

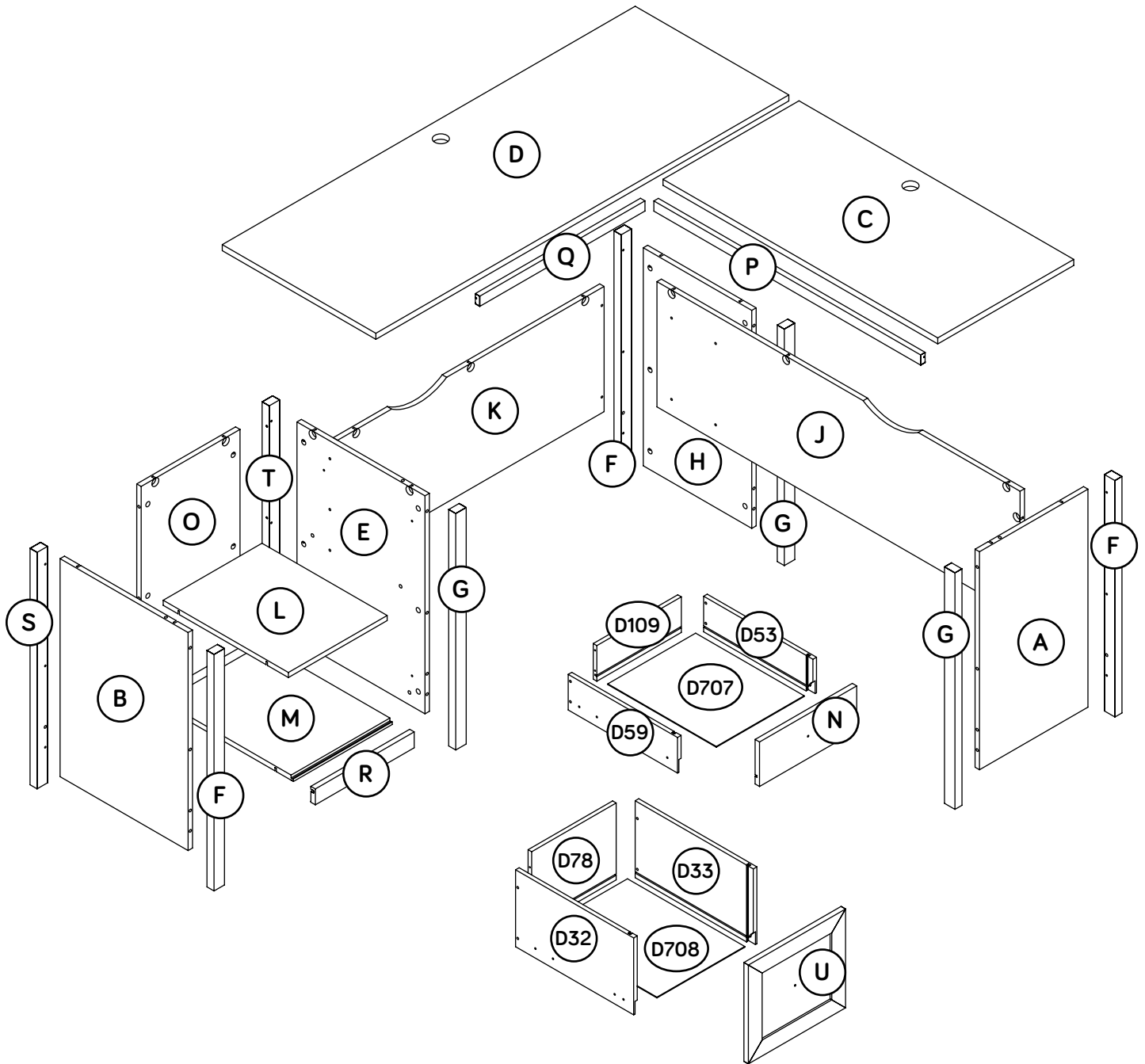
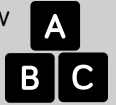

Hardware Identification

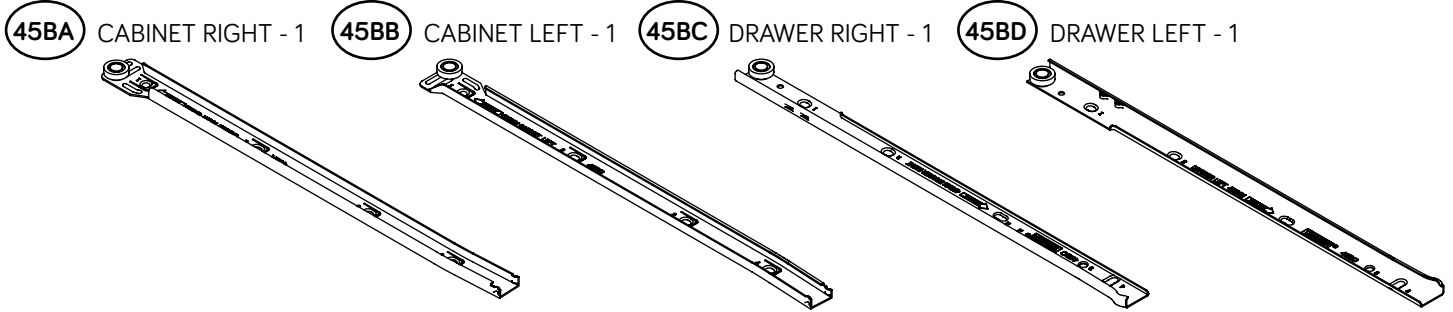

(EXTENSION SET SHOWN SEPARATED)

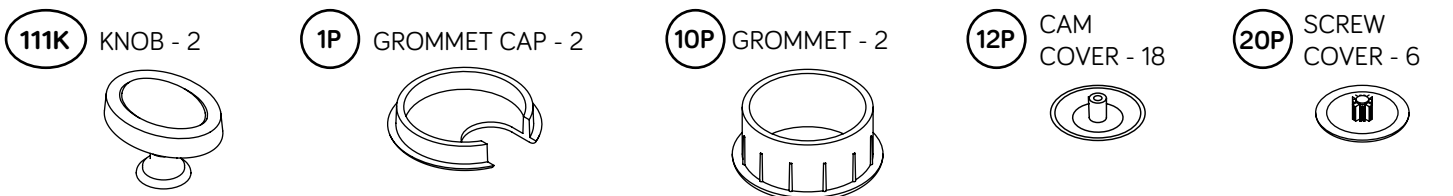
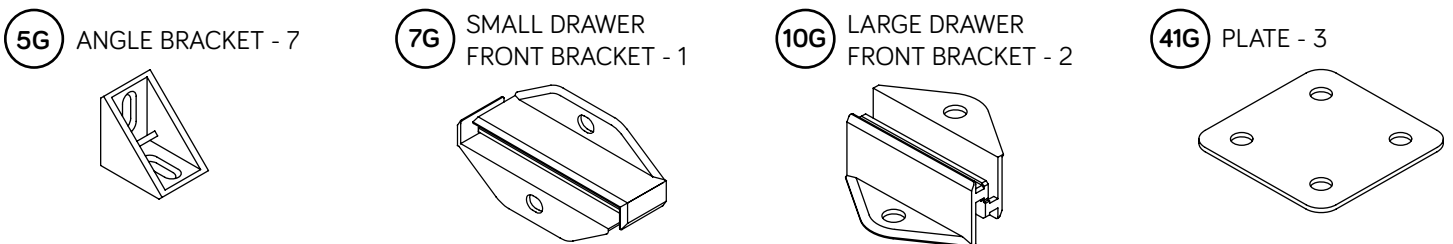
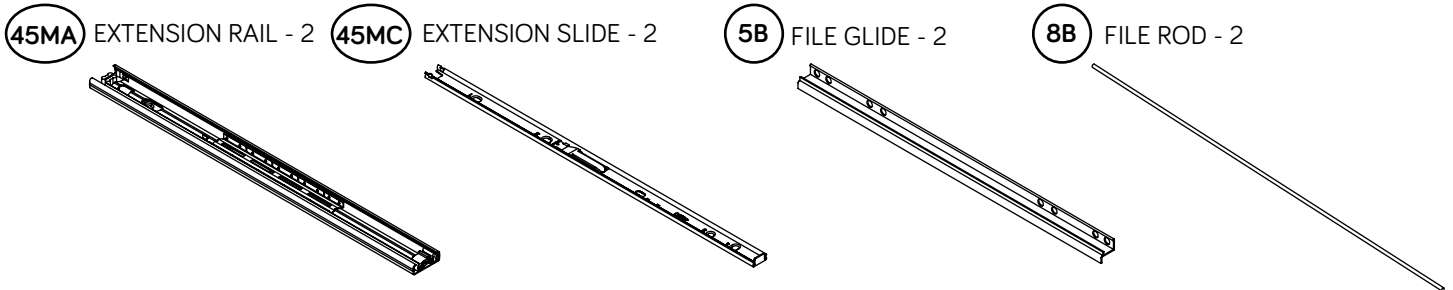

Hardware Identification

† Screws are shown actual size. You may receive extra hardware with your unit.

1S BLACK 9/16" LARGE HEAD SCREW - 32

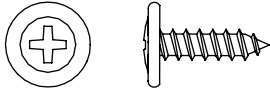

3S GOLD 5/16" FLAT HEAD SCREW - 16



10S SILVER 1-1/8" FLAT HEAD SCREW - 4

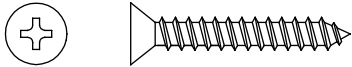

30S BLACK 1-9/16" FLAT HEAD SCREW - 8

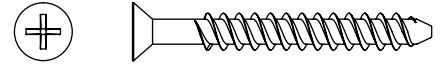

38S SILVER 1/2" MACHINE SCREW - 1

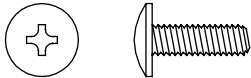

50S GOLD 1" MACHINE SCREW - 1

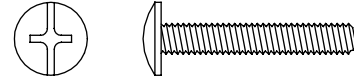

113S BLACK 1-15/16" FLAT HEAD SCREW - 5

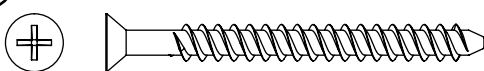

Hardware Usage Guide

HOW TO USE A TWIST-LOCK® FASTENER

1. Push a TWIST-LOCK® FASTENER into the large hole in the part.

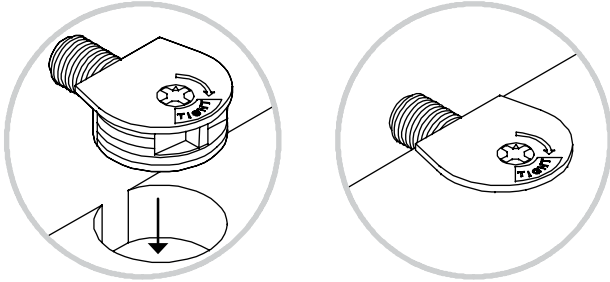

2. 1. Insert the dowel end of the FASTENER into the hole of the adjoining part.

NOTE: The dowel end of the FASTENER must remain fully inserted in the hole of the adjoining part while locking the FASTENER.

2. Tighten the FASTENER with a Phillips screwdriver as tight as possible.

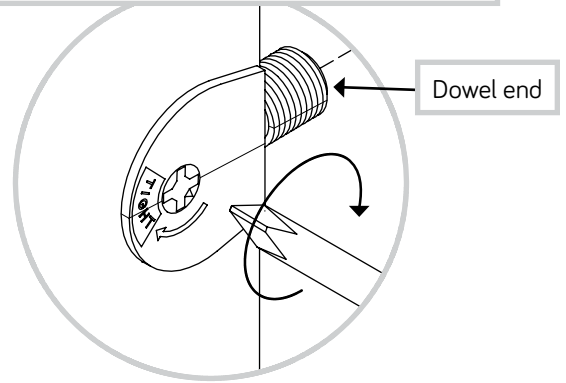

HOW TO USE A HIDDEN CAM & CAM SCREW

Cam Screw

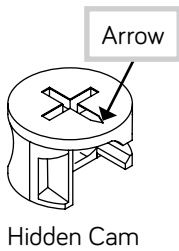
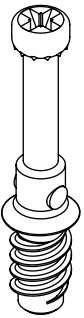

1. Turn the CAM SCREW until the shoulder is against the surface of the part.

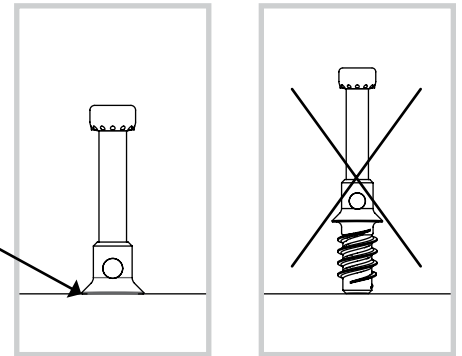

2. Push a HIDDEN CAM into the part. The arrow in the HIDDEN CAM must point toward the hole in the edge of the board.

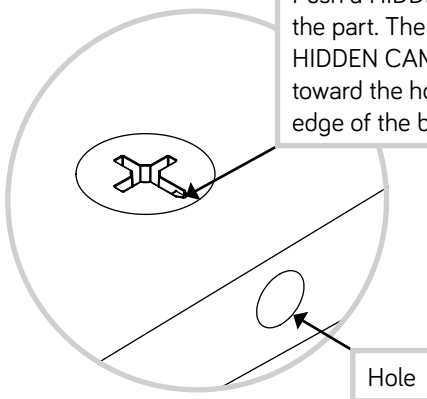

3. Insert the CAM SCREW into the HIDDEN CAM. Tighten the HIDDEN CAM.

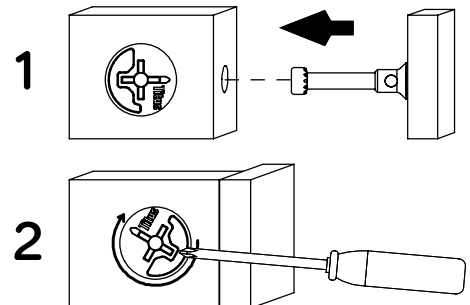

Step 1

Look for this icon. It means a video assembly tip is available at www.sauder.com/service/tips
Find the numbered video or scan the QR code.

2



- ⚠ **NOTE:** Two people are needed to build this unit.
- ⚠ Assemble your unit on a carpeted floor or on the empty carton to avoid scratching your unit or the floor.
- ⚠ To begin assembly, push two SAUDER TWIST-LOCK® FASTENERS (7F) into the large holes in the RIGHT END (A).
- ⚠ Insert one WOOD DOWEL (15F) into the RIGHT END (A).

Do not tighten the TWIST-LOCK® FASTENERS in this step.

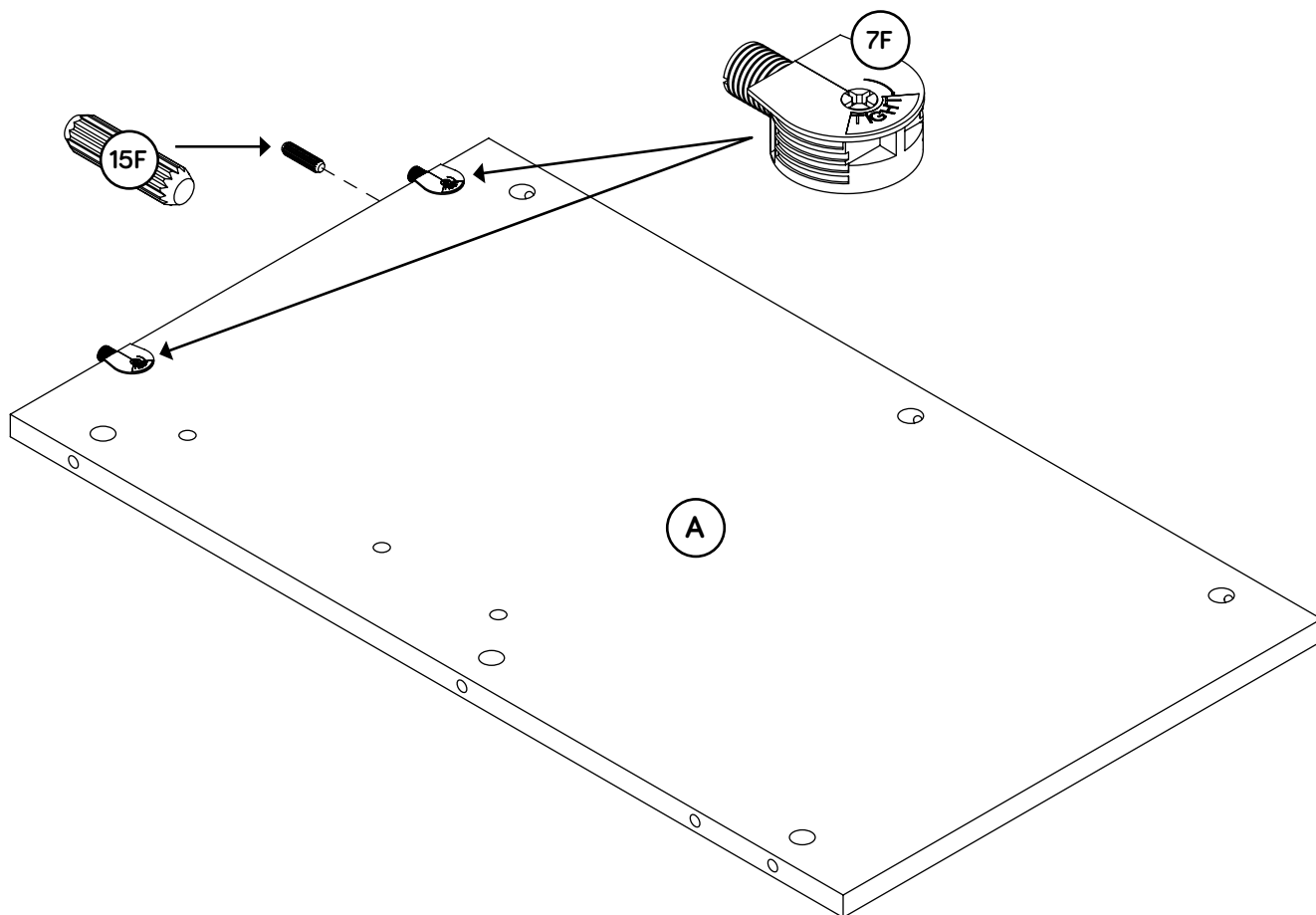

Step 2



- Push six HIDDEN CAMS (1F) into the RIGHT END (A).
- Turn six CAM SCREWS (8F) into the LEGS (F and G).

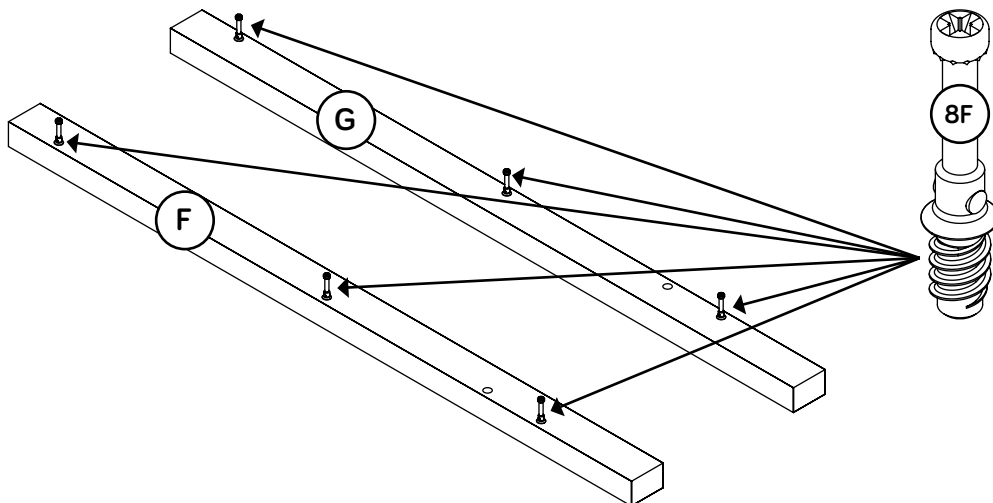
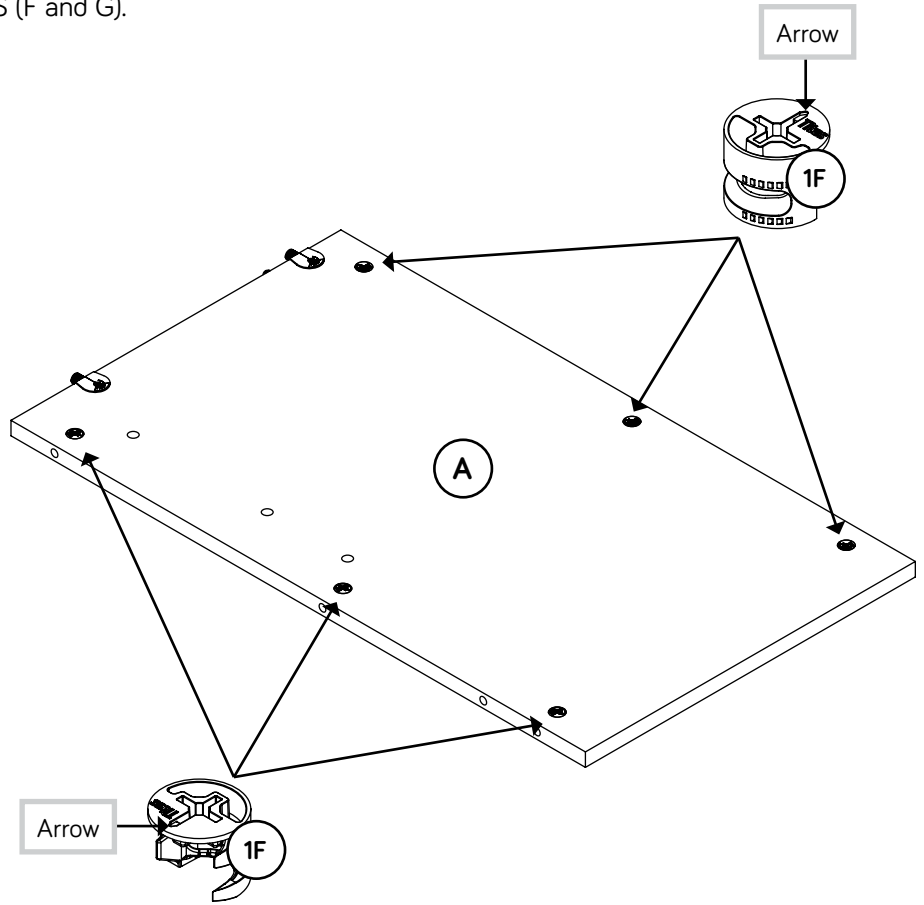

Step 3



- ✚ Insert two WOOD DOWELS (15F) into the LEGS (F and G).
- ✚ Fasten the LEGS (F and G) to the RIGHT END (A). Tighten six HIDDEN CAMS.
- ✚ NOTE: Be sure the WOOD DOWELS in the LEGS insert into the END.

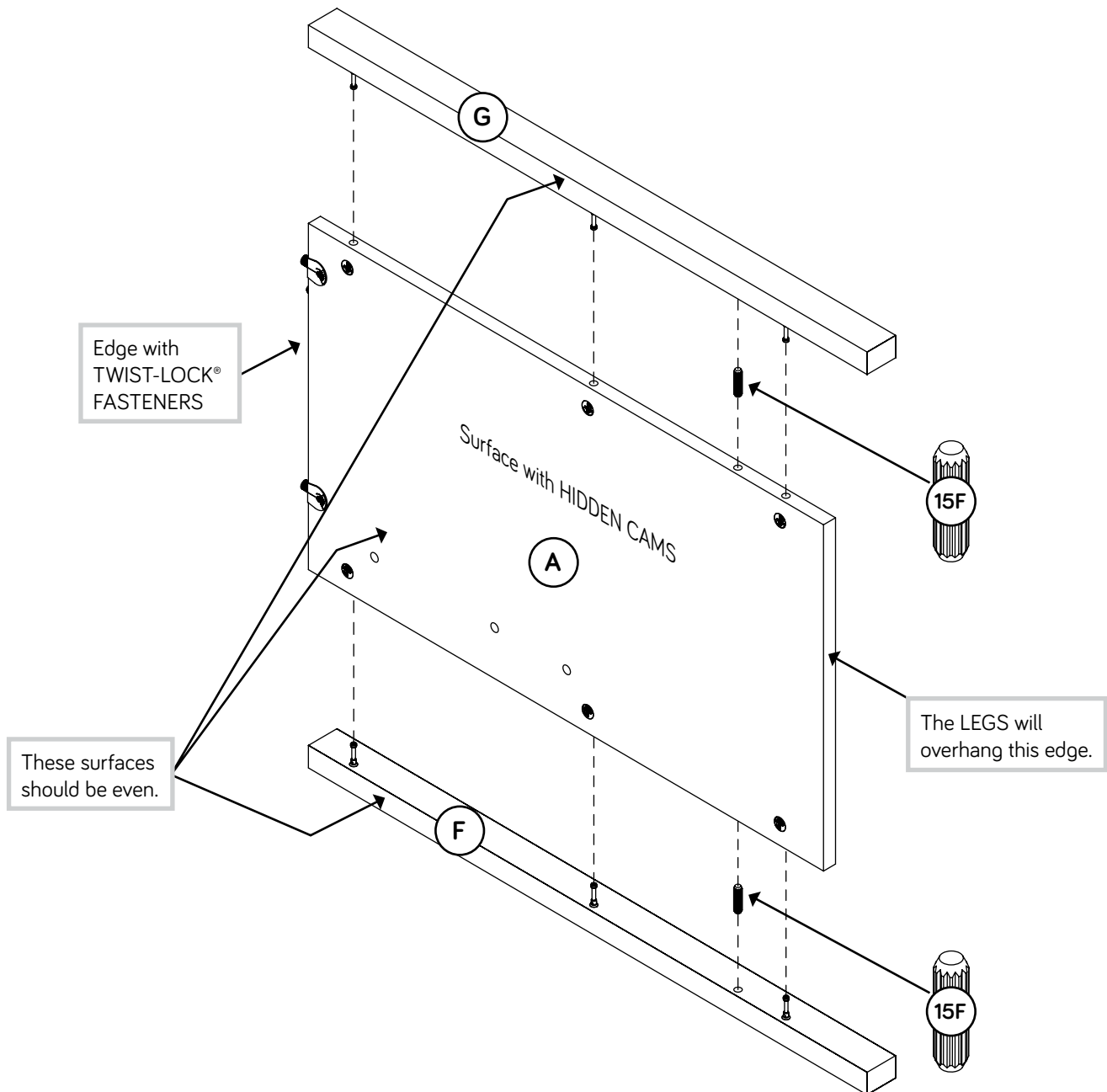

Step 4



- Push six SAUDER TWIST-LOCK® FASTENERS (7F) into the large holes in the LARGE MODESTY PANEL (J).

Do not tighten the TWIST-LOCK® FASTENERS in this step.

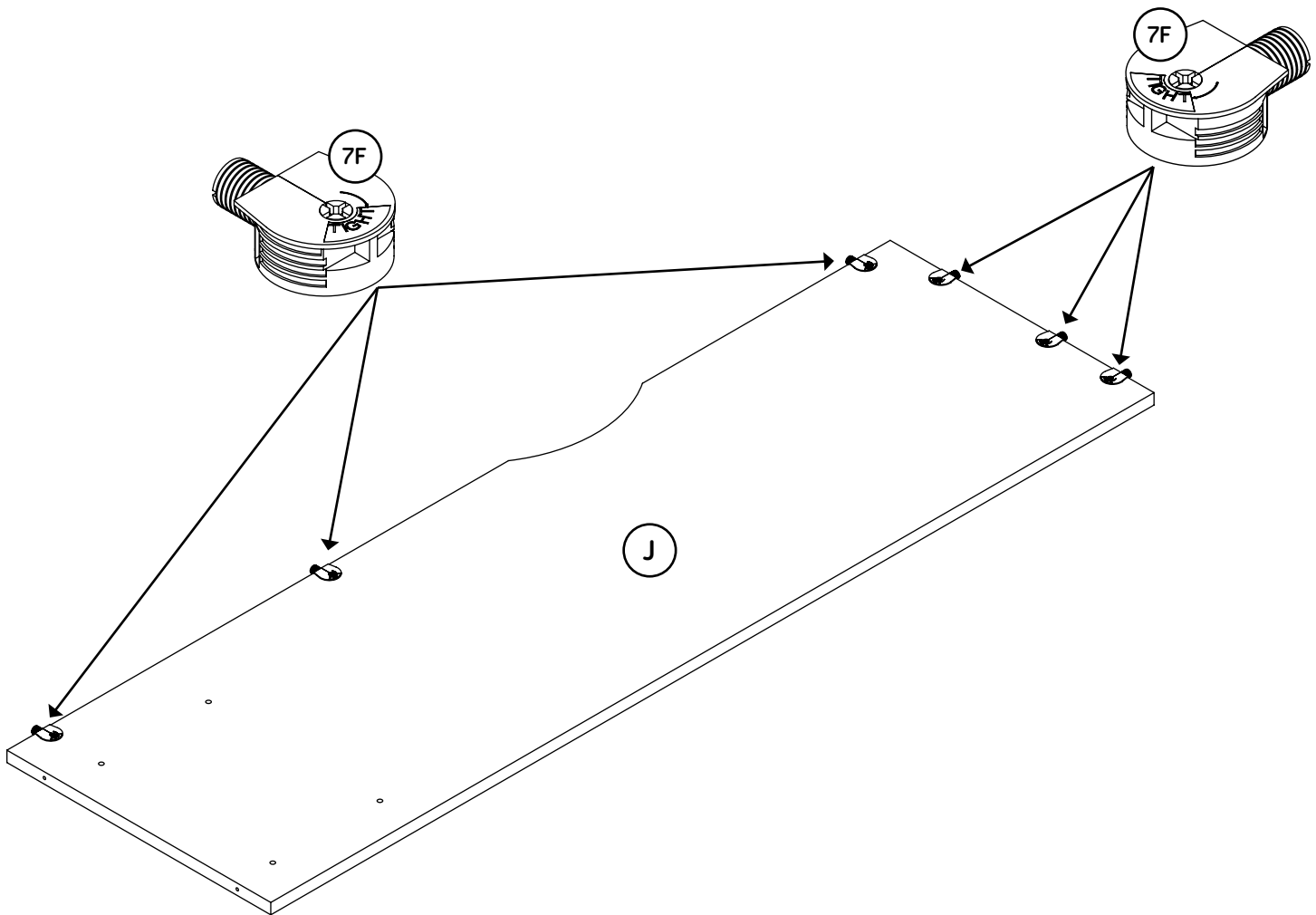

Step 5



- Fasten the LARGE MODESTY PANEL (J) to the RIGHT END (A). Tighten three TWIST-LOCK® FASTENERS.

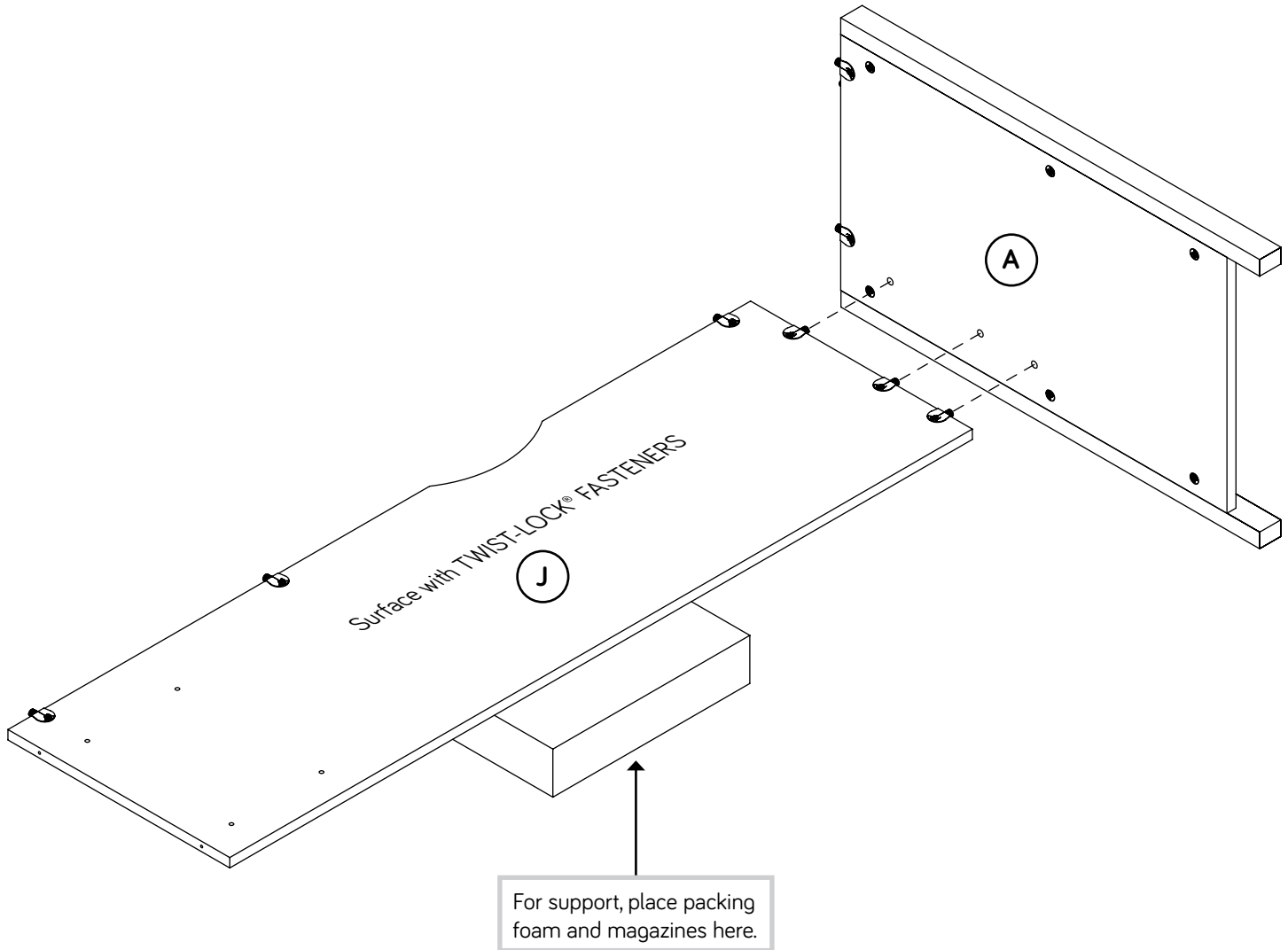

Step 6



- Push two SAUDER TWIST-LOCK® FASTENERS (7F) into the large holes in the CORNER UPRIGHT (H).

Do not tighten the TWIST-LOCK® FASTENERS in this step.

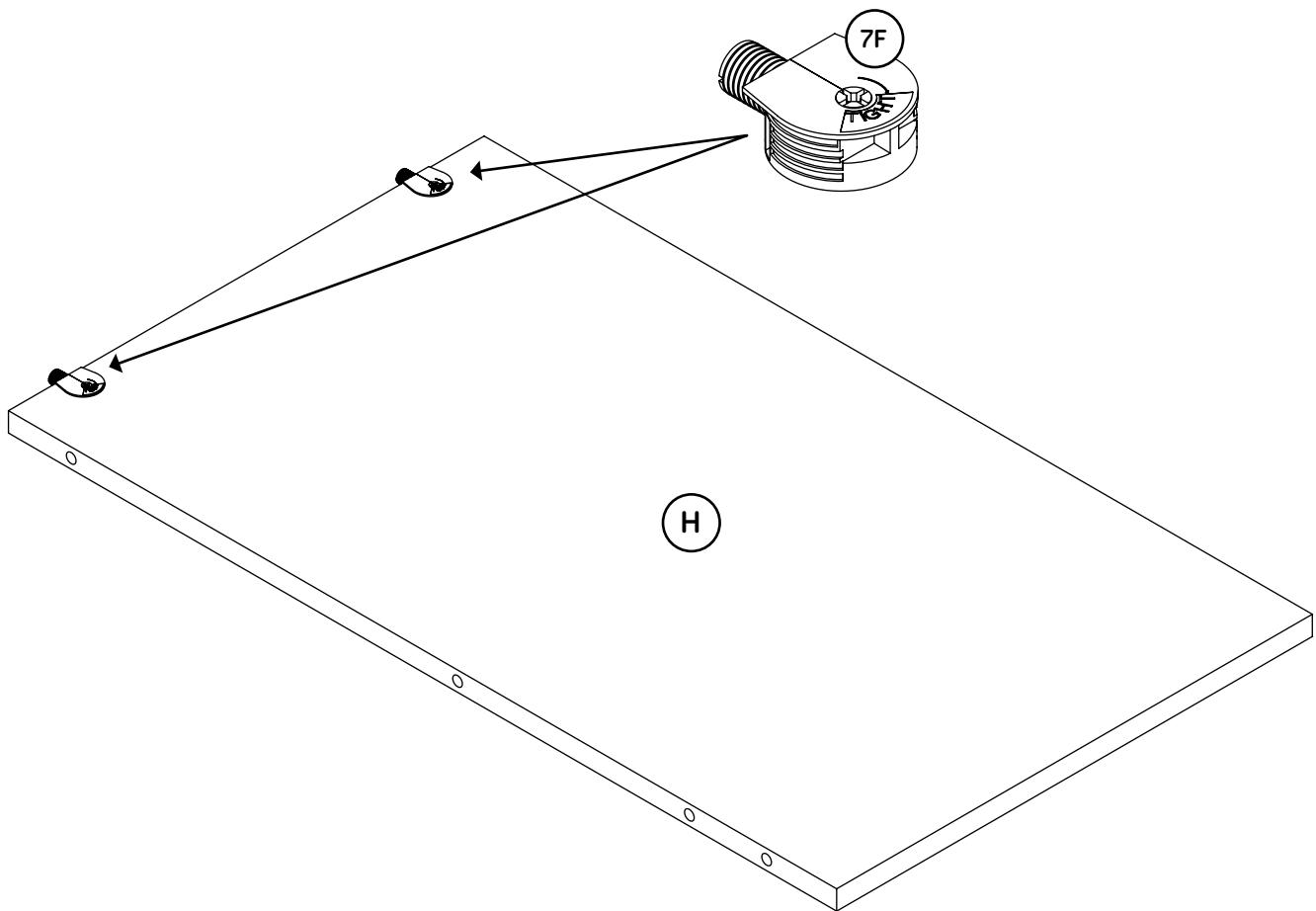

Step 7



- ✚ Carefully turn the CORNER UPRIGHT (H) over.
- ✚ Push six HIDDEN CAMS (1F) into the CORNER UPRIGHT (H).
- ✚ Turn six CAM SCREWS (8F) into the LEGS (F and G).

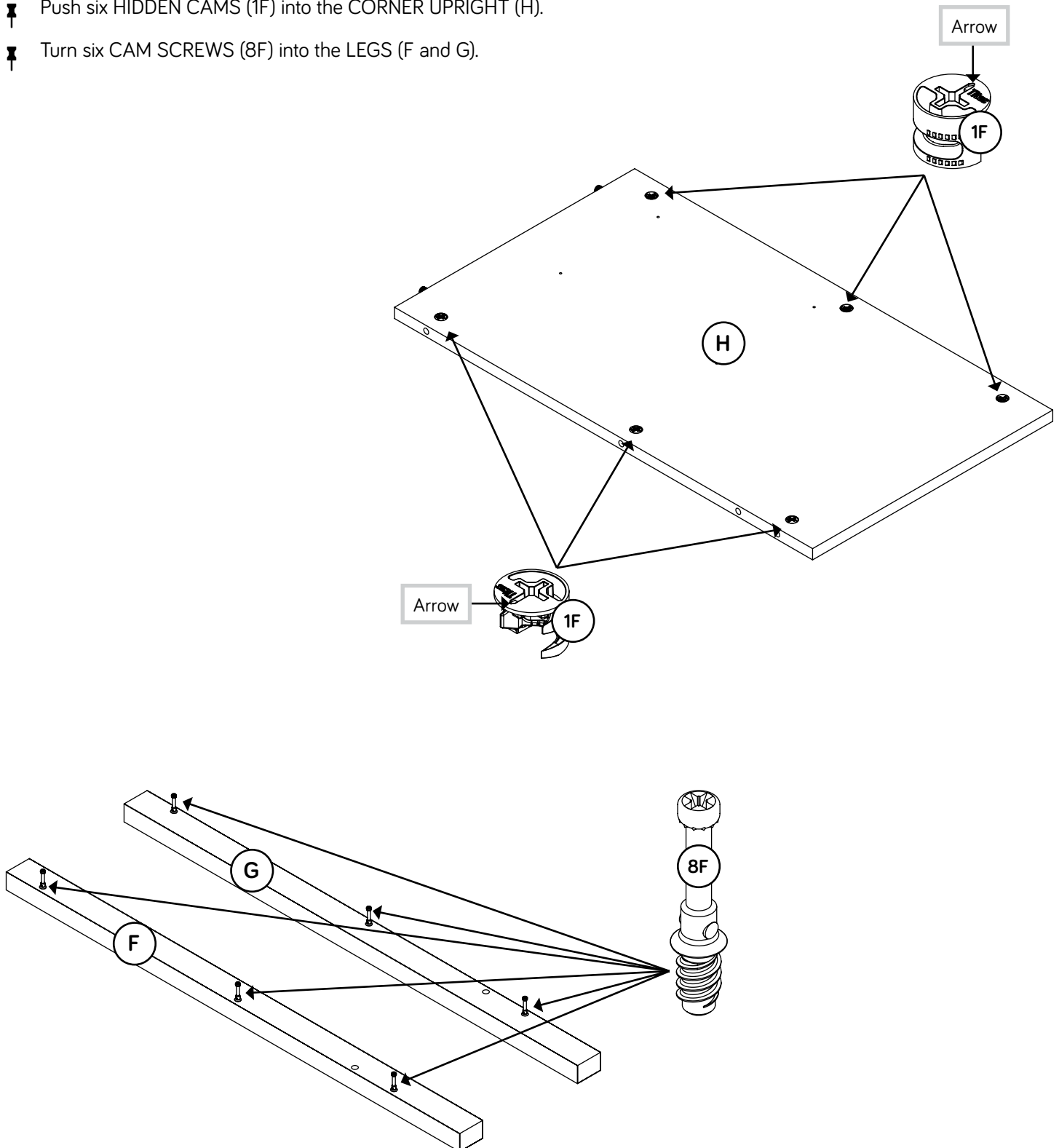

Step 8



- ✚ Insert two WOOD DOWELS (15F) into the LEGS (F and G).
- ✚ Fasten the LEGS (F and G) to the CORNER UPRIGHT (H).
Tighten six HIDDEN CAMS.
- ✚ NOTE: Be sure the WOOD DOWELS in the LEGS insert into the UPRIGHT.

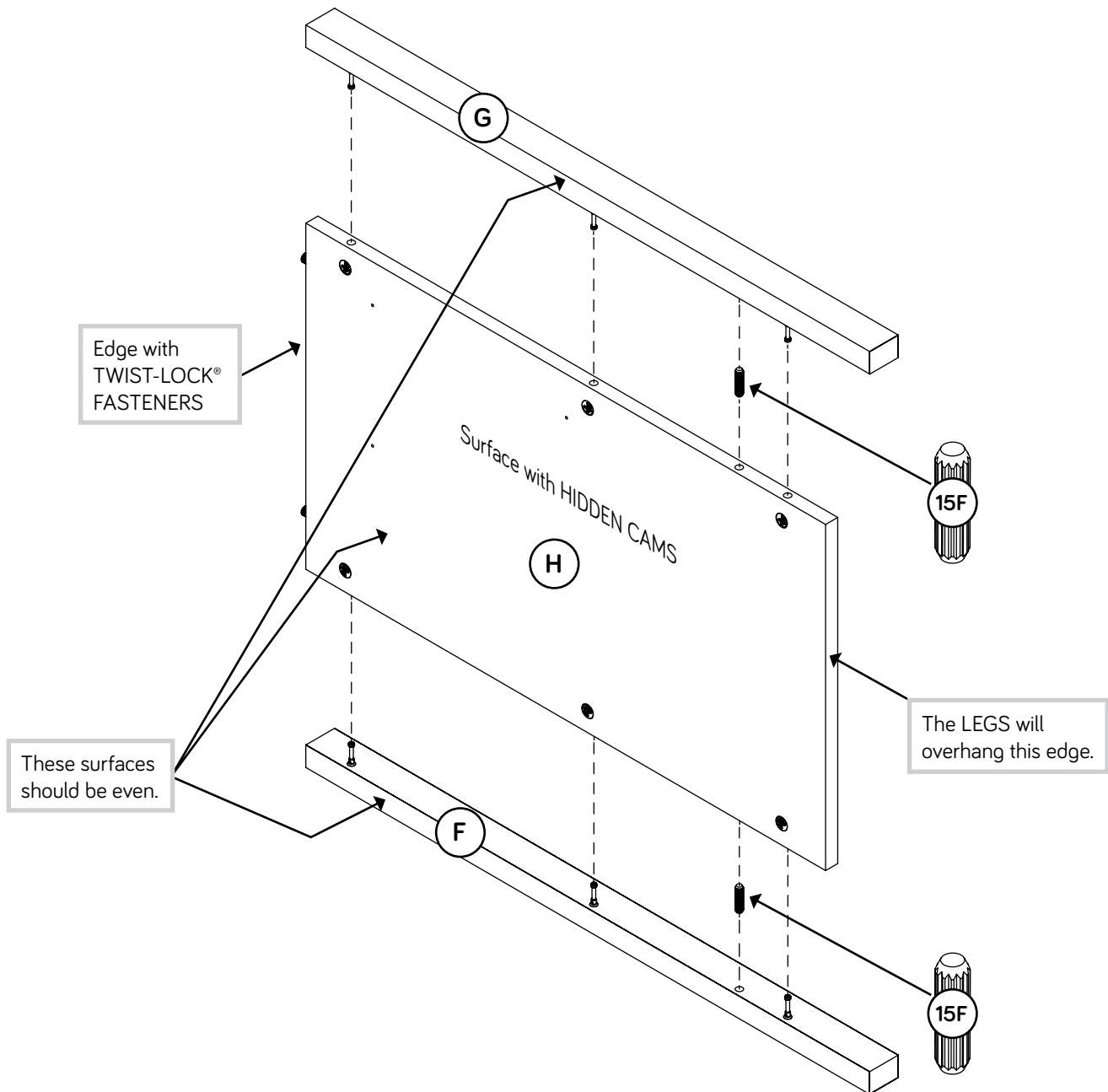

Step 9

✚ Fasten the CORNER UPRIGHT (H) to the LARGE MODESTY PANEL (J). Use four SILVER 1-1/8" FLAT HEAD SCREWS (10S).

✚ NOTE: You should start each SCREW a few turns before completely tightening any of them.

✚ NOTE: Do not overtighten the SCREWS into the UPRIGHT.

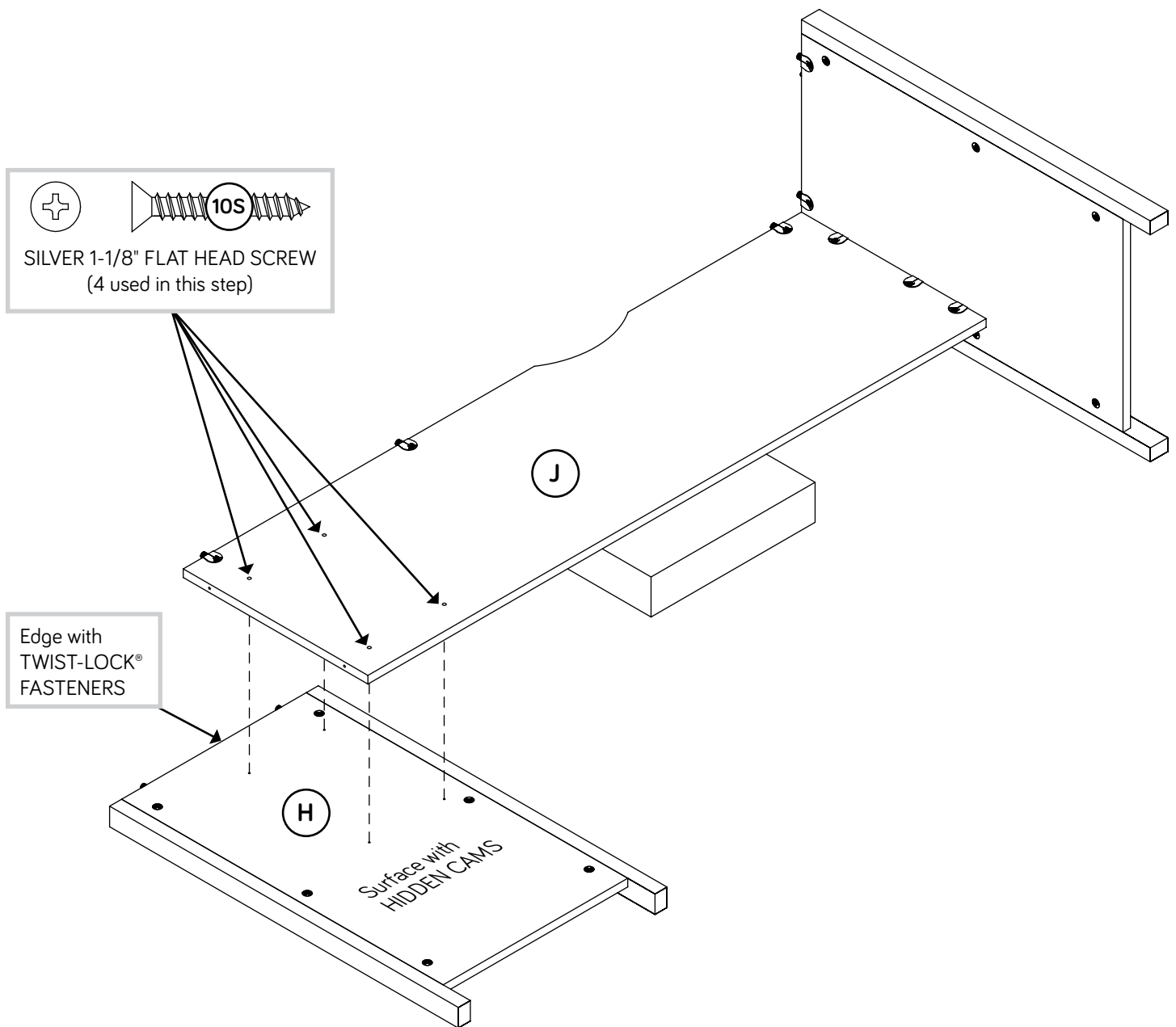

Step 10



✚ With someone's help, fasten the RIGHT END (A) and LARGE MODESTY PANEL (J) to the SMALL TOP (C). Tighten four TWIST-LOCK® FASTENERS.

✚ NOTE: Be sure the WOOD DOWEL in the END inserts into the TOP.

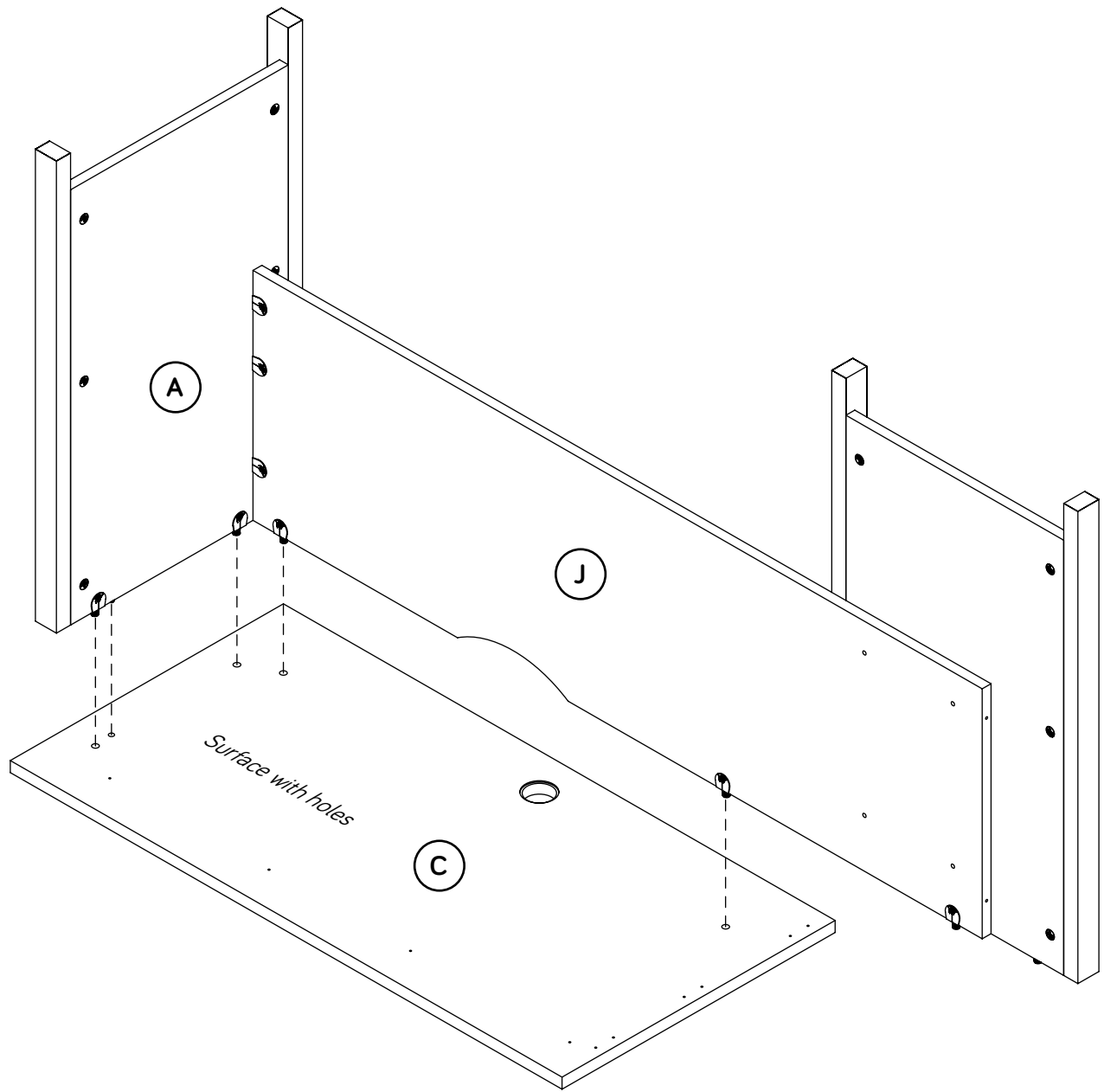

Step 11

- Fasten the PLATES (41G) to the SMALL TOP (C). Use six BLACK 9/16" LARGE HEAD SCREWS (1S).

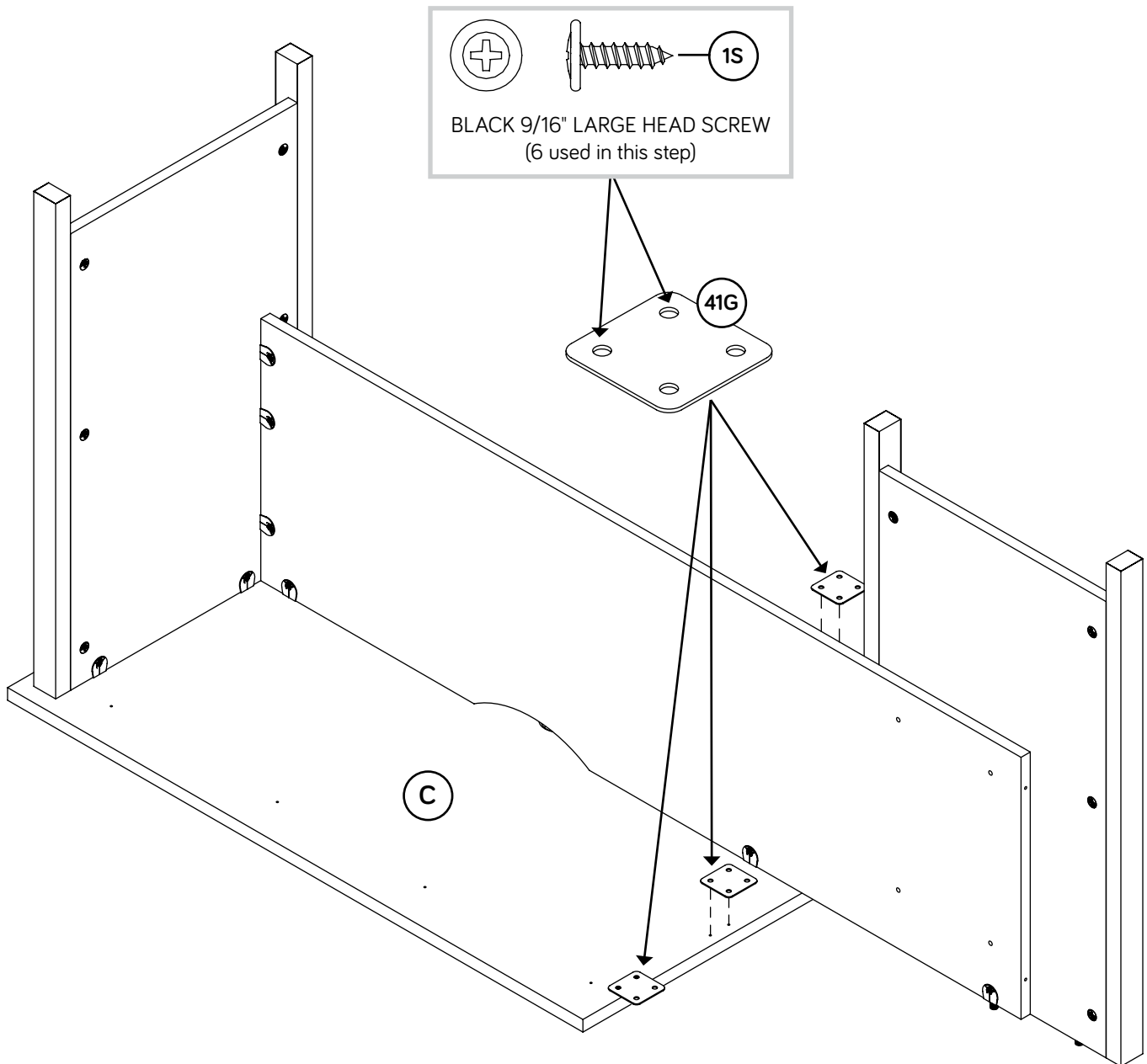

Step 12

- Fasten four ANGLE BRACKETS (5G) to the SMALL TOP (C). Use four BLACK 9/16" LARGE HEAD SCREWS (1S).
- Fasten the LONG TOP MOLDING (P) to the ANGLE BRACKETS on the SMALL TOP (C). Use four BLACK 9/16" LARGE HEAD SCREWS (1S).
- NOTE:** There are no pre-drilled holes in the MOLDING. The SCREWS will tighten into the groove.

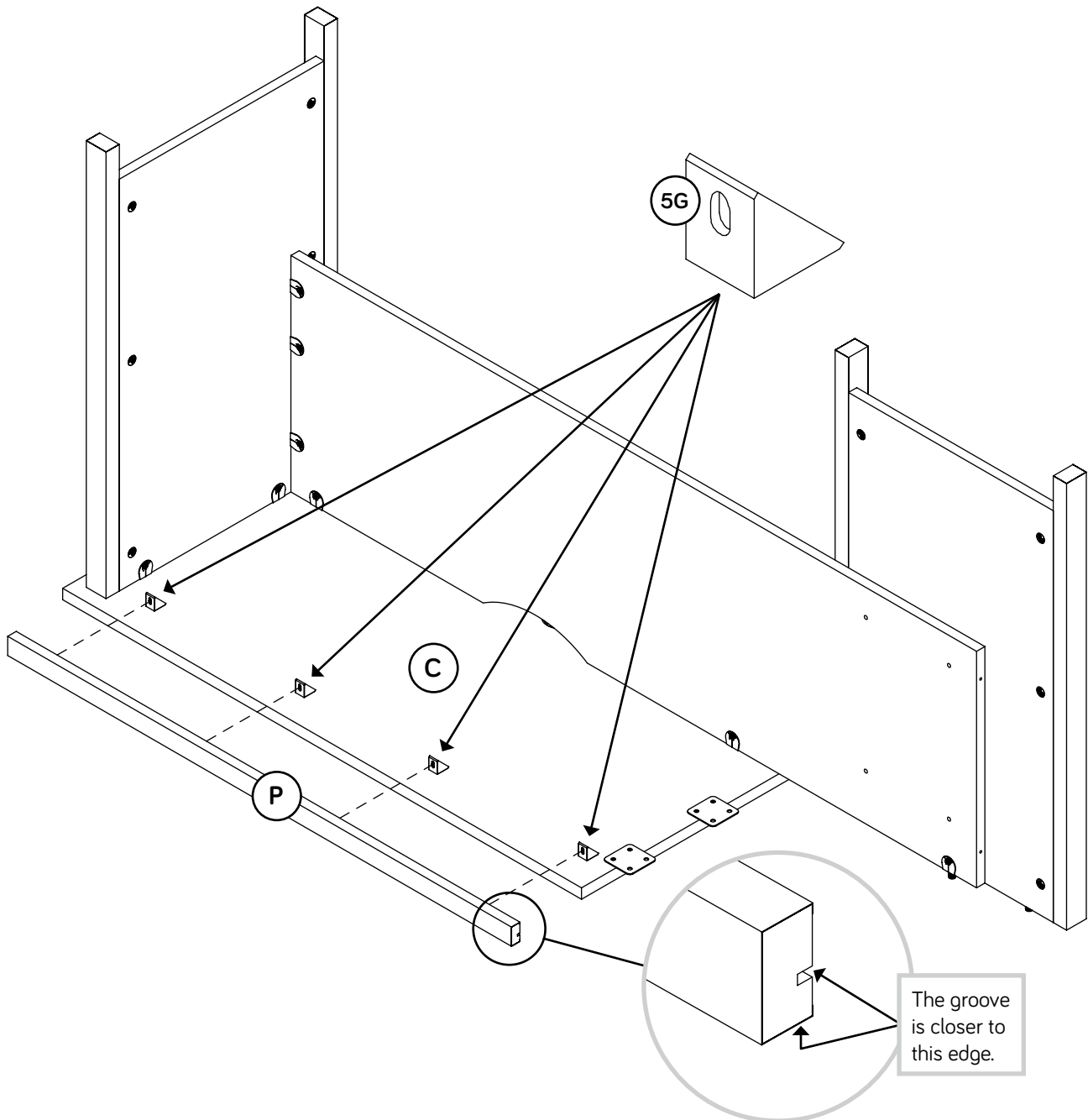
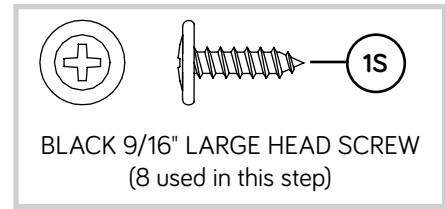

Step 13



- ✦ Insert two WOOD DOWELS (15F) into the LEFT END (B) and LEFT UPRIGHT (E).
- ✦ Push four SAUDER TWIST-LOCK® FASTENERS (7F) into the large holes in the LEFT END (B) and LEFT UPRIGHT (E).

Do not tighten the TWIST-LOCK® FASTENERS in this step.

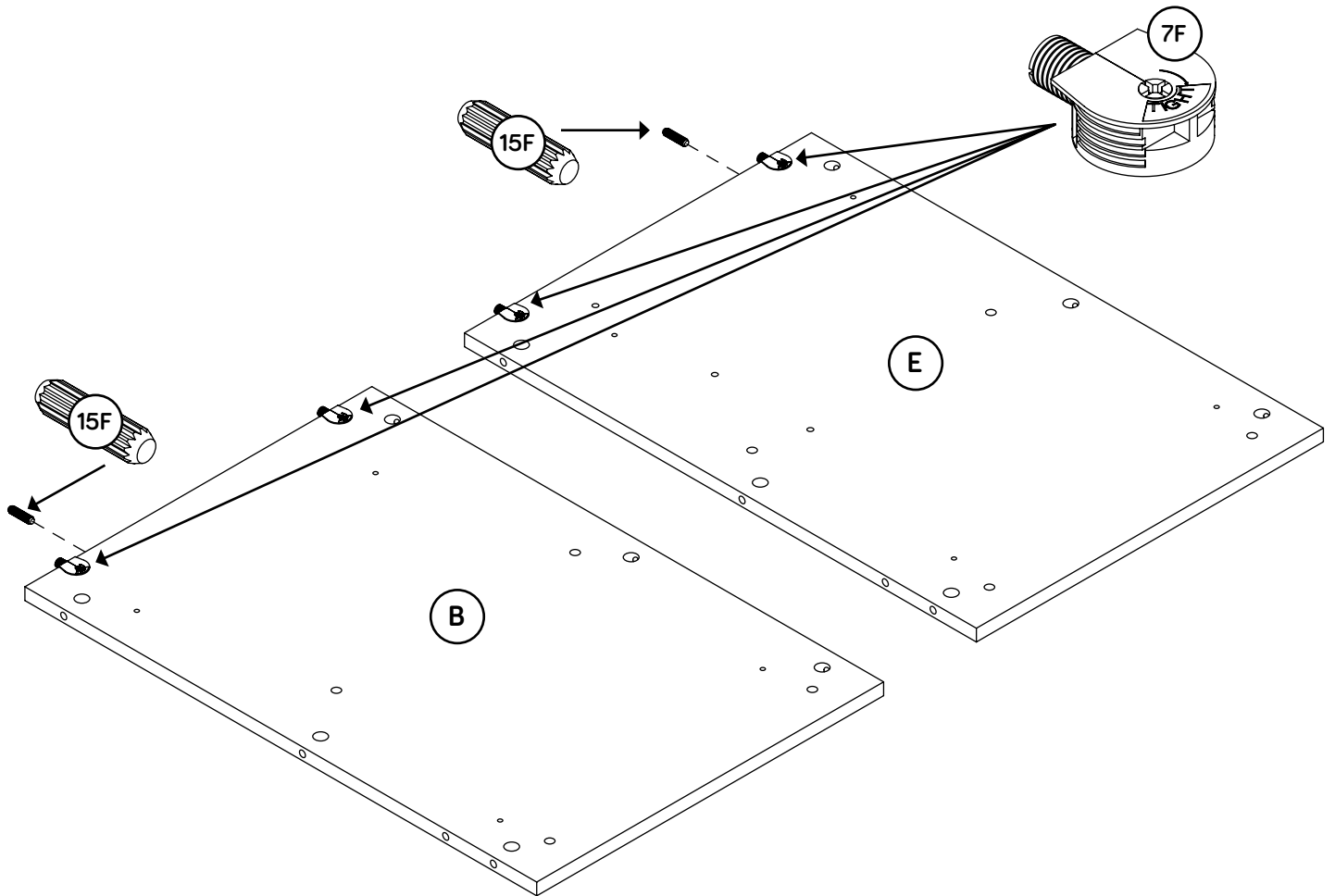

Step 14



➤ Push twelve HIDDEN CAMS (1F) into the LEFT END (B) and LEFT UPRIGHT (E).

➤ Turn eighteen CAM SCREWS (8F) into the LEGS (F, G, S, and T).

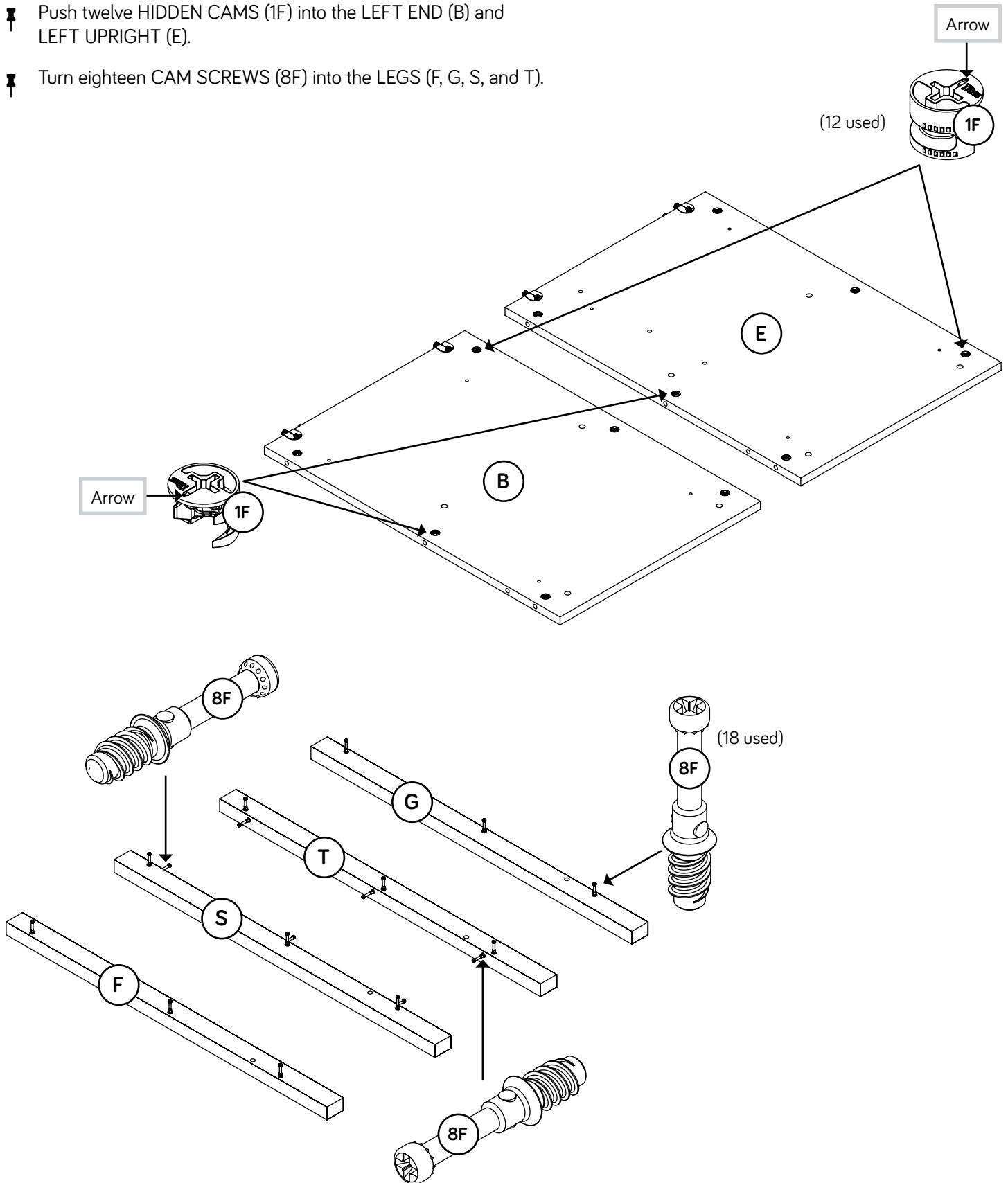

Step 15



- ✚ Insert two WOOD DOWELS (15F) into the LEGS (G and T).
- ✚ Fasten the LEGS (G and T) to the LEFT UPRIGHT (E).
Tighten six HIDDEN CAMS.
- ✚ NOTE: Be sure the WOOD DOWELS in the LEGS insert into the UPRIGHT.

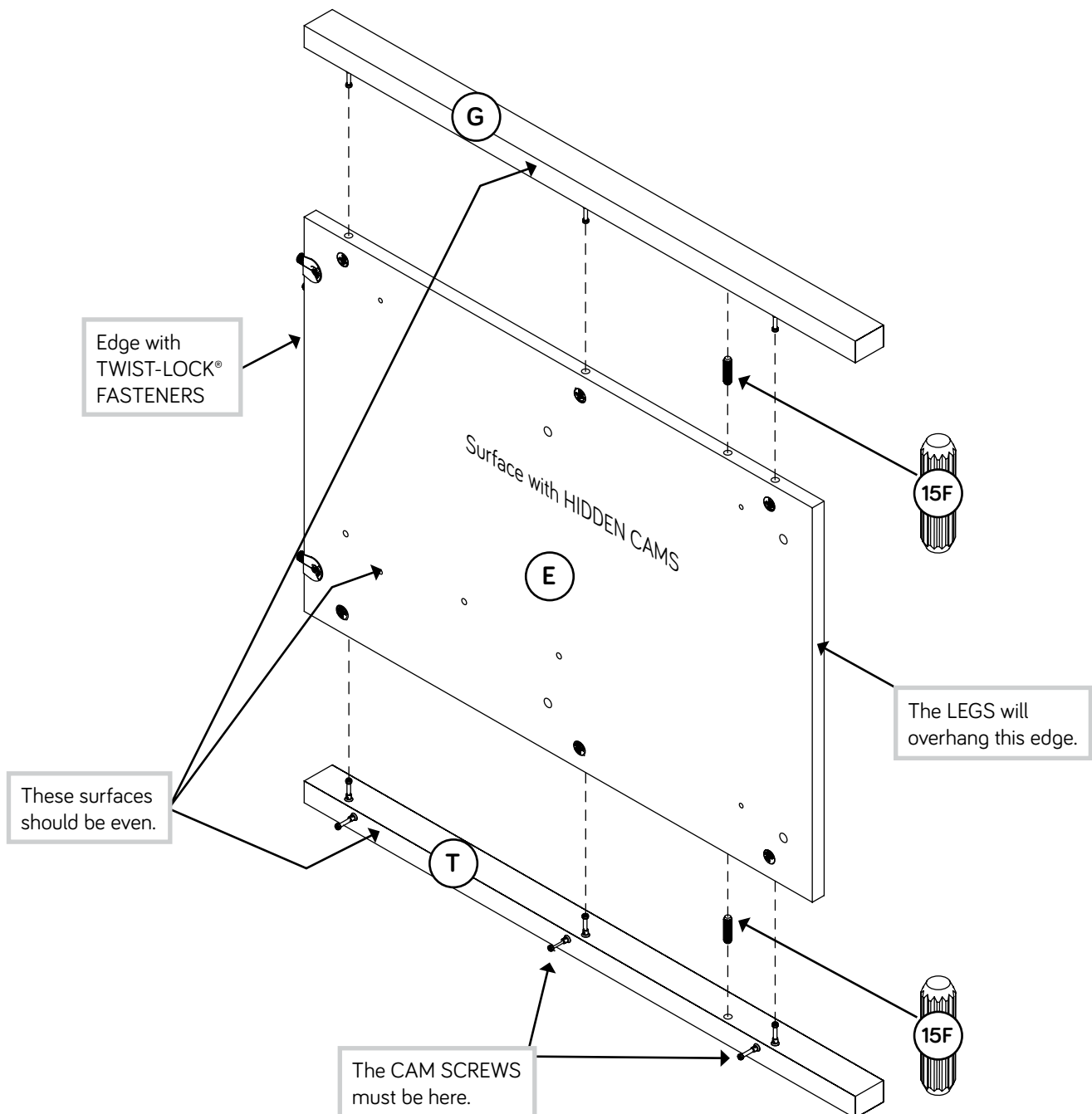

Step 16



- ✚ Insert two WOOD DOWELS (15F) into the LEGS (F and S).
- ✚ Fasten the LEGS (F and S) to the LEFT END (B). Tighten six HIDDEN CAMS.
- ✚ NOTE: Be sure the WOOD DOWELS in the LEGS insert into the END.

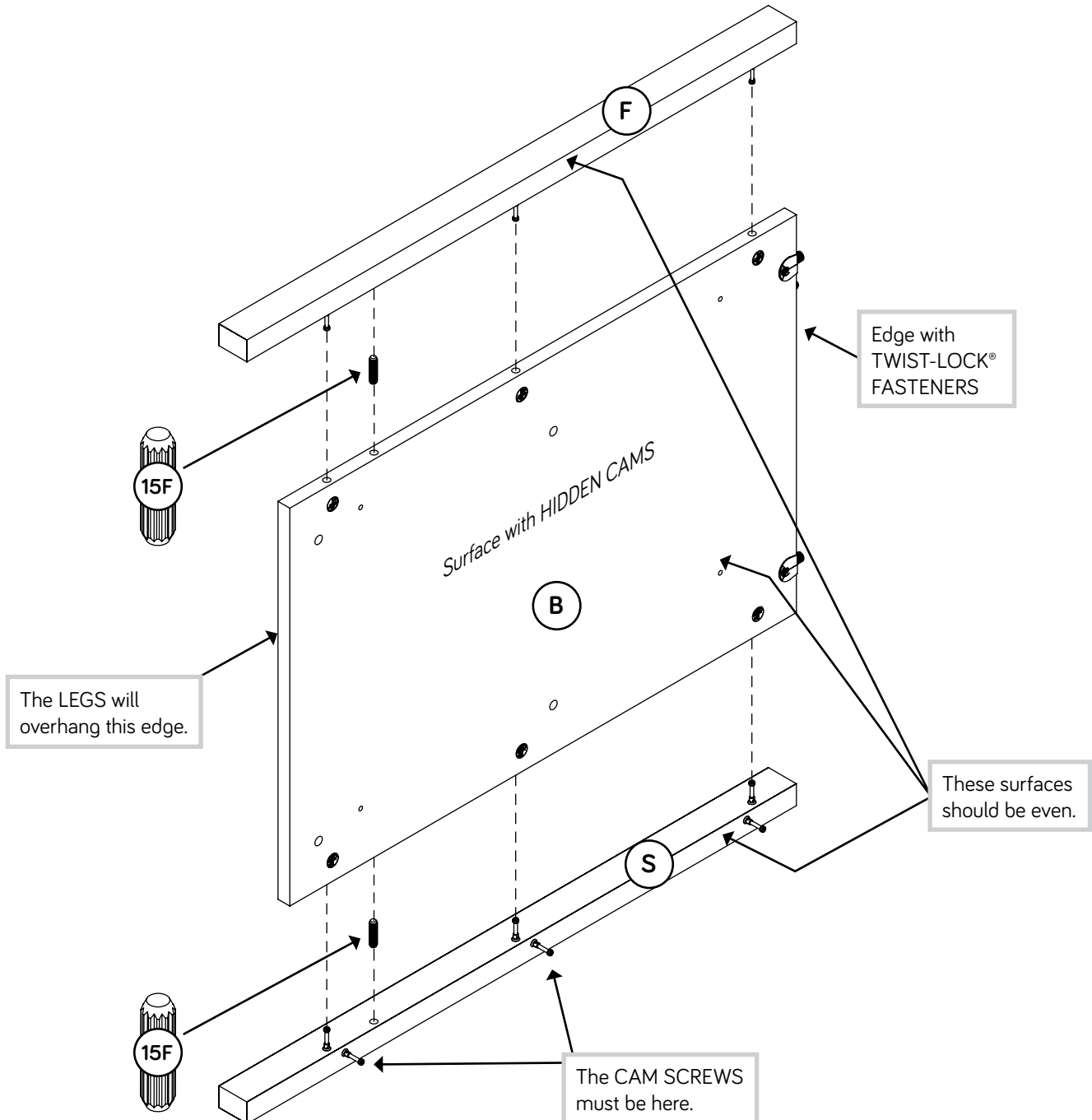

Step 17



- ✚ Separate the EXTENSION SLIDES (45MC) from the EXTENSION RAILS (45MA) as shown in the upper diagram below. Be prepared, the parts are greasy.
- ✚ Fasten the EXTENSION RAILS (45MA) to the LEFT END (B) and LEFT UPRIGHT (E). Use four GOLD 5/16" FLAT HEAD SCREWS (3S) through holes #1 and #4.
- ✚ **NOTE:** For each EXTENSION RAIL, turn a SCREW into the hole shown in the enlarged diagram. Then, slide the inner cartridge of the EXTENSION RAIL in to find the other hole that lines up with the hole in the END and UPRIGHT. Turn a SCREW into this hole.
- ✚ **NOTE:** The EXTENSION SLIDES will be used later for the LARGE DRAWER.

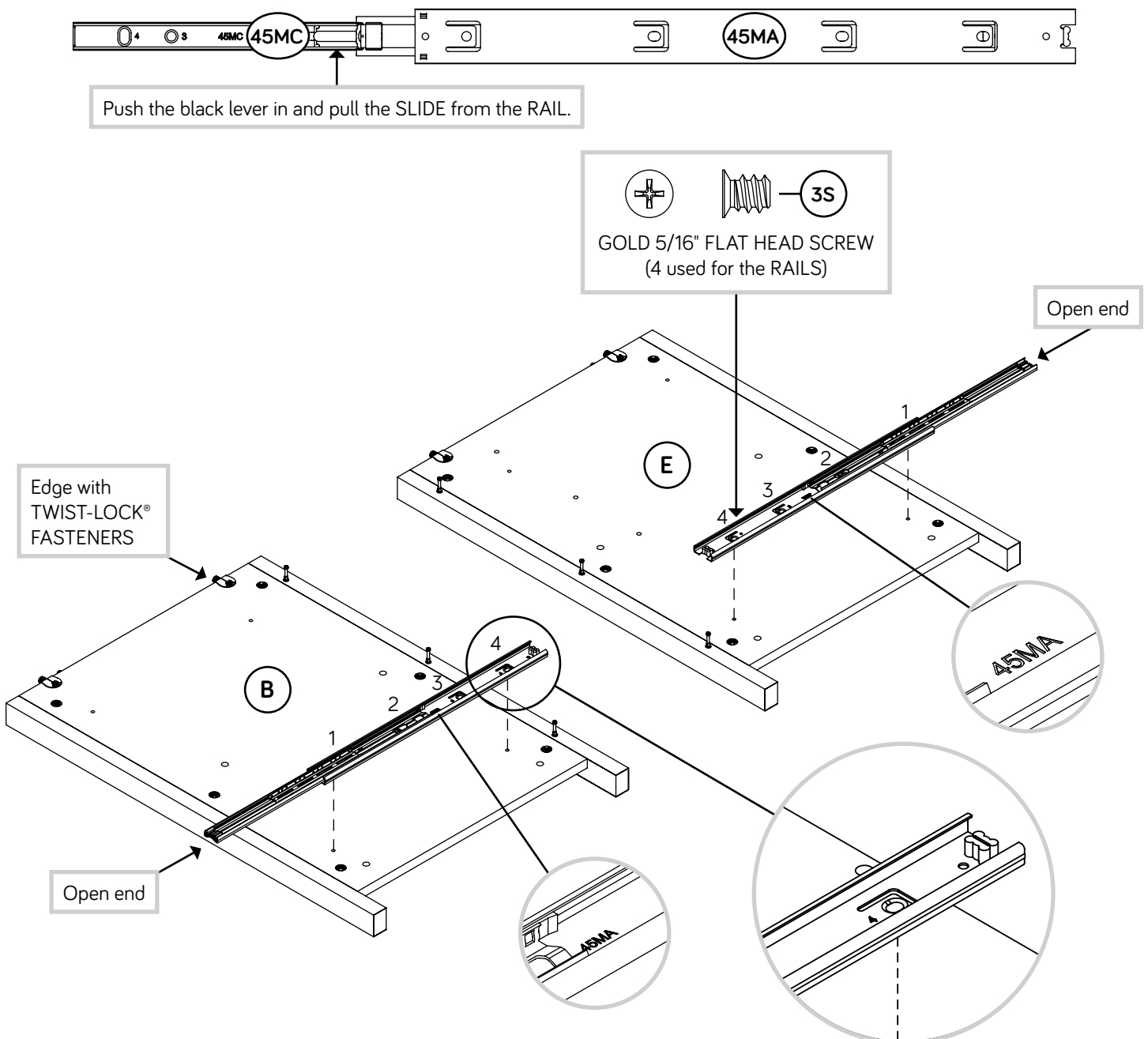

Step 18



- Fasten the CABINET RIGHT (45BA) to the LEFT UPRIGHT (E). Use two GOLD 5/16" FLAT HEAD SCREWS (3S) through holes #1 and #4.
- Fasten the CABINET LEFT (45BB) to the LEFT END (B). Use two GOLD 5/16" FLAT HEAD SCREWS (3S) through holes #1 and #4.

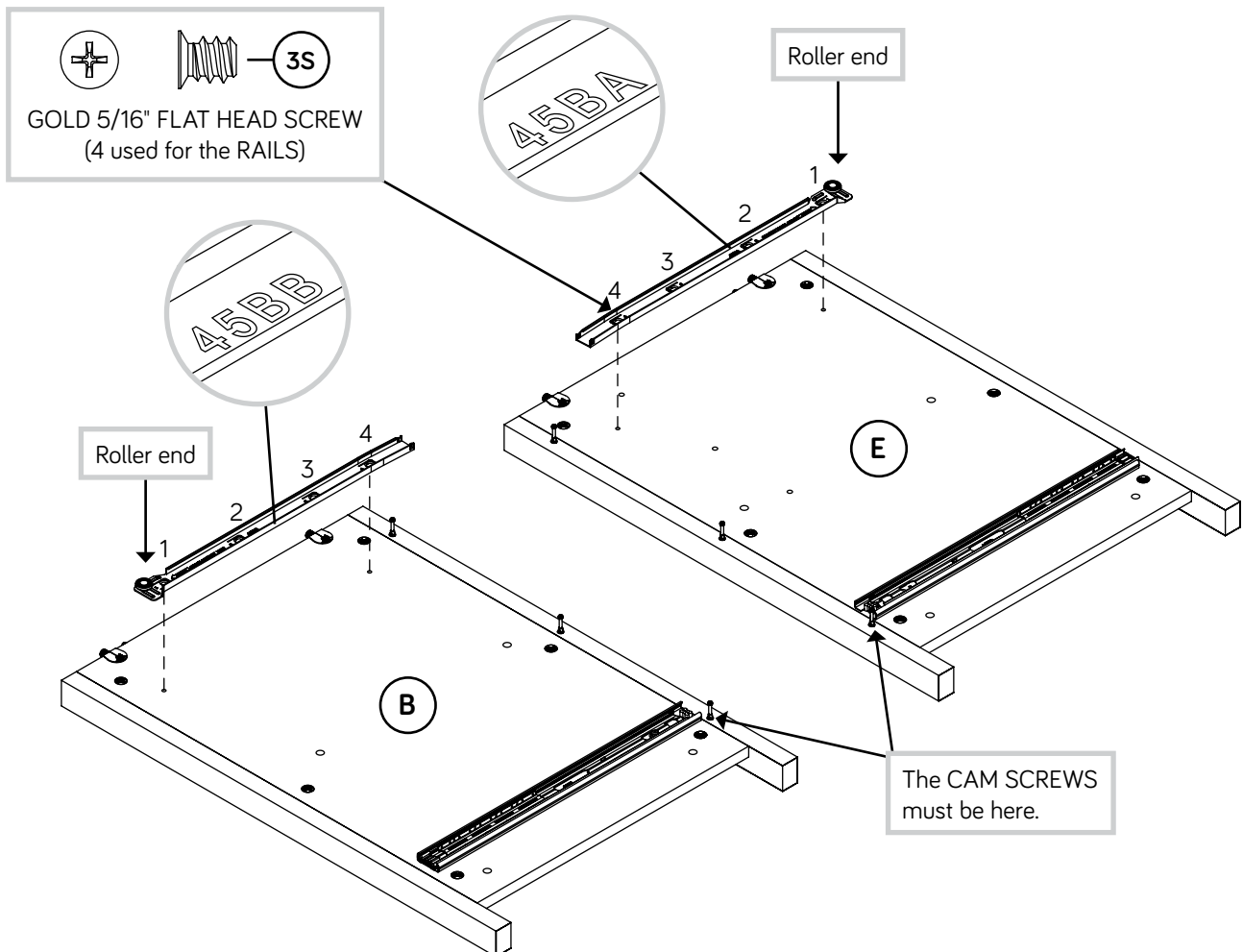

Step 19



- ✚ Push two SAUDER TWIST-LOCK® FASTENERS (7F) into the large holes in the BACK (O).
- ✚ Push six HIDDEN CAMS (1F) into the BACK (O).

Do not tighten the TWIST-LOCK® FASTENERS in this step.

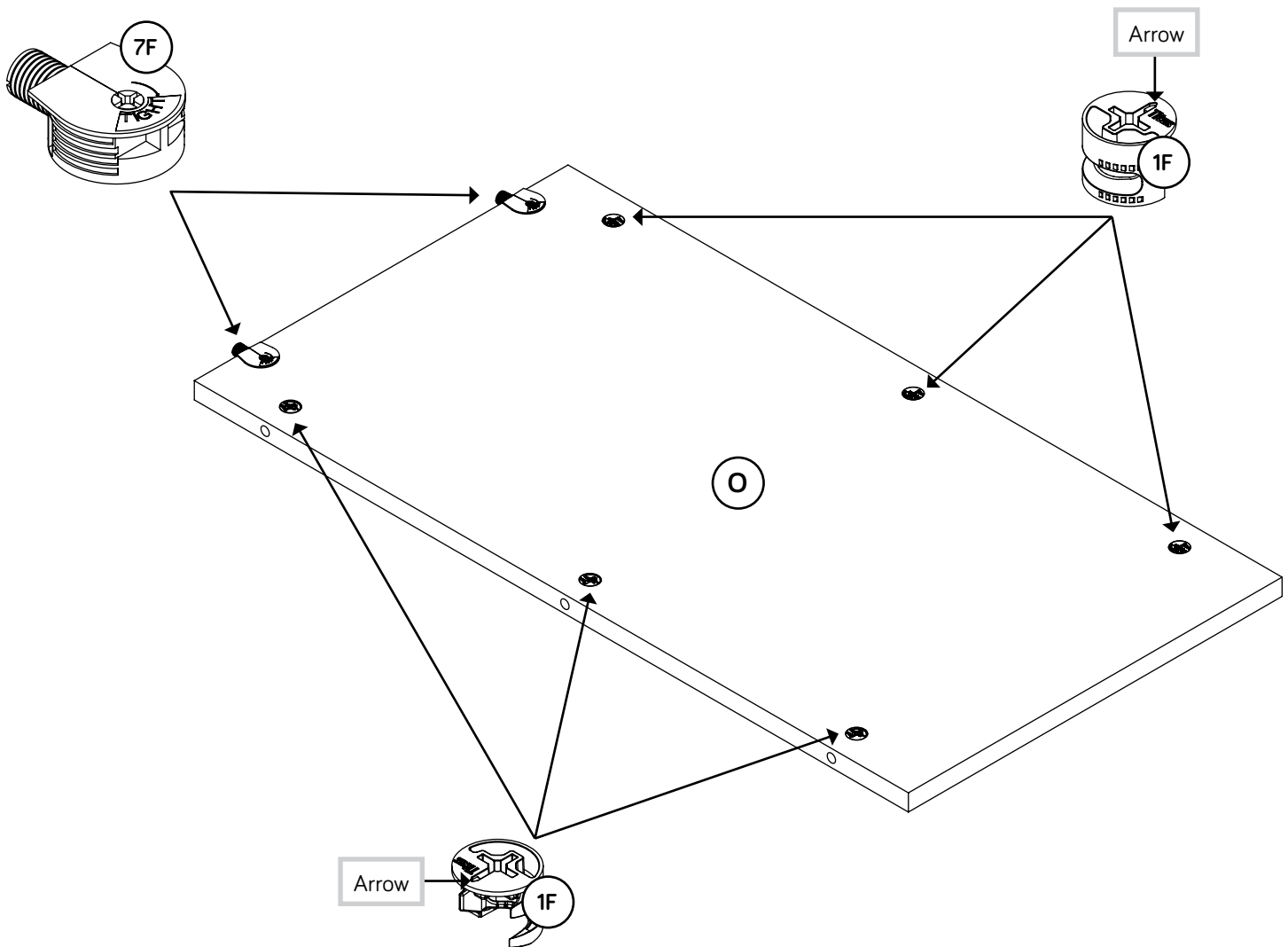

Step 20



- Fasten the BACK (O) to the RIGHT REAR LEG (T). Tighten three HIDDEN CAMS.

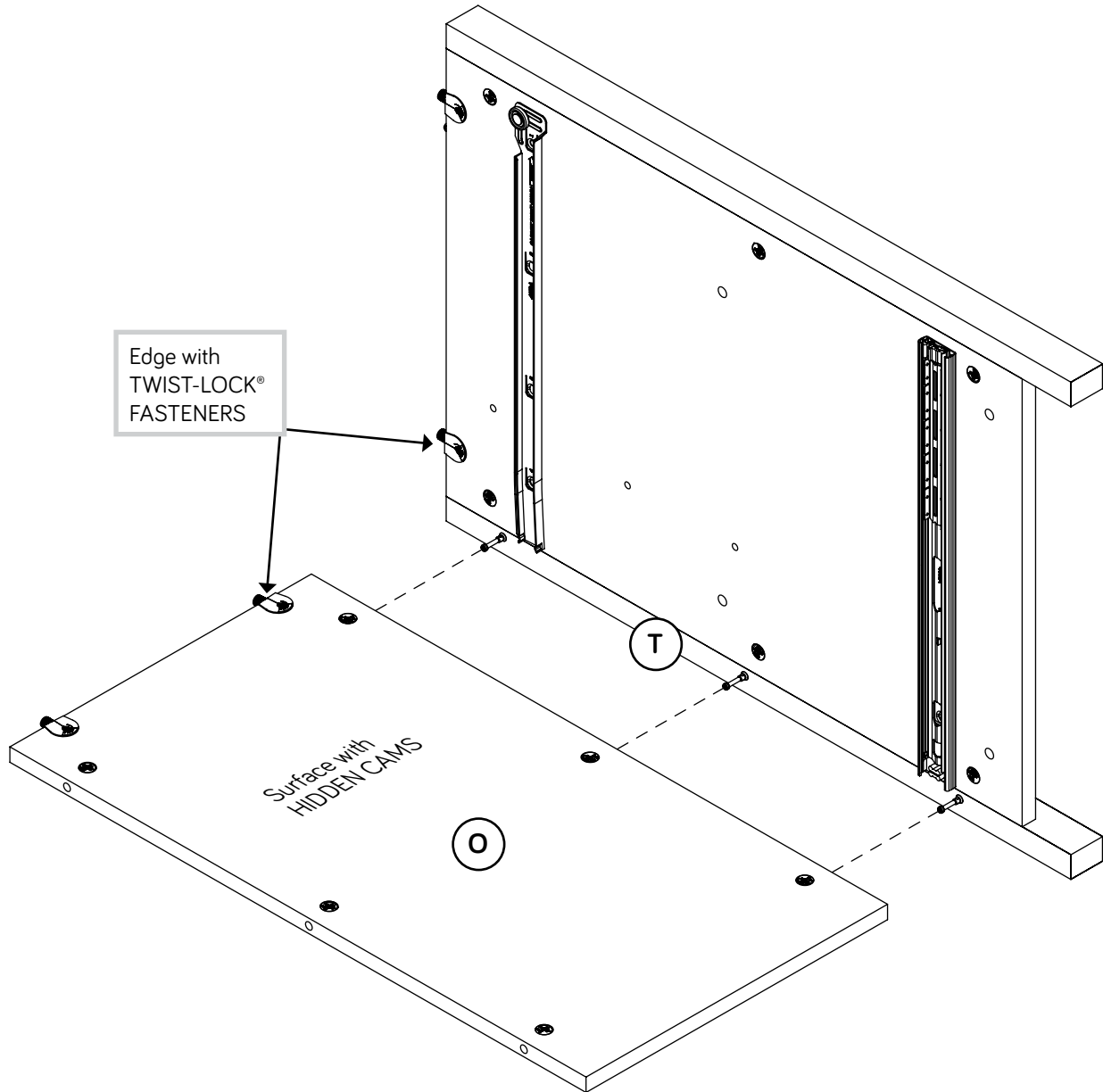

Step 21



- Push eight SAUDER TWIST-LOCK® FASTENERS (7F) into the large holes in the SHELF (L) and BOTTOM (M).

Do not tighten the TWIST-LOCK® FASTENERS in this step.

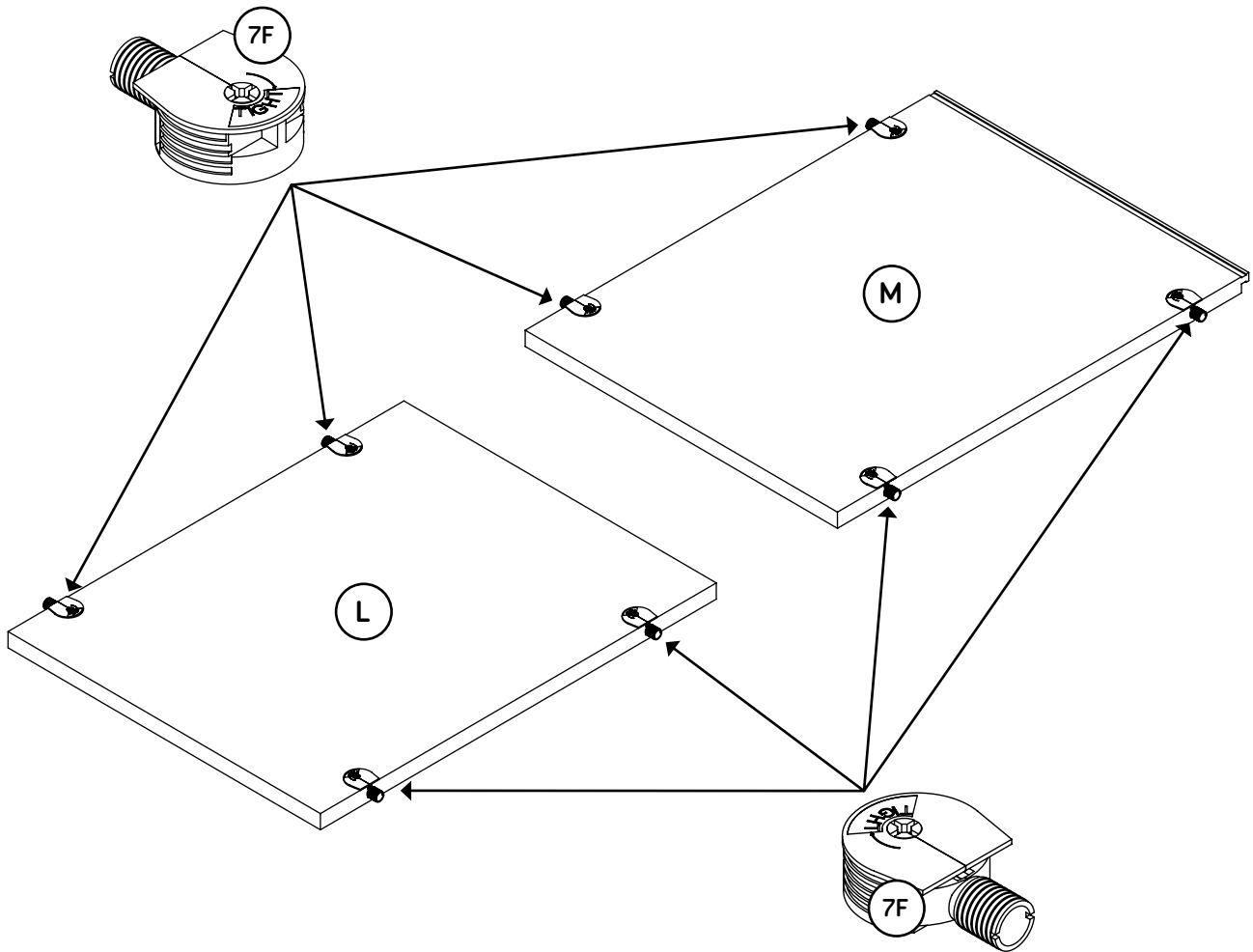

Step 22

Slide the BOTTOM MOLDING* (R) onto the notched edge of the BOTTOM (M).

*U.S. Patent No. 5,499,886

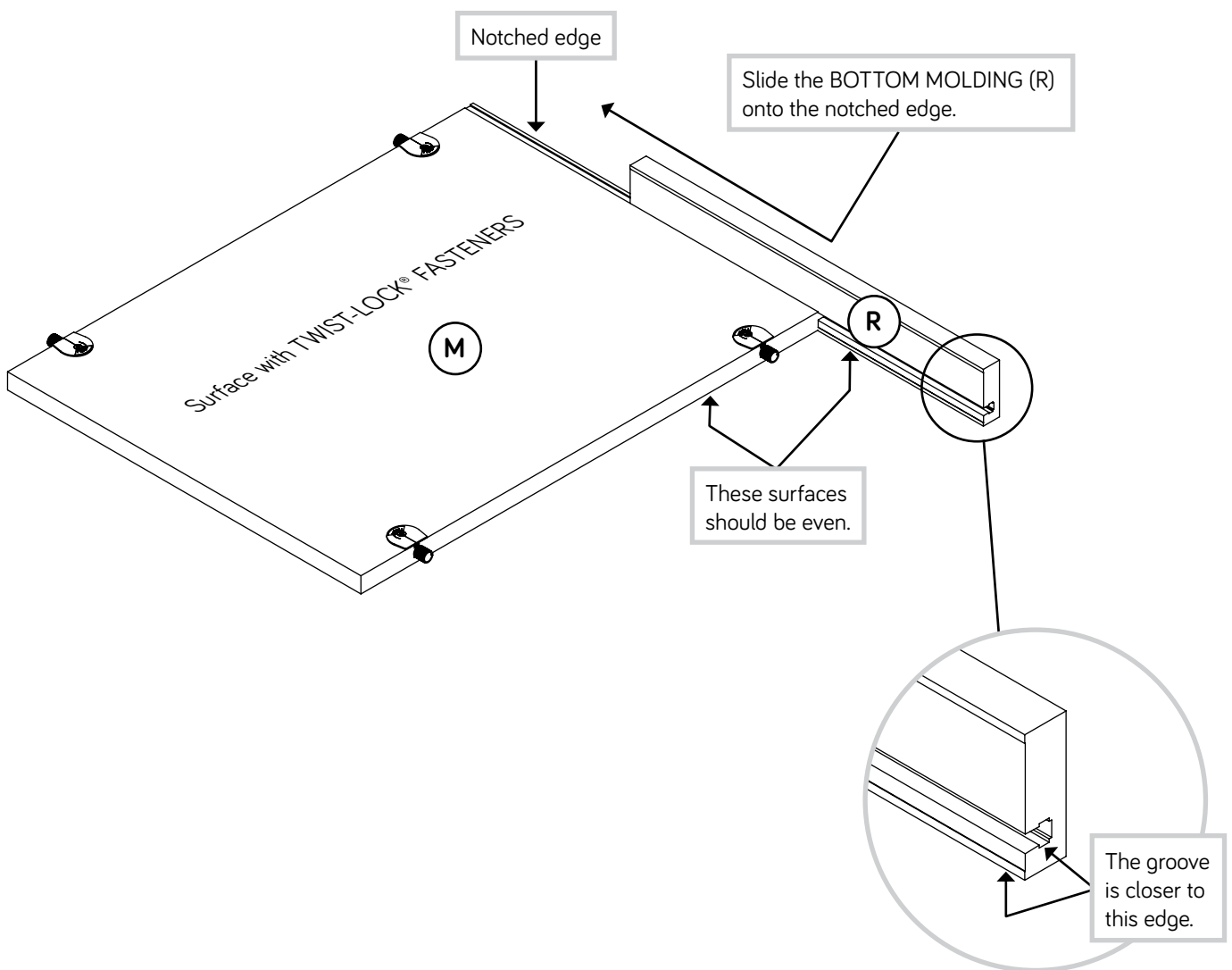

Step 23



- Fasten the SHELF (L) and BOTTOM (M) to the LEFT UPRIGHT (E). Tighten four TWIST-LOCK® FASTENERS.

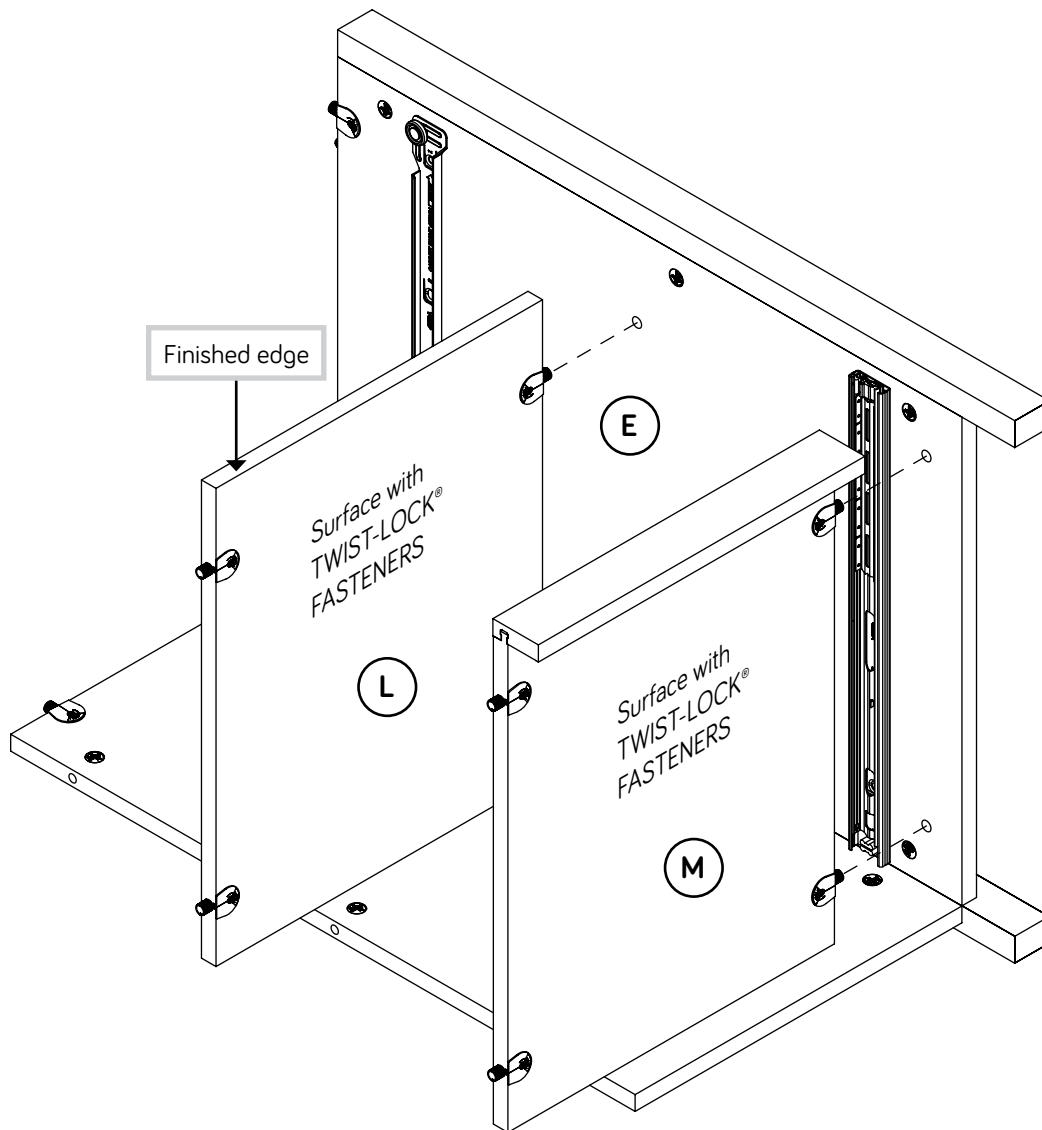

Step 24



- ✚ Fasten the LEFT END (B) to the SHELF (L) and BOTTOM (M). Tighten four TWIST-LOCK® FASTENERS.
- ✚ Fasten the LEFT REAR LEG (S) to the BACK (O). Tighten three HIDDEN CAMS.

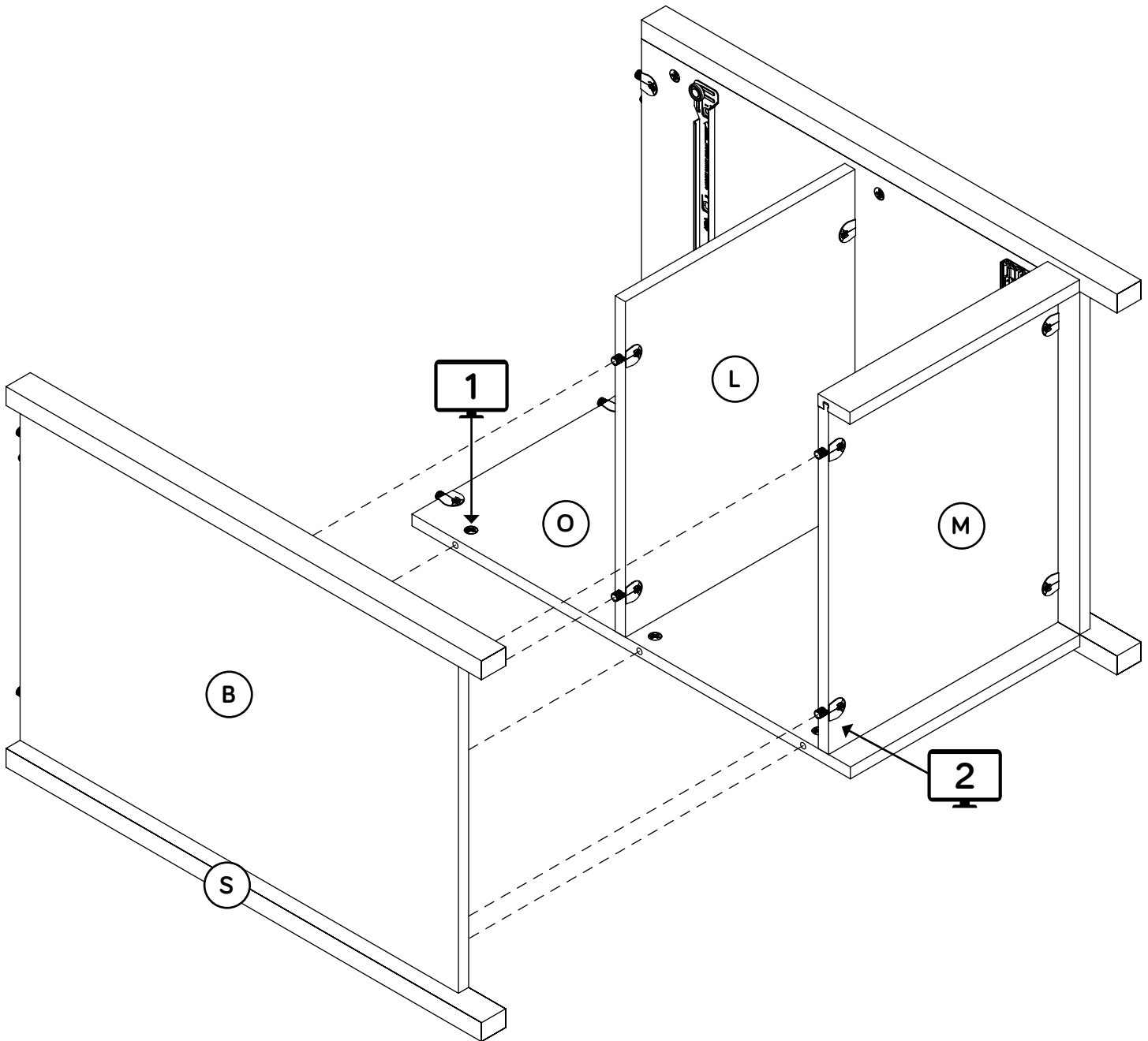

Step 25



- Fasten the LEFT END (B), LEFT UPRIGHT (E), and BACK (O) to the LARGE TOP (D). Tighten six TWIST-LOCK® FASTENERS.
- NOTE:** Be sure the WOOD DOWELS in the END and UPRIGHT insert into the TOP.

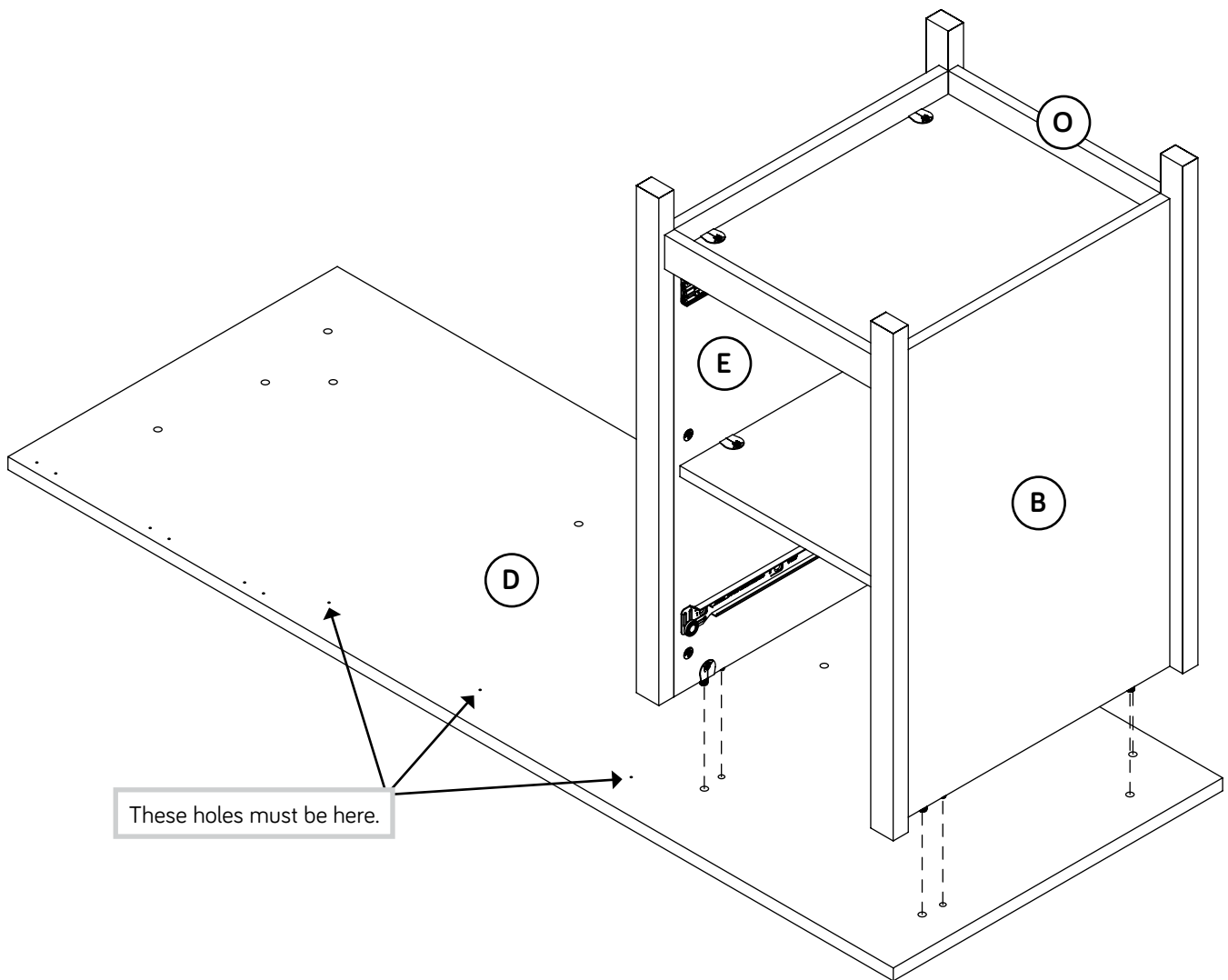

Step 26



- Push three SAUDER TWIST-LOCK® FASTENERS (7F) into the large holes in the SMALL MODESTY PANEL (K).

Do not tighten the TWIST-LOCK® FASTENERS in this step.

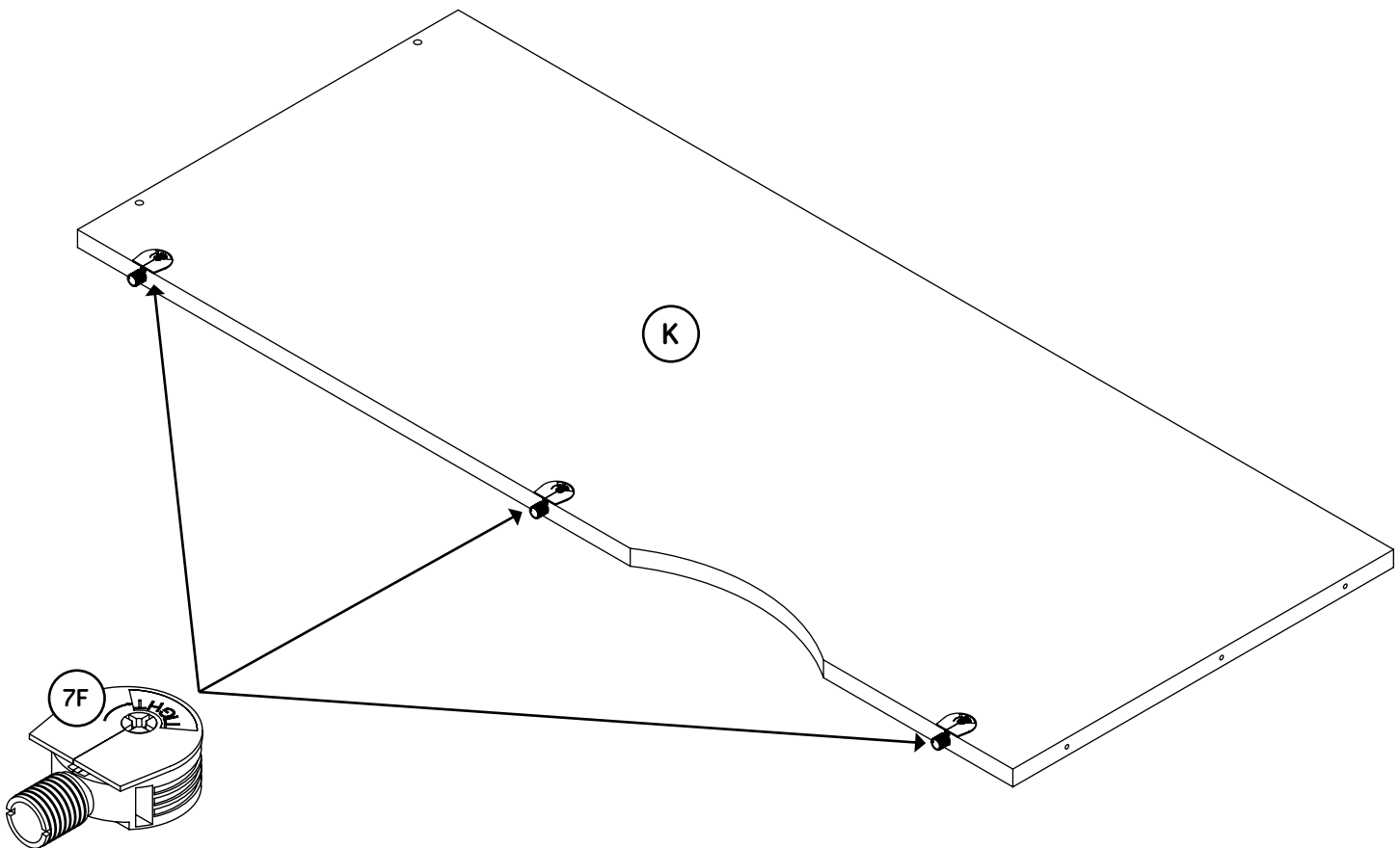

Step 27



- ✚ Fasten the SMALL MODESTY PANEL (K) to the LARGE TOP (D). Tighten three TWIST-LOCK® FASTENERS.
- ✚ Fasten the SMALL MODESTY PANEL (K) to the LEFT UPRIGHT (E). Use three BLACK 1-15/16" FLAT HEAD SCREWS (113S).
- ✚ NOTE: You should start each SCREW a few turns before completely tightening any of them.

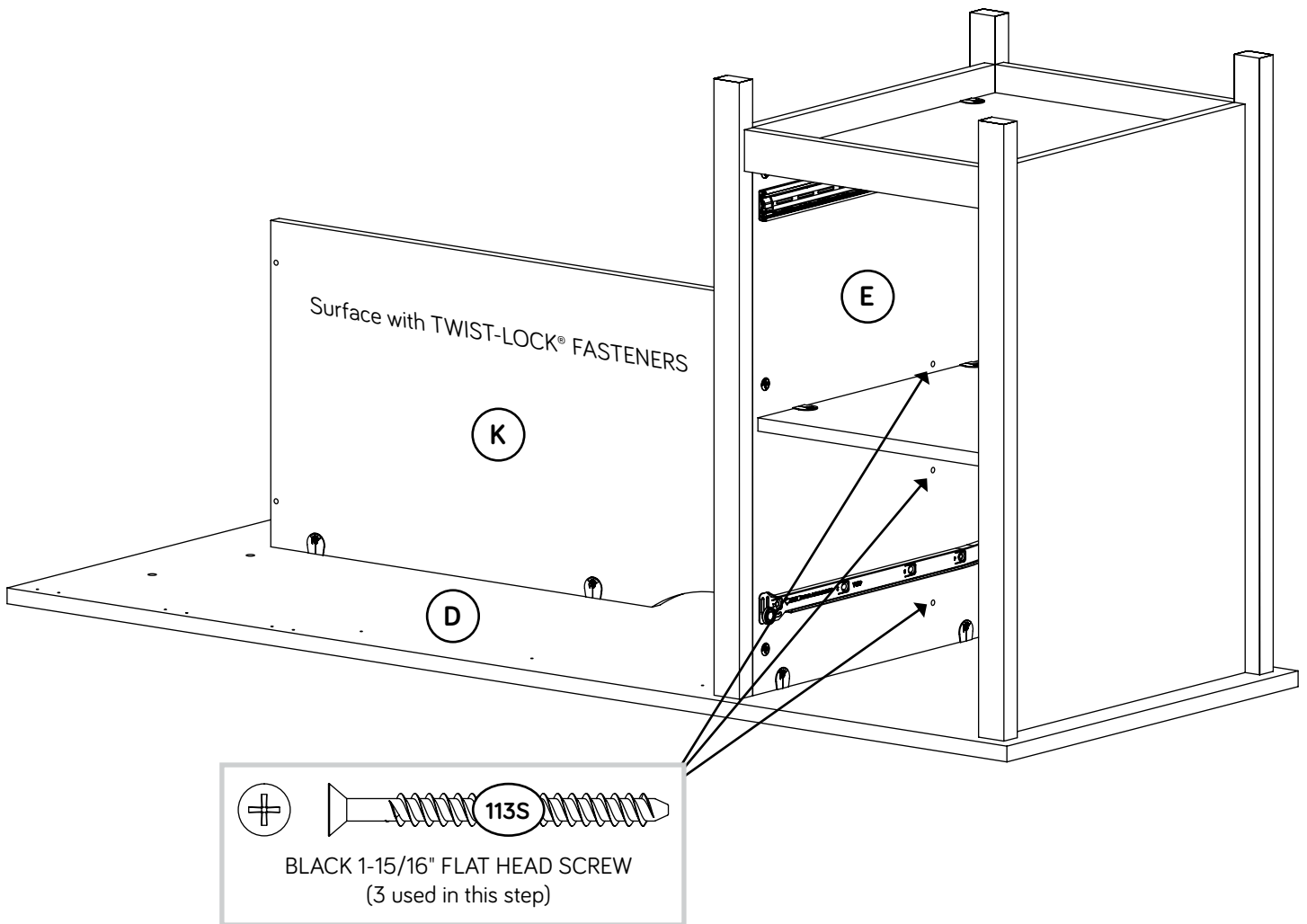

Step 28

- Fasten three ANGLE BRACKETS (5G) to the LARGE TOP (D). Use three BLACK 9/16" LARGE HEAD SCREWS (1S).
- Fasten the SHORT TOP MOLDING (Q) to the ANGLE BRACKETS on the LARGE TOP (D). Use three BLACK 9/16" LARGE HEAD SCREWS (1S).
- NOTE:** There are no pre-drilled holes in the MOLDING. The SCREWS will tighten into the groove.

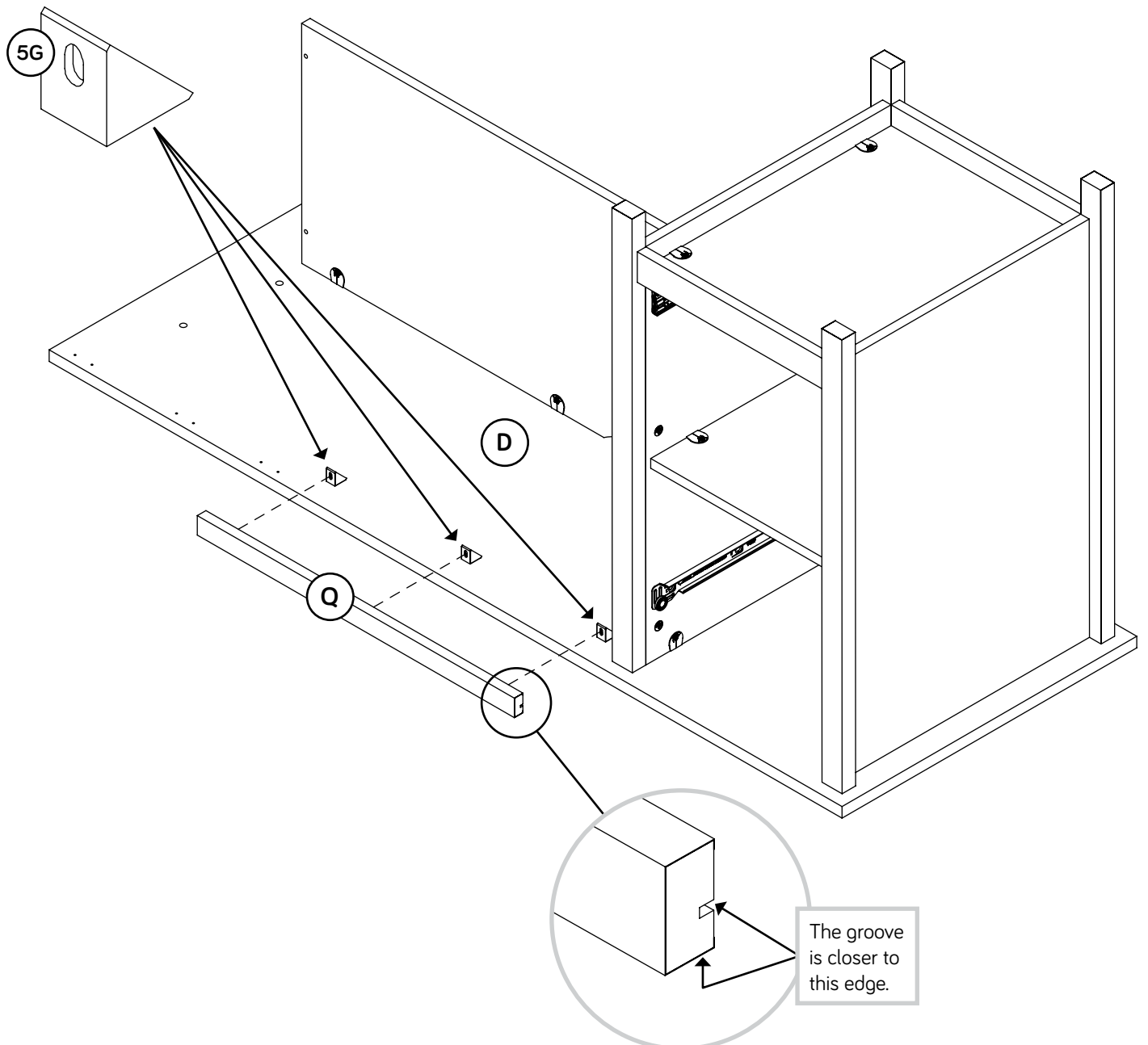
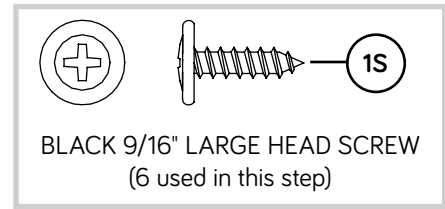

Step 29



- ✚ With someone's help, carefully stand the assemblies upright near the unit's final location.
- ✚ Fasten the LARGE TOP (D) to the CORNER UPRIGHT (H) and LARGE MODESTY PANEL (J). Tighten three TWIST-LOCK® FASTENERS.
- ✚ Fasten the SMALL MODESTY PANEL (K) to the LARGE MODESTY PANEL (J). Use two BLACK 1-15/16" FLAT HEAD SCREWS (113S).
- ✚ **NOTE:** You should start each SCREW a few turns before completely tightening any of them.
- ✚ Fasten the LARGE TOP (D) to the PLATES on the SMALL TOP (C). Use six BLACK 9/16" LARGE HEAD SCREWS (1S).
- ✚ **NOTE:** You should start each SCREW a few turns before completely tightening any of them.

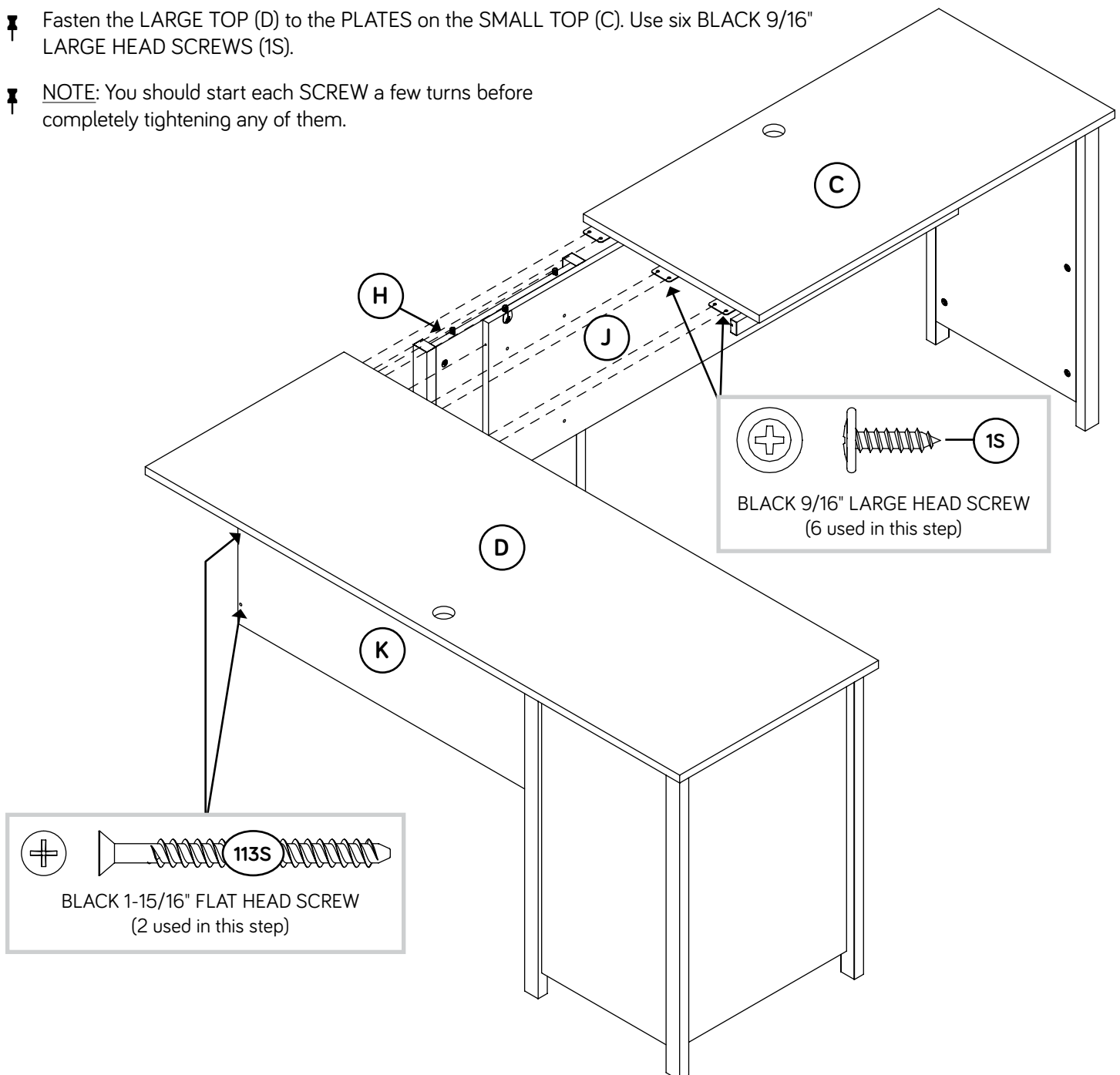

Step 30

✚ Pull the SMALL DRAWER FRONT BRACKETS (7G) apart and slide them into the grooves in the SMALL DRAWER SIDES (D53 and D59). You may need to gently tap them in with a hammer.

✚ NOTE: The DRAWER FRONT BRACKETS are marked "RH" and "LH" for easy identification.

✚ Fasten the SMALL DRAWER FRONT (N) to the DRAWER FRONT BRACKETS (7G). Use two BLACK 9/16" LARGE HEAD SCREWS (1S).

✚ Slide the SMALL DRAWER BOTTOM (D707) into the grooves in the DRAWER SIDES (D53 and D59) and DRAWER FRONT (N).

✚ Fasten the SMALL DRAWER BACK (D109) to the DRAWER SIDES (D53 and D59). Use four BLACK 1-9/16" FLAT HEAD SCREWS (30S).

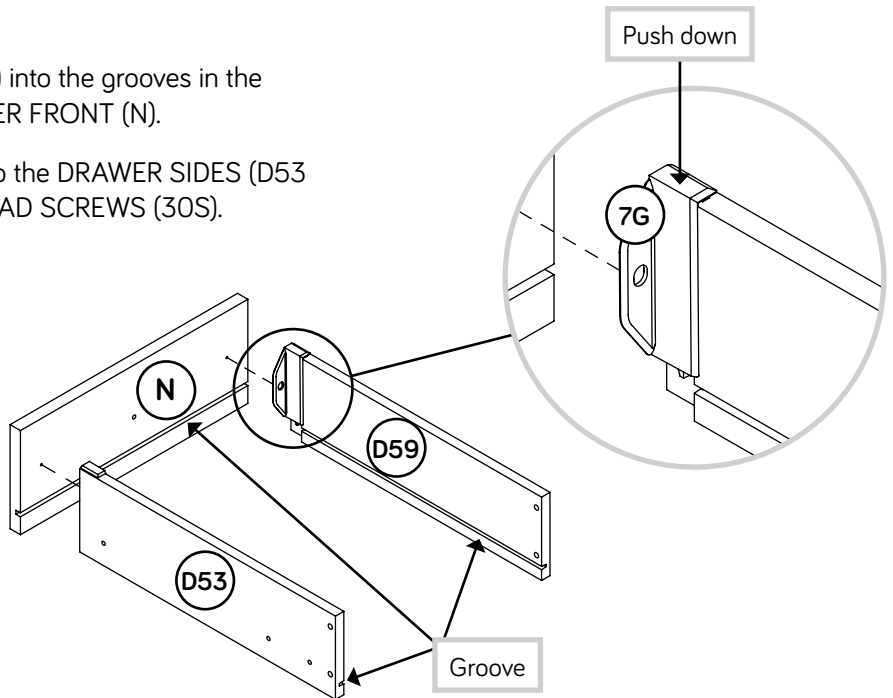
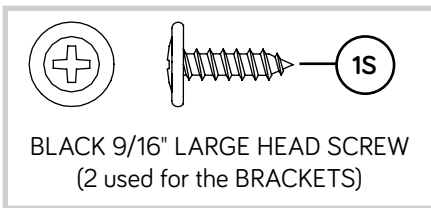

With the palm of your hand, tap the DRAWER BOTTOM down into the groove.

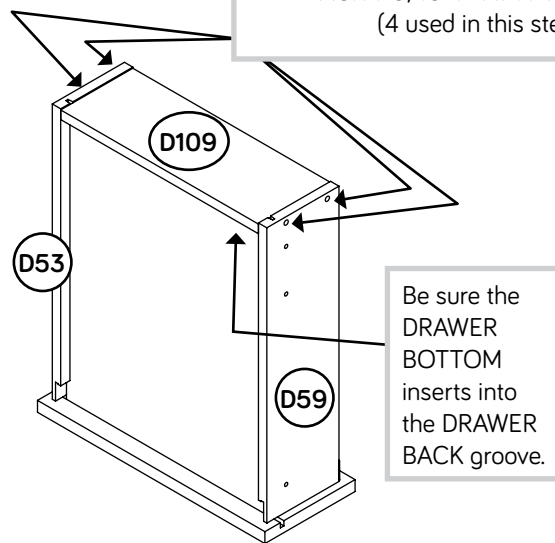
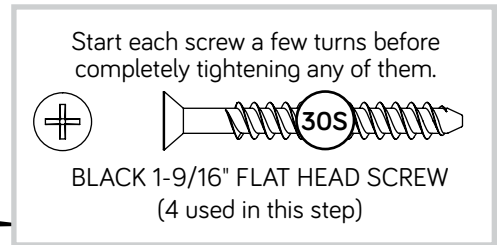
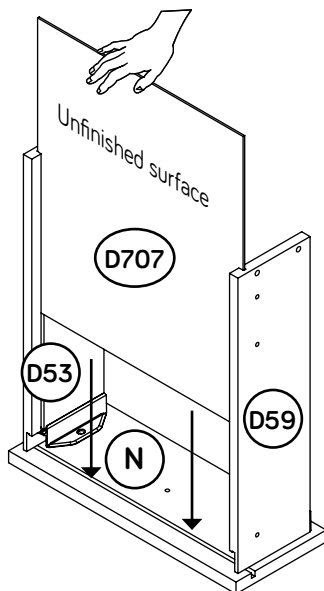

Step 31

5



- Fasten the DRAWER RIGHT (45BC) to the SMALL RIGHT DRAWER SIDE (D53). Use two GOLD 5/16" FLAT HEAD SCREWS (3S) through holes #2 and #4.
- Fasten the DRAWER LEFT (45BD) to the SMALL LEFT DRAWER SIDE (D59). Use two GOLD 5/16" FLAT HEAD SCREWS (3S) through holes #2 and #4.
- Fasten one KNOB (111K) to the SMALL DRAWER FRONT (N). Use one GOLD 1" MACHINE SCREW (50S).

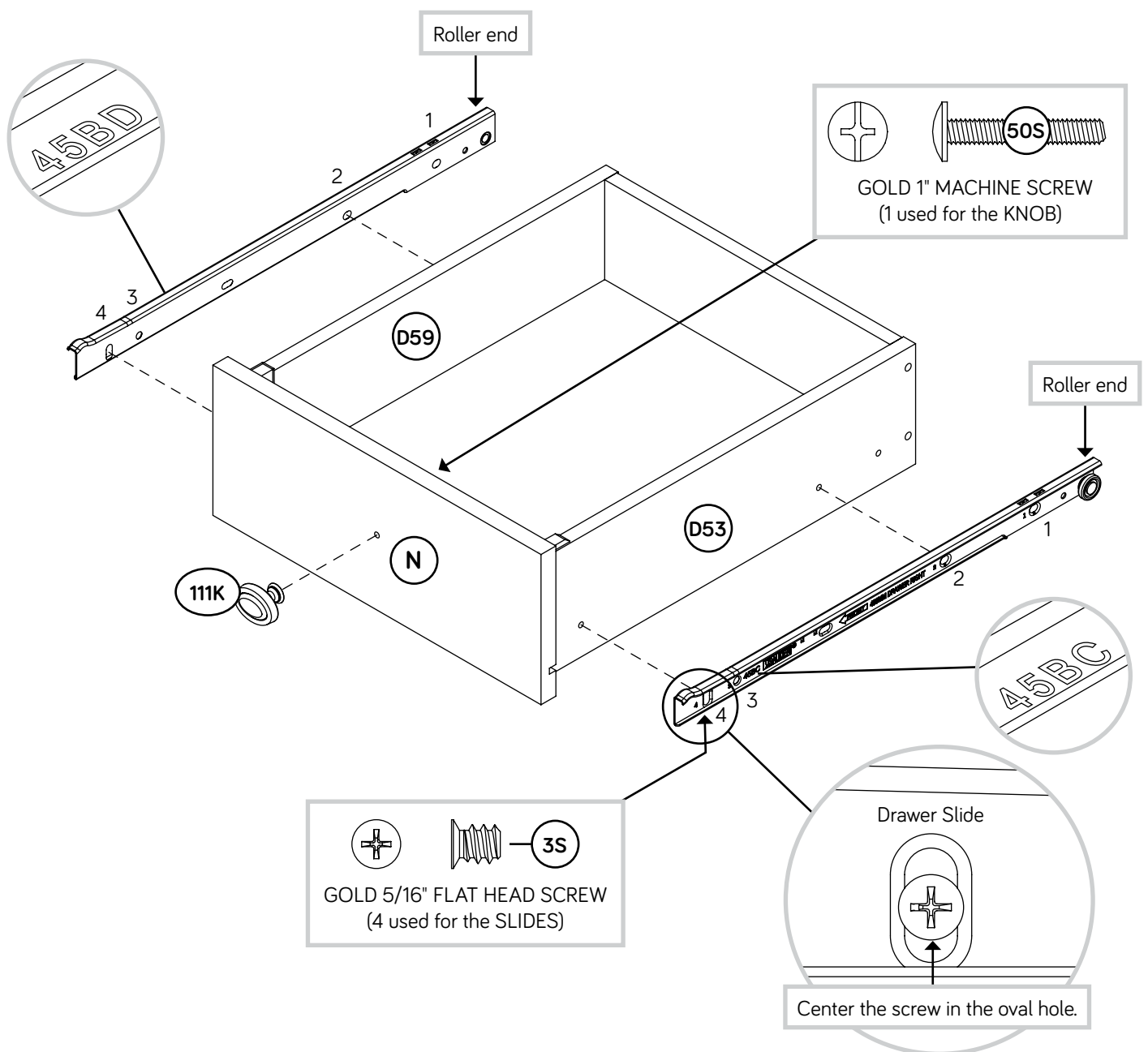

Step 32

✚ Pull the LARGE DRAWER FRONT BRACKETS (10G) apart and slide them into the grooves in the LARGE DRAWER SIDES (D32 and D33). You may need to gently tap them in with a hammer and screwdriver.

✚ **NOTE:** The DRAWER FRONT BRACKETS are marked "RH" and "LH" for easy identification.

✚ Fasten the LARGE DRAWER FRONT (U) to the DRAWER FRONT BRACKETS (10G). Use four BLACK 9/16" LARGE HEAD SCREWS (1S).

✚ Slide the LARGE DRAWER BOTTOM (D708) into the grooves in the DRAWER SIDES (D32 and D33) and DRAWER FRONT (U).

✚ Fasten the LARGE DRAWER BACK (D78) to the DRAWER SIDES (D32 and D33). Use four BLACK 1-9/16" FLAT HEAD SCREWS (30S).

You may need to use your hammer and screwdriver to gently tap down into the groove.

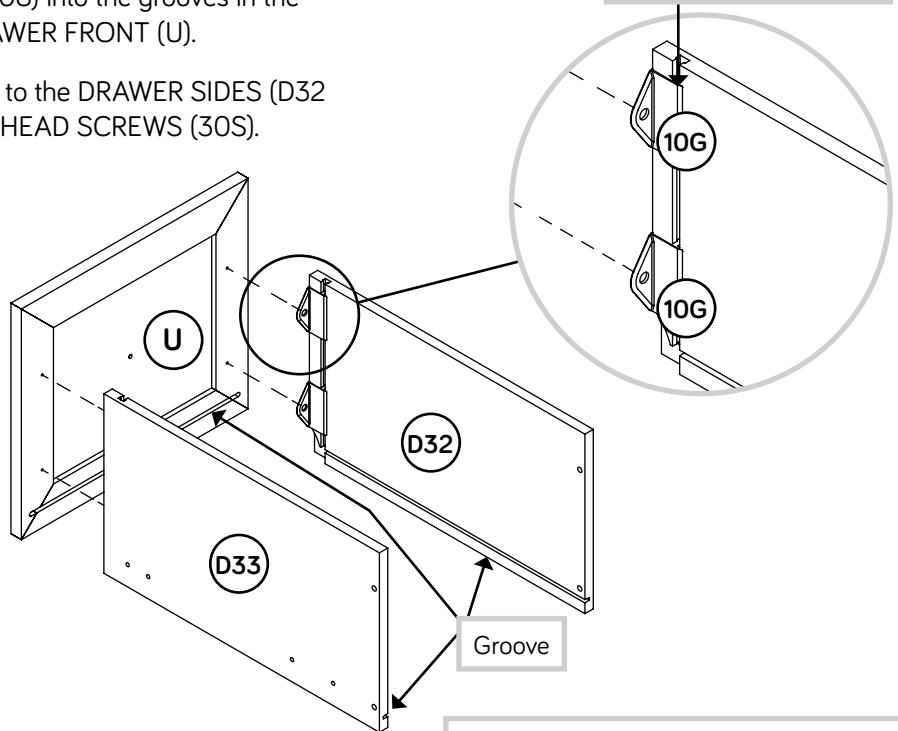
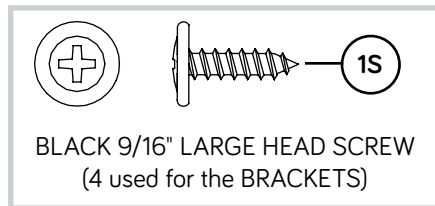

With the palm of your hand, tap the DRAWER BOTTOM down into the groove.

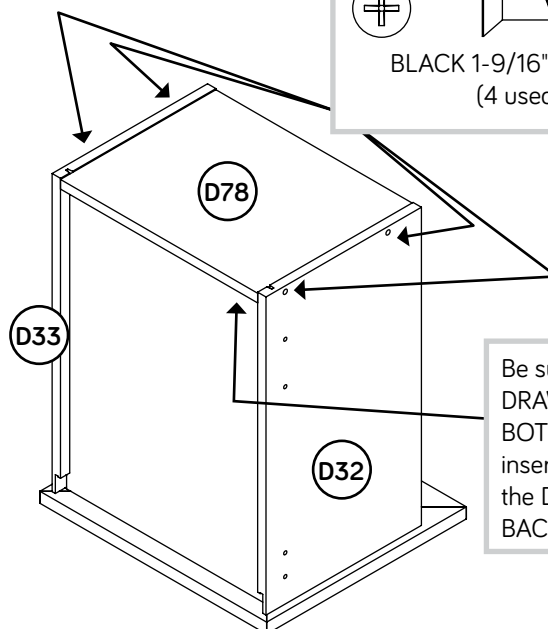
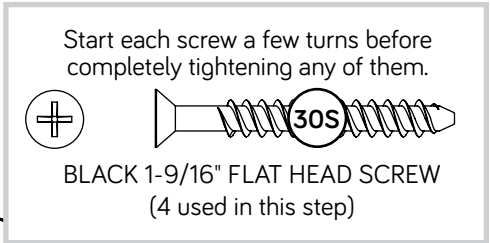
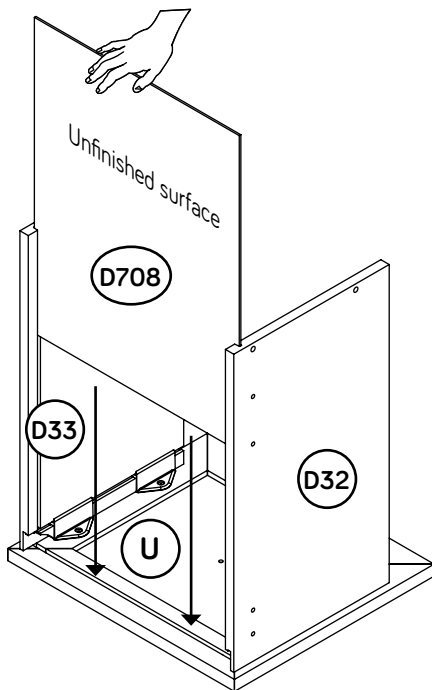

Be sure the DRAWER BOTTOM inserts into the DRAWER BACK groove.

Step 33



- Fasten the EXTENSION SLIDES (45MC) to the LARGE DRAWER SIDES (D32 and D33). Use four GOLD 5/16" FLAT HEAD SCREWS (3S) through holes #2 and #4.
- Fasten one KNOB (111K) to the LARGE DRAWER FRONT (U). Use one SILVER 1/2" MACHINE SCREW (38S).

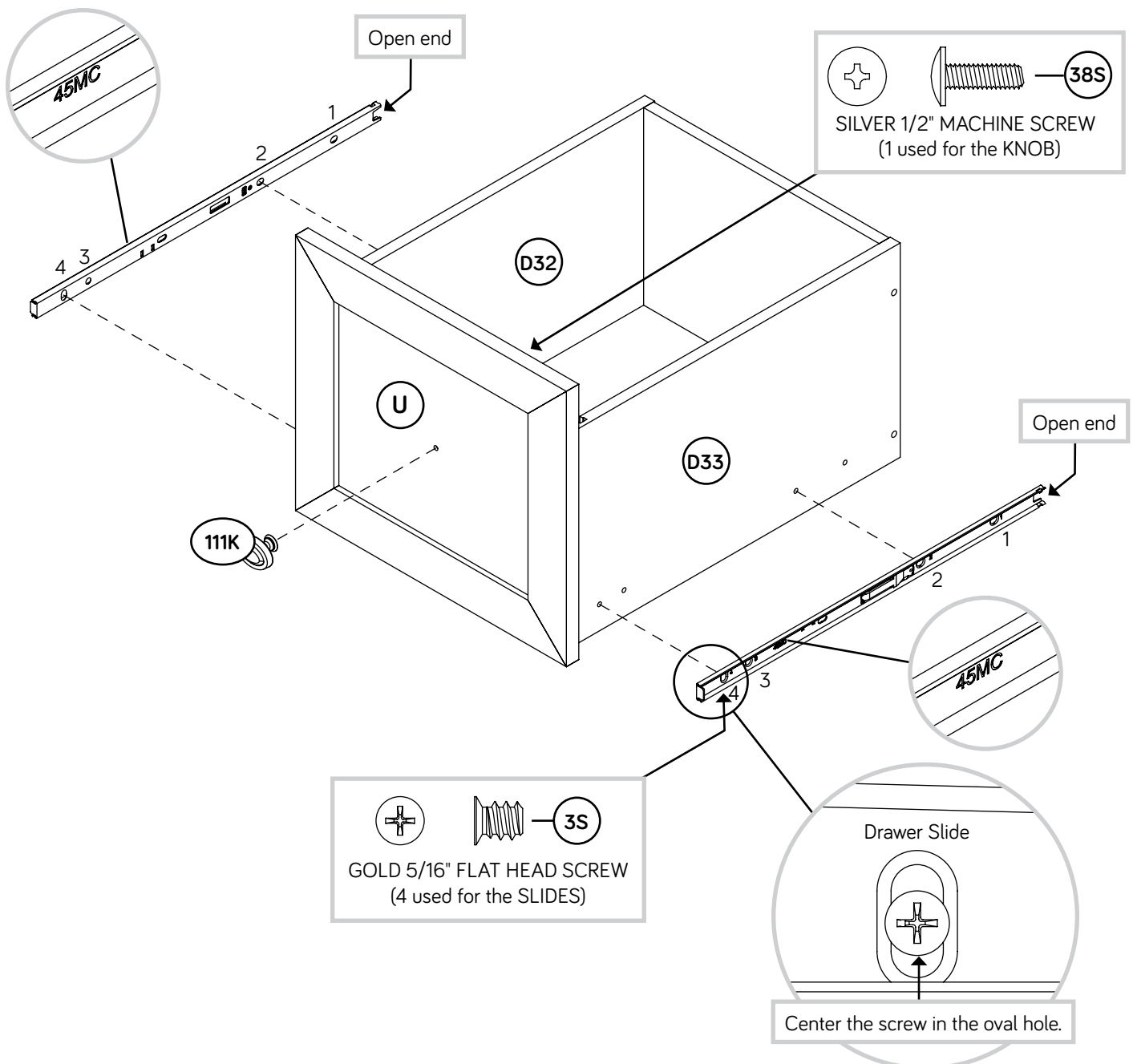

Step 34

- ✚ Push a FILE GLIDE (5B) onto the LARGE RIGHT DRAWER SIDE (D33).
- ✚ Slide the FILE RODS (8B) into the FILE GLIDE (5B) on the LARGE RIGHT DRAWER SIDE.
- ✚ Slide another FILE GLIDE (5B) onto the other end of the FILE RODS (8B), then press this FILE GLIDE over the LARGE LEFT DRAWER SIDE (D32).

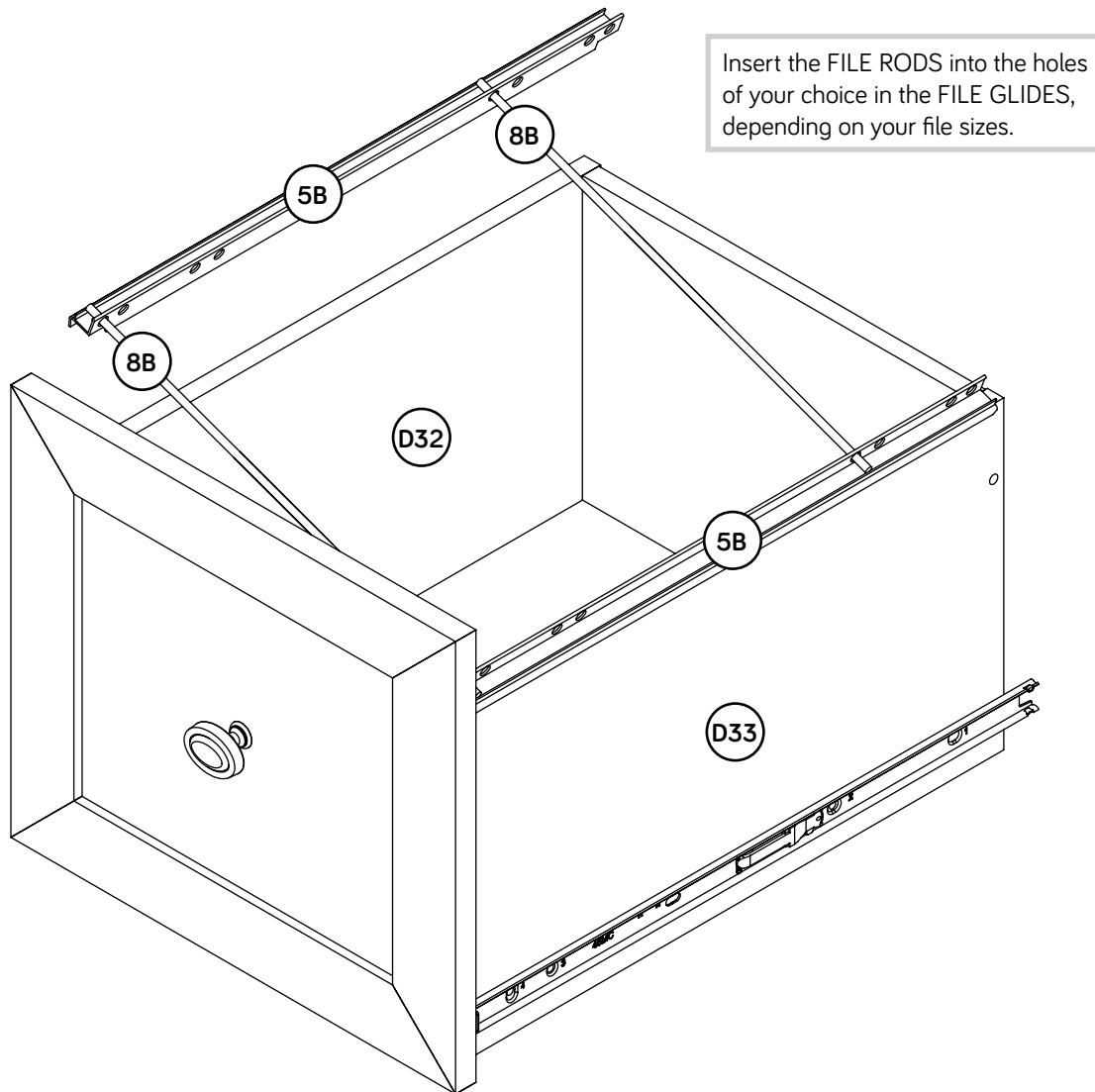

Step 35

- ✚ Insert the GROMMETS (10P) and GROMMET CAPS (1P) into the large holes in the TOPS (C and D).
- ✚ To insert the SMALL DRAWER into your unit, tip the front of the drawer down and drop the rollers on the drawer behind the rollers on the unit.
- ✚ To insert the LARGE DRAWER into your unit, line up the EXTENSION SLIDES on the drawer with the EXTENSION RAILS on the unit and push the drawer into the unit until the drawer is fully inserted. The drawer will push in hard until it is all the way in, then it will slide in and out easier.

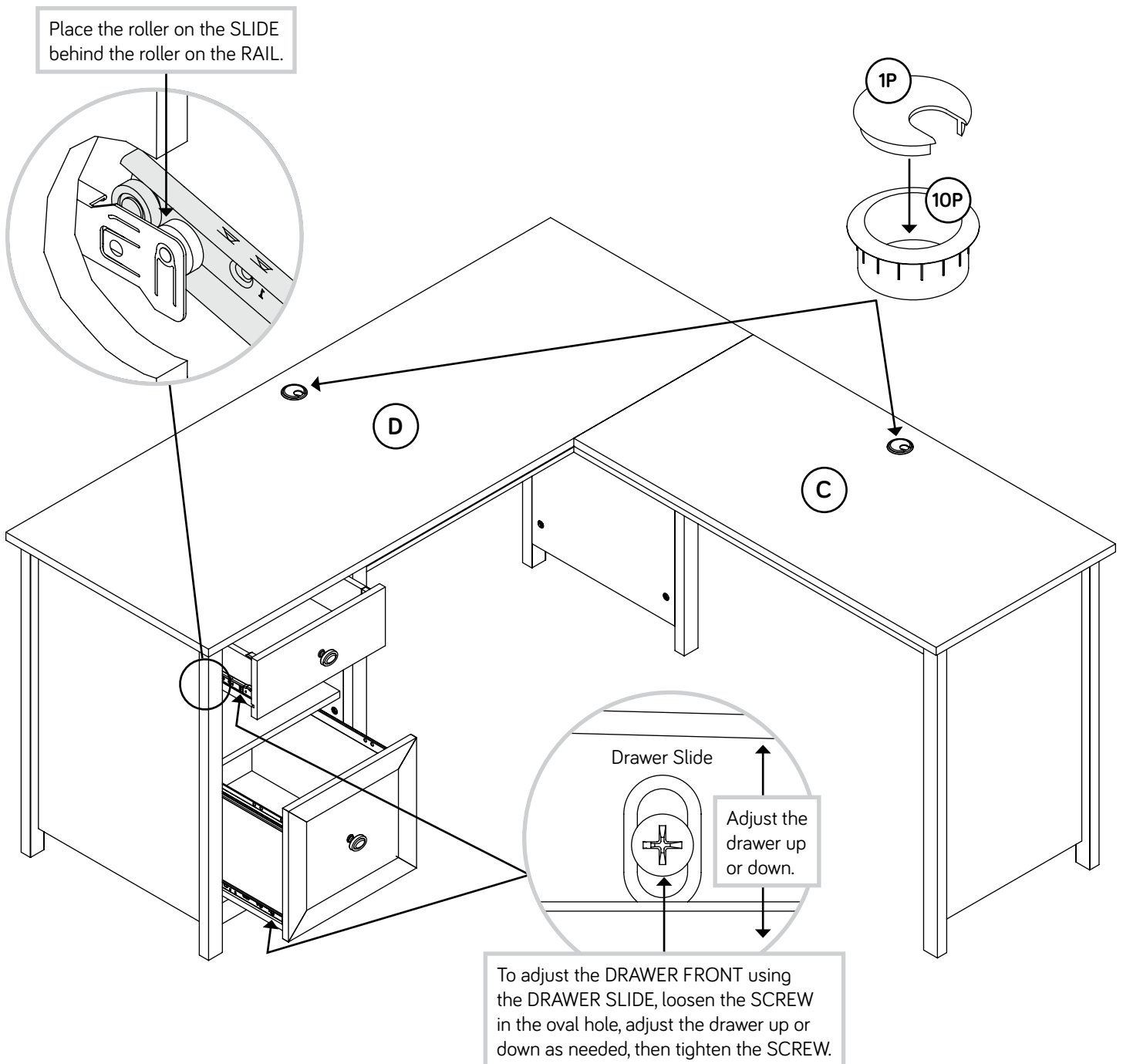

Step 36

- ✚ Center a SCREW COVER (20P) over the head of each visible SCREW and gently tap in with your hammer.
- ✚ Using your hammer, gently tap a CAM COVER (12P) onto each visible HIDDEN CAM.
- ✚ NOTE: Please read the back pages of the instruction booklet for important safety information.
- ✚ This completes assembly. Clean with a damp cloth. Wipe dry.

★ And to celebrate, why not share your success story at sauder.com or     

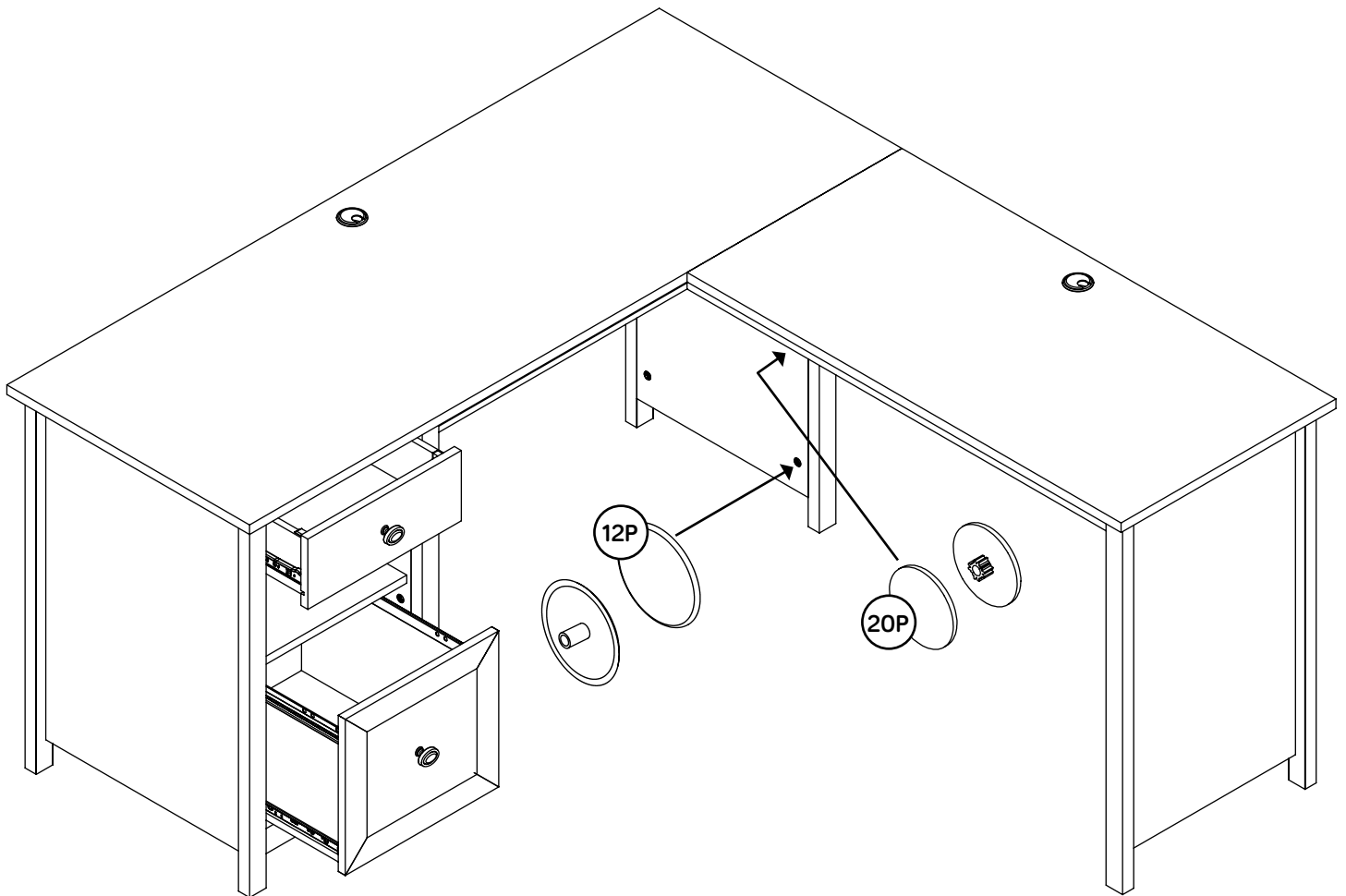

Utilisez les instructions d'assemblage en français avec les schémas étape par étape du manuel d'instruction en anglais. Chaque étape en français correspond à la même étape en anglais. Comparer la "Liste de pièces" ci-dessous avec la "PART IDENTIFICATION" du manuel en anglais pour vous familiariser avec les pièces avant l'assemblage.

REMARQUE : CE MANUEL D'INSTRUCTIONS CONTIENT **D'IMPORTANTES** INFORMATIONS RELATIVES À LA SÉCURITÉ. À LIRE ET CONSERVER POUR TOUTE RÉFÉRENCE FUTURE.

NOUS CONTACTER EN PREMIER**AVANT D'EFFECTUER TOUT RETOUR AU MAGASIN.**

Nous faisons de notre mieux pour nous assurer que votre meuble arrive dans d'excellentes conditions. Nos représentants du service Clientèle sont aimables et prêts à vous aider au cas où une pièce aurait été endommagée ou manquerait (ou si vous aviez besoin d'aide pour l'assemblage). Composez ce numéro d'appel gratuit:

1-800-523-3987

**Du lundi au vendredi, de 9 heures du matin à
5:30 heures du soir (horaire Côte Est)**

(sauf jours fériés)

Si une pièce a besoin d'être remplacée, la pièce de remplacement sera envoyée dans les 48 heures. (Sauf week-ends et jours fériés)

Noter la date d'achat de cet élément et conserver le livret pour future référence. Pour contacter Sauder en ce qui concerne cet élément, faire référence au numéro de lot et numéro de modèle en appelant notre numéro sans frais.

Lot n° : _____

Date de l'achat : _____

LISTE DE PIÈCES			LISTE DE PIÈCES		
REFERENCE	DESCRIPTION	QUANTITÉ	REFERENCE	DESCRIPTION	QUANTITÉ
A	EXTRÉMITÉ DROITE.....	1	45BA	ÉLÉMENT DROITE.....	1
B	EXTRÉMITÉ GAUCHE.....	1	45BB	ÉLÉMENT GAUCHE.....	1
C	PETIT DESSUS.....	1	45BC	TIROIR DROIT.....	1
D	GRAND DESSUS.....	1	45BD	TIROIR GAUCHE.....	1
D32	CÔTÉ GAUCHE DE GRAND TIROIR.....	1	(ENSEMBLE DE GLISSIÈRE ILLUSTRÉ À PART)		
D33	CÔTÉ DROIT DE GRAND TIROIR.....	1	45MA	GLISSIÈRE D'EXTENSION.....	2
D53	CÔTÉ DROIT DE PETIT TIROIR.....	1	45MC	COULISSE D'EXTENSION.....	2
D59	CÔTÉ GAUCHE DE PETIT TIROIR.....	1	5B	ARMATURE DE DOSSIER.....	2
D78	ARRIÈRE DE GRAND TIROIR.....	1	8B	TIGE DE DOSSIER.....	2
D109	ARRIÈRE DE PETIT TIROIR.....	1	1F	EXCENTRIQUE ESCAMOTABLE.....	30
D707	FOND DE PETIT TIROIR.....	1	7F	FIXATION TWIST-LOCK®.....	27
D708	FOND DE GRAND TIROIR.....	1	8F	VIS D'EXCENTRIQUE.....	30
E	MONTANT GAUCHE.....	1	15F	CHEVILLE EN BOIS.....	11
F	PIED AVANT GAUCHE.....	3	5G	CONSOLE À ÉQUERRE.....	7
G	PIED AVANT DROIT.....	3	7G	CONSOLE DE DEVANT DE PETIT TIROIR..	1
H	MONTANT D'ANGLE.....	1	10G	CONSOLE DE DEVANT DE GRAND TIROIR.	2
J	GRAND VOILE DE FOND.....	1	41G	PLAQUE.....	3
K	PETIT VOILE DE FOND.....	1	111K	BOUTON.....	2
L	TABLETTE.....	1	1P	COUVERCLE DE PASSE-CÂBLES.....	2
M	DESSOUS.....	1	10P	PASSE-CÂBLES.....	2
N	DEVANT DE PETIT TIROIR.....	1	12P	COUVERCLE D'EXCENTRIQUE.....	18
O	ARRIÈRE.....	1	20P	CACHE-VIS.....	6
P	MOULURE DE DESSUS LONGUE.....	1	1S	VIS TÊTE LARGE 14 mm NOIRE.....	32
Q	MOULURE DE DESSUS COURTE.....	1	3S	VIS TÊTE PLATE 8 mm DORÉE.....	16
R	MOULURE DE DESSOUS.....	1	10S	VIS TÊTE PLATE 28 mm ARGENTÉE.....	4
S	PIED ARRIÈRE GAUCHE.....	1	30S	VIS TÊTE PLATE 40 mm NOIRE.....	8
T	PIED ARRIÈRE DROIT.....	1	38S	VIS À MÉTAUX 13 mm ARGENTÉE.....	1
U	DEVANT DE GRAND TIROIR.....	1	50S	VIS À MÉTAUX 25 mm DORÉE.....	1
			113S	VIS TÊTE PLATE 50 mm NOIRE.....	5

Guide d'utilisation de la visserie

UTILISATION DE LA FIXATION TWIST-LOCK®

1. Enfoncer une FIXATION TWIST-LOCK® dans le gros trou de la pièce.

2. 1. Insérer l'extrémité fileté de la FIXATION dans le trou de la pièce attenante.

REMARQUE : L'extrémité fileté de la FIXATION doit rester complètement insérée dans le trou de la pièce attenante lorsque l'on bloque la FIXATION.

2. Bien serrer la FIXATION à l'aide d'un tournevis Phillips.

UTILISATION DE LA EXCENTRIQUE ESCAMOTABLE ET DE LA VIS D'EXCENTRIQUE

1. Faire tourner la VIS D'EXCENTRIQUE jusqu'à ce que l'épaulement repose sur la surface de la pièce.

2. Enfoncer un EXCENTRIQUE ESCAMOTABLE dans la partie. La flèche dans l'EXCENTRIQUE ESCAMOTABLE doit être dirigée vers le trou dans le chant de la planche.

3. Insérer la VIS D'EXCENTRIQUE dans l'EXCENTRIQUE ESCAMOTABLE. Serrer l'EXCENTRIQUE ESCAMOTABLE.

ÉTAPE 1

Ne pas serrer les FIXATIONS TWIST-LOCK® à cette étape.

REMARQUE : Cette unité nécessitera deux personnes pour monter.

Assembler l'élément sur un sol à moquette ou sur le carton vide pour éviter d'endommager l'élément ou le sol.

Pour commencer l'assemblage, enfoncer deux FIXATIONS TWIST-LOCK® SAUDER (7F) dans les gros trous de l'EXTRÉMITÉ DROITE (A).

Insérer une CHEVILLE EN BOIS (15F) dans l'EXTRÉMITÉ DROITE (A).

ÉTAPE 2

Enfoncer six EXCENTRIQUES ESCAMOTABLES (1F) dans l'EXTRÉMITÉ DROITE (A).

Faire tourner six VIS D'EXCENTRIQUE (8F) dans les PIEDS (F et G).

ÉTAPE 3

Insérer deux CHEVILLES EN BOIS (15F) dans les PIEDS (F et G).

Fixer les PIEDS (F et G) à l'EXTRÉMITÉ DROITE (A). Serrer six EXCENTRIQUES ESCAMOTABLES.

REMARQUE : S'assurer d'insérer les CHEVILLES EN BOIS des PIEDS dans l'EXTRÉMITÉ.

ÉTAPE 4

Ne pas serrer les FIXATIONS TWIST-LOCK® à cette étape.

Enfoncer six FIXATIONS TWIST-LOCK® SAUDER (7F) dans les gros trous du GRAND VOILE DE FOND (J).

ÉTAPE 5

Fixer le GRAND VOILE DE FOND (J) à l'EXTRÉMITÉ DROITE (A). Serrer trois FIXATIONS TWIST-LOCK®.

ÉTAPE 6

Ne pas serrer les FIXATIONS TWIST-LOCK® à cette étape.

Enfoncer deux FIXATIONS TWIST-LOCK® SAUDER (7F) dans les gros trous dans le MONTANT D'ANGLE (H).

ÉTAPE 7

Avec précaution, retourner le MONTANT D'ANGLE (H).

Enfoncer six EXCENTRIQUES ESCAMOTABLES (1F) dans le MONTANT D'ANGLE (H).

Faire tourner six VIS D'EXCENTRIQUE (8F) dans les PIEDS (F et G).

ÉTAPE 8

Insérer deux CHEVILLES EN BOIS (15F) dans les PIEDS (F et G).

Fixer les PIEDS (F et G) au MONTANT D'ANGLE (H). Serrer six EXCENTRIQUES ESCAMOTABLES.

REMARQUE : S'assurer d'insérer les CHEVILLES EN BOIS des PIEDS dans le MONTANT.

ÉTAPE 9

Fixer le MONTANT D'ANGLE (H) au GRAND VOILE DE FOND (J). Utiliser quatre VIS TÊTE PLATE 28 mm ARGENTÉES (10S).

REMARQUE : Il est préférable de donner quelques tours de tournevis à chaque VIS avant de les serrer toutes à bloc.

REMARQUE : Ne pas trop serrer les VIS dans le MONTANT.

ÉTAPE 10

Avec l'aide d'une autre personne, fixer l'EXTRÉMITÉ DROITE (A) et le GRAND VOILE DE FOND (J) au PETIT DESSUS (C). Serrer quatre FIXATIONS TWIST-LOCK®.

REMARQUE : S'assurer de bien insérer la CHEVILLE EN BOIS située sur l'EXTRÉMITÉ dans le DESSUS.

ÉTAPE 11

Fixer les PLAQUES (41G) au PETIT DESSUS (C). Utiliser six VIS TÊTE LARGE 14 mm NOIRES (1S).

ÉTAPE 12

Fixer quatre CONSOLES À ÉQUERRE (5G) au PETIT DESSUS (C). Utiliser quatre VIS TÊTE LARGE 14 mm NOIRES (1S).

Fixer la MOULURE DE DESSUS LONGUE (P) aux CONSOLES À ÉQUERRE sur le PETIT DESSUS (C). Utiliser quatre VIS TÊTE LARGE 14 mm NOIRES (1S).

REMARQUE : La MOULURE ne comporte pas de trous pré-perçés. Serrer les VIS dans la rainure.

ÉTAPE 13

Ne pas serrer les FIXATIONS TWIST-LOCK® à cette étape.

Insérer deux CHEVILLES EN BOIS (15F) dans l'EXTRÉMITÉ GAUCHE (B) et le MONTANT GAUCHE (E).

Enfoncer quatre FIXATIONS TWIST-LOCK® SAUDER (7F) dans les gros trous de l'EXTRÉMITÉ GAUCHE (B) et du MONTANT GAUCHE (E).

ÉTAPE 14

Enfoncer douze EXCENTRIQUES ESCAMOTABLES (1F) dans l'EXTRÉMITÉ GAUCHE (B) et le MONTANT GAUCHE (E).

Faire tourner dix-huit VIS D'EXCENTRIQUE (8F) dans les PIEDS (F, G, S et T).

ÉTAPE 15

Insérer deux CHEVILLES EN BOIS (15F) dans les PIEDS (G et T).

Fixer les PIEDS (G et T) au MONTANT GAUCHE (E). Serrer six EXCENTRIQUES ESCAMOTABLES.

REMARQUE : S'assurer d'insérer les CHEVILLES EN BOIS des PIEDS dans le MONTANT.

ÉTAPE 16

Insérer deux CHEVILLES EN BOIS (15F) dans les PIEDS (F et S).

Fixer les PIEDS (F et S) à l'EXTRÉMITÉ GAUCHE (B). Serrer six EXCENTRIQUES ESCAMOTABLES.

REMARQUE : S'assurer d'insérer les CHEVILLES EN BOIS des PIEDS dans l'EXTRÉMITÉ.

ÉTAPE 17

Séparer les COULISSES D'EXTENSION (45MC) des GLISSIÈRES D'EXTENSION (45MA) comme l'indique le schéma du haut ci-dessous. Faire attention car les pièces sont graissées.

Fixer les GLISSIÈRES D'EXTENSION (45MA) à l'EXTRÉMITÉ GAUCHE (B) et au MONTANT GAUCHE (E). Utiliser quatre VIS TÊTE PLATE 8 mm DORÉES (3S) à travers les trous n° 1 et n° 4.

REMARQUE : Pour chaque GLISSIÈRE D'EXTENSION, faire tourner une VIS dans le trou indiqué dans le schéma agrandi. Ensuite, enfiler la cartouche interne de la GLISSIÈRE D'EXTENSION vers l'intérieur pour trouver l'autre trou qui est aligné sur le trou dans l'EXTRÉMITÉ et le MONTANT. Faire tourner une VIS dans ce trou.

REMARQUE : Les COULISSES D'EXTENSION seront utilisées ultérieurement pour le GRAND TIROIR.

ÉTAPE 18

Fixer l'ÉLÉMENT DROITE (45BA) au MONTANT GAUCHE (E). Utiliser deux VIS TÊTE PLATE 8 mm DORÉES (3S) à travers les trous n° 1 et n° 4.

Fixer l'ÉLÉMENT GAUCHE (45BB) à l'EXTRÉMITÉ GAUCHE (B). Utiliser deux VIS TÊTE PLATE 8 mm DORÉES (3S) à travers les trous n° 1 et n° 4.

ÉTAPE 19

Ne pas serrer les FIXATIONS TWIST-LOCK® à cette étape.

Enfoncer deux FIXATIONS TWIST-LOCK® SAUDER (7F) dans les gros trous dans l'ARRIÈRE (O).

Enfoncer six EXCENTRIQUES ESCAMOTABLES (1F) dans l'ARRIÈRE (O).

ÉTAPE 20

Fixer l'ARRIÈRE (O) au PIED ARRIÈRE DROIT (T). Serrer trois EXCENTRIQUES ESCAMOTABLES.

ÉTAPE 21

Ne pas serrer les FIXATIONS TWIST-LOCK® à cette étape.

Enfoncer huit FIXATIONS TWIST-LOCK® SAUDER (7F) dans les gros trous de la TABLETTE (L) et du DESSOUS (M).

ÉTAPE 22

Enfiler la MOULURE DE DESSOUS* (R) sur le bord cranté du DESSOUS (M).

* Brevet État Unis n° 5,499,886

ÉTAPE 23

Fixer la TABLETTE (L) et le DESSOUS (M) au MONTANT GAUCHE (E). Serrer quatre FIXATIONS TWIST-LOCK®.

ÉTAPE 24

Fixer l'EXTRÉMITÉ GAUCHE (B) à la TABLETTE (L) et le DESSOUS (M). Serrer quatre FIXATIONS TWIST-LOCK®.

Fixer le PIED ARRIÈRE GAUCHE (S) sur l'ARRIÈRE (O). Serrer trois EXCENTRIQUES ESCAMOTABLES.

ÉTAPE 25

Fixer l'EXTRÉMITÉ GAUCHE (B), le MONTANT GAUCHE (E) et l'ARRIÈRE (O) au GRAND DESSUS (D). Serrer six FIXATIONS TWIST-LOCK®.

REMARQUE : S'assurer d'insérer les CHEVILLES EN BOIS de l'EXTRÉMITÉ et du MONTANT dans le DESSUS.

ÉTAPE 26

Ne pas serrer les FIXATIONS TWIST-LOCK® à cette étape.

Enfoncer trois FIXATIONS TWIST-LOCK® SAUDER (7F) dans les gros trous du PETIT VOILE DE FOND (K).

ÉTAPE 27

Fixer le PETIT VOILE DE FOND (K) sur le GRAND DESSUS (D). Serrer trois FIXATIONS TWIST-LOCK®.

Fixer le PETIT VOILE DE FOND (K) au MONTANT GAUCHE (E). Utiliser trois VIS TÊTE PLATE 50 mm NOIRES (113S).

REMARQUE : Il est préférable de donner quelques tours de tournevis à chaque VIS avant de les serrer toutes à bloc.

ÉTAPE 28

Fixer trois CONSOLES À ÉQUERRE (5G) au GRAND DESSUS (D). Utiliser trois VIS TÊTE LARGE 14 mm NOIRES (1S).

Fixer la MOULURE DE DESSUS COURTE (Q) aux CONSOLES À ÉQUERRE sur le GRAND DESSUS (D). Utiliser trois VIS TÊTE LARGE 14 mm NOIRES (1S).

REMARQUE : La MOULURE ne comporte pas de trous pré-perçés. Serrer les VIS dans la rainure.

ÉTAPE 29

Avec l'aide d'une autre personne, relever, avec précaution, les assemblages dans sa position verticale et placer l'élément dans son emplacement final.

Fixer le GRAND DESSUS (D) au MONTANT D'ANGLE (H) et au GRAND VOILE DE FOND (J). Serrer trois FIXATIONS TWIST-LOCK®.

Fixer le PETIT VOILE DE FOND (K) au GRAND VOILE DE FOND (J). Utiliser deux VIS TÊTE PLATE 50 mm NOIRES (113S).

REMARQUE : Il est préférable de donner quelques tours de tournevis à chaque VIS avant de les serrer toutes à bloc.

Fixer le GRAND DESSUS (D) aux PLAQUES sur le PETIT DESSUS (C). Utiliser six VIS TÊTE LARGE 14 mm NOIRES (1S).

REMARQUE : Il est préférable de donner quelques tours de tournevis à chaque VIS avant de les serrer toutes à bloc.

ÉTAPE 30

Séparer les CONSOLES DE DEVANT DE PETIT TIROIR (7G) et les enfiler dans les rainures des CÔTÉS DE PETIT TIROIR (D53 et D59). Il est peut-être nécessaire de les enfoncer délicatement à l'aide d'un marteau.

REMARQUE : Les CONSOLES DE DEVANT DE TIROIR ont l'inscription "RH" (Droite) et l'inscription "LH" (Gauche) pour faciliter leur identification.

Fixer le DEVANT DE PETIT TIROIR (N) aux CONSOLES DE DEVANT DE TIROIR (7G). Utiliser deux VIS TÊTE LARGE 14 mm NOIRES (1S).

Enfiler le FOND DE PETIT TIROIR (D707) dans les rainures des CÔTÉS DE TIROIR (D53 et D59) et du DEVANT DE TIROIR (N).

Fixer l'ARRIÈRE DE PETIT TIROIR (D109) aux CÔTÉS DE TIROIR (D53 et D59). Utiliser quatre VIS TÊTE PLATE 40 mm NOIRES (30S).

ÉTAPE 31

Fixer le TIROIR DROIT (45BC) au CÔTÉ DROIT DE PETIT TIROIR (D53). Utiliser deux VIS TÊTE PLATE 8 mm DORÉES (3S) à travers les trous n° 2 et n° 4.

Fixer le TIROIR GAUCHE (45BD) au CÔTÉ GAUCHE DE PETIT TIROIR (D59). Utiliser deux VIS TÊTE PLATE 8 mm DORÉES (3S) à travers les trous n° 2 et n° 4.

Fixer un BOUTON (111K) au DEVANT DE PETIT TIROIR (N). Utiliser une VIS À MÉTAUX 25 mm DORÉE (50S).

ÉTAPE 32

Séparer les CONSOLES DE DEVANT DE GRAND TIROIR (10G) et les enfiler dans les rainures des CÔTÉS DE GRAND TIROIR (D32 et D33). Il est peut-être nécessaire de les enfoncer délicatement à l'aide d'un marteau et tournevis.

REMARQUE : Les CONSOLES DE DEVANT DE TIROIR ont l'inscription "RH" (Droite) et l'inscription "LH" (Gauche) pour faciliter leur identification.

Fixer le DEVANT DE GRAND TIROIR (U) aux CONSOLES DE DEVANT DE TIROIR (10G). Utiliser quatre VIS TÊTE LARGE 14 mm NOIRES (1S).

Enfiler le FOND DE GRAND TIROIR (D708) dans les rainures des CÔTÉS DE TIROIR (D32 et D33) et du DEVANT DE TIROIR (U).

Fixer l'ARRIÈRE DE GRAND TIROIR (D78) aux CÔTÉS DE TIROIR (D32 et D33). Utiliser quatre VIS TÊTE PLATE 40 mm NOIRES (30S).

ÉTAPE 33

Fixer les COULISSES D'EXTENSION (45MC) aux CÔTÉS DE GRAND TIROIR (D32 et D33). Utiliser quatre VIS TÊTE PLATE 8 mm DORÉES (3S) à travers les trous n° 2 et n° 4.

Fixer un BOUTON (111K) sur le DEVANT DE GRAND TIROIR (U). Utiliser une VIS À MÉTAUX 13 mm ARGENTÉES (38S).

ÉTAPE 34

Enfoncer une ARMATURE POUR DOSSIERS (5B) sur le CÔTÉ DROIT DE GRAND TIROIR (D33).

Enfiler les GUIDES POUR DOSSIERS (8B) dans l'ARMATURE POUR DOSSIERS (5B) située sur le CÔTÉ DROIT DE GRAND TIROIR.

Enfiler une autre ARMATURE POUR DOSSIERS (5B) sur l'autre extrémité des GUIDES POUR DOSSIERS (8B) et appuyer cette ARMATURE POUR DOSSIERS sur le CÔTÉ GAUCHE DE GRAND TIROIR (D32).

ÉTAPE 35

Insérer les PASSE-CÂBLES (10P) et les COUVERCLES DE PASSE-CÂBLES (1P) dans le gros trou des DESSUS (C et D).

Pour insérer le PETIT TIROIR dans l'élément, abaisser le devant du tiroir et faire passer les roulettes situées sur le tiroir derrière les roulettes situées sur l'élément.

Pour insérer le GRAND TIROIR dans l'élément, aligner les COULISSES D'EXTENSION du tiroir sur les GLISSIÈRES D'EXTENSION de l'élément et enfoncer le tiroir dans l'élément jusqu'à ce que le tiroir soit complètement inséré. Le tiroir offrira une certaine résistance jusqu'à ce qu'il soit complètement inséré dans l'élément, il glissera ensuite sans difficulté.

ÉTAPE 36

Centrer un COUVERCLE DE VIS (20P) sur la tête de chaque VIS visible et taper délicatement à l'aide d'un marteau.

À l'aide d'un marteau, enfoncer un COUVERCLE D'EXCENTRIQUE (12P) sur chaque EXCENTRIQUE ESCAMOTABLE visible.

REMARQUE : Prière de lire les informations importantes sur la sécurité figurant sur les pages arrière du manuel d'instructions.

Ceci complète l'assemblage. Nettoyer avec un tissu humide. Essuyer.

Use estas instrucciones de ensamblaje en español junto con las figuras paso-a-paso provistas en el folleto inglés. Cada paso en español corresponde al mismo paso en inglés. Compare la "Lista de Part" abajo con la "Part Identification" en el folleto en inglés para familiarizarse con Las partes de ensamblaje.

NOTA: ESTE FOLLETO DE INSTRUCCIONES CONTIENE INFORMACIÓN **IMPORTANTE** SOBRE LA SEGURIDAD. POR FAVOR LEA Y GUÁRDELO PARA REFERENCIA EN EL FUTURO.

CONTÁCTENOS PRIMERO

ANTES DE HACER DEVOLUCIONES A LA TIENDA.

Tratamos de asegurar que su mueble llega en condición excelente. Nuestros representantes de Servicio al Cliente son amables y listos para ayudarle con servicio rápido y eficiente si una parte está defectuosa o ausente (o si necesita ayuda con el ensamblaje). Llame este número sin cargo:

1-800-523-3987

Lunes a viernes, 9:00 a.m. - 5:30 p.m.

**Hora oficial del Este
(excepto días festivos)**

Si requiere un repuesto de una parte, será enviado dentro de 48 horas (excepto los fines de semana y días festivos)

Anote la fecha de comprar esta unidad y guarde el folleto para su referencia futura. Si necesita ponerse en contacto con Sauder en cuanto a esta unidad, refiérase al número de lote y al número de modelo cuando llame a nuestro número gratis.

No. lote: _____

Fecha de compra: _____

LISTA DE PARTES			LISTA DE PARTES		
ITEM	DESCRIPCIÓN	CANTIDAD	ITEM	DESCRIPCIÓN	CANTIDAD
A	EXTREMO DERECHO.....	1	(JUEGO DE EXTENSIÓN SE MUESTRA POR SEPARADO)		
B	EXTREMO IZQUIERDO.....	1	45MA	RIEL DE EXTENSIÓN.....	2
C	PANEL SUPERIOR PEQUEÑO.....	1	45MC	CORREDERA DE EXTENSIÓN.....	2
D	PANEL SUPERIOR GRANDE.....	1	5B	CORRIMIENTO DE ARCHIVERO.....	2
D32	LADO IZQUIERDO DE CAJÓN GRANDE..	1	8B	VARILLA DE ARCHIVERO.....	2
D33	LADO DERECHO DE CAJÓN GRANDE....	1	1F	EXCÉNTRICO ESCONDIDO.....	30
D53	LADO DERECHO DE CAJÓN PEQUEÑO..	1	7F	SUJETADOR TWIST-LOCK®.....	27
D59	LADO IZQUIERDO DE CAJÓN PEQUEÑO..	1	8F	BIELA DE EXCÉNTRICO.....	30
D78	DORSO DE CAJÓN GRANDE.....	1	15F	PASADOR DE MADERA.....	11
D109	DORSO DE CAJÓN PEQUEÑO.....	1	5G	SOPORTE ANGULAR.....	7
D707	FONDO DE CAJÓN PEQUEÑO.....	1	7G	MÉNSULA DE CARA DE CAJÓN PEQUEÑO.	1
D708	FONDO DE CAJÓN GRANDE.....	1	10G	MÉNSULA DE CARA DE CAJÓN GRANDE..	2
E	PARAL IZQUIERDO.....	1	41G	PLACA.....	3
F	PATA DELANTERA IZQUIERDA.....	3	111K	POMO.....	2
G	PATA DELANTERA DERECHA.....	3	1P	CUBIERTA DE OJAL.....	2
H	PARAL DE ESQUINA.....	1	10P	OJAL.....	2
J	VELO DE FONDO GRANDE.....	1	12P	CUBIERTA DE EXCÉNTRICO.....	18
K	VELO DE FONDO PEQUEÑO.....	1	20P	CUBIERTA DE TORNILLO.....	6
L	ESTANTE.....	1	1S	TORNILLO NEGRO DE CABEZA GRANDE de 14 mm.....	32
M	FONDO.....	1	3S	TORNILLO DORADO DE CABEZA PERDIDA de 8 mm.....	16
N	CARA DE CAJÓN PEQUEÑO.....	1	10S	TORNILLO PLATEADO DE CABEZA PERDIDA de 28 mm.....	4
O	DORSO.....	1	30S	TORNILLO NEGRO DE CABEZA PERDIDA de 40 mm.....	8
P	MOLDURA LARGA DE PANEL SUPERIOR..	1	38S	TORNILLO PLATEADO PARA METAL de 13 mm.....	1
Q	MOLDURA CORTA DE PANEL SUPERIOR..	1	50S	TORNILLO DORADO PARA METAL de 25 mm.....	1
R	MOLDURA INFERIOR.....	1	113S	TORNILLO NEGRO DE CABEZA PERDIDA de 50 mm.....	5
S	PATA POSTERIOR IZQUIERDA.....	1			
T	PATA POSTERIOR DERECHA.....	1			
U	CARA DE CAJÓN GRANDE.....	1			
45BA	GABINETE DERECHO.....	1			
45BB	GABINETE IZQUIERDO.....	1			
45BC	CAJÓN DERECHO.....	1			
45BD	CAJÓN IZQUIERDO.....	1			

Guía de uso de herrajes

CÓMO UTILIZAR EL SUJETADOR TWIST-LOCK®

1. Empuje un SUJETADOR TWIST-LOCK® dentro del agujero grande en la parte.
2. 1. Inserte el extremo con cabilla del SUJETADOR en el agujero de la parte adjunta.

NOTA: El extremo con cabilla del SUJETADOR debe quedarse completamente insertado en el agujero de la parte adjunta cuando se enclava el SUJETADOR.

2. Apriete el SUJETADOR lo más apretado posible con un destornillador Phillips (cruz).

CÓMO UTILIZAR EL EXCÉNTRICO ESCONDIDO Y LA BIELA DE EXCÉNTRICO

1. Gire una BIELA DE EXCÉNTRICO hasta que el resalto repose contra de la parte.
2. Empuje un EXCÉNTRICO ESCONDIDO dentro de la parte. La flecha en el EXCÉNTRICO ESCONDIDO debe apuntar hacia el agujero en el borde de la tabla.
3. Inserte la BIELA DE EXCÉNTRICO en el EXCÉNTRICO ESCONDIDO. Apriete el EXCÉNTRICO ESCONDIDO.

PASO 1

No apriete los SUJETADORES TWIST-LOCK® en este paso.

NOTA: Se necesitan dos personas para armar esta unidad.

Ensamble la unidad sobre un piso alfombrado o sobre el cartón vacío para evitar rayar la unidad o el piso.

Para comenzar el ensamblaje, empuje dos SUJETADORES TWIST-LOCK® SAUDER (7F) en los agujeros grandes del EXTREMO DERECHO (A).

Inserte un PASADOR DE MADERA (15F) dentro del EXTREMO DERECHO (A).

PASO 2

Empuje seis EXCÉNTRICOS ESCONDIDOS (1F) en el EXTREMO DERECHO (A).

Atornille seis BIELAS DE EXCÉNTRICO (8F) en las PATAS (F y G).

PASO 3

Inserte dos PASADORES DE MADERA (15F) en las PATAS (F y G).

Fije las PATAS (F y G) al EXTREMO DERECHO (A). Apriete seis EXCÉNTRICOS ESCONDIDOS.

NOTA: Asegúrese de que los PASADORES DE MADERA en las PATAS se inserten en el EXTREMO.

PASO 4

No apriete los SUJETADORES TWIST-LOCK® en este paso.

Empuje seis SUJETADORES TWIST-LOCK® SAUDER (7F) en los agujeros grandes del VELO DE FONDO GRANDE (J).

PASO 5

Fije el VELO DE FONDO GRANDE (J) al EXTREMO DERECHO (A). Apriete tres SUJETADORES TWIST-LOCK®.

PASO 6

No apriete los SUJETADORES TWIST-LOCK® en este paso.

Empuje dos SUJETADORES TWIST-LOCK® SAUDER (7F) en los agujeros grandes del PARAL DE ESQUINA (H).

PASO 7

Cuidadosamente vuelva el PARAL DE ESQUINA (H) al revés.

Empuje seis EXCÉNTRICOS ESCONDIDOS (1F) en el PARAL DE ESQUINA (H).

Atornille seis BIELAS DE EXCÉNTRICO (8F) en las PATAS (F y G).

PASO 8

Inserte dos PASADORES DE MADERA (15F) en las PATAS (F y G).

Fije las PATAS (F y G) al PARAL DE ESQUINA (H). Apriete seis EXCÉNTRICOS ESCONDIDOS.

NOTA: Asegúrese de que los PASADORES DE MADERA en las PATAS se inserten en el PARAL.

PASO 9

Fije el PARAL DE ESQUINA (H) al VELO DE FONDO GRANDE (J). Utilice cuatro TORNILLOS PLATEADOS DE CABEZA PERDIDA de 28 mm (10S).

NOTA: Debe apretar cada TORNILLO unas vueltas antes de apretar cualquier tornillo firmemente.

NOTA: No apriete en exceso los TORNILLOS en el PARAL.

PASO 10

Con la ayuda de otra persona, fije el EXTREMO DERECHO (A) y el VELO DE FONDO GRANDE (J) al PANEL SUPERIOR PEQUEÑO (C). Apriete cuatro SUJETADORES TWIST-LOCK®.

NOTA: Asegúrese de que el PASADOR DE MADERA en el EXTREMO se inserte en el PANEL SUPERIOR.

PASO 11

Fije las PLACAS (41G) al PANEL SUPERIOR PEQUEÑO (C). Utilice seis TORNILLOS NEGROS DE CABEZA GRANDE de 14 mm (1S).

PASO 12

Fije cuatro SOPORTES ANGULARES (5G) al PANEL SUPERIOR PEQUEÑO (C). Utilice cuatro TORNILLOS NEGROS DE CABEZA GRANDE de 14 mm (1S).

Fije la MOLDURA LARGA DE PANEL SUPERIOR (P) a los SOPORTES ANGULARES sobre el PANEL SUPERIOR PEQUEÑO (C). Utilice cuatro TORNILLOS NEGROS DE CABEZA GRANDE de 14 mm (1S).

NOTA: No hay agujeros perforados en la MOLDURA. Los TORNILLOS apretarán dentro de la ranura.

PASO 13

No apriete los SUJETADORES TWIST-LOCK® en este paso.

Inserte dos PASADORES DE MADERA (15F) en el EXTREMO IZQUIERDO (B) y en el PARAL IZQUIERDO (E).

Empuje cuatro SUJETADORES TWIST-LOCK® SAUDER (7F) en los agujeros grandes del EXTREMO IZQUIERDO (B) y del PARAL IZQUIERDO (E).

PASO 14

Empuje doce EXCÉNTRICOS ESCONDIDOS (1F) en el EXTREMO IZQUIERDO (B) y el PARAL IZQUIERDO (E).

Atornille dieciocho BIELAS DE EXCÉNTRICO (8F) en las PATAS (F, G, S y T).

PASO 15

Inserte dos PASADORES DE MADERA (15F) en las PATAS (F y S).

Fije las PATAS (F y S) al EXTREMO IZQUIERDO (B). Apriete seis EXCÉNTRICOS ESCONDIDOS.

NOTA: Asegúrese de que los PASADORES DE MADERA en las PATAS se inserten en el EXTREMO.

PASO 16

Inserte dos PASADORES DE MADERA (15F) en las PATAS (F y S).

Fije las PATAS (F y S) al EXTREMO IZQUIERDO (B). Apriete seis EXCÉNTRICOS ESCONDIDOS.

NOTA: Asegúrese de que los PASADORES DE MADERA en las PATAS se inserten en el EXTREMO.

PASO 17

Separe las CORREDERAS DE EXTENSIÓN (45MC) de los RIELES DE EXTENSIÓN (45MA) como se muestra en el diagrama superior más abajo. Prepárese, las piezas son grasientas.

Fije los RIELES DE EXTENSIÓN (45MA) al EXTREMO IZQUIERDO (B) y al PARAL IZQUIERDO (E). Utilice cuatro TORNILLOS DORADOS DE CABEZA PERDIDA de 8 mm (3S) a través de los agujeros No. 1 y No. 4.

NOTA: Para cada RIEL DE EXTENSIÓN, atornille un TORNILLO dentro del agujero indicado en el diagrama ampliado. A continuación, deslice el cartucho interno del RIEL DE EXTENSIÓN hacia el interior para encontrar el otro agujero que se alinea con el agujero del EXTREMO y PARAL. Atornille un TORNILLO dentro de este agujero.

NOTA: Las CORREDERAS DE EXTENSIÓN se utilizarán más tarde para el CAJÓN GRANDE.

PASO 18

Fije el GABINETE DERECHO (45BA) al PARAL IZQUIERDO (E). Utilice dos TORNILLOS DORADOS DE CABEZA PERDIDA de 8 mm (3S) a través de los agujeros No. 1 y No. 4.

Fije el GABINETE IZQUIERDO (45BB) al EXTREMO IZQUIERDO (B). Utilice dos TORNILLOS DORADOS DE CABEZA PERDIDA de 8 mm (3S) a través de los agujeros No. 1 y No. 4.

PASO 19

No apriete los SUJETADORES TWIST-LOCK® en este paso.

Empuje dos SUJETADORES TWIST-LOCK® SAUDER (7F) en los agujeros grandes del DORSO (O).

Empuje seis EXCÉNTRICOS ESCONDIDOS (1F) en el DORSO (O).

PASO 20

Fije el DORSO (O) a la PATA POSTERIOR DERECHA (T). Apriete tres EXCÉNTRICOS ESCONDIDOS.

PASO 21

No apriete los SUJETADORES TWIST-LOCK® en este paso.
Empuje ocho SUJETADORES TWIST-LOCK® SAUDER (7F) en los agujeros grandes del ESTANTE (L) y el FONDO (M).

PASO 22

Deslice la MOLDURA DE FONDO* (R) sobre el borde con muesca del FONDO (M).

*Patente EE. UU. No. 5,499,886

PASO 23

Fije el ESTANTE (L) y el FONDO (M) al PARAL IZQUIERDO (E). Apriete cuatro SUJETADORES TWIST-LOCK®.

PASO 24

Fije el EXTREMO IZQUIERDO (B) al ESTANTE (L) y al FONDO (M). Apriete cuatro SUJETADORES TWIST-LOCK®.

Fije la PATA POSTERIOR IZQUIERDA (S) al DORSO (O). Apriete tres EXCÉNTRICOS ESCONDIDOS.

PASO 25

Fije el EXTREMO IZQUIERDO (B), el PARAL IZQUIERDO (E) y el DORSO (O) al PANEL SUPERIOR GRANDE (D). Apriete seis SUJETADORES TWIST-LOCK®.

NOTA: Asegúrese de que los PASADORES DE MADERA en el EXTREMO y el PARAL se inserten en el PANEL SUPERIOR.

PASO 26

No apriete los SUJETADORES TWIST-LOCK® en este paso.
Empuje tres SUJETADORES TWIST-LOCK® SAUDER (7F) en los agujeros grandes del VELO DE FONDO PEQUEÑO (K).

PASO 27

Fije el VELO DE FONDO PEQUEÑO (K) al PANEL SUPERIOR GRANDE (D). Apriete tres SUJETADORES TWIST-LOCK®.

Fije el VELO DE FONDO PEQUEÑO (K) al PARAL IZQUIERDO (E). Utilice tres TORNILLOS NEGROS DE CABEZA PERDIDA de 50 mm (113S).

NOTA: Debe apretar cada TORNILLO unas vueltas antes de apretar cualquier tornillo firmemente.

PASO 28

Fije tres SOPORTES ANGULARES (5G) al PANEL SUPERIOR GRANDE (D). Utilice tres TORNILLOS NEGROS DE CABEZA GRANDE de 14 mm (1S).

Fije la MOLDURA CORTA DE PANEL SUPERIOR (Q) a los SOPORTES ANGULARES sobre el PANEL SUPERIOR GRANDE (D). Utilice tres TORNILLOS NEGROS DE CABEZA GRANDE de 14 mm (1S).

NOTA: No hay agujeros perforados en la MOLDURA. Los TORNILLOS apretarán dentro de la ranura.

PASO 29

Con la ayuda de otra persona, cuidadosamente ponga los ensamblajes en posición vertical y coloque su unidad en su posición final.

Fije el PANEL SUPERIOR GRANDE (D) al PARAL DE ESQUINA (H) y al VELO DE FONDO GRANDE (J). Apriete tres SUJETADORES TWIST-LOCK®.

Fije el VELO DE FONDO PEQUEÑO (K) al VELO DE FONDO GRANDE (J). Utilice dos TORNILLOS NEGROS DE CABEZA PERDIDA de 50 mm (113S).

NOTA: Debe apretar cada TORNILLO unas vueltas antes de apretar cualquier tornillo firmemente.

Fije el PANEL SUPERIOR GRANDE (D) a las PLACAS sobre el PANEL SUPERIOR PEQUEÑO (C). Utilice seis TORNILLOS NEGROS DE CABEZA GRANDE de 14 mm (1S).

NOTA: Debe apretar cada TORNILLO unas vueltas antes de apretar cualquier tornillo firmemente.

PASO 30

Separe las MÉNSULAS DE CARA DE CAJÓN PEQUEÑO (7G) y deslícelas en las ranuras de los LADOS DE CAJÓN PEQUEÑO (D53 y D59). Puede ser necesario que las clave ligeramente adentro con un martillo.

NOTA: Las MÉNSULAS DE CARA DE CAJÓN tienen una inscripción "RH" (derecha) y una inscripción "LH" (izquierda) para identificarlas fácilmente.

Fije la CARA DE CAJÓN PEQUEÑO (N) a las MÉNSULAS DE CARA DE CAJÓN (7G). Utilice dos TORNILLOS NEGROS DE CABEZA GRANDE de 14 mm (1S).

Deslice el FONDO DE CAJÓN PEQUEÑO (D707) dentro de las ranuras de los LADOS DE CAJÓN (D53 y D59) y de la CARA DE CAJÓN (N).

Fije el DORSO DE CAJÓN PEQUEÑO (D109) a los LADOS DE CAJÓN (D53 y D59). Utilice cuatro TORNILLOS NEGROS DE CABEZA PERDIDA de 40 mm (30S).

PASO 31

Fije el CAJÓN DERECHO (45BC) al LADO DERECHO DE CAJÓN PEQUEÑO (D53). Utilice dos TORNILLOS DORADOS DE CABEZA PERDIDA de 8 mm (3S) a través de los agujeros No. 2 y No. 4.

Fije el CAJÓN IZQUIERDO (45BD) al LADO IZQUIERDO DE CAJÓN PEQUEÑO (D59). Utilice dos TORNILLOS DORADOS DE CABEZA PERDIDA de 8 mm (3S) a través de los agujeros No. 2 y No. 4.

Fije un POMO (111K) a la CARA DE CAJÓN PEQUEÑO (N). Utilice un TORNILLO DORADO PARA METAL de 25 mm (50S).

PASO 32

Separe las MÉNSULAS DE CARA DE CAJÓN GRANDE (10G) y deslícelas en las ranuras de los LADOS DE CAJÓN GRANDE (D32 y D33). Puede ser necesario que las clave ligeramente adentro con un martillo y destornillador.

NOTA: Las MÉNSULAS DE CARA DE CAJÓN tienen una inscripción "RH" (derecha) y una inscripción "LH" (izquierda) para identificarlas fácilmente.

Fije la CARA DE CAJÓN GRANDE (U) a las MÉNSULAS DE CARA DE CAJÓN (10G). Utilice cuatro TORNILLOS NEGROS DE CABEZA GRANDE de 14 mm (1S).

Deslice el FONDO DE CAJÓN GRANDE (D708) en las ranuras de los LADOS DE CAJÓN (D32 y D33) y de la CARA DE CAJÓN (U).

Fije el DORSO DE CAJÓN GRANDE (D78) a los LADOS DE CAJÓN (D32 y D33). Utilice cuatro TORNILLOS NEGROS DE CABEZA PERDIDA de 40 mm (30S).

PASO 33

Fije las CORREDERAS DE EXTENSIÓN (45MC) a los LADOS DE CAJÓN GRANDE (D32 y D33). Utilice cuatro TORNILLOS DORADOS DE CABEZA PERDIDA de 8 mm (3S) a través de los agujeros No. 2 y No. 4.

Fije un POMO (111K) a la CARA DE CAJÓN GRANDE (U). Utilice un TORNILLO PLATEADO PARA METAL de 13 mm (38S).

PASO 34

Empuje un CORRIMIENTO DE ARCHIVERO (5B) sobre el LADO DERECHO DE CAJÓN GRANDE (D33).

Deslice las VARILLAS DE ARCHIVERO (8B) dentro del CORRIMIENTO DE ARCHIVERO (5B) sujeta al LADO DERECHO DE CAJÓN GRANDE (D87).

Deslice otro CORRIMIENTO DE ARCHIVERO (5B) sobre el otro extremo de las VARILLAS DE ARCHIVERO (8B) y presione este CORRIMIENTO DE ARCHIVERO sobre el LADO IZQUIERDO DE CAJÓN GRANDE (D32).

PASO 35

Inserte los OJALES (10P) y las CUBIERTAS DE OJAL (1P) dentro de los agujeros grandes de los PANELES SUPERIORES (C y D).

Para insertar el CAJÓN PEQUEÑO dentro de la unidad, incline la parte delantera del cajón y deje que los rodillos del cajón caigan detrás de los rodillos de la unidad.

Para insertar el CAJÓN GRANDE dentro de la unidad, alinee las CORREDERAS DE EXTENSIÓN sujetadas al cajón con los RIELES DE EXTENSIÓN sujetos a la unidad y empuje el cajón dentro de la unidad hasta que el cajón está completamente insertado. El cajón mueve con dificultad hasta que se inserte completamente dentro de la unidad, después deslizará fácilmente hacia adentro y hacia afuera.

PASO 36

Centre una CUBIERTA DE TORNILLO (20P) sobre la cabeza de cada TORNILLO visible y clave ligeramente adentro con un martillo.

Con un martillo, empuje una CUBIERTA DE EXCÉNTRICO (12P) sobre cada EXCÉNTRICO ESCONDIDO visible.

NOTA: Por favor, lea las páginas de atrás del folleto de instrucciones en cuanto a importante información de seguridad.

Esto completa el ensamblaje. Limpiar con un trapo húmedo. Seque con un paño.

⚠ WARNING

Please use your furniture correctly and safely. Improper use can cause safety hazards, or damage to your furniture or household items. **Carefully read the following chart.**

Look out for:	What can happen:	How to avoid the problem:
<ul style="list-style-type: none"> Overloaded shelves or drawers. Improper loading can cause the product to be top-heavy. 	<ul style="list-style-type: none"> Risk of injury. Top-heavy furniture can tip over. Overloaded shelves and drawers can break. 	<ul style="list-style-type: none"> Never exceed the weight limits shown in the instructions. Work from bottom to top when loading shelves and drawers. Place the heavier items on the lower shelves or in lower drawers.
<ul style="list-style-type: none"> Improperly moving furniture that is not designed and equipped with casters. 	<ul style="list-style-type: none"> Furniture can tip over or break if improperly moved. Physical injury. Furniture can be very heavy. Breakage of tops - particularly with double pedestal furniture (drawers at both ends). 	<ul style="list-style-type: none"> Unload shelves and drawers from top to bottom before moving the unit. Do not push furniture, especially on a carpeted floor. Have a friend help you lift the item and set it in place. Provide support to the center section of the top when lifting the furniture.
<ul style="list-style-type: none"> Placing TVs on furniture items that are not designed to support a television is hazardous. 	<ul style="list-style-type: none"> Risk of injury or death. TVs can be very heavy. Plus the weight and location of the picture tube tends to make TVs unbalanced and prone to tipping forward. 	<ul style="list-style-type: none"> This product is not designed to support a television.

⚠ AVERTISSEMENT

Prière d'utiliser le mobilier à bon escient et avec prudence. Une mauvaise utilisation peut être à l'origine de risques d'accident ou peut endommager le mobilier et les articles ménagers. **Lire attentivement le tableau suivant.**

À surveiller :	Danger éventuel :	Solution :
<ul style="list-style-type: none"> Tablettes ou tiroirs surchargés. En cas de chargement inadéquat l'élément peut être lourd du haut. 	<ul style="list-style-type: none"> Risque de blessure. Du mobilier mal équilibré risque de se renverser. Tablettes et tiroirs surchargés risquent de casser. 	<ul style="list-style-type: none"> Ne jamais excéder les limites de poids indiquées dans les instructions. Pour charger les tablettes et tiroirs, commencer par remplir celui du bas pour finir par celui du haut. Placer les articles plus lourds sur les tablettes inférieures ou dans les tiroirs inférieurs.
<ul style="list-style-type: none"> Déplacement inadéquat d'un mobilier qui n'est pas conçu pour avoir des roulettes et n'en est pas équipé. 	<ul style="list-style-type: none"> Le mobilier risque de se renverser ou de casser en cas de déplacement inadéquat. Blessure physique. Le mobilier peut être très lourd. Défaillance des dessus surtout avec les éléments de double piédestaux (tiroirs en chaque extrémité). 	<ul style="list-style-type: none"> Décharger les tablettes et tiroirs en commençant par celui du haut avant de déplacer l'élément. Ne pas pousser le meuble, surtout sur la moquette. Se faire aider par une autre personne pour soulever l'élément et le mettre en place. Supporter la section centrale du dessus lorsque l'on soulève le meuble.
<ul style="list-style-type: none"> Il est dangereux de placer des téléviseurs sur des meubles que ne sont pas prévus à cet effet. 	<ul style="list-style-type: none"> Risque de blessures graves, voire mortelles. Les téléviseurs peuvent être particulièrement lourds. De plus, le poids et l'emplacement du tube image ont tendance à rendre les téléviseurs instables et enclins à tomber vers l'avant. 	<ul style="list-style-type: none"> Ce produit n'est pas destiné à supporter un téléviseur.

⚠ ADVERTENCIA

Por favor use el mobiliario correcta y seguramente. El mal uso puede causar riesgos de seguridad o daño a las unidades o artículos domésticos. **Cuidadosamente lea la tabla a continuación.**

Esté alerta de:	Puede ocurrir:	Evitar el problema:
<ul style="list-style-type: none">• Estantes o cajones sobrecargados.• Cargar el producto de manera inadecuada puede causar la inestabilidad.	<ul style="list-style-type: none">• Riesgo de lesiones.• El mobiliario inestable puede volcarse.• Estantes y cajones sobrecargados pueden romperse.	<ul style="list-style-type: none">• Nunca exceder los límites de peso indicados en las instrucciones.• Cargue los estantes y cajones a partir de la base y trabaje hacia arriba. Coloque los artículos más pesados sobre los estantes inferiores o en los cajones inferiores.
<ul style="list-style-type: none">• Mover incorrectamente el mobiliario que no está diseñado y provisto con ruedecitas.	<ul style="list-style-type: none">• La inclinación o rotura del mobiliario es posible si se mueve de manera inadecuada.• Lesión física. El mobiliario puede ser muy pesado.• Rotura de las superficies especialmente las unidades con dos pedestales (con cajones en cada extremo).	<ul style="list-style-type: none">• Descargue los estantes y cajones desde arriba hacia abajo antes de mover la unidad.• No empuje la unidad, especialmente sobre un piso alfombrado. Pide la ayuda de otra persona para levantar la unidad y colocarla en lugar.• Soporte la sección central del panel superior cuando levanta el mueble.
<ul style="list-style-type: none">• Es peligroso colocar los televisores sobre unidades de mobiliario que no están diseñadas para soportar un televisor.	<ul style="list-style-type: none">• Riesgo de lesiones o muerte. Los televisores pueden ser muy pesados. Además, el peso y la ubicación del tubo de imagen tienden a causar la inestabilidad de televisores y propensa a volcarse hacia adelante.	<ul style="list-style-type: none">• Este producto no está diseñado para soportar un televisor.

5-YEAR LIMITED WARRANTY

1. Sauder Woodworking Co. (Sauder®) provides limited warranty coverage to the original purchaser of this product for a period of five years from the date of purchase against defects in materials or workmanship of Sauder furniture components. As used in this Warranty, "defect" means imperfections in components which substantially impair the utility of the product. This Warranty gives you specific legal rights, and you may also have other rights which vary from state to state.

2. There is no warranty coverage for defects or conditions that result from the failure to follow product assembly instructions, information or warnings, misuse or abuse, intentional damage, fire, flood, alteration or modification of the product, or use of the product in a manner inconsistent with its intended use, nor any condition resulting from incorrect or inadequate maintenance, cleaning, or care. There is also no warranty coverage for rented products or any products purchased "used" or "as is", at a distress or going-out-of business sale, or from a liquidator.

3. As the exclusive remedy under this Warranty, Sauder will (at its sole option) repair, replace or refund the value of any defective furniture component. Sauder may require independent confirmation of the claimed defect and proof of purchase. Replacement parts will be warranted for only the remaining period of the original Warranty. SAUDER SHALL HAVE NO LIABILITY FOR ANY INCIDENTAL OR CONSEQUENTIAL DAMAGES OF ANY KIND and all such damages are EXCLUDED FROM THIS WARRANTY, such as loss of use, disassembly, transportation, labor or damage to property on or near the product. Some states do not allow the exclusion or limitation of incidental or consequential damages, so the above limitation or exclusion may not apply to you.

GARANTIE LIMITÉE DE 5 ANS

1. Sauder Woodworking Co. (Sauder®) offre une couverture de garantie limitée à l'acheteur initial du présent produit pendant une période de cinq ans à compter de la date d'achat contre tout défaut de matériaux ou de fabrication des composantes de mobilier Sauder. Le mot « défaut », tel qu'il est utilisé sous les termes de la présente garantie, comprend les imperfections des pièces qui empêchent substantiellement l'utilisation du produit. La présente garantie vous donne des droits légaux spécifiques et il est possible que vous ayez des droits supplémentaires variant d'État en État ou de province en province.

2. La présente garantie ne saurait couvrir les défauts ou conditions qui surviendraient à la suite du non respect des instructions, informations ou mises en garde de montage, d'une mauvaise utilisation ou d'un abus, d'un dommage intentionnel, d'un incendie, d'une inondation, d'une altération ou modification du produit, d'une utilisation du produit allant à l'encontre de son usage prévu, ni aucune condition résultant d'une maintenance, d'un nettoyage ou d'un entretien inappropriés ou inadéquats. De plus, il n'existe aucune garantie pour les produits loués ou tous les produits achetés « d'occasion » ou « en l'état », dans le cadre d'une vente aux enchères ou de solde pour cessation de commerce, ou auprès d'un liquidateur.

3. En tant que recours exclusif en vertu de la présente garantie, Sauder réparera, remplacera ou remboursera (sur sa seule décision) la valeur de toute composante de mobilier défectueuse. Sauder peut exiger une confirmation indépendante du défaut revendiqué ainsi qu'une preuve d'achat. Les pièces de rechange seront garanties uniquement pendant la période restante de la garantie originale. SAUDER NE SERA EN AUCUN CAS RESPONSABLE DE TOUT DOMMAGE ACCESSOIRE OU CONSÉCUTIF DE TOUTE SORTE et lesdits dommages sont EXCLUS DE LA PRÉSENTE GARANTIE, à savoir perte d'utilisation, démontage, transport, main d'œuvre ou dommages matériels sur ou à proximité du produit. Certains États ou provinces ne permettant pas l'exclusion ou la limite aux responsabilités pour dommages accidentels ou consécutifs, la limite ou l'exclusion ci-dessus peut ne pas être applicable.

GARANTÍA LIMITADA DE 5 AÑOS

1. Sauder Woodworking Co. (Sauder®) provee cobertura de garantía limitada al comprador original de este producto por un período de cinco años, a partir de la fecha de compra, contra defectos en los materiales o de mano de obra en los componentes de muebles Sauder. Como es utilizado en esta Garantía, "defecto" significa imperfecciones en los componentes que de manera fundamental afecta la utilidad del producto. Esta Garantía le permite a usted ciertos derechos legales, y usted también podría poseer otros derechos adicionales, los cuales varían de estado a estado.

2. No hay cobertura de garantía para defectos o estados que resulten del incumplimiento en seguir las instrucciones, la información o las advertencias sobre el ensamblaje del producto; del uso incorrecto o maltrato, del daño intencional, incendio, inundación, cambio o modificación del producto; o de la utilización del producto de manera contradictoria con el uso para el cual fue fabricado, ni por ningún estado que resulte del mantenimiento, limpieza o cuidado incorrecto o inadecuado. Tampoco no hay cobertura de garantía para los productos rentados o para cualesquiera productos comprados "de uso" o "como está", en una venta de bienes embargados o en una venta por salirse del negocio, o comprados a un liquidador.

3. Como un recurso exclusivo bajo esta Garantía, Sauder (sólo a su opción) reparará, reemplazará o reembolsará el valor de cualquier componente defectuoso de mueble. Sauder puede requerir una confirmación independiente de un defecto reclamado y una prueba de compra. Las piezas de repuesto serán garantizadas solamente por el período de tiempo que queda de la Garantía original. SAUDER NO TENDRÁ RESPONSABILIDAD POR NINGÚN DAÑO INCIDENTAL O CONSUCUENTE DE NINGÚN TIPO y todos dichos daños SE EXCLUYEN DE ESTA GARANTÍA, tales como pérdida de uso, desensamblaje, transportación, trabajo o daño a la propiedad en o cerca del producto. Algunos estados no permiten la exclusión o limitación de daños incidentales o consecuentes, en tales instancias la limitación o exclusión antes mencionada podría no ser aplicable a usted.

4. This Warranty applies only to warranted defects that first arise and are reported to Sauder within the warranty coverage period. The Warranty cannot be transferred to subsequent owners or users of the product, and it shall be immediately void in the event the product is resold, transferred, leased or rented to any third party or person other than the original purchaser.

5. THERE ARE NO OTHER WARRANTIES APPLICABLE TO THIS PRODUCT. Under the laws of certain states, there may be no implied warranties from Sauder and all implied warranties, INCLUDING ANY IMPLIED WARRANTY OF MERCHANTABILITY OR FITNESS FOR A PARTICULAR PURPOSE are disclaimed where allowed by law. TO THE EXTENT ANY IMPLIED WARRANTIES ARE APPLICABLE, ANY IMPLIED WARRANTIES, INCLUDING ANY IMPLIED WARRANTY OF MERCHANTABILITY OR FITNESS FOR A PARTICULAR PURPOSE, ARE LIMITED IN DURATION TO THE DURATION OF THIS EXPRESS WARRANTY or the minimum period allowed by law, whichever is shorter. Some states do not allow limitations on how long an implied Warranty lasts, so the above limitation may not apply to you.

6. For Warranty inquiries or claims, please visit our website www.sauder.com. You can also contact Sauder at 1.800.523.3987. Sauder may require Warranty claims to be submitted in writing to: Sauder Woodworking Co., 502 Middle Street, Archbold, OH 43502 USA. Please include your sales receipt or other proof of purchase and a specific description of the product defect.

4. La présente garantie ne s'applique qu'aux défauts garantis qui se produisent pour la première fois et qui sont signalés à Sauder dans les limites de couverture de la garantie. La garantie ne peut pas être transférée à des propriétaires ou utilisateurs subséquents du produit, et sera immédiatement invalidée dans le cas où le produit est revendu, transféré, loué sous bail ou loué à une tierce partie ou personne autre que l'acheteur original.

5. IL N'EXISTE AUCUNE AUTRE GARANTIE EN VIGUEUR POUR LE PRÉSENT PRODUIT. En vertu des lois de certains États ou provinces, il ne peut y avoir de garanties implicites de la part de Sauder et toutes les garanties implicites, Y COMPRIS TOUTE GARANTIE IMPLICITE DE COMMERCIALITÉ OU D'ADAPTATION À UN USAGE PARTICULIER sont déclinées partout où la loi l'autorise. DANS LA MESURE OÙ TOUTE GARANTIE IMPLICITE EST APPLICABLE, TOUTE GARANTIE IMPLICITE, Y COMPRIS TOUTE GARANTIE DE COMMERCIALITÉ OU D'ADAPTATION À UN USAGE PARTICULIER, EST LIMITÉE À LA DURÉE DE LA PRÉSENTE GARANTIE EXPRESSE ou à la période minimum autorisée par la loi, la période la plus courte étant retenue. Certains États ne permettant pas que des limites soient imposées quant à la durée d'une garantie implicite, la limite ci-dessus peut donc ne pas être applicable.

6. Pour toute question concernant la garantie ou toute demande de réclamation, consulter le site Web www.sauder.com. Il est également possible de contacter Sauder en composant le 1.800.523.3987. Sauder peut exiger de soumettre les demandes de réclamation sous garantie par écrit à : Sauder Woodworking Co., 502 Middle Street, Archbold, OH 43502 USA. Veuillez joindre votre ticket de caisse ou toute autre preuve d'achat ainsi qu'une description spécifique du défaut de produit.

4. Esta Garantía sólo es aplicable a defectos garantizados que primeramente surjan y se informen a Sauder dentro del período de cobertura de garantía. La Garantía no puede ser transferida a propietarios o usuarios subsiguientes del producto, y ésta será inmediatamente invalidada en el caso que el producto sea revendido, transferido, arrendado o rentado a cualquier tercero u otra persona que no sea el comprador original.

5. NO HAY OTRA GARANTÍA APLICABLE A ESTE PRODUCTO. Bajo las leyes de ciertos estados, pueden no haber garantías implícitas de Sauder y se hace renuncia de responsabilidad de todas las garantías implícitas donde lo permita la ley, INCLUYENDO CUALQUIER GARANTÍA IMPLICITA DE MERCANTIBILIDAD O DE APTITUD PARA UN PROPOSITO EN PARTICULAR. EN LA MEDIDA CUALQUIER GARANTÍA IMPLICITA ES APLICABLE, CUALESQUIERA GARANTÍAS IMPLICITAS, INCLUYENDO AQUELLA DE MERCANTIBILIDAD O DE APTITUD PARA UN PROPOSITO EN PARTICULAR, SE LIMITAN EN DURACIÓN HASTA LA DURACIÓN DE ESTA GARANTÍA IMPLICITA o hasta el periodo mínimo permitido por la ley, la que sea más corta. Algunos estados no permiten limitaciones en cuanto a la duración de una garantía implícita, por eso la limitación arriba citada pueda no ser aplicable a usted.

6. Para solicitud de información o reclamación de Garantía, por favor, visite nuestro sitio Web www.sauder.com. Usted también puede contactar a Sauder llamando al 1.800.523.3987. Sauder puede solicitar que las reclamaciones sean presentadas por escrito a: Sauder Woodworking Co., 502 Middle Street, Archbold, OH 43502 USA. Por favor incluya su recibo de venta u otra prueba de compra y una descripción detallada del defecto del producto.

CONTACT US FIRST BEFORE MAKING ANY RETURNS TO THE RETAILER.

Dear Valued Customer:

Thanks so much for choosing Sauder® furniture. I hope the purchase and assembly process was a positive experience and you feel good about the furniture you just built.

My grandfather, Erie Sauder, founded the company in 1934 and later invented and patented the first commercially successful ready-to-assemble tables. We strive to hold true to his core values of innovation, integrity, servanthood and stewardship.

Sauder products are made with environmentally responsible materials and world-class manufacturing processes. Our 2,000+ dedicated employees in Archbold, Ohio, along with our global manufacturing partners, are committed to providing you furniture with great value, style and quality.

From our family to you. Enjoy!



Kevin J. Sauder
President/CEO



Register your new product online

For immediate service, our website is available 24 hours per day, 7 days per week, to order replacement parts, access assembly tips, register your product and view Sauder products. www.sauder.com/service

So, how did it go?

Set a world record for speed?
Feeling good about yourself?
Nice. Get social with it on any of these quality share sites.



If you need assistance or want to learn more, please contact our award-winning, Ohio-based customer service team at **1-800-523-3987** Monday-Friday - 9 a.m. to 5:30 p.m. EST (except holidays) or at sauder.com/service.



And don't forget to rate and review your piece at Sauder.com in the product detail page.



General Conformity Certificate

1. This certificate applies to the Sauder Woodworking Product identified by this Instruction Book.
2. This certificate applies to compliance of this product with the CPSC Ban on Lead-Containing Paint (16 CFR 1303).
3. This product is manufactured by:
Sauder Woodworking Company
502 Middle St.
Archbold, OH 43502
419-446-2711
4. Date of Manufacture: _____

