

# CONTACT US FIRST BEFORE MAKING ANY RETURNS TO THE RETAILER.

Visit [sauder.com/service](https://www.sauder.com/service) to order replacement parts, view video assembly tips, or chat with a live rep.

Prefer the phone? Give us a ring at 1-800-523-3987.

Customer Service is available Monday-Friday - 9 a.m. to 5:30 p.m. EST (except holidays)

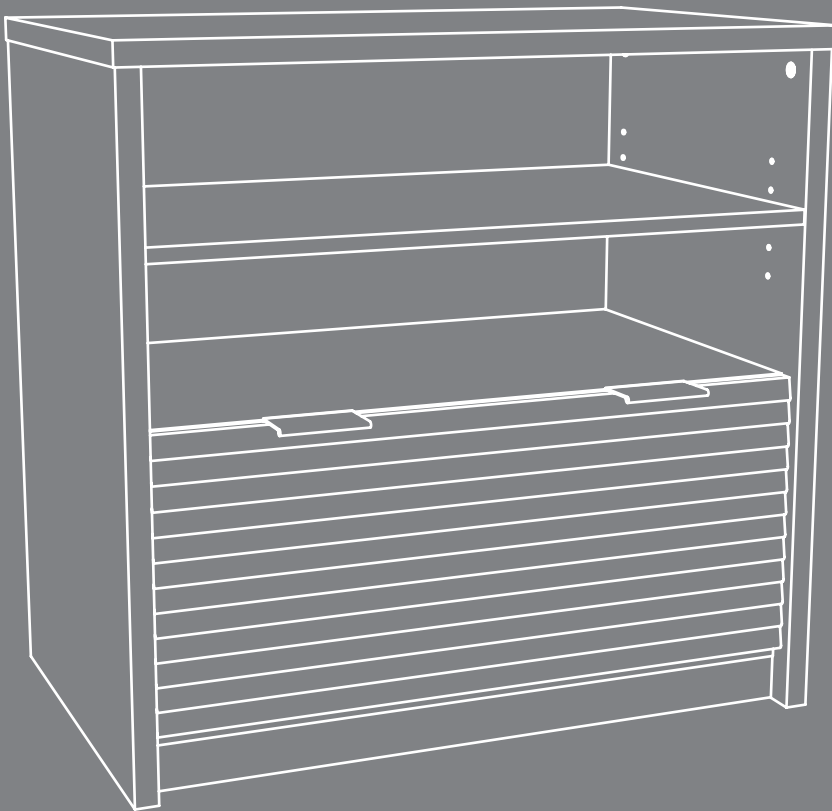

Congratulations. You  
are now an adult.

## Lateral File

Harvey Park Collection | Model 426510

Sauder.com

Share your journey!



**NOTE:** THIS INSTRUCTION  
BOOKLET CONTAINS **IMPORTANT**  
SAFETY INFORMATION.

PLEASE READ AND KEEP FOR  
FUTURE REFERENCE.

English pg 1-24  
Français pg 25-28  
Español pg 29-32

Lot # 541766  
Purchased: \_\_\_\_\_

02/27/20

Part Identification	3
Hardware Identification	4
Assembly Steps	5-24
Français	25-28
Español	29-32
Safety	33-34
Warranty	35

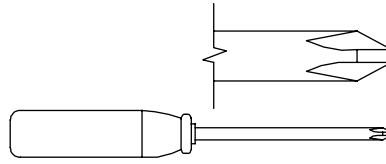

No. 2 Phillips Screwdriver  
Tip Shown Actual Size

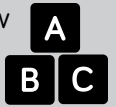

⚠ While not all parts are labeled, some of the parts will have a label or an inked letter on the edge to help distinguish similar parts from each other. Use this part identification to help identify similar parts.

A	RIGHT END (1)	D87	RIGHT DRAWER SIDE (1)	G	LOWER BACK (1)
B	LEFT END (1)	D88	LEFT DRAWER SIDE (1)	H	UPPER BACK (1)
C	FIXED SHELF (1)	D729	DRAWER BOTTOM (1)	J	DRAWER FRONT (1)
D	ADJUSTABLE SHELF (1)	E	SKIRT (1)	K	TOP (1)
D61	DRAWER BACK (1)	F	DUST RAIL (1)	M63	DRAWER BRACE (1)

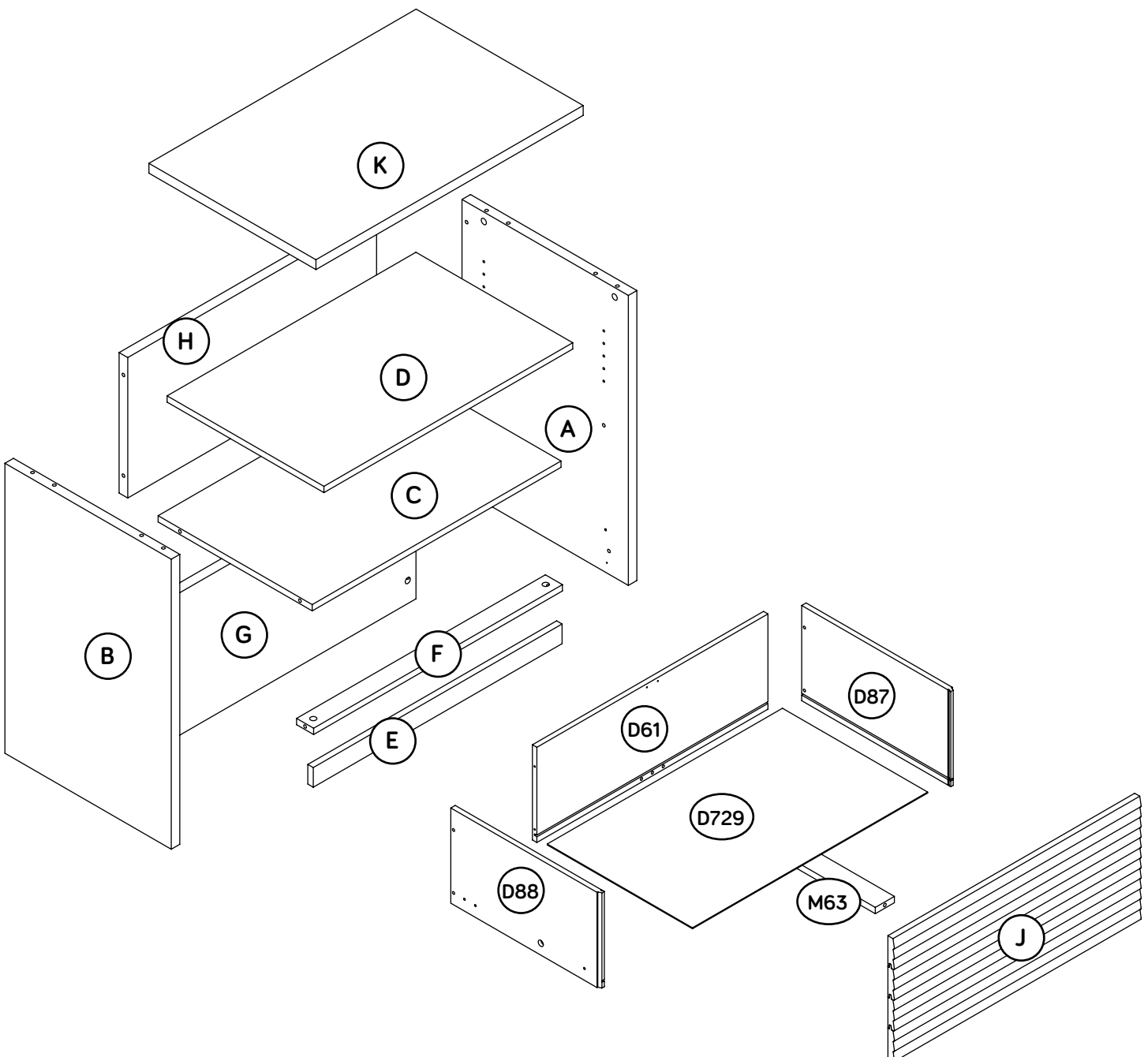

# Hardware Identification

↑ Screws are shown actual size. You may receive extra hardware with your unit.

(EXTENSION SET SHOWN SEPARATED)

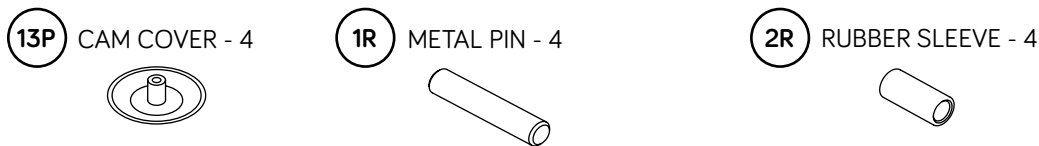
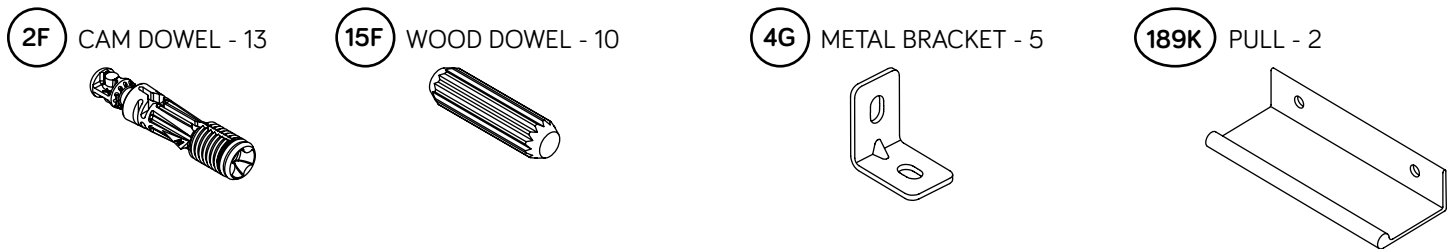
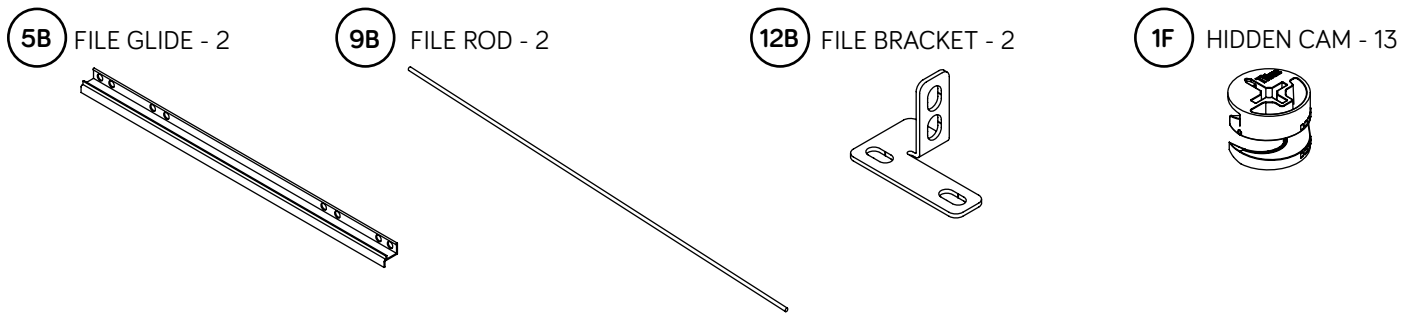
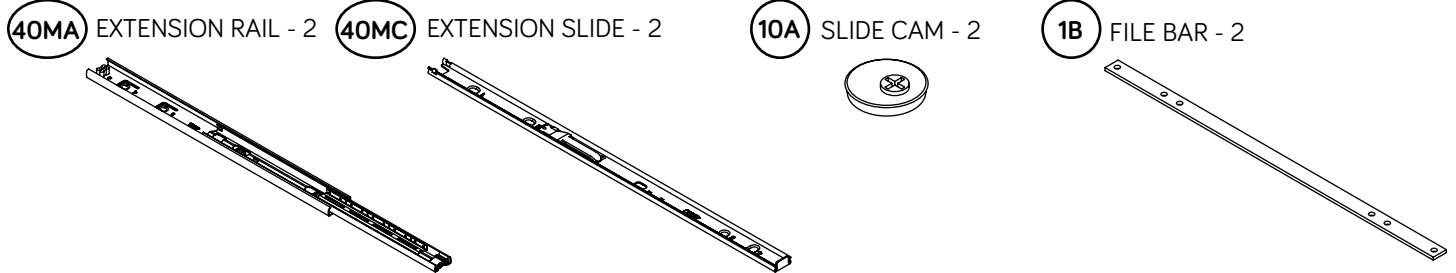

# Hardware Usage Guide

## HOW TO USE A HIDDEN CAM & CAM DOWEL

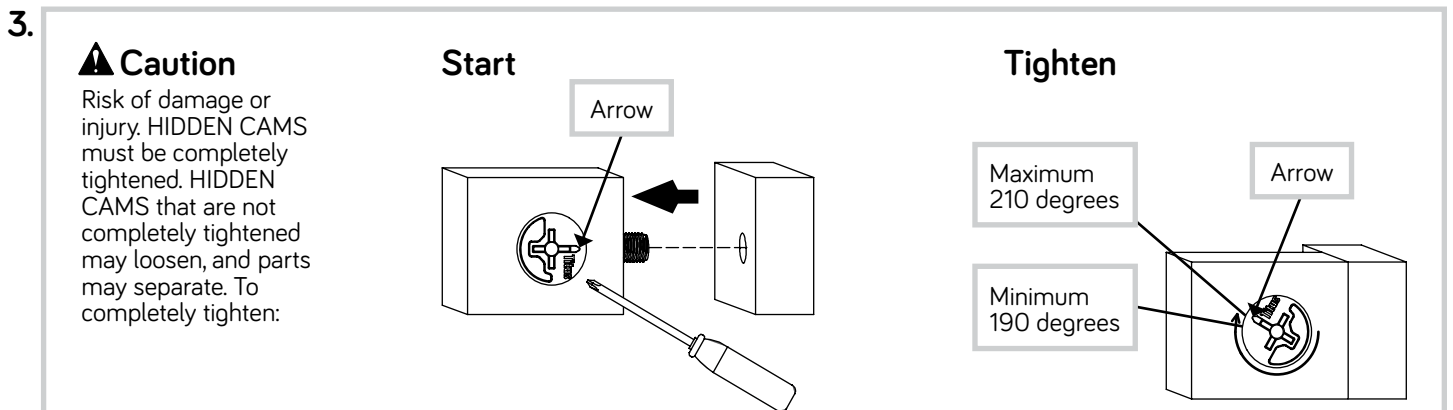
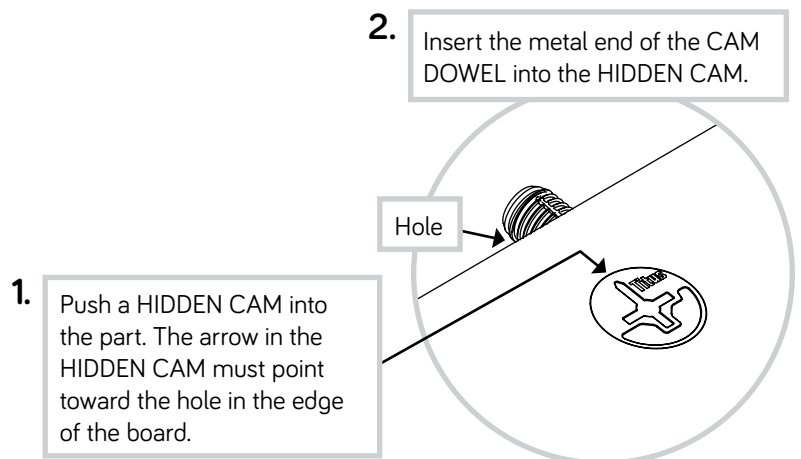
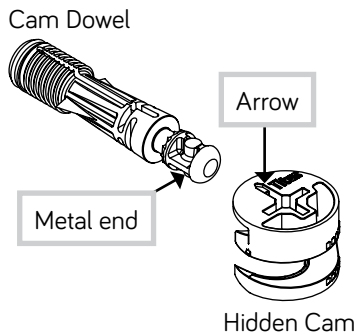

# Step 1

Look for this icon. It means a video assembly tip is available at [www.sauder.com/service/tips](http://www.sauder.com/service/tips)  
Find the numbered video or scan the QR code.

1



- ⚡ Assemble your unit on a carpeted floor or on the empty carton to avoid scratching your unit or the floor.
- ⚡ Push two HIDDEN CAMS (1F) into the RIGHT END (A). Then, insert the metal end of a CAM DOWEL (2F) into each HIDDEN CAM.



Just think. The sooner you do this, the sooner you do something else.

Do not tighten the HIDDEN CAMS in this step.

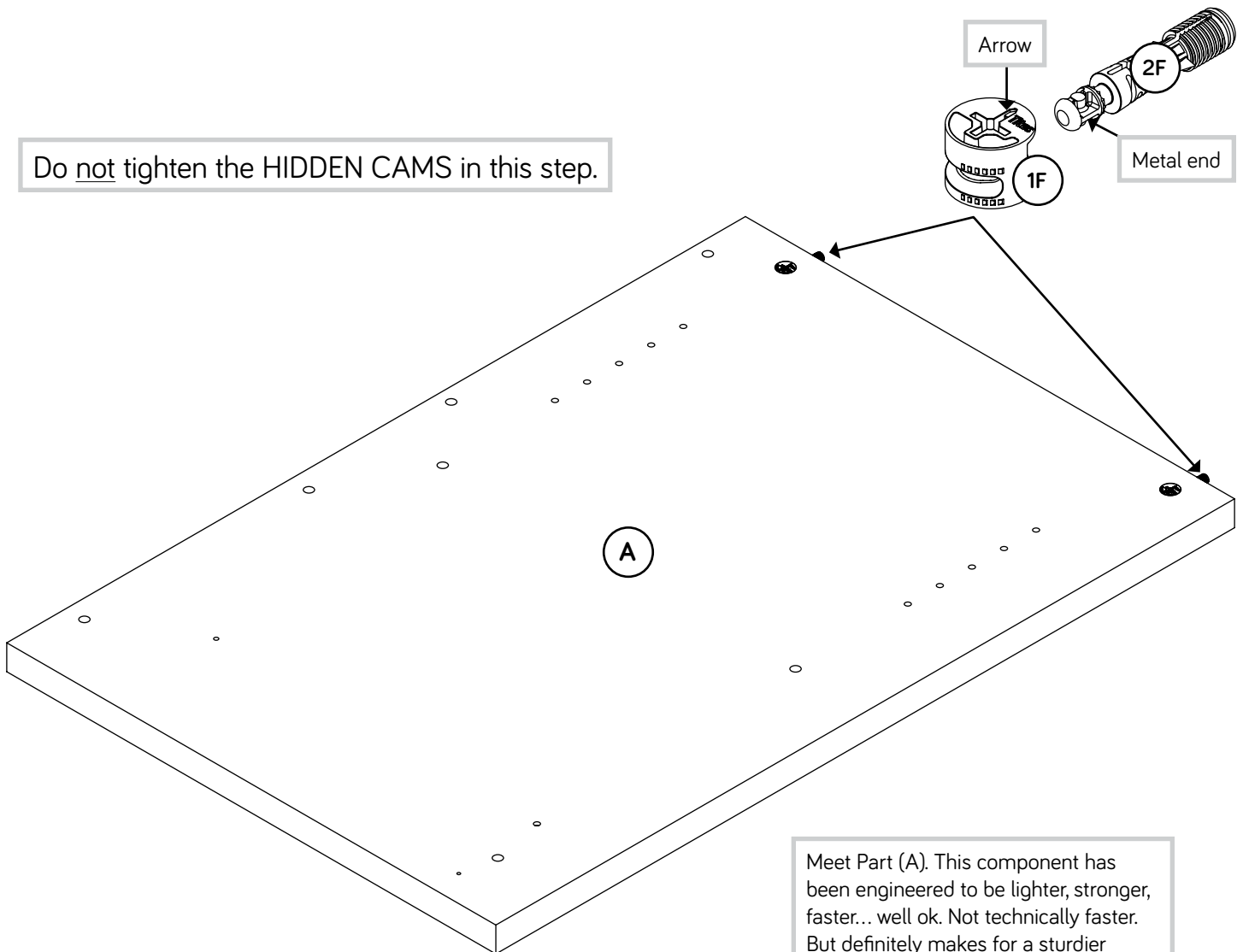

Meet Part (A). This component has been engineered to be lighter, stronger, faster... well ok. Not technically faster. But definitely makes for a sturdier lateral file that's easier to assemble and friendlier to the environment.

# Step 2



- ✦ Separate the EXTENSION SLIDES (40MC) from the EXTENSION RAILS (40MA) as shown in the upper diagram below. Be prepared, the parts are greasy.
- ✦ Fasten a EXTENSION RAIL (40MA) to the RIGHT END (A). Use two SILVER 1/2" FLAT HEAD SCREWS (128S) through holes #1 and #4.
- ✦ NOTE: For each EXTENSION RAIL, turn a SCREW into the hole shown in the enlarged diagram. Then, slide the inner cartridge of the EXTENSION RAIL in to find the other hole that lines up with the hole in the RIGHT END. Turn a SCREW into this hole.
- ✦ NOTE: The EXTENSION SLIDES will be used later for the DRAWERS.

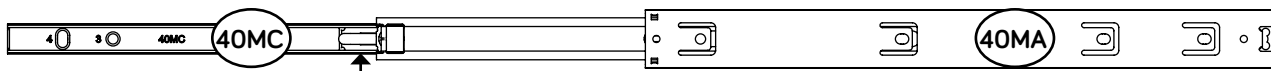

Push the black lever in and pull the SLIDE from the RAIL.

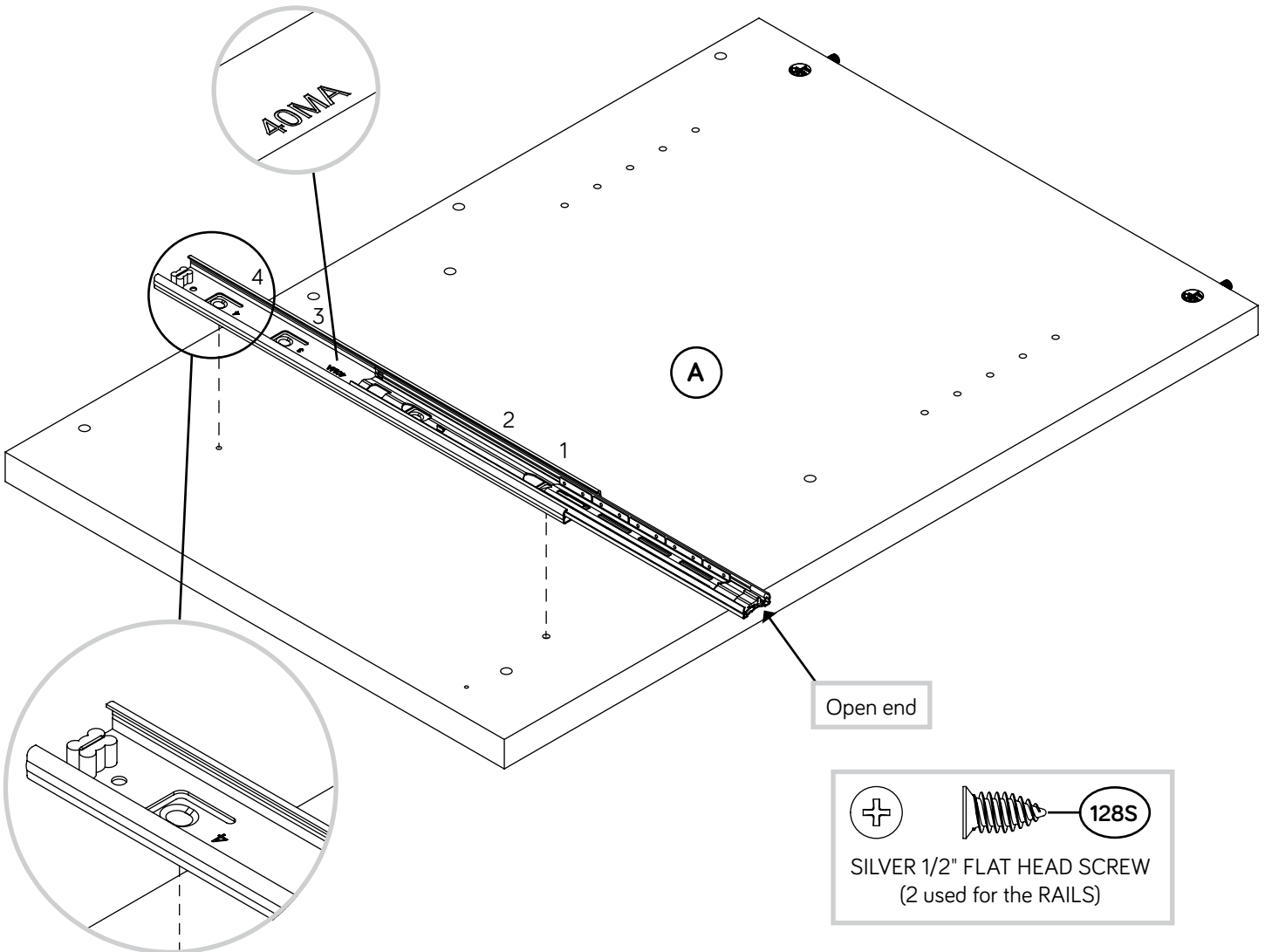

# Step 3

- ✚ Insert four WOOD DOWELS (15F) into the UPPER BACK (H).
- ✚ Push the WOOD DOWELS in the UPPER BACK (H) into the RIGHT END (A).

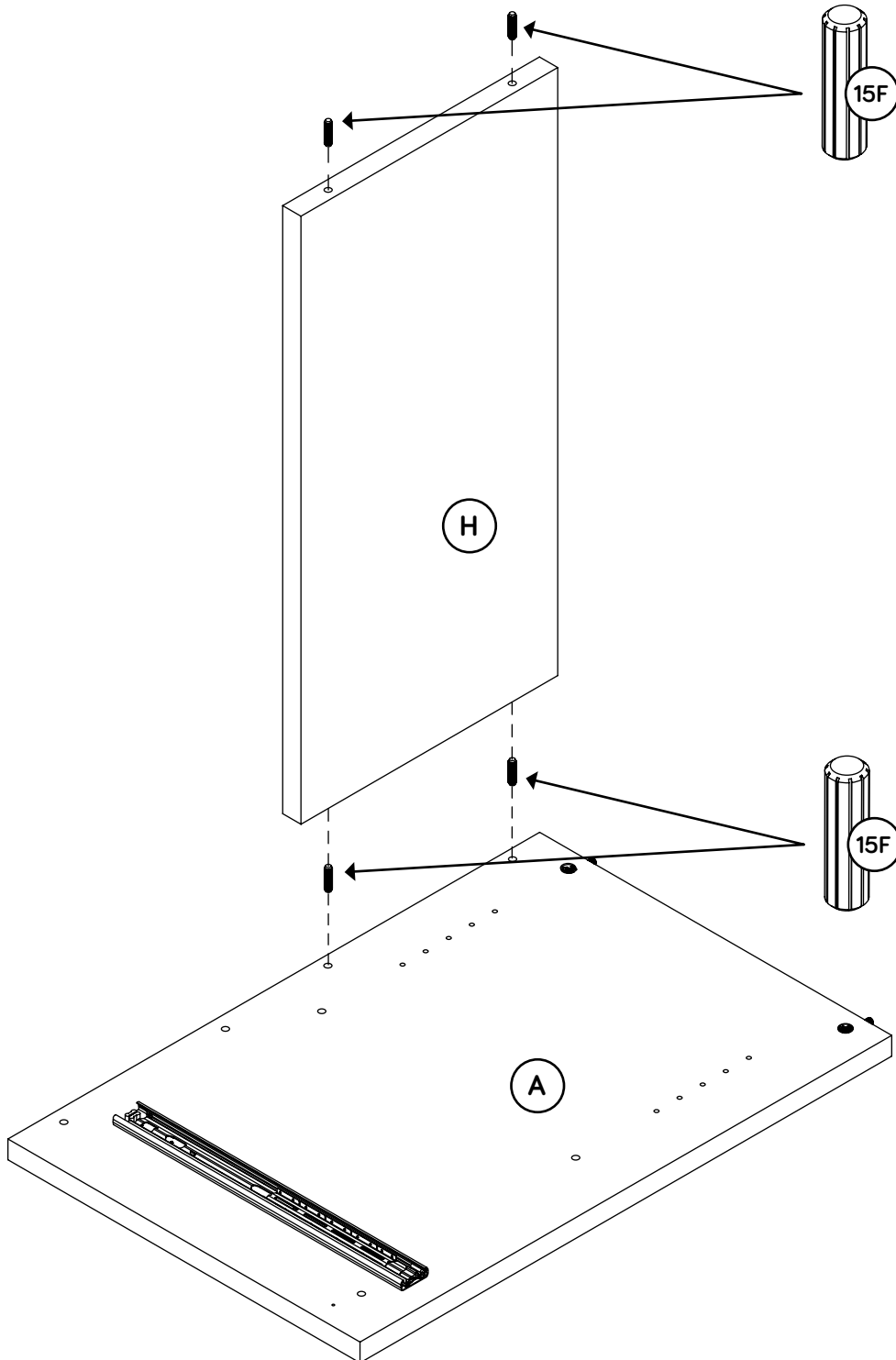



# Step 4



- Push four HIDDEN CAMS (1F) into the FIXED SHELF (C).  
Then, insert the metal end of a CAM DOWEL (2F) into each HIDDEN CAM.

Do not tighten the HIDDEN CAMS in this step.

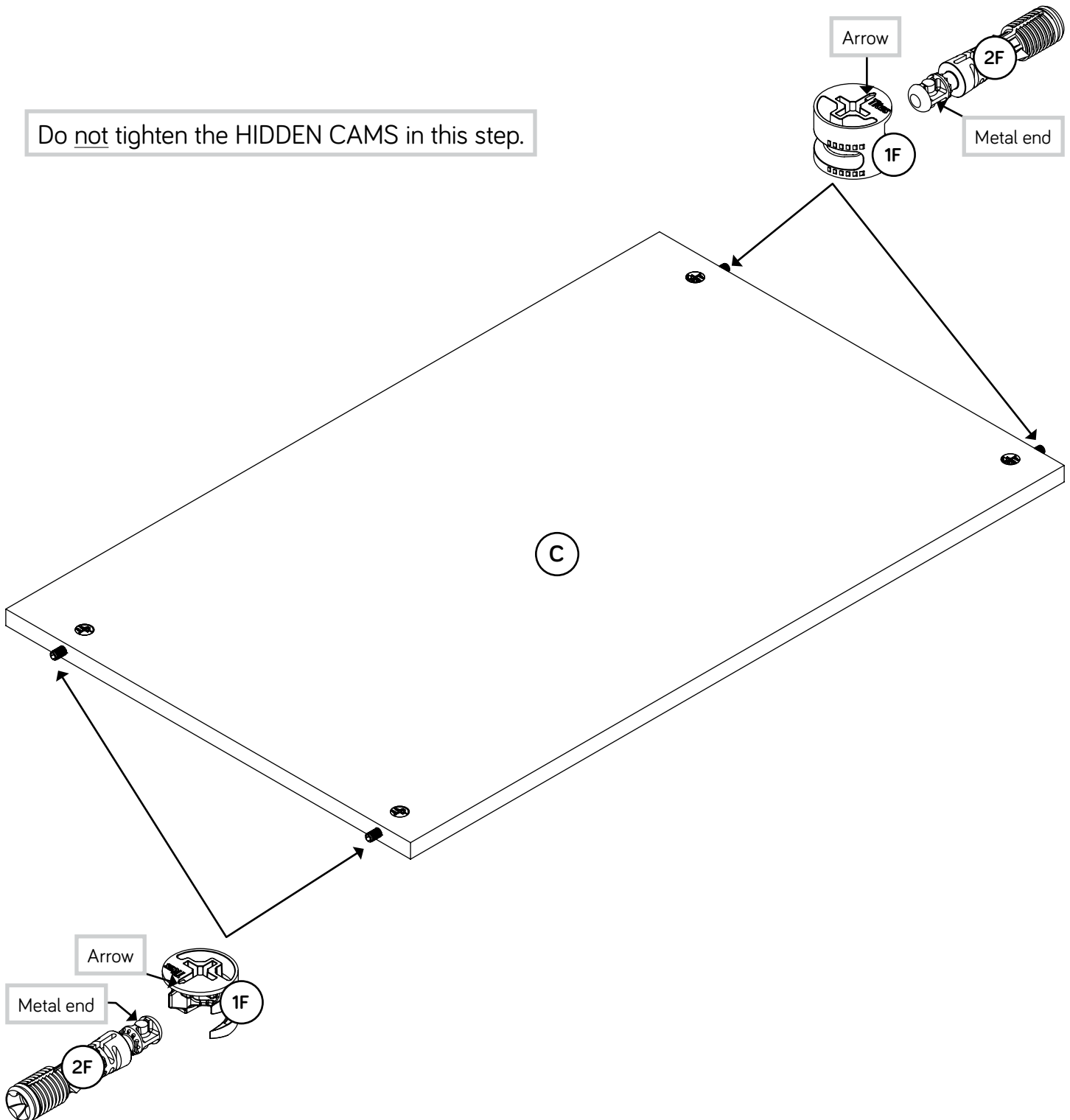

# Step 5



- Fasten the FIXED SHELF (C) to the RIGHT END (A).  
Tighten two HIDDEN CAMS.

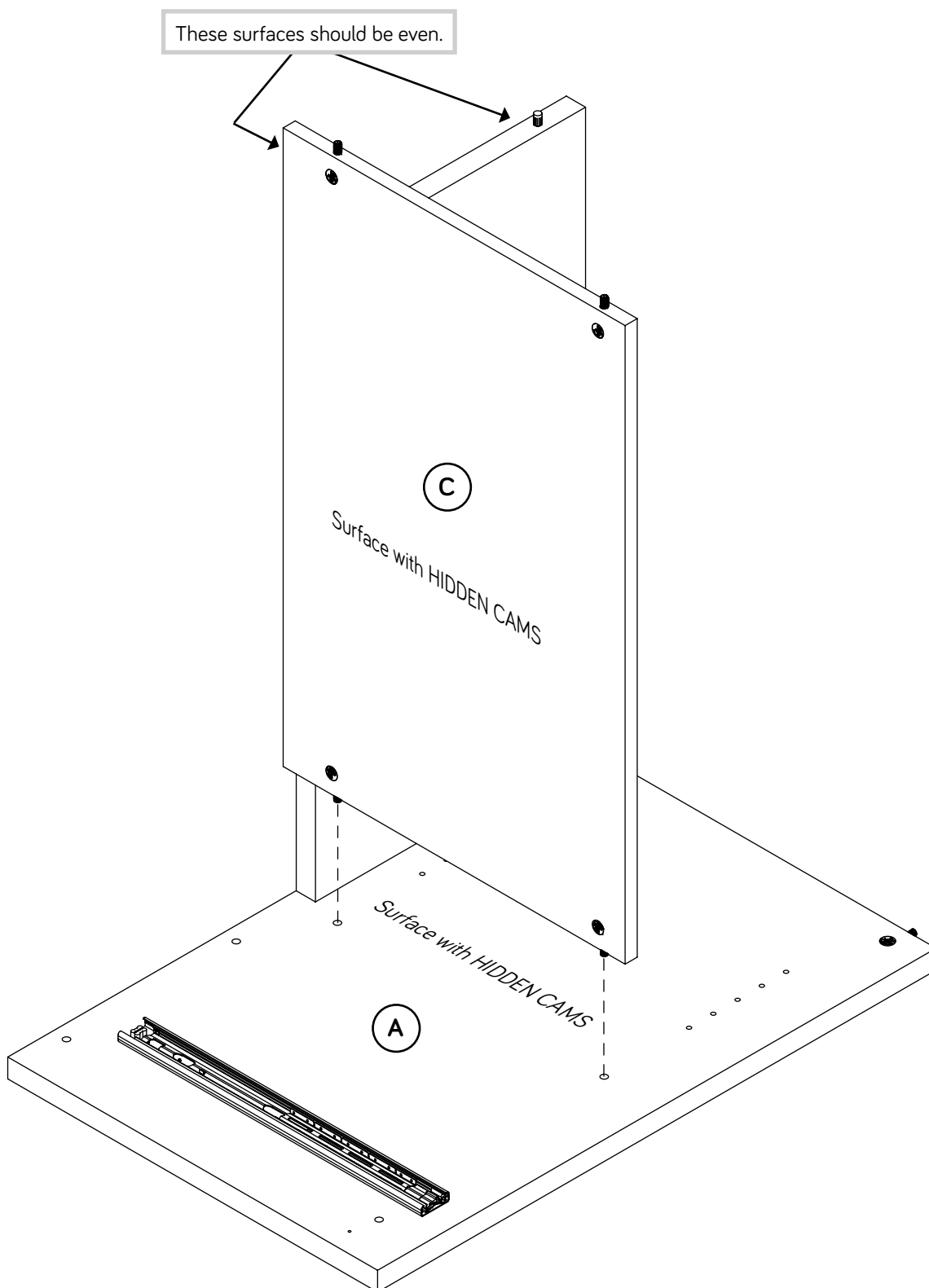

# Step 6



- ✚ Push two HIDDEN CAMS (1F) into the LOWER BACK (G). Then, insert the metal end of a CAM DOWEL (2F) into each HIDDEN CAM.
- ✚ Insert two WOOD DOWELS (15F) into the LOWER BACK (G).
- ✚ Fasten the LOWER BACK (G) to the RIGHT END (A). Tighten one HIDDEN CAM.
- ✚ NOTE: Be sure the WOOD DOWELS in the LOWER BACK insert into the RIGHT END.

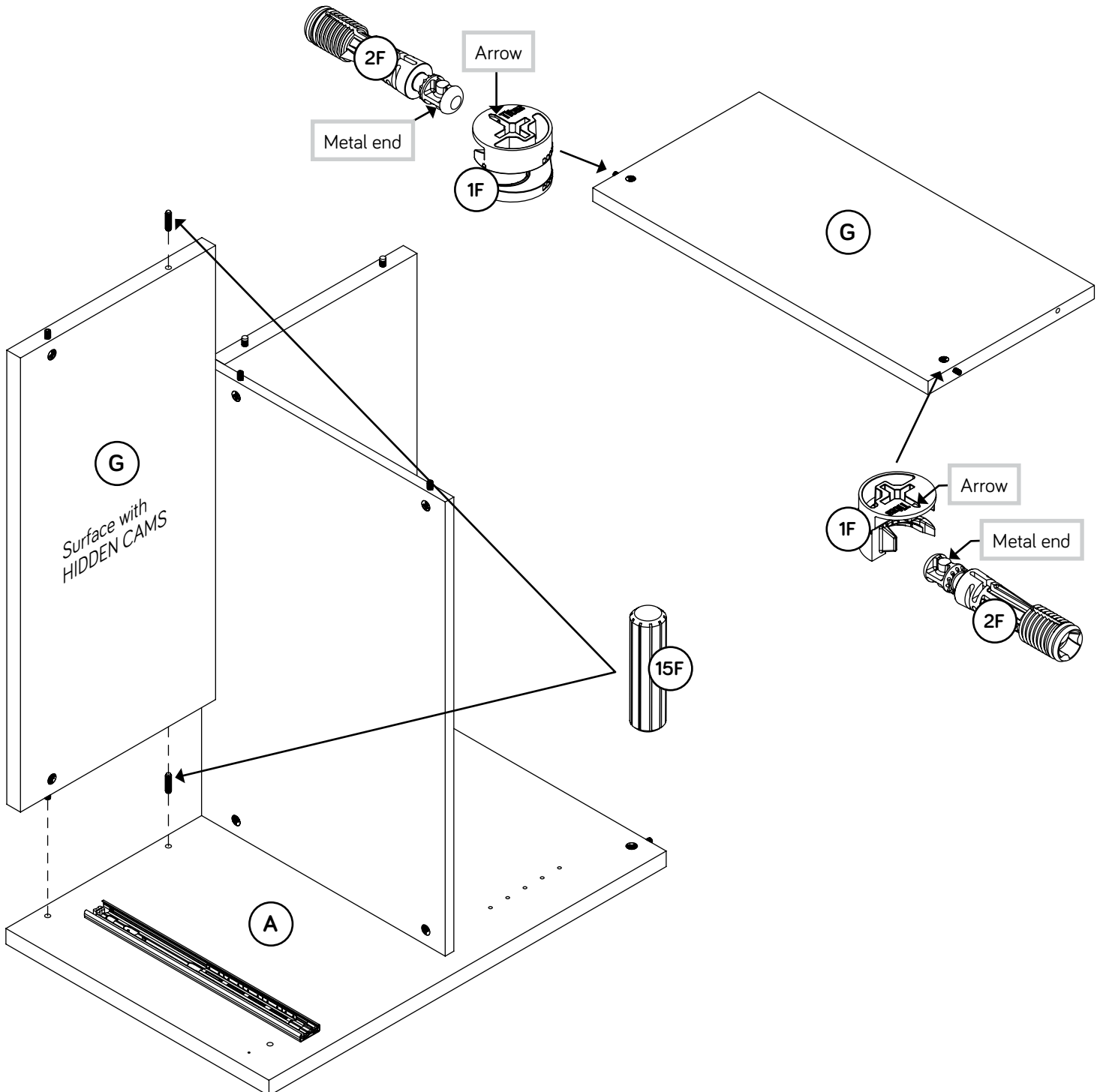

# Step 7



Fasten five METAL BRACKETS (4G) to the SKIRT (E). Use five BLACK 9/16" LARGE HEAD SCREWS (1S).

**NOTE:** Be sure the BRACKETS are even with the edges of the SKIRT.

Push two HIDDEN CAMS (1F) into the DUST RAIL (F). Then, insert the metal end of a CAM DOWEL (2F) into each HIDDEN CAM.

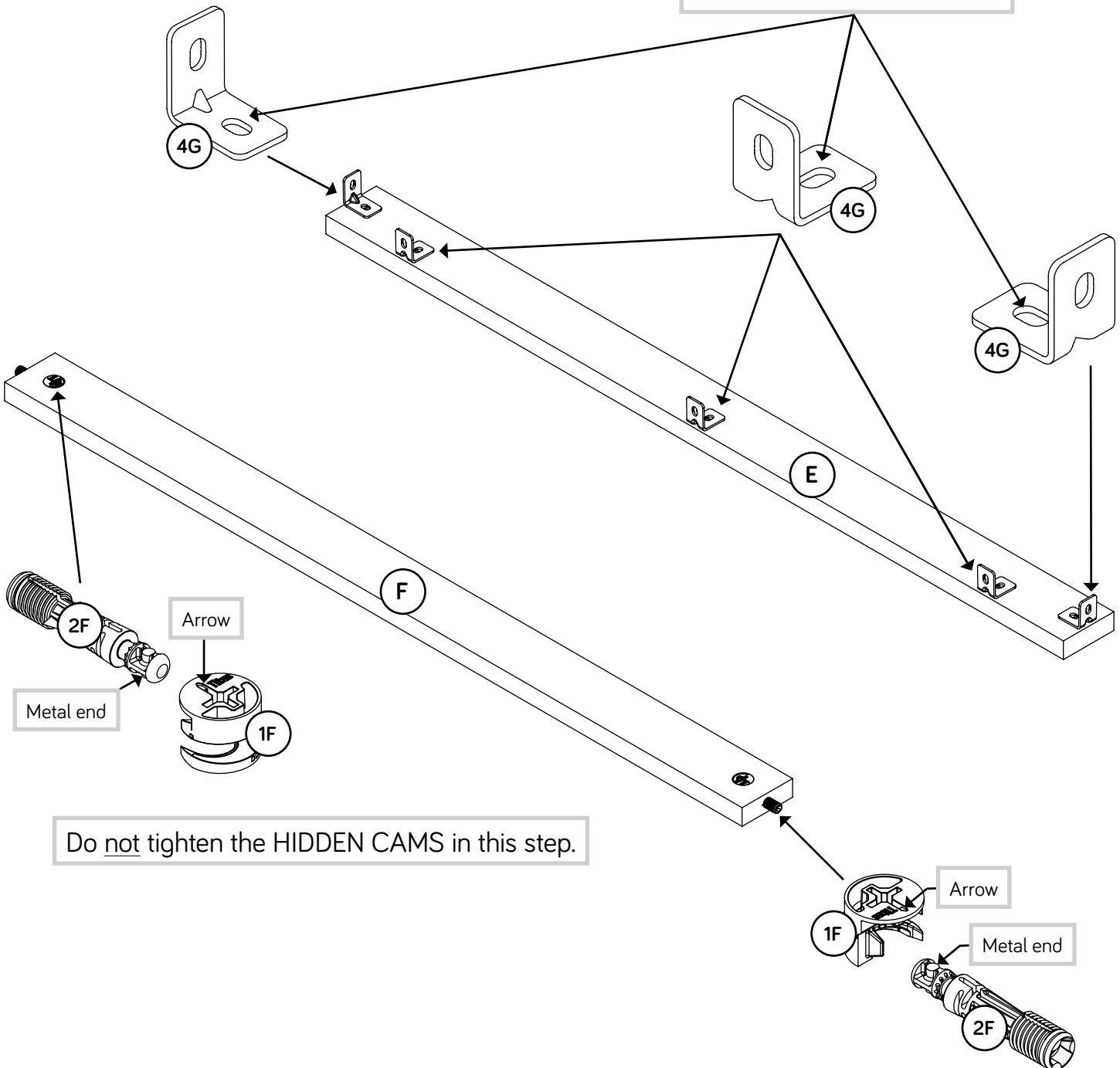
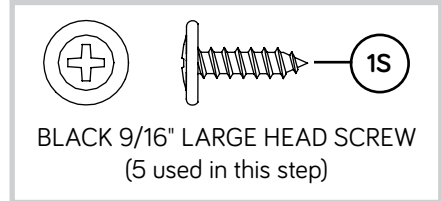

# Step 8

- Fasten DUST RAIL (F) to the SKIRT (E). Use three BLACK 9/16" LARGE HEAD SCREWS (1S) through the METAL BRACKETS on the SKIRT and into the holes in the DUST RAIL.

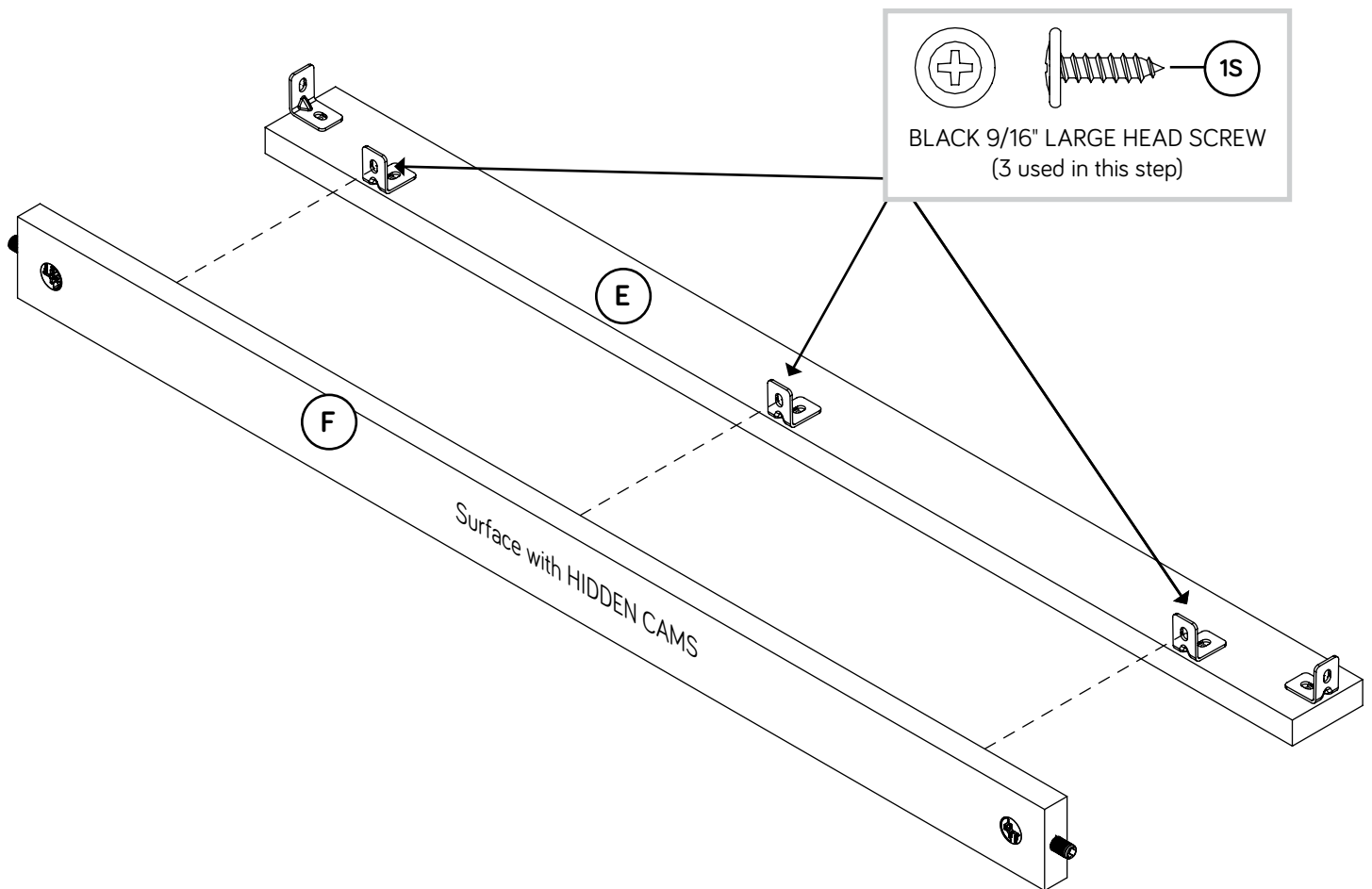

# Step 9



- Fasten the DUST RAIL (F) to the RIGHT END (A). Tighten a HIDDEN CAM.
- Fasten SKIRT (K) to the RIGHT END (A). Use a BLACK 9/16" LARGE HEAD SCREW (1S) through the METAL BRACKETS on the SKIRT and into the holes in the RIGHT END.

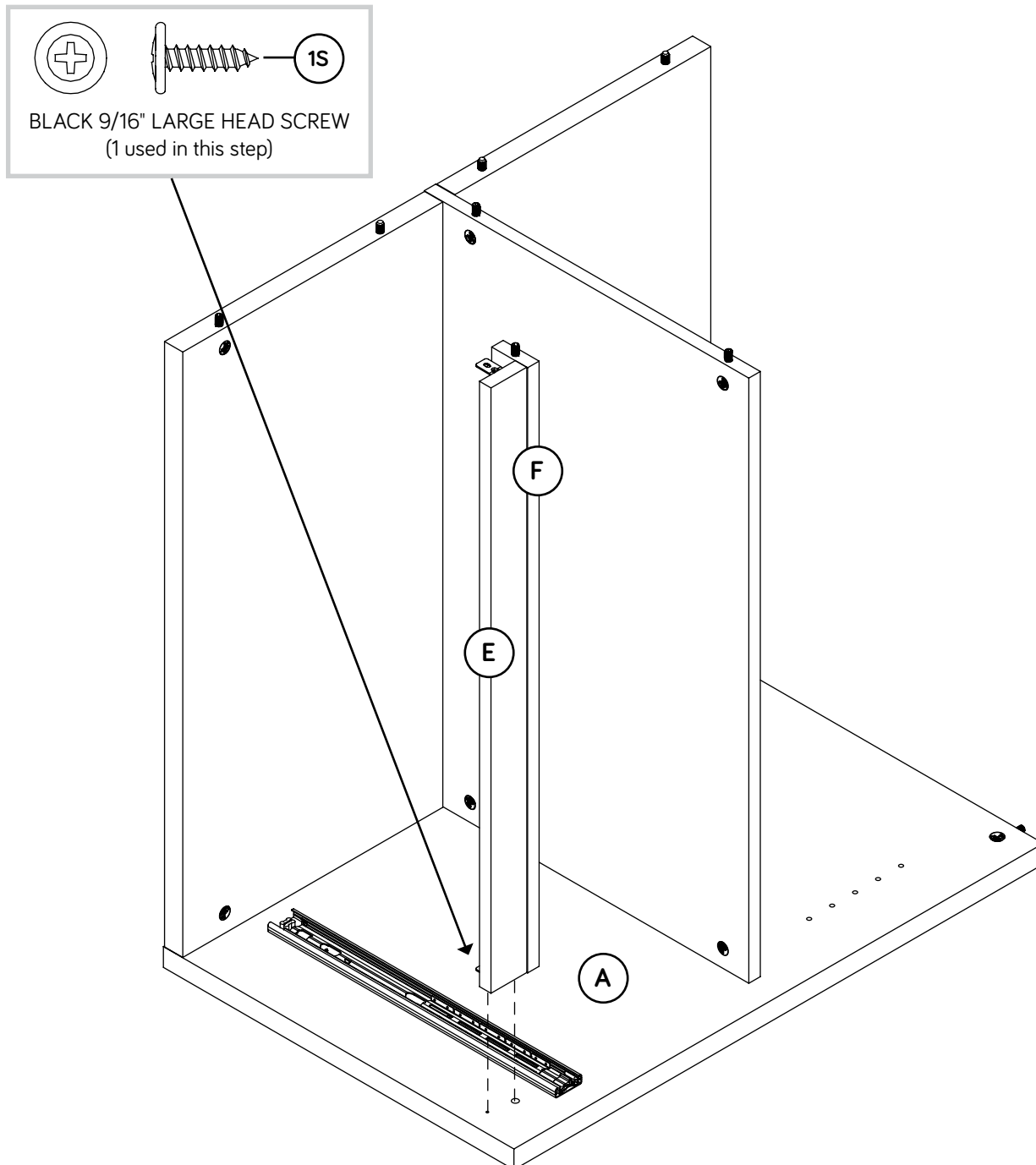

# Step 10



- Push two HIDDEN CAMS (1F) into the LEFT END (B). Then, insert the metal end of a CAM DOWEL (2F) into each HIDDEN CAM.



Do not tighten the HIDDEN CAMS in this step.

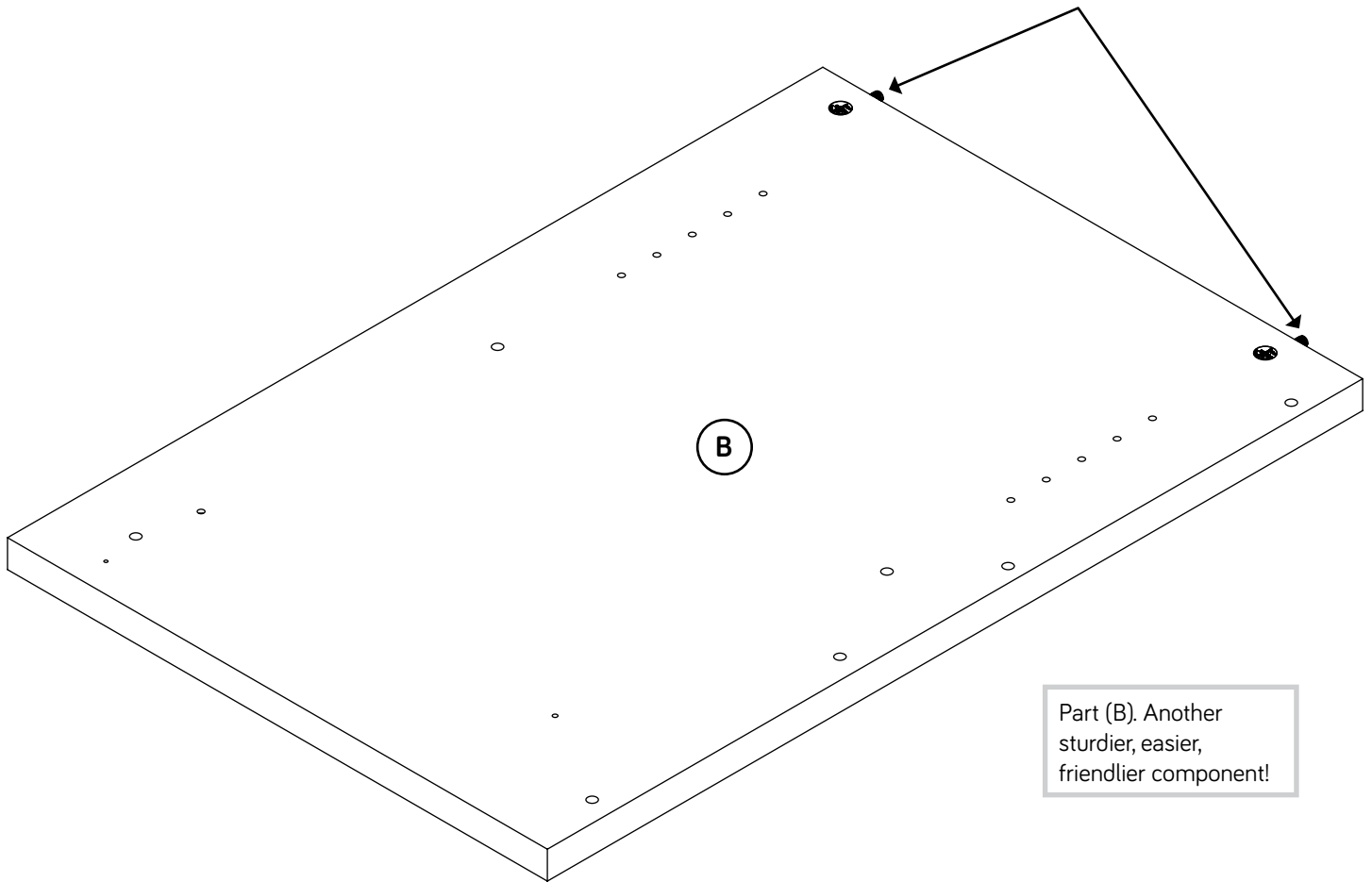
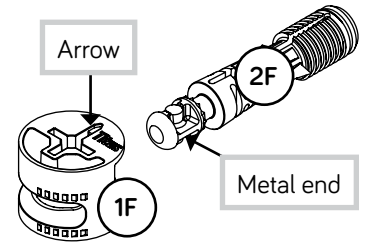

Part (B). Another sturdier, easier, friendlier component!

# Step 11



Fasten a EXTENSION RAIL (40MA) to the LEFT END (B).  
Use two SILVER 1/2" FLAT HEAD SCREWS (128S)  
through holes #1 and #4.

**NOTE:** For each EXTENSION RAIL, turn a SCREW into the hole shown in the enlarged diagram. Then, slide the inner cartridge of the EXTENSION RAIL in to find the other hole that lines up with the hole in the LEFT END. Turn a SCREW into this hole.

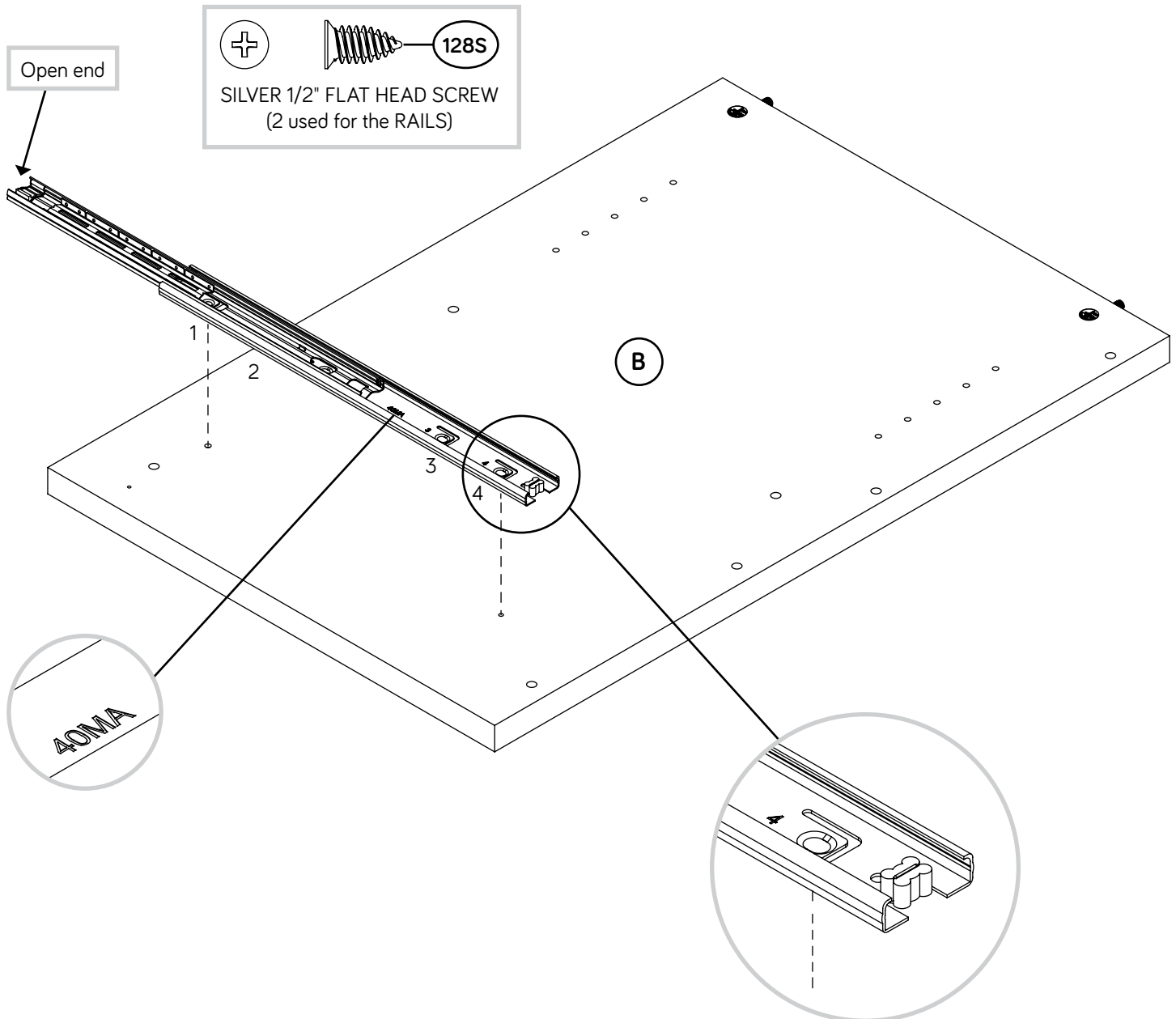



# Step 12



- Fasten the LEFT END (B) to the FIXED SHELF (C), DUST RAIL (F), LOWER BACK (G), and UPPER BACK (H). Tighten four HIDDEN CAMS.
- NOTE:** Be sure the WOOD DOWELS in the LOWER BACK and UPPER BACK insert into the LEFT END.
- Fasten LEFT END (B) to the SKIRT (E). Use a BLACK 9/16" LARGE HEAD SCREW (1S) through the METAL BRACKET on the SKIRT and into the holes in the LEFT END.

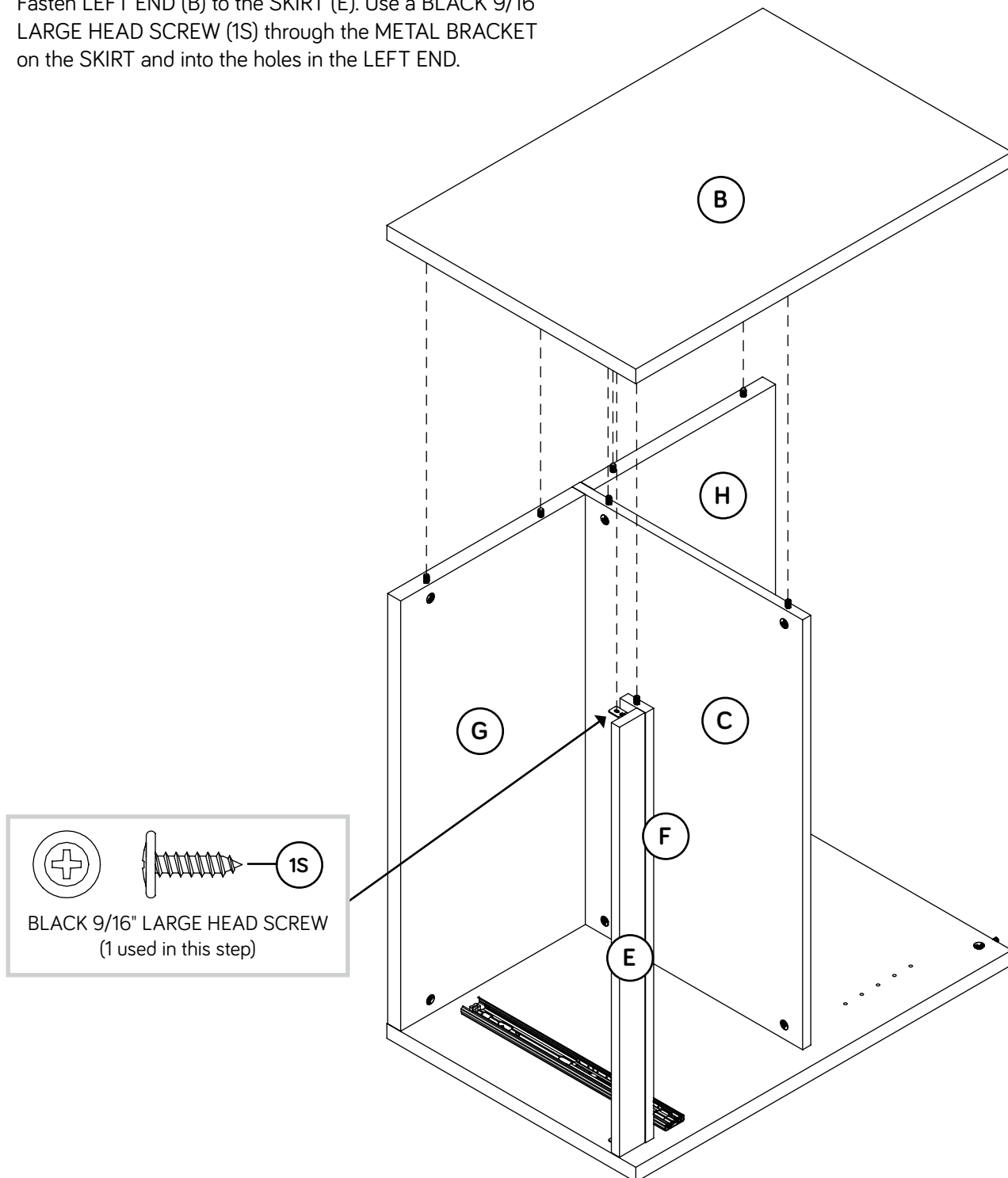

# Step 13



- ⚠ Carefully stand your unit upright.
- ⚠ Insert four WOOD DOWELS (15F) into the TOP (K).
- ⚠ Fasten the TOP (K) to the ENDS (A and B). Tighten four HIDDEN CAMS.
- ⚠ **NOTE:** Be sure the WOOD DOWELS in the TOP insert into the ENDS.

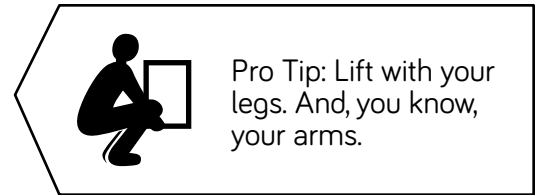

Part (K). Another sturdier, easier, friendlier component!

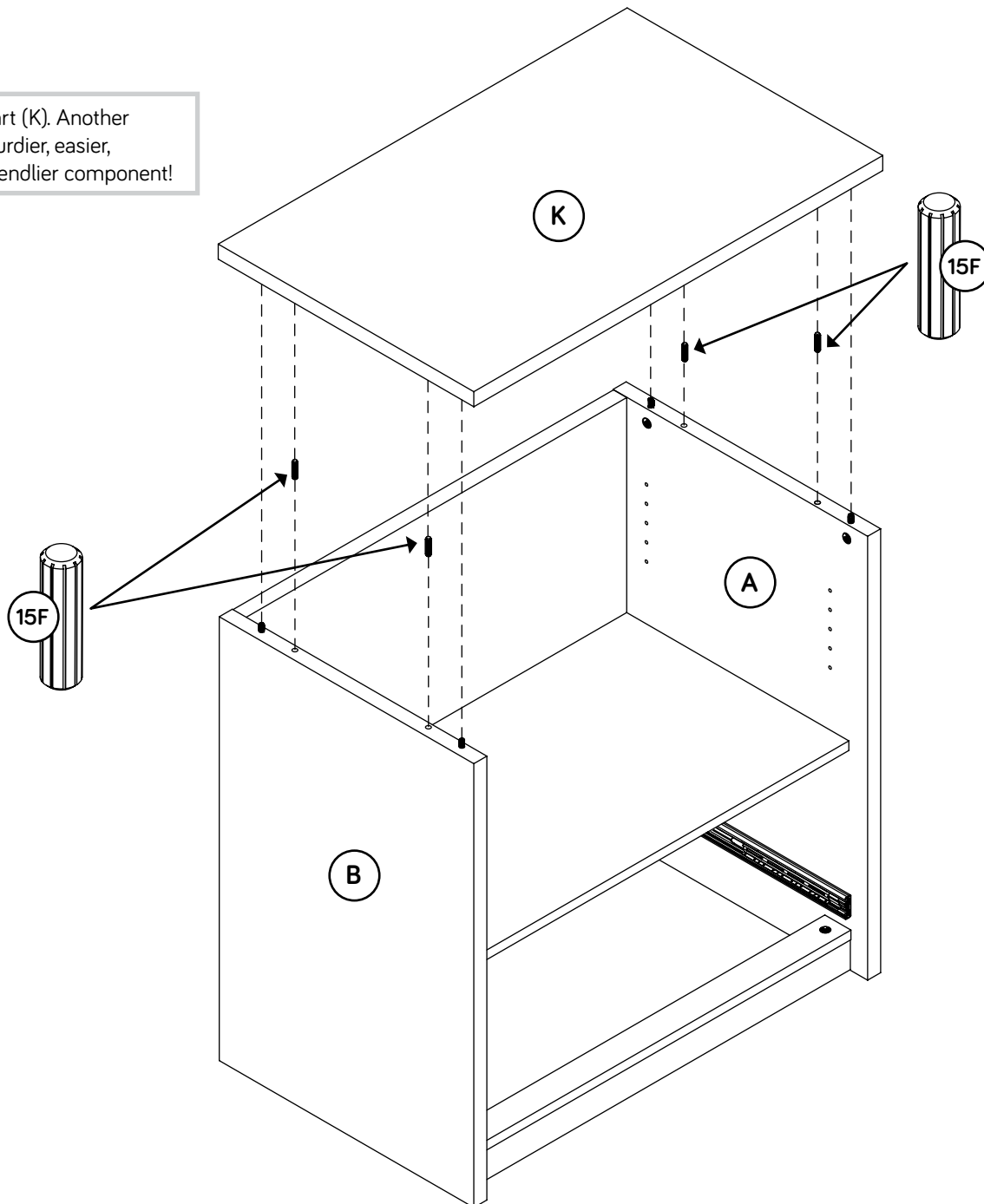

# Step 14

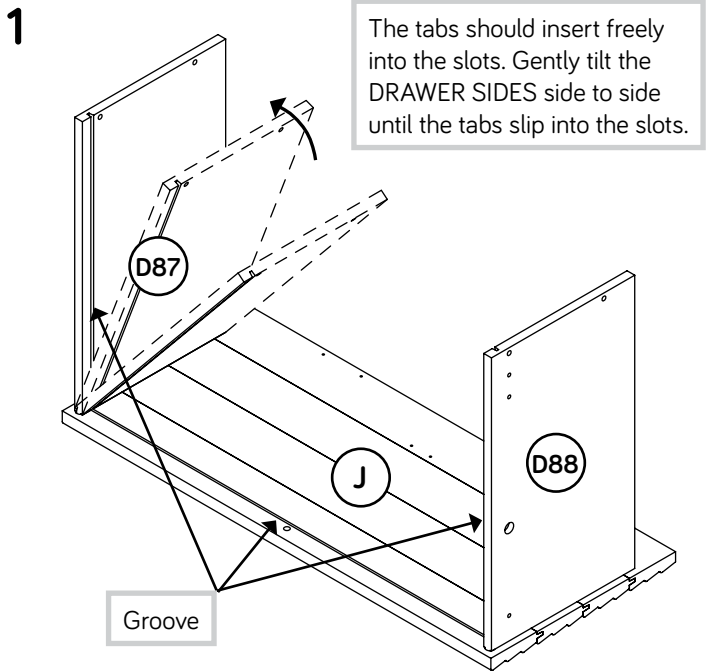

✦ Insert the DRAWER SIDES (D87 and D88) at an angle into the slot at each end of the DRAWER FRONT (J).

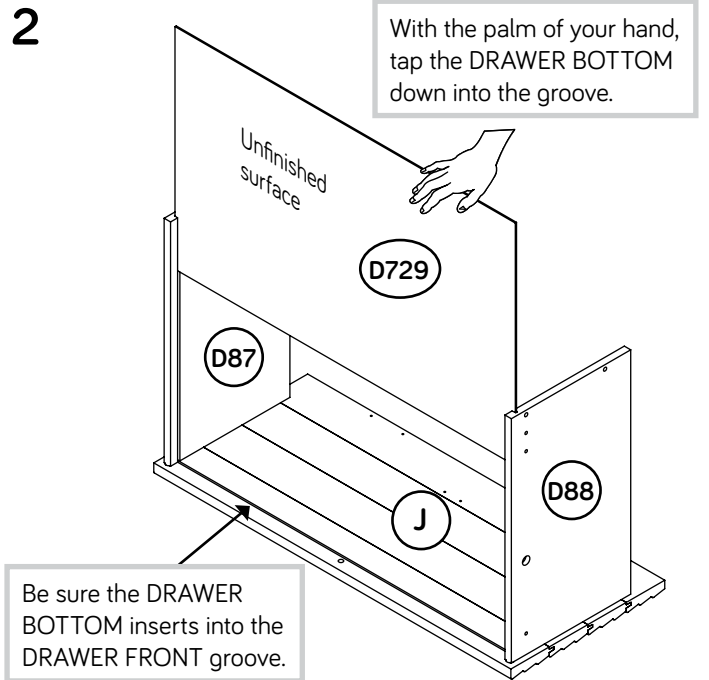

✦ Slide the DRAWER BOTTOM (D729) into the grooves in the DRAWER SIDES (D87 and D88) and DRAWER FRONT (J).

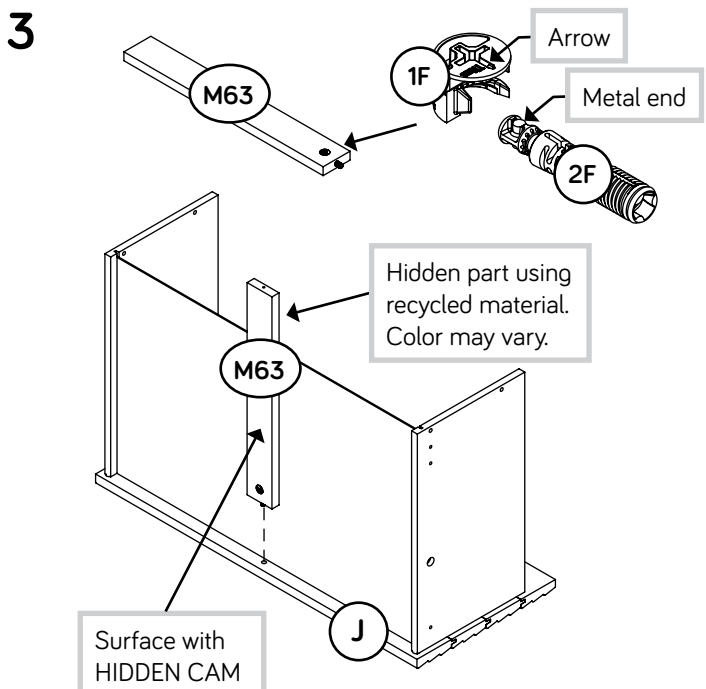

✦ Push a HIDDEN CAM (1F) into the DRAWER BRACE (M63). Then insert the metal end of a CAM DOWEL (2F) into the HIDDEN CAM.

✦ Fasten the DRAWER BRACE (M63) to the DRAWER FRONT (J). Tighten one HIDDEN CAM.

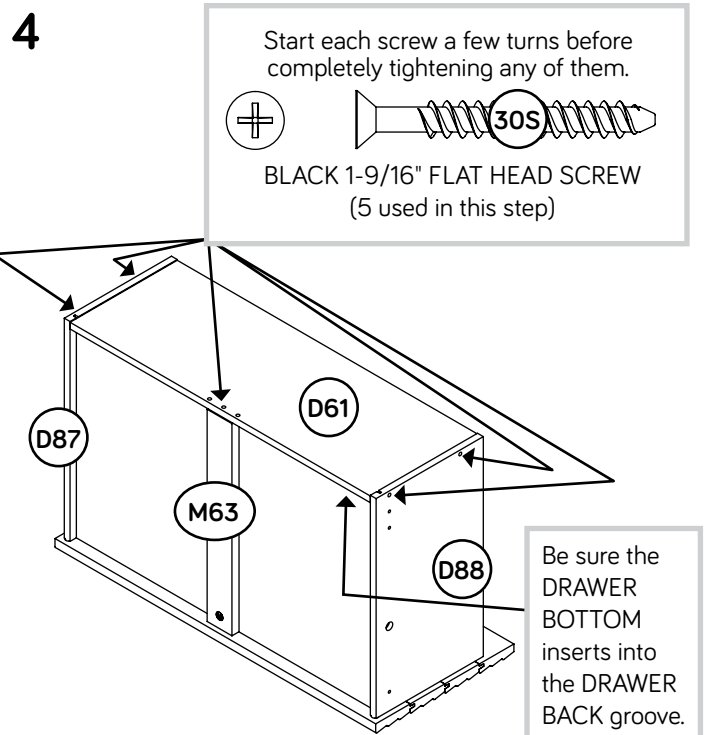

✦ Fasten the DRAWER BACK (D61) to the DRAWER SIDES (D87 and D88) and DRAWER BRACE (M63). Use five BLACK 1-9/16" FLAT HEAD SCREWS (30S).

# Step 15

- Fasten the FILE BRACKETS (12B) to the DRAWER BACK (D61) and DRAWER FRONT (J) as shown. Use four BROWN 7/16" LARGE HEAD SCREWS (6S).

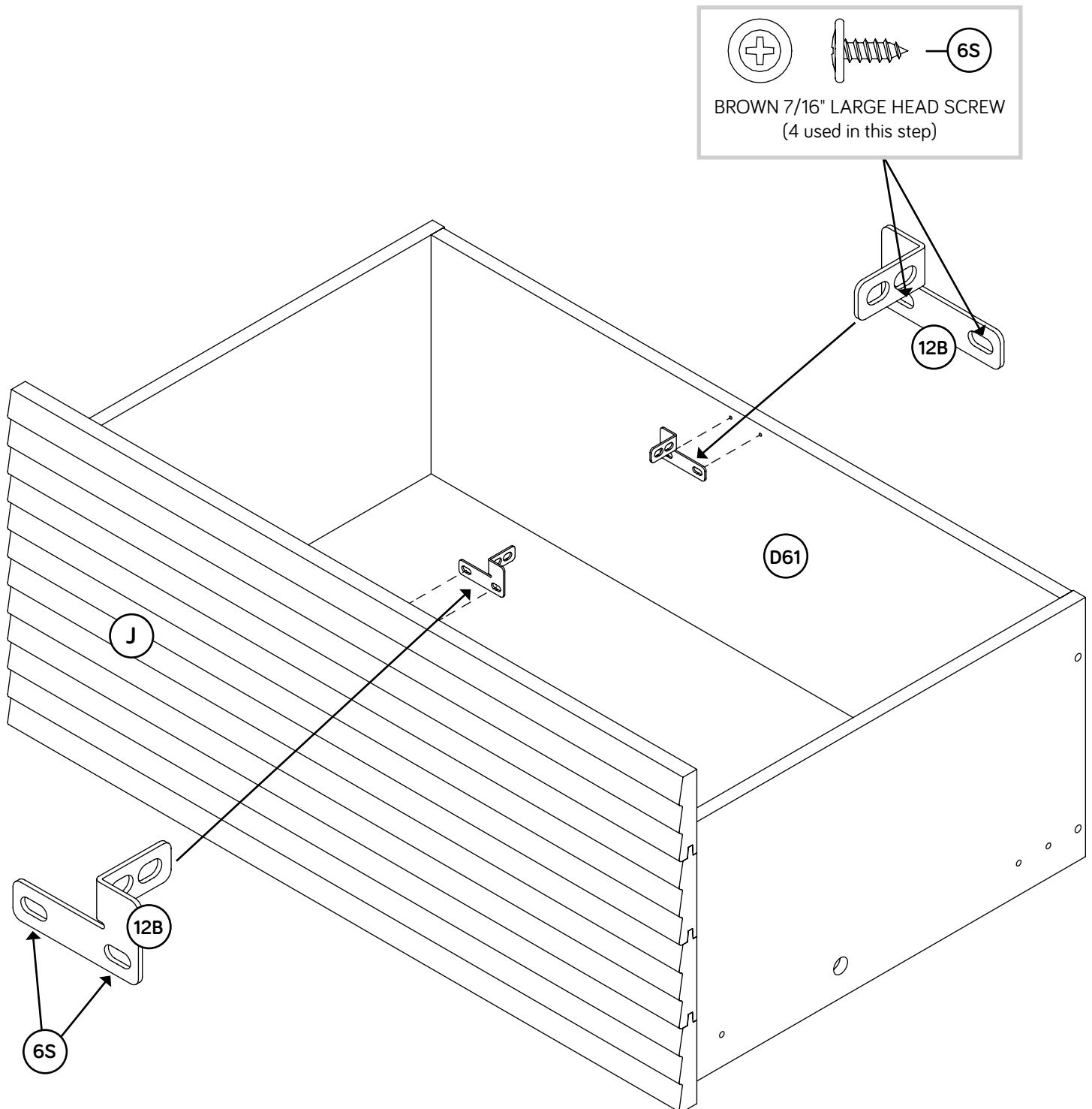

# Step 16



- ✚ Insert a SLIDE CAM (10A) into the DRAWER SIDES (D87 and D88).
- ✚ Fasten the EXTENSION SLIDES (40MC) to the DRAWER SIDES (D87 and D88). Use four GOLD 5/16" FLAT HEAD SCREWS (3S) through holes #1 and #4.
- ✚ **NOTE:** The screw head in the CAM must be visible through the slotted hole in the SLIDE.
- ✚ Fasten the PULLS (189K) to the DRAWER FRONT (J) as shown. Use four BLACK 9/16" LARGE HEAD SCREWS (1S).

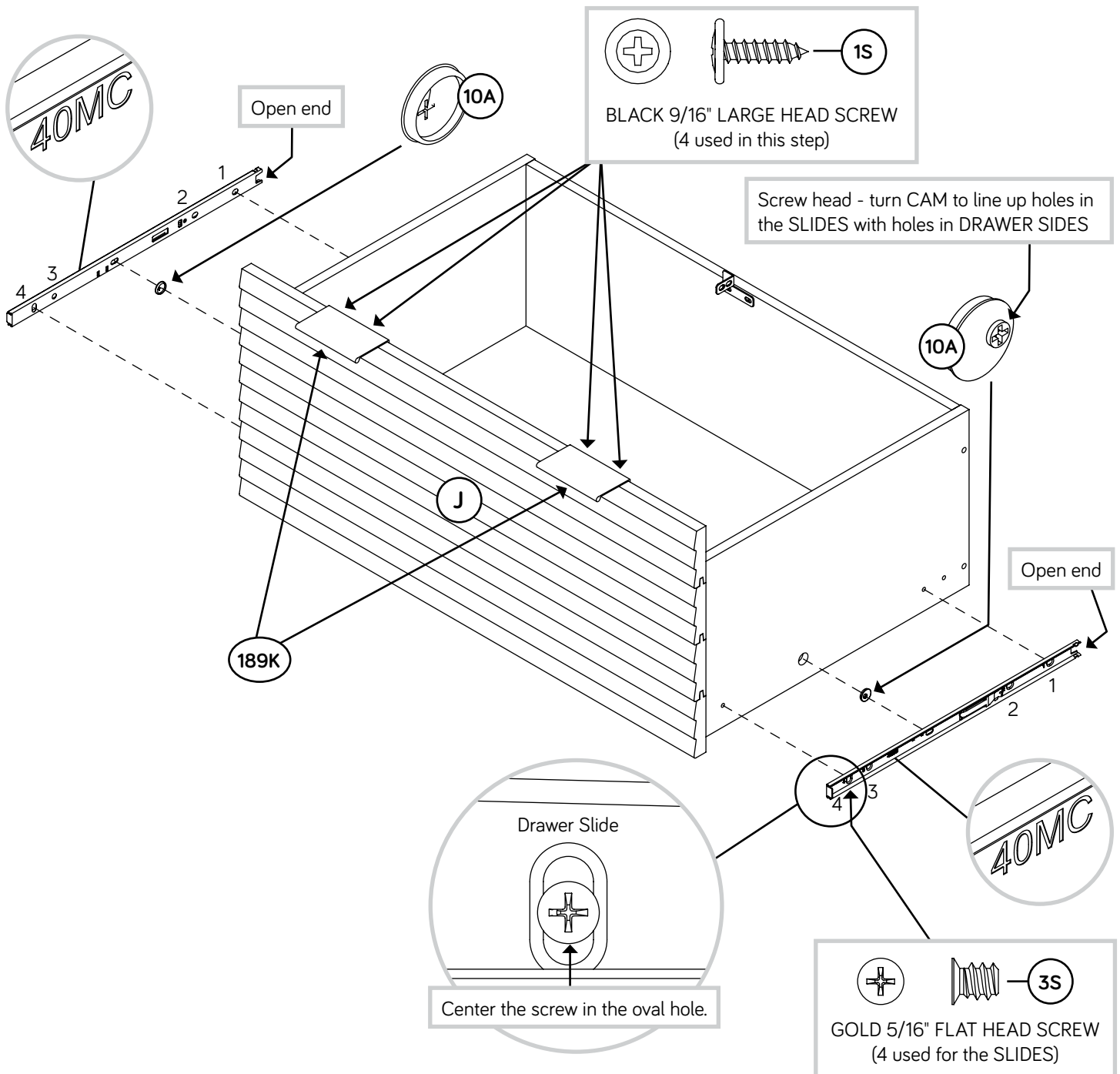

# Step 17

- ✚ Press one of the FILE GLIDES (5B) over the RIGHT DRAWER SIDE (D87) on the drawer. The FILE GLIDES are necessary to hang files.
- ✚ Slide the FILE RODS (9B) through the FILE BARS (1B), FILE BRACKETS and into the holes shown in the FILE GLIDE (5B) on the RIGHT DRAWER SIDE (D87).
- ✚ Slide another FILE GLIDE (5B) onto the other ends of the FILE RODS (9B), then press this FILE GLIDE over the LEFT DRAWER SIDE (D88).

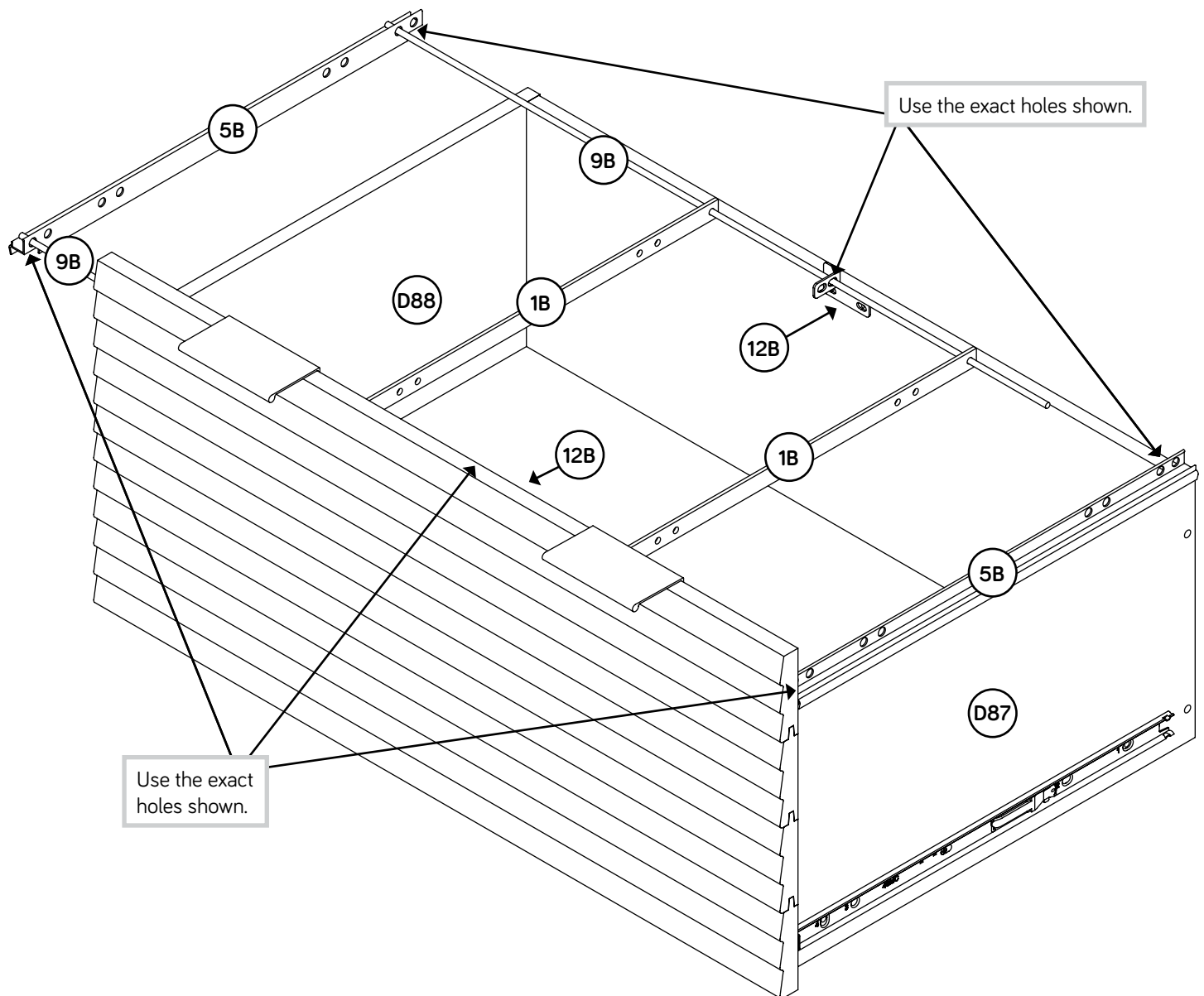

# Step 18

- ✚ Using your hammer, gently tap a CAM COVER (13P) onto each visible HIDDEN CAM.
- ✚ Push the RUBBER SLEEVES (2R) over the METAL PINS (1R). Insert the METAL PINS into the hole locations of your choice in the ENDS (A and B). Set the ADJUSTABLE SHELF (D) onto the METAL PINS.
- ✚ To insert a drawer into your unit, line up the EXTENSION SLIDES on the drawer with the EXTENSION RAILS on the unit and push the drawer into the unit until the drawer is fully inserted. The drawer will push in hard until it is all the way in, then it will slide in and out easier.

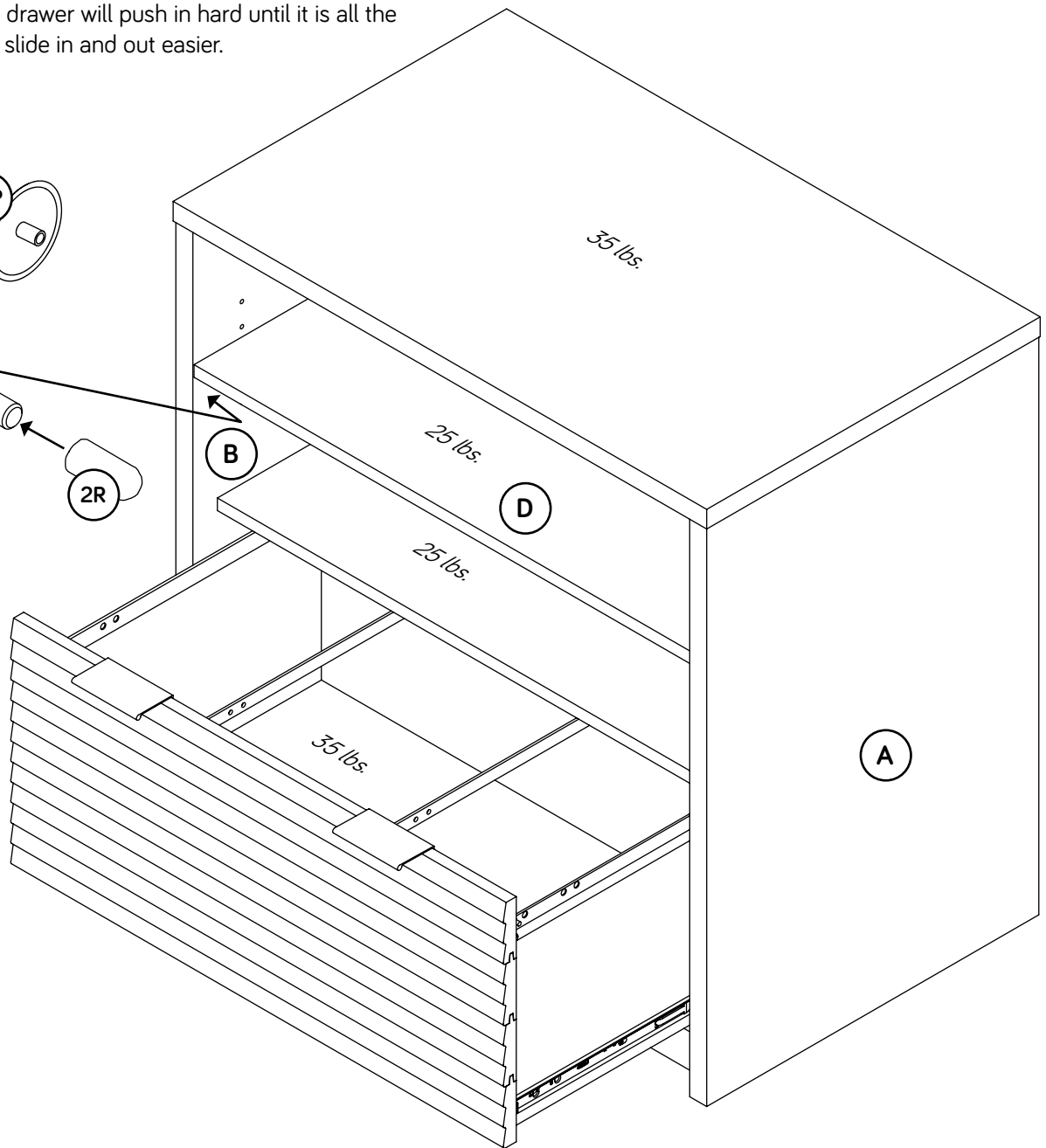
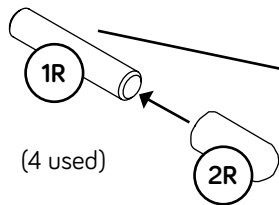
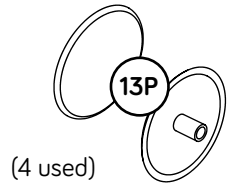

# Step 19

13



✚ To make adjustments to the drawer, loosen SCREW #4 in the SLIDES a 1/4 turn, then turn the cam clockwise or counter-clockwise. Notice how the drawer raises or lowers as you turn the cam. By adjusting the drawer this way, it will help the DRAWER FRONT line up better when closed. Tighten the SCREWS when finished with adjustments.

✚ NOTE: Please read the back pages of the instruction booklet for important safety information.

✚ This completes assembly. Clean with a damp cloth. Wipe dry.

★ **And to celebrate, why not share your success story at [sauder.com](http://sauder.com) or**



Loosen screw #4 a 1/4 turn, turn the cam a 1/4 turn maximum in both the clockwise and counter-clockwise directions to make adjustments, and then tighten screw #4.

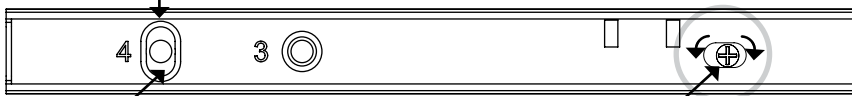

The higher the screw in the oblong hole, the higher your drawer front will be. The lower the screw, the lower the drawer front.

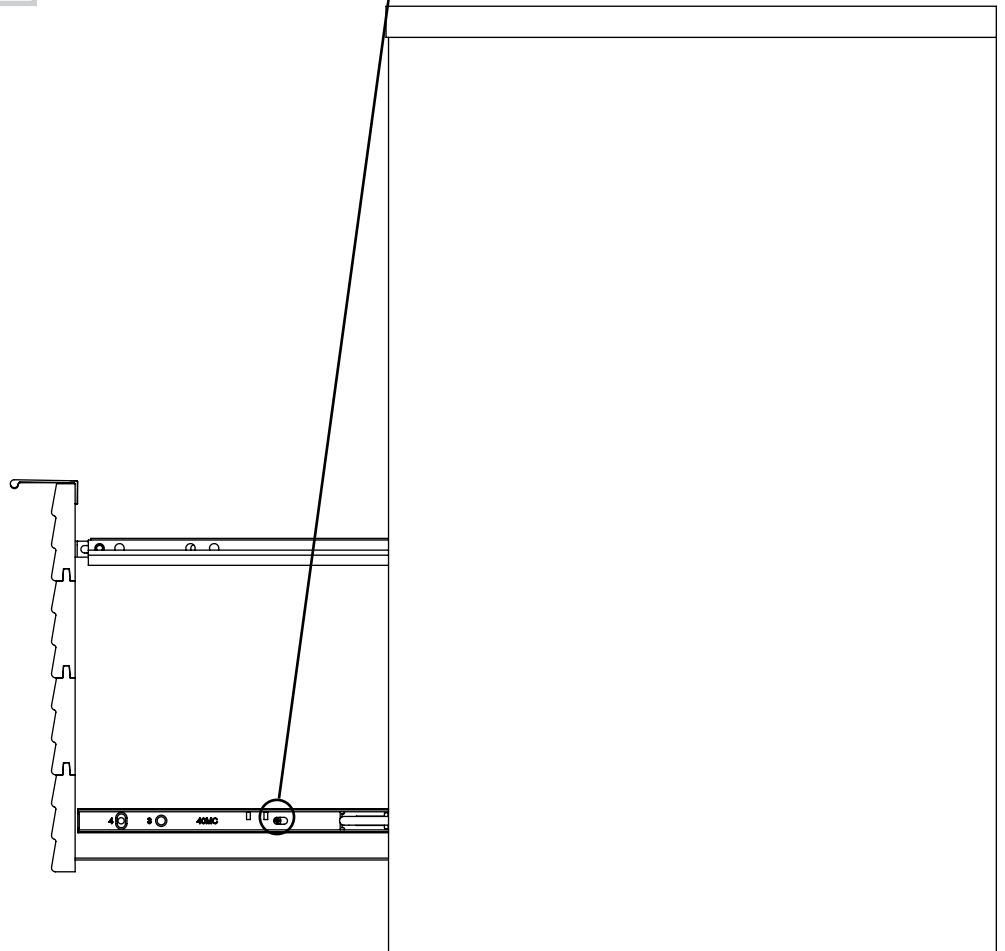



Utilisez les instructions d'assemblage en français avec les schémas étape par étape du manuel d'instruction en anglais. Chaque étape en français correspond à la même étape en anglais. Comparer la "Liste de pièces" ci-dessous avec la "PART IDENTIFICATION" du manuel en anglais pour vous familiariser avec les pièces avant l'assemblage.

**REMARQUE :** CE MANUEL D'INSTRUCTIONS CONTIENT **D'IMPORTANTES** INFORMATIONS RELATIVES À LA SÉCURITÉ. À LIRE ET CONSERVER POUR TOUTE RÉFÉRENCE FUTURE.

**NOUS CONTACTER EN PREMIER****AVANT D'EFFECTUER TOUT RETOUR AU MAGASIN.**

Nous faisons de notre mieux pour nous assurer que votre meuble arrive dans d'excellentes conditions. Nos représentants du service Clientèle sont aimables et prêts à vous aider au cas où une pièce aurait été endommagée ou manquerait (ou si vous aviez besoin d'aide pour l'assemblage). Composez ce numéro d'appel gratuit:

**1-800-523-3987**

**Du lundi au vendredi, de 9 heures du matin à  
5:30 heures du soir (horaire Côte Est)**

**(sauf jours fériés)**

Si une pièce a besoin d'être remplacée, la pièce de remplacement sera envoyée dans les 48 heures. (Sauf week-ends et jours fériés)

Noter la date d'achat de cet élément et conserver le livret pour future référence. Pour contacter Sauder en ce qui concerne cet élément, faire référence au numéro de lot et numéro de modèle en appelant notre numéro sans frais.

Lot n<sup>o</sup> : \_\_\_\_\_

Date de l'achat : \_\_\_\_\_

LISTE DE PIÈCES			LISTE DE PIÈCES		
REFERENCE	DESCRIPTION	QUANTITÉ	REFERENCE	DESCRIPTION	QUANTITÉ
A	EXTRÉMITÉ DROITE.....	1	(ENSEMBLE DE GLISSIÈRE ILLUSTRÉ À PART)		
B	EXTRÉMITÉ GAUCHE.....	1	40MA	GLISSIÈRE D'EXTENSION.....	2
C	TABLETTE FIXE.....	1	40MC	COULISSE D'EXTENSION.....	2
D	TABLETTE RÉGLABLE.....	1	10A	EXCENTRIQUE DE COULISSE.....	2
D61	ARRIÈRE DE TIROIR.....	1	1B	TRINGLE POUR DOSSIERS.....	2
D87	CÔTÉ DROIT DE TIROIR.....	1	5B	ARMATURE DE DOSSIER.....	2
D88	CÔTÉ GAUCHE DE TIROIR.....	1	9B	TIGE DE DOSSIER.....	2
D729	FOND DE TIROIR.....	1	12B	CONSOLE POUR DOSSIERS.....	2
E	PLINTHE.....	1	1F	EXCENTRIQUE ESCAMOTABLE.....	13
F	PARE-POUSSIÈRE.....	1	2F	CHEVILLE D'EXCENTRIQUE.....	13
G	ARRIÈRE INFÉRIEUR.....	1	15F	CHEVILLE EN BOIS.....	10
H	ARRIÈRE SUPÉRIEUR.....	1	4G	CONSOLE EN MÉTAL.....	5
J	DEVANT DE TIROIR.....	1	189K	POIGNÉE.....	2
K	DESSUS.....	1	13P	COUVERCLE D'EXCENTRIQUE.....	4
M63	ENTRETOISE DE TIROIR.....	1	1R	GOUPILLE EN MÉTAL.....	4
			2R	MANCHON EN CAOUTCHOUC.....	4
			1S	VIS TÊTE LARGE 14 mm NOIRE.....	14
			3S	VIS TÊTE PLATE 8 mm DORÉE.....	4
			6S	VIS TÊTE LARGE 11 mm MARRON.....	4
			30S	VIS TÊTE PLATE 40 mm NOIRE.....	5
			128S	VIS TÊTE PLATE 13 mm ARGENTÉE.....	4

## Guide d'utilisation de la visserie

### UTILISATION DE LA EXCENTRIQUE ESCAMOTABLE ET DE LA CHEVILLE D'EXCENTRIQUE

1. Enfoncer un EXCENTRIQUE ESCAMOTABLE dans la partie. La flèche dans l'EXCENTRIQUE ESCAMOTABLE doit être dirigée vers le trou dans le chant de la planche.

2. Insérer l'extrémité en métal de la CHEVILLE DE CAME dans la CAME ESCAMOTABLE.

3. Attention: Risque des dégâts ou blessures. Les EXCENTRIQUES ESCAMOTABLES doivent être serrés à bloc. Les EXCENTRIQUES ESCAMOTABLES que ne sont pas serrées à bloc peuvent desserrer et les pièces peuvent séparer. Pour serrer à bloc :

Commencer, Flèche, Serrer. Maximum de 210 degrés

Minimum de 190 degrés

## ÉTAPE 1

Ne pas serrer les EXCENTRIQUES ESCAMOTABLES dans cette étape.

Assembler l'élément sur un sol à moquette ou sur le carton vide pour éviter d'endommager l'élément ou le sol.

Enfoncer deux EXCENTRIQUES ESCAMOTABLES (1F) dans l'EXTRÉMITÉ DROITE (A). Ensuite, insérer l'extrémité en métal de la CHEVILLE D'EXCENTRIQUE (2F) dans chaque EXCENTRIQUE ESCAMOTABLE.

## ÉTAPE 2

Séparer les COULISSES D'EXTENSION (40MC) des GLISSIÈRES D'EXTENSION (40MA) comme l'indique le schéma du haut ci-dessous. Faire attention car les pièces sont graissées.

Fixer une GLISSIÈRE D'EXTENSION (40MA) à l'EXTRÉMITÉ DROITE (A). Utiliser deux VIS TÊTE PLATE 13 mm ARGENTÉES (128S) à travers les trous n° 1 et n° 4.

REMARQUE : Pour chaque GLISSIÈRE D'EXTENSION, faire tourner une VIS dans le trou indiqué dans le schéma agrandi. Ensuite, enfiler la cartouche interne de la GLISSIÈRE D'EXTENSION vers l'intérieur pour trouver l'autre trou qui est aligné sur le trou dans l'EXTRÉMITÉ DROITE. Faire tourner une VIS dans ce trou.

REMARQUE : Les COULISSES D'EXTENSION seront utilisées ultérieurement pour les TIROIRS.

## ÉTAPE 3

Insérer quatre CHEVILLES EN BOIS (15F) dans l'ARRIÈRE SUPÉRIEUR (H).

Enfoncer les CHEVILLES EN BOIS dans l'ARRIÈRE SUPÉRIEUR (H) dans l'EXTRÉMITÉ DROITE (A).

## ÉTAPE 4

Ne pas serrer les EXCENTRIQUES ESCAMOTABLES dans cette étape.

Enfoncer quatre EXCENTRIQUES ESCAMOTABLES (1F) dans la TABLETTE FIXE (C). Ensuite, insérer l'extrémité en métal de la CHEVILLE D'EXCENTRIQUE (2F) dans chaque EXCENTRIQUE ESCAMOTABLE.

## ÉTAPE 5

Fixer la TABLETTE FIXE (C) à l'EXTRÉMITÉ DROITE (A). Serrer deux EXCENTRIQUES ESCAMOTABLES.

## ÉTAPE 6

Enfoncer deux EXCENTRIQUES ESCAMOTABLES (1F) dans l'ARRIÈRE INFÉRIEUR (G). Ensuite, insérer l'extrémité en métal de la CHEVILLE D'EXCENTRIQUE (2F) dans chaque EXCENTRIQUE ESCAMOTABLE.

Insérer deux CHEVILLES EN BOIS (15F) dans l'ARRIÈRE INFÉRIEUR (G).

Fixer l'ARRIÈRE INFÉRIEUR (G) à l'EXTRÉMITÉ DROITE (A). Serrer un EXCENTRIQUE ESCAMOTABLE.

REMARQUE : S'assurer de bien insérer les CHEVILLES EN BOIS de l'ARRIÈRE INFÉRIEUR dans l'EXTRÉMITÉ DROITE.

## ÉTAPE 7

Fixer cinq CONSOLES EN MÉTAL (4G) à la PLINTHE (E). Utiliser cinq VIS TÊTE LARGE 14 mm NOIRES (1S).

REMARQUE : S'assurer que les CONSOLES sont à fleur des chants de la PLINTHE.

Enfoncer deux EXCENTRIQUES ESCAMOTABLES (1F) dans le PARE-POUSSIÈRE (F). Ensuite, insérer l'extrémité en métal de la CHEVILLE D'EXCENTRIQUE (2F) dans chaque EXCENTRIQUE ESCAMOTABLE.

## ÉTAPE 8

Fixer le PARE-POUSSIÈRE (F) à la PLINTHE (E). Utiliser trois VIS TÊTE LARGE 14 mm NOIRES (1S) à travers les CONSOLES EN MÉTAL situées sur la PLINTHE, et dans les trous du PARE-POUSSIÈRE.

## ÉTAPE 9

Fixer le PARE-POUSSIÈRE (F) à l'EXTRÉMITÉ DROITE (A). Serrer un EXCENTRIQUE ESCAMOTABLE.

Fixer la PLINTHE (K) à l'EXTRÉMITÉ DROITE (A). Utiliser une VIS TÊTE LARGE 14 mm NOIRE (1S) à travers les CONSOLES EN MÉTAL sur la PLINTHE et dans les trous de l'EXTRÉMITÉ DROITE.

## ÉTAPE 10

Ne pas serrer les EXCENTRIQUES ESCAMOTABLES dans cette étape.

Enfoncer deux EXCENTRIQUES ESCAMOTABLES (1F) dans l'EXTRÉMITÉ GAUCHE (B). Ensuite, insérer l'extrémité en métal de la CHEVILLE D'EXCENTRIQUE (2F) dans chaque EXCENTRIQUE ESCAMOTABLE.

## ÉTAPE 11

Fixer une GLISSIÈRE D'EXTENSION (40MA) à l'EXTRÉMITÉ GAUCHE (B). Utiliser deux VIS TÊTE PLATE 13 mm ARGENTÉES (128S) à travers les trous n° 1 et n° 4.

**REMARQUE** : Pour chaque GLISSIÈRE D'EXTENSION, faire tourner une VIS dans le trou indiqué dans le schéma agrandi. Ensuite, enfiler la cartouche interne de la GLISSIÈRE D'EXTENSION vers l'intérieur pour trouver l'autre trou qui est aligné sur le trou dans l'EXTRÉMITÉ GAUCHE. Faire tourner une VIS dans ce trou.

## ÉTAPE 12

Fixer l'EXTRÉMITÉ GAUCHE (B) à la TABLETTE FIXE (C), au PARE-POUSSIÈRE (F), à l'ARRIÈRE INFÉRIEUR (G) et à l'ARRIÈRE SUPÉRIEUR (H). Serrer quatre EXCENTRIQUES ESCAMOTABLES.

**REMARQUE** : S'assurer d'insérer les CHEVILLES EN BOIS de l'ARRIÈRE INFÉRIEUR et l'ARRIÈRE SUPÉRIEUR dans l'EXTRÉMITÉ GAUCHE.

Fixer l'EXTRÉMITÉ GAUCHE (B) à la PLINTHE (E). Utiliser une VIS TÊTE LARGE 14 mm NOIRE (1S) à travers la CONSOLE EN MÉTAL sur la PLINTHE et dans les trous de l'EXTRÉMITÉ GAUCHE.

## ÉTAPE 13

Relever, avec précaution, l'élément dans sa position verticale.

Insérer quatre CHEVILLES EN BOIS (15F) dans le DESSUS (K).

Fixer le DESSUS (K) aux EXTRÉMITÉS (A et B). Serrer quatre EXCENTRIQUES ESCAMOTABLES.

**REMARQUE** : S'assurer d'insérer les CHEVILLES EN BOIS du DESSUS dans les EXTRÉMITÉS.

## ÉTAPE 14

1. Insérer les CÔTÉS DE TIROIR (D87 et D88) en biseau dans la fente dans chaque extrémité du DEVANT DE TIROIR (J).
2. Enfiler le FOND DE TIROIR (D729) dans les rainures des CÔTÉS DE TIROIR (D87 et D88) et du DEVANT DE TIROIR (J).
3. Enfoncer une EXCENTRIQUE ESCAMOTABLE (1F) dans l'ENTRETOISE DE TIROIR (M63). Ensuite, insérer l'extrémité en métal de la CHEVILLE D'EXCENTRIQUE (2F) dans l'EXCENTRIQUE ESCAMOTABLE.  
Fixer l'ENTRETOISE DE TIROIR (M63) au DEVANT DE TIROIR (J). Serrer un EXCENTRIQUE ESCAMOTABLE.
4. Fixer l'ARRIÈRE DE TIROIR (D61) aux CÔTÉS DE TIROIR (D87 et D88) et à l'ENTRETOISE DE TIROIR (M63). Utiliser cinq VIS TÊTE PLATE 40 mm NOIRES (30S).

## ÉTAPE 15

Fixer deux CONSOLES POUR DOSSIERS (12B) à l'ARRIÈRE DE TIROIR (D61) et au DEVANT DE TIROIR (J) comme l'indique le schéma. Utiliser quatre VIS TÊTE LARGE 11 mm MARRON (6S).

## ÉTAPE 16

Insérer une EXCENTRIQUE DE COULISSE (10A) dans les CÔTÉS DE TIROIR (D87 et D88).

Fixer les COULISSES D'EXTENSION (40MC) aux CÔTÉS DE TIROIR (D87 et D88). Utiliser quatre VIS TÊTE PLATE 8 mm DORÉES (3S) à travers les trous n° 1 et n° 4.

**REMARQUE** : La tête de vis dans l'EXCENTRIQUE doit être visible à travers le trou fendu dans la COULISSE.

Fixer deux POIGNÉES (189K) au DEVANT DE TIROIR (J) comme l'indique le schéma. Utiliser quatre VIS TÊTE LARGE 14 mm NOIRES (1S).

## ÉTAPE 17

Appuyer l'une des ARMATURES POUR DOSSIERS (5B) sur le CÔTÉ DROIT DE TIROIR (D87) du tiroir. Les ARMATURES POUR DOSSIERS sont indispensables pour suspendre les dossiers.

Enfiler les GUIDES POUR DOSSIERS (9B) à travers les TRINGLES POUR DOSSIERS (1B), les CONSOLES POUR DOSSIERS et dans les trous illustrés dans l'ARMATURE POUR DOSSIERS (5B) située sur le CÔTÉ DROIT DE TIROIR (D87).

Enfiler une autre ARMATURE POUR DOSSIERS (5B) sur les autres extrémités des GUIDES POUR DOSSIERS (9B) et appuyer cette ARMATURE POUR DOSSIERS sur le CÔTÉ GAUCHE DE TIROIR (D88).

## ÉTAPE 18

À l'aide d'un marteau, enfoncer un COUVERCLE D'EXCENTRIQUE (13P) sur chaque EXCENTRIQUE ESCAMOTABLE visible.

Enfoncer les MANCHONS EN CAOUTCHOUC (2R) sur les GOUPILLES EN MÉTAL (1R). Insérer les GOUPILLES EN MÉTAL dans les trous choisis dans les EXTRÉMITÉS (A et B). Poser la TABLETTE RÉGLABLE (D) sur les GOUPILLES EN MÉTAL.

Pour insérer un tiroir dans l'élément, aligner les COULISSES D'EXTENSION du tiroir sur les GLISSIÈRES D'EXTENSION de l'élément et enfoncer le tiroir dans l'élément jusqu'à ce que le tiroir soit complètement inséré. Le tiroir offrira une certaine résistance jusqu'à ce qu'il soit complètement inséré dans l'élément, il glissera ensuite sans difficulté.

## ÉTAPE 19

Pour ajuster le tiroir, desserrer la VIS n° 4 dans les COULISSES un quart de tour et tourner ensuite la came dans le sens des aiguilles d'une montre ou dans le sens contraire. Noter que le tiroir monte ou descend lorsque l'on tourne la came. Ajuster le tiroir de cette manière permet au DEVANT DE TIROIR d'être mieux aligné une fois fermé. Resserrer les VIS après d'avoir ajusté.

**REMARQUE** : Prière de lire les informations importantes sur la sécurité figurant sur les pages arrière du manuel d'instructions.

Ceci complète l'assemblage. Nettoyer avec un tissu humide. Essuyer.

Use estas instrucciones de ensamblaje en español junto con las figuras paso-a-paso provistas en el folleto inglés. Cada paso en español corresponde al mismo paso en inglés. Compare la "Lista de Part" abajo con la "Part Identification" en el folleto en inglés para familiarizarse con Las partes de ensamblaje.

**NOTA:** ESTE FOLLETO DE INSTRUCCIONES CONTIENE INFORMACIÓN **IMPORTANTE** SOBRE LA SEGURIDAD. POR FAVOR LEA Y GUÁRDELO PARA REFERENCIA EN EL FUTURO.

**CONTÁCTENOS PRIMERO  
ANTES DE HACER DEVOLUCIONES A LA TIENDA.**

Tratamos de asegurar que su mueble llega en condición excelente. Nuestros representantes de Servicio al Cliente son amables y listos para ayudarle con servicio rápido y eficiente si una parte está defectuosa o ausente (o si necesita ayuda con el ensamblaje). Llame este número sin cargo:

**1-800-523-3987**

**Lunes a viernes, 9:00 a.m. - 5:30 p.m.  
Hora oficial del Este  
(excepto días festivos)**

Si requiere un repuesto de una parte, será enviado dentro de 48 horas (excepto los fines de semana y días festivos)

Anote la fecha de comprar esta unidad y guarde el folleto para su referencia futura. Si necesita ponerse en contacto con Sauder en cuanto a esta unidad, refiérase al número de lote y al número de modelo cuando llame a nuestro número gratis.

No. lote: \_\_\_\_\_

Fecha de compra: \_\_\_\_\_

LISTA DE PARTES			LISTA DE PARTES		
ITEM	DESCRIPCIÓN	CANTIDAD	ITEM	DESCRIPCIÓN	CANTIDAD
A	EXTREMO DERECHO.....	1	(JUEGO DE EXTENSIÓN SE MUESTRA POR SEPARADO)		
B	EXTREMO IZQUIERDO.....	1	40MA	RIEL DE EXTENSIÓN.....	2
C	ESTANTE INMÓVIL.....	1	40MC	CORREDERA DE EXTENSIÓN.....	2
D	ESTANTE AJUSTABLE.....	1	10A	EXCÉNTRICO DE CORREDERA.....	2
D61	DORSO DE CAJÓN.....	1	1B	BARRA DE ARCHIVERO.....	2
D87	LADO DERECHO DE CAJÓN.....	1	5B	CORRIMIENTO DE ARCHIVERO.....	2
D88	LADO IZQUIERDO DE CAJÓN.....	1	9B	VARILLA DE ARCHIVERO.....	2
D729	FONDO DE CAJÓN.....	1	12B	MÉNSULA DE ARCHIVERO.....	2
E	FALDÓN.....	1	1F	EXCÉNTRICO ESCONDIDO.....	13
F	CARRIL DEL POLVO.....	1	2F	PASADOR DE EXCÉNTRICO.....	13
G	DORSO INFERIOR.....	1	15F	PASADOR DE MADERA.....	10
H	DORSO SUPERIOR.....	1	4G	SOPORTE DE METAL.....	5
J	CARA DE CAJÓN.....	1	189K	TIRADOR.....	2
K	PANEL SUPERIOR.....	1	13P	CUBIERTA DE EXCÉNTRICO.....	4
M63	RIOSTRA DE CAJÓN.....	1	1R	ESPIGA DE METAL.....	4
			2R	MANGUITO DE GOMA.....	4
			1S	TORNILLO NEGRO DE CABEZA GRANDE de 14 mm.....	14
			3S	TORNILLO DORADO DE CABEZA PERDIDA de 8 mm.....	4
			6S	TORNILLO MARRÓN DE CABEZA GRANDE de 11 mm.....	4
			30S	TORNILLO NEGRO DE CABEZA PERDIDA de 40 mm.....	5
			128S	TORNILLO PLATEADO DE CABEZA PERDIDA de 13 mm.....	4

## Guía de uso de herrajes

### CÓMO UTILIZAR EL EXCÉNTRICO ESCONDIDO Y EL PASADOR DE EXCÉNTRICO

1. Empuje un EXCÉNTRICO ESCONDIDO dentro de la parte. La flecha en el EXCÉNTRICO ESCONDIDO debe apuntar hacia el agujero en el borde de la tabla.
2. Inserte el extremo de metal de un PASADOR DE EXCÉNTRICO dentro de EXCÉNTRICO ESCONDIDO.
3. **Precaución:** Riesgo de daños o heridas. Los EXCÉNTRICOS ESCONDIDOS deben apretarse completamente. Los EXCÉNTRICOS ESCONDIDOS que no se aprieten completamente se aflojarán y las partes pueden separarse. Para apretar completamente:

Comience, Flecha, Apriete. Máximo de 210 grados

Mínimo de 190 grados

### PASO 1

No apriete los EXCÉNTRICOS ESCONDIDOS en este paso.

Ensamble la unidad sobre un piso alfombrado o sobre el cartón vacío para evitar rayar la unidad o el piso.

Empuje dos EXCÉNTRICOS ESCONDIDOS (1F) en el EXTREMO DERECHO (A). A continuación, inserte el extremo de metal de un PASADOR DE EXCÉNTRICO (2F) dentro de cada EXCÉNTRICO ESCONDIDO.

### PASO 2

Separe las CORREDERAS DE EXTENSIÓN (40MC) de los RIELES DE EXTENSIÓN (40MA) como se muestra en el diagrama superior más abajo. Prepárese, las piezas son grasientas.

Fije un RIEL DE EXTENSIÓN (40MA) al EXTREMO DERECHO (A). Utilice dos TORNILLOS PLATEADOS DE CABEZA PERDIDA de 13 mm (128S) a través de los agujeros No. 1 y No. 4.

**NOTA:** Para cada RIEL DE EXTENSIÓN, atornille un TORNILLO dentro del agujero indicado en el diagrama ampliado. A continuación, deslice el cartucho interno del RIEL DE EXTENSIÓN hacia el interior para encontrar el otro agujero que se alinea con el agujero del EXTREMO DERECHO. Atornille un TORNILLO dentro de este agujero.

**NOTA:** Las CORREDERAS DE EXTENSIÓN se utilizarán más tarde para los CAJONES.

### PASO 3

Inserte cuatro PASADORES DE MADERA (15F) en el DORSO SUPERIOR (H).

Empuje los PASADORES DE MADERA situados sobre el DORSO SUPERIOR (H) en el EXTREMO DERECHO (A).

### PASO 4

No apriete los EXCÉNTRICOS ESCONDIDOS en este paso.

Empuje cuatro EXCÉNTRICOS ESCONDIDOS (1F) en el ESTANTE INMÓVIL (C). A continuación, inserte el extremo de metal de un PASADOR DE EXCÉNTRICO (2F) dentro de cada EXCÉNTRICO ESCONDIDO.

### PASO 5

Fije el ESTANTE INMÓVIL (C) al EXTREMO DERECHO (A). Apriete dos EXCÉNTRICOS ESCONDIDOS.

### PASO 6

Empuje dos EXCÉNTRICOS ESCONDIDOS (1F) en el DORSO INFERIOR (G). A continuación, inserte el extremo de metal de un PASADOR DE EXCÉNTRICO (2F) dentro de cada EXCÉNTRICO ESCONDIDO.

Inserte dos PASADORES DE MADERA (15F) en el DORSO INFERIOR (G).

Fije el DORSO INFERIOR (G) al EXTREMO DERECHO (A). Apriete un EXCÉNTRICO ESCONDIDO.

**NOTA:** Asegúrese de que los PASADORES DE MADERA en el DORSO INFERIOR se introduzca en el EXTREMO DERECHO.

### PASO 7

Fije cinco SOPORTES DE METAL (4G) al FALDÓN (E). Utilice cinco TORNILLOS NEGROS DE CABEZA GRANDE de 14 mm (1S).

**NOTA:** Asegúrese que los SOPORTES estén nivelados con los bordes del FALDÓN.

Empuje dos EXCÉNTRICOS ESCONDIDOS (1F) en el CARRIL DEL POLVO (F). A continuación, inserte el extremo de metal de un PASADOR DE EXCÉNTRICO (2F) dentro de cada EXCÉNTRICO ESCONDIDO.

## PASO 8

Fije el CARRIL DEL POLVO (F) al FALDÓN (E). Pase tres TORNILLOS NEGROS DE CABEZA GRANDE de 14 mm (1S) a través de los SOPORTES DE METAL situados al FALDÓN y en los agujeros del CARRIL DEL POLVO.

## PASO 9

Fije el CARRIL DEL POLVO (F) al EXTREMO DERECHO (A). Apriete un EXCÉNTRICO ESCONDIDO.

Fije el FALDÓN (K) al EXTREMO DERECHO (A). Utilice un TORNILLO NEGRO DE CABEZA GRANDE de 14 mm (1S) a través de los SOPORTES DE METAL sujetos al FALDÓN y en los agujeros del EXTREMO DERECHO.

## PASO 10

No apriete los EXCÉNTRICOS ESCONDIDOS en este paso.

Empuje dos EXCÉNTRICOS ESCONDIDOS (1F) en el EXTREMO IZQUIERDO (B). A continuación, inserte el extremo de metal de un PASADOR DE EXCÉNTRICO (2F) dentro de cada EXCÉNTRICO ESCONDIDO.

## PASO 11

Fije un RIEL DE EXTENSIÓN (40MA) al EXTREMO IZQUIERDO (B). Utilice dos TORNILLOS PLATEADOS DE CABEZA PERDIDA de 13 mm (128S) a través de los agujeros No. 1 y No. 4.

**NOTA:** Para cada RIEL DE EXTENSIÓN, atornille un TORNILLO dentro del agujero indicado en el diagrama ampliado. A continuación, deslice el cartucho interno del RIEL DE EXTENSIÓN hacia el interior para encontrar el otro agujero que se alinea con el agujero del EXTREMO IZQUIERDO. Atornille un TORNILLO dentro de este agujero.

## PASO 12

Fije el EXTREMO IZQUIERDO (B) al ESTANTE INMÓVIL (C), al CARRIL DEL POLVO (F), al DORSO INFERIOR (G) y al DORSO SUPERIOR (H). Apriete cuatro EXCÉNTRICOS ESCONDIDOS.

**NOTA:** Asegúrese de que los PASADORES DE MADERA del DORSO INFERIOR y DORSO SUPERIOR se inserten en el EXTREMO IZQUIERDO.

Fije el EXTREMO IZQUIERDO (B) al FALDÓN (E). Utilice un TORNILLO NEGRO DE CABEZA GRANDE de 14 mm (1S) a través del SOPORTE DE METAL sujeto al FALDÓN y en los agujeros del EXTREMO IZQUIERDO.

## PASO 13

Cuidadosamente ponga la unidad en posición vertical.

Inserte cuatro PASADORES DE MADERA (15F) en el PANEL SUPERIOR (K).

Fije el PANEL SUPERIOR (K) a los EXTREMOS (A y B). Apriete cuatro EXCÉNTRICOS ESCONDIDOS.

**NOTA:** Asegúrese de que los PASADORES DE MADERA en el PANEL SUPERIOR se inserten en los EXTREMOS.



## PASO 14

1. Inserte los LADOS DE CAJÓN (D87 y D88) en ángulo en el encaje en cada extremo de la CARA DE CAJÓN (J).
2. Deslice el FONDO DE CAJÓN (D729) en las ranuras de los LADOS DE CAJÓN (D87 y D88) y de la CARA DE CAJÓN (J).
3. Empuje un EXCÉNTRICO ESCONDIDO (1F) en la RIOSTRA DE CAJÓN (M63). A continuación, inserte el extremo de metal de un PASADOR DE EXCÉNTRICO (2F) en el EXCÉNTRICO ESCONDIDO.

Fije la RIOSTRA DE CAJÓN (M63) a la CARA DE CAJÓN (J). Apriete un EXCÉNTRICO ESCONDIDO.

4. Fije el DORSO DE CAJÓN (D61) a los LADOS DE CAJÓN (D87 y D88) y a la RIOSTRA DE CAJÓN (M63). Utilice cinco TORNILLOS NEGROS DE CABEZA PERDIDA de 40 mm (30S).

## PASO 15

Fije las MÉNSULAS DE ARCHIVERO (12B) al DORSO DE CAJÓN (D61) y a la CARA DE CAJÓN (J) como se muestra. Utilice cuatro TORNILLOS MARRONES DE CABEZA GRANDE de 11 mm (6S).

## PASO 16

Inserte un EXCÉNTRICO DE CORREDERA (10A) en los LADOS DE CAJÓN (D87 y D88).

Fije las CORREDERAS DE EXTENSIÓN (40MC) a los LADOS DE CAJÓN (D87 y D88). Utilice cuatro TORNILLOS DORADOS DE CABEZA PERDIDA de 8 mm (3S) a través de los agujeros No. 1 y No. 4.

**NOTA:** La cabeza de tornillo del EXCÉNTRICO debe ser visible a través del agujero alargado de la CORREDERA.

Fije los TIRADORES (189K) a la CARA DE CAJÓN (J) como se muestra. Utilice cuatro TORNILLOS NEGROS DE CABEZA GRANDE de 14 mm (1S).

## PASO 17

Presione uno de los CORRIMIENTOS DE ARCHIVERO (5B) sobre el LADO DRECHO DE CAJÓN (D87) sobre el cajón. Los CORRIMIENTOS DE ARCHIVERO son necesarios para colgar los archivos.

Deslice las VARILLAS DE ARCHIVERO (9B) a través de las BARRAS DE ARCHIVERO (1B), las MÉNSULAS DE ARCHIVERO y en los agujeros indicados en el CORRIMIENTO DE ARCHIVERO (5B) sujetado al LADO DERECHO DE CAJÓN (D87).

Deslice otro CORRIMIENTO DE ARCHIVERO (5B) sobre los otros extremos de las VARILLAS DE ARCHIVERO (9B) y presione este CORRIMIENTO DE ARCHIVERO sobre el LADO IZQUIERDO DE CAJÓN (D88).

## PASO 18

Con un martillo, empuje una CUBIERTA DE EXCÉNTRICO (13P) sobre cada EXCÉNTRICO ESCONDIDO visible.

Empuje los MANGUITOS DE GOMA (2R) sobre las ESPIGAS DE METAL (1R). Inserte las ESPIGAS DE METAL en los agujeros al nivel preferido de los EXTREMOS (A y B). Coloque el ESTANTE AJUSTABLE (D) sobre las ESPIGAS DE METAL.

Para insertar un cajón dentro de la unidad, alinee las CORREDERAS DE EXTENSIÓN sujetadas al cajón con los RIELES DE EXTENSIÓN sujetos a la unidad y empuje el cajón dentro de la unidad hasta que el cajón esté completamente insertado. El cajón mueve con dificultad hasta que se inserten completamente dentro de la unidad, después deslizarán fácilmente hacia adentro y hacia afuera.

## PASO 19

Para ajustar el cajón, afloje el TORNILLO No. 4 de las CORREDERAS una cuarta vuelta y después gire la leva hacia la derecha o hacia la izquierda. Observe que el cajón sube o baja al girar la leva. Al ajustar el cajón de esta manera, mejorará la alineación de la CARA DE CAJÓN una vez cerrada. Apriete los TORNILLOS después de hacer los ajustes.

**NOTA:** Por favor, lea las páginas de atrás del folleto de instrucciones en cuanto a importante información de seguridad.

Esto completa el ensamblaje. Limpiar con un trapo húmedo. Seque con un paño.



### ⚠ CAUTION

Please use your furniture correctly and safely. Improper use can cause safety hazards, or damage to your furniture or household items. Carefully read the following chart.

Look out for:	What can happen:	How to avoid the problem:
<ul style="list-style-type: none"> <li>Overloaded drawers.</li> </ul>	<ul style="list-style-type: none"> <li>Risk of injury.</li> <li>Top-heavy furniture can tip over.</li> <li>Overloaded drawers can break.</li> </ul>	<ul style="list-style-type: none"> <li>Never exceed the weight limits shown in the instructions.</li> <li>Work from bottom to top when loading drawers. Place the heavier items in the lower drawer.</li> </ul>
<ul style="list-style-type: none"> <li>Improperly moving furniture.</li> </ul>	<ul style="list-style-type: none"> <li>Furniture can tip over or break if improperly moved.</li> <li>Physical injury. Furniture can be very heavy.</li> </ul>	<ul style="list-style-type: none"> <li>Unload drawers from top to bottom before moving the lateral file.</li> <li>Do not push furniture, especially on a carpeted floor. Have a friend help you lift the item and set it in place.</li> </ul>
<ul style="list-style-type: none"> <li>Placing TVs on furniture items that are not designed to support a television is hazardous.</li> </ul>	<ul style="list-style-type: none"> <li>Risk of injury or death. TVs can be very heavy. Plus the weight and location of the picture tube tends to make TVs unbalanced and prone to tipping forward.</li> </ul>	<ul style="list-style-type: none"> <li>This product is not designed to support a television.</li> </ul>

### ⚠ ATTENTION

Prière d'utiliser le mobilier à bon escient et avec prudence. Une mauvaise utilisation peut être à l'origine de risques d'accident ou peut endommager le mobilier et les articles ménagers. Lire attentivement le tableau suivant.

À surveiller :	Danger éventuel :	Solution :
<ul style="list-style-type: none"> <li>Tiroirs surchargés.</li> </ul>	<ul style="list-style-type: none"> <li>Risque de blessure.</li> <li>Du mobilier mal équilibré risque de se renverser.</li> <li>Des tiroirs surchargés risqueraient de casser.</li> </ul>	<ul style="list-style-type: none"> <li>Ne jamais excéder les limites de poids indiquées dans les instructions.</li> <li>Pour charger les tiroirs, commencer par remplir celui du bas pour finir par celui du haut. Placer les objets les plus lourds dans le tiroir inférieur.</li> </ul>
<ul style="list-style-type: none"> <li>Déplacement inadéquat d'un mobilier.</li> </ul>	<ul style="list-style-type: none"> <li>Le mobilier risque de se renverser ou de casser en cas de déplacement inadéquat.</li> <li>Blessure physique. Le mobilier peut être très lourd.</li> </ul>	<ul style="list-style-type: none"> <li>Décharger les tiroirs en commençant par celui du haut avant de déplacer le Classeur Latéral.</li> <li>Ne pas pousser le mobilier, surtout sur la moquette. Se faire aider par une autre personne pour soulever l'élément et le mettre en place.</li> </ul>
<ul style="list-style-type: none"> <li>Il est dangereux utiliser un meuble que n'est pas conçu pour supporter un téléviseur.</li> </ul>	<ul style="list-style-type: none"> <li>Risque de blessures graves, voire mortelles. Les téléviseurs peuvent être très lourds. De plus, le poids et l'emplacement du tube image ont tendance à rendre les téléviseurs instables et enclins à tomber vers l'avant.</li> </ul>	<ul style="list-style-type: none"> <li>Ce produit n'est pas destiné à supporter un téléviseur.</li> </ul>

**⚠ PRECAUCIÓN**

Por favor use el mobiliario correcta y seguramente. El mal uso puede causar riesgos de seguridad o daño a las unidades o artículos domésticos. Cuidadosamente lea la tabla a continuación.

Esté alerta de:	Puede ocurrir:	Evitar el problema:
<ul style="list-style-type: none"><li>• Cajones sobrecargados.</li></ul>	<ul style="list-style-type: none"><li>• Riesgo de lesiones.</li><li>• La caída de mobiliario inestable.</li><li>• Los cajones sobrecargados pueden romperse.</li></ul>	<ul style="list-style-type: none"><li>• Nunca exceda los límites de peso indicados en las instrucciones.</li><li>• Para cargar los cajones trabaje desde abajo hacia arriba. Coloque los artículos más pesados en el cajón inferior.</li></ul>
<ul style="list-style-type: none"><li>• Mover el mobiliario incorrectamente.</li></ul>	<ul style="list-style-type: none"><li>• La inclinación o rotura del mobiliario es posible si se mueve de manera inadecuada.</li><li>• Lesión física. El mobiliario puede ser muy pesado.</li></ul>	<ul style="list-style-type: none"><li>• Descargue los cajones desde arriba hacia abajo antes de mover el archivero lateral.</li><li>• No empuje la unidad, especialmente sobre un piso alfombrado. Pida la ayuda de otra persona en levantar la unidad y colocarla en lugar.</li></ul>
<ul style="list-style-type: none"><li>• Es peligroso colocar los televisores sobre unidades de mobiliario que no están diseñadas para soportar un televisor.</li></ul>	<ul style="list-style-type: none"><li>• Riesgo de lesiones o la muerte. Los televisores pueden ser muy pesados. Además, el peso y la ubicación del tubo de imagen tienden a causar la inestabilidad de televisores y hacerlos propensos a volcarse hacia adelante.</li></ul>	<ul style="list-style-type: none"><li>• Este producto no está diseñado para soportar un televisor.</li></ul>

## 5-YEAR LIMITED WARRANTY

1. Sauder Woodworking Co. (Sauder®) provides limited warranty coverage to the original purchaser of this product for a period of five years from the date of purchase against defects in materials or workmanship of Sauder furniture components. As used in this Warranty, "defect" means imperfections in components which substantially impair the utility of the product. This Warranty gives you specific legal rights, and you may also have other rights which vary from state to state.

2. There is no warranty coverage for defects or conditions that result from the failure to follow product assembly instructions, information or warnings, misuse or abuse, intentional damage, fire, flood, alteration or modification of the product, or use of the product in a manner inconsistent with its intended use, nor any condition resulting from incorrect or inadequate maintenance, cleaning, or care. There is also no warranty coverage for rented products or any products purchased "used" or "as is", at a distress or going-out-of business sale, or from a liquidator.

3. As the exclusive remedy under this Warranty, Sauder will (at its sole option) repair, replace or refund the value of any defective furniture component. Sauder may require independent confirmation of the claimed defect and proof of purchase. Replacement parts will be warranted for only the remaining period of the original Warranty. SAUDER SHALL HAVE NO LIABILITY FOR ANY INCIDENTAL OR CONSEQUENTIAL DAMAGES OF ANY KIND and all such damages are EXCLUDED FROM THIS WARRANTY, such as loss of use, disassembly, transportation, labor or damage to property on or near the product. Some states do not allow the exclusion or limitation of incidental or consequential damages, so the above limitation or exclusion may not apply to you.

## GARANTIE LIMITÉE DE 5 ANS

1. Sauder Woodworking Co. (Sauder®) offre une couverture de garantie limitée à l'acheteur initial du présent produit pendant une période de cinq ans à compter de la date d'achat contre tout défaut de matériaux ou de fabrication des composantes de mobilier Sauder. Le mot « défaut », tel qu'il est utilisé sous les termes de la présente garantie, comprend les imperfections des pièces qui empêchent substantiellement l'utilisation du produit. La présente garantie vous donne des droits légaux spécifiques et il est possible que vous ayez des droits supplémentaires variant d'État en État ou de province en province.

2. La présente garantie ne saurait couvrir les défauts ou conditions qui surviendraient à la suite du non respect des instructions, informations ou mises en garde de montage, d'une mauvaise utilisation ou d'un abus, d'un dommage intentionnel, d'un incendie, d'une inondation, d'une altération ou modification du produit, d'une utilisation du produit allant à l'encontre de son usage prévu, ni aucune condition résultant d'une maintenance, d'un nettoyage ou d'un entretien inappropriés ou inadéquats. De plus, il n'existe aucune garantie pour les produits loués ou tous les produits achetés « d'occasion » ou « en l'état », dans le cadre d'une vente aux enchères ou de solde pour cessation de commerce, ou auprès d'un liquidateur.

3. En tant que recours exclusif en vertu de la présente garantie, Sauder réparera, remplacera ou remboursera (sur sa seule décision) la valeur de toute composante de mobilier défectueuse. Sauder peut exiger une confirmation indépendante du défaut revendiqué ainsi qu'une preuve d'achat. Les pièces de rechange seront garanties uniquement pendant la période restante de la garantie originale. SAUDER NE SERA EN AUCUN CAS RESPONSABLE DE TOUT DOMMAGE ACCESSOIRE OU CONSÉCUTIF DE TOUTE SORTE et lesdits dommages sont EXCLUS DE LA PRÉSENTE GARANTIE, à savoir perte d'utilisation, démontage, transport, main d'œuvre ou dommages matériels sur ou à proximité du produit. Certains États ou provinces ne permettant pas l'exclusion ou la limite aux responsabilités pour dommages accidentels ou consécutifs, la limite ou l'exclusion ci-dessus peut ne pas être applicable.

## GARANTÍA LIMITADA DE 5 AÑOS

1. Sauder Woodworking Co. (Sauder®) provee cobertura de garantía limitada al comprador original de este producto por un período de cinco años, a partir de la fecha de compra, contra defectos en los materiales o de mano de obra en los componentes de muebles Sauder. Como es utilizado en esta Garantía, "defecto" significa imperfecciones en los componentes que de manera fundamental afecta la utilidad del producto. Esta Garantía le permite a usted ciertos derechos legales, y usted también podría poseer otros derechos adicionales, los cuales varían de estado a estado.

2. No hay cobertura de garantía para defectos o estados que resulten del incumplimiento en seguir las instrucciones, la información o las advertencias sobre el ensamblaje del producto; del uso incorrecto o maltrato, del daño intencional, incendio, inundación, cambio o modificación del producto; o de la utilización del producto de manera contradictoria con el uso para el cual fue fabricado, ni por ningún estado que resulte del mantenimiento, limpieza o cuidado incorrecto o inadecuado. Tampoco no hay cobertura de garantía para los productos rentados o para cualesquiera productos comprados "de uso" o "como está", en una venta de bienes embargados o en una venta por salirse del negocio, o comprados a un liquidador.

3. Como un recurso exclusivo bajo esta Garantía, Sauder (sólo a su opción) reparará, reemplazará o reembolsará el valor de cualquier componente defectuoso de mueble. Sauder puede requerir una confirmación independiente de un defecto reclamado y una prueba de compra. Las piezas de repuesto serán garantizadas solamente por el período de tiempo que queda de la Garantía original. SAUDER NO TENDRÁ RESPONSABILIDAD POR NINGÚN DAÑO INCIDENTAL O CONSUCUENTE DE NINGÚN TIPO y todos dichos daños SE EXCLUYEN DE ESTA GARANTÍA, tales como pérdida de uso, desensamblaje, transportación, trabajo o daño a la propiedad en o cerca del producto. Algunos estados no permiten la exclusión o limitación de daños incidentales o consecuentes, en tales instancias la limitación o exclusión antes mencionada podría no ser aplicable a usted.

4. This Warranty applies only to warranted defects that first arise and are reported to Sauder within the warranty coverage period. The Warranty cannot be transferred to subsequent owners or users of the product, and it shall be immediately void in the event the product is resold, transferred, leased or rented to any third party or person other than the original purchaser.

5. THERE ARE NO OTHER WARRANTIES APPLICABLE TO THIS PRODUCT. Under the laws of certain states, there may be no implied warranties from Sauder and all implied warranties, INCLUDING ANY IMPLIED WARRANTY OF MERCHANTABILITY OR FITNESS FOR A PARTICULAR PURPOSE are disclaimed where allowed by law. TO THE EXTENT ANY IMPLIED WARRANTIES ARE APPLICABLE, ANY IMPLIED WARRANTIES, INCLUDING ANY IMPLIED WARRANTY OF MERCHANTABILITY OR FITNESS FOR A PARTICULAR PURPOSE, ARE LIMITED IN DURATION TO THE DURATION OF THIS EXPRESS WARRANTY or the minimum period allowed by law, whichever is shorter. Some states do not allow limitations on how long an implied Warranty lasts, so the above limitation may not apply to you.

6. For Warranty inquiries or claims, please visit our website [www.sauder.com](http://www.sauder.com). You can also contact Sauder at 1.800.523.3987. Sauder may require Warranty claims to be submitted in writing to: Sauder Woodworking Co., 502 Middle Street, Archbold, OH 43502 USA. Please include your sales receipt or other proof of purchase and a specific description of the product defect.

4. La présente garantie ne s'applique qu'aux défauts garantis qui se produisent pour la première fois et qui sont signalés à Sauder dans les limites de couverture de la garantie. La garantie ne peut pas être transférée à des propriétaires ou utilisateurs subséquents du produit, et sera immédiatement invalidée dans le cas où le produit est revendu, transféré, loué sous bail ou loué à une tierce partie ou personne autre que l'acheteur original.

5. IL N'EXISTE AUCUNE AUTRE GARANTIE EN VIGUEUR POUR LE PRÉSENT PRODUIT. En vertu des lois de certains États ou provinces, il ne peut y avoir de garanties implicites de la part de Sauder et toutes les garanties implicites, Y COMPRIS TOUTE GARANTIE IMPLICITE DE COMMERCIALITÉ OU D'ADAPTATION À UN USAGE PARTICULIER sont déclinées partout où la loi l'autorise. DANS LA MESURE OÙ TOUTE GARANTIE IMPLICITE EST APPLICABLE, TOUTE GARANTIE IMPLICITE, Y COMPRIS TOUTE GARANTIE DE COMMERCIALITÉ OU D'ADAPTATION À UN USAGE PARTICULIER, EST LIMITÉE À LA DURÉE DE LA PRÉSENTE GARANTIE EXPRESSE ou à la période minimum autorisée par la loi, la période la plus courte étant retenue. Certains États ne permettant pas que des limites soient imposées quant à la durée d'une garantie implicite, la limite ci-dessus peut donc ne pas être applicable.

6. Pour toute question concernant la garantie ou toute demande de réclamation, consulter le site Web [www.sauder.com](http://www.sauder.com). Il est également possible de contacter Sauder en composant le 1.800.523.3987. Sauder peut exiger de soumettre les demandes de réclamation sous garantie par écrit à : Sauder Woodworking Co., 502 Middle Street, Archbold, OH 43502 USA. Veuillez joindre votre ticket de caisse ou toute autre preuve d'achat ainsi qu'une description spécifique du défaut de produit.

4. Esta Garantía sólo es aplicable a defectos garantizados que primeramente surjan y se informen a Sauder dentro del período de cobertura de garantía. La Garantía no puede ser transferida a propietarios o usuarios subsiguientes del producto, y ésta será inmediatamente invalidada en el caso que el producto sea revendido, transferido, arrendado o rentado a cualquier tercero u otra persona que no sea el comprador original.

5. NO HAY OTRA GARANTÍA APLICABLE A ESTE PRODUCTO. Bajo las leyes de ciertos estados, pueden no haber garantías implícitas de Sauder y se hace renuncia de responsabilidad de todas las garantías implícitas donde lo permita la ley, INCLUYENDO CUALQUIER GARANTÍA IMPLICITA DE MERCANTIBILIDAD O DE APTITUD PARA UN PROPOSITO EN PARTICULAR. EN LA MEDIDA CUALQUIER GARANTÍA IMPLICITA ES APLICABLE, CUALESQUIERA GARANTÍAS IMPLICITAS, INCLUYENDO AQUELLA DE MERCANTIBILIDAD O DE APTITUD PARA UN PROPOSITO EN PARTICULAR, SE LIMITAN EN DURACIÓN HASTA LA DURACIÓN DE ESTA GARANTÍA IMPLICITA o hasta el periodo mínimo permitido por la ley, la que sea más corta. Algunos estados no permiten limitaciones en cuanto a la duración de una garantía implícita, por eso la limitación arriba citada pueda no ser aplicable a usted.

6. Para solicitud de información o reclamación de Garantía, por favor, visite nuestro sitio Web [www.sauder.com](http://www.sauder.com). Usted también puede contactar a Sauder llamando al 1.800.523.3987. Sauder puede solicitar que las reclamaciones sean presentadas por escrito a: Sauder Woodworking Co., 502 Middle Street, Archbold, OH 43502 USA. Por favor incluya su recibo de venta u otra prueba de compra y una descripción detallada del defecto del producto.

# CONTACT US FIRST BEFORE MAKING ANY RETURNS TO THE RETAILER.

Dear Valued Customer:

Thanks so much for choosing Sauder® furniture. I hope the purchase and assembly process was a positive experience and you feel good about the furniture you just built.

My grandfather, Erie Sauder, founded the company in 1934 and later invented and patented the first commercially successful ready-to-assemble tables. We strive to hold true to his core values of innovation, integrity, servanthood and stewardship.

Sauder products are made with environmentally responsible materials and world-class manufacturing processes. Our 2,000+ dedicated employees in Archbold, Ohio, along with our global manufacturing partners, are committed to providing you furniture with great value, style and quality.

From our family to you. Enjoy!



Kevin J. Sauder  
President/CEO



## Register your new product online

For immediate service, our website is available 24 hours per day, 7 days per week, to order replacement parts, access assembly tips, register your product and view Sauder products. [www.sauder.com/service](http://www.sauder.com/service)

## So, how did it go?

Set a world record for speed?  
Feeling good about yourself?  
Nice. Get social with it on any of these quality share sites.



**If you need assistance** or want to learn more, please contact our award-winning, Ohio-based customer service team at **800-523-3987** Monday-Friday - 9 a.m. to 5:30 p.m. EST (except holidays) or at [sauder.com/service](http://sauder.com/service).



And don't forget to rate and review your piece at [Sauder.com](http://Sauder.com) in the product detail page.



### General Conformity Certificate

1. This certificate applies to the Sauder Woodworking Product identified by this Instruction Book.
2. This certificate applies to compliance of this product with the CPSC Ban on Lead-Containing Paint (16 CFR 1303).
3. This product is manufactured by:  
Sauder Woodworking Company  
502 Middle St.  
Archbold, OH 43502  
419-446-2711
4. Date of Manufacture: \_\_\_\_\_

