

sauder.com

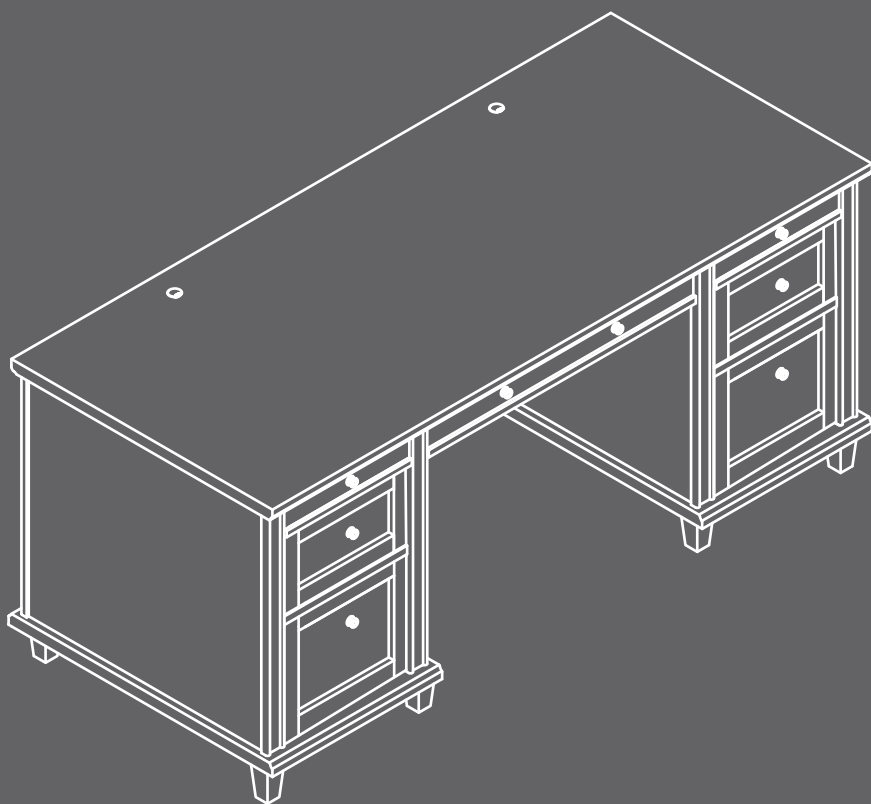

Get **executive**  
with this **decision**.

# Executive Desk

Hammond Collection | Model 423526

Need help? Visit [Sauder.com](http://Sauder.com) to view video assembly tips or chat with a live rep.  
Prefer the phone? Call 1-800-445-1527.

Share your journey!



**NOTE:** THIS INSTRUCTION BOOKLET CONTAINS **IMPORTANT** SAFETY INFORMATION.

PLEASE READ AND KEEP FOR FUTURE REFERENCE.

English pg 1-26  
Français pg 27-31  
Español pg 32-36

Lot #: **524328**

Date Purchased: \_\_\_\_\_

02/28/19

Be sure to give us a ring before making any returns. 1-800-445-1527

# Table of Contents

# Assembly Tools Required

Part Identification	3
Hardware Identification	4-5
Assembly Steps	6-26
Français	27-31
Español	32-36
Safety	37-38
Warranty	39

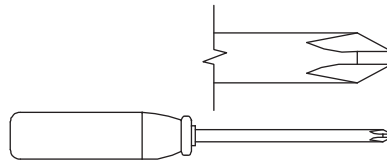

No. 2 Phillips Screwdriver  
Tip Shown Actual Size

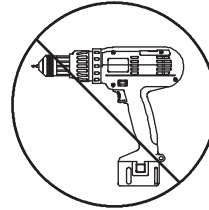

Skip the power trip.  
This time.

# Part Identification

Now you know  
our ABCs.



While not all parts are labeled, some of the parts will have a label or an inked letter on the edge to help distinguish similar parts from each other. Use this part identification to help identify similar parts.

A	TOP (1)	L	CORD MANAGEMENT FRONT (1)	V	DRAWER BOTTOM (6)
B	BOTTOM (2)	M	KEYBOARD FRONT (1)	W	DRAWER FRONT (2)
C	LEFT END (1)	N	KEYBOARD BACK (1)	X	LEFT DRAWER SIDE (2)
D	RIGHT END (1)	O	LEFT KEYBOARD SIDE (1)	Y	RIGHT DRAWER SIDE (2)
E	LEFT UPRIGHT (1)	P	RIGHT KEYBOARD SIDE (1)	Z	FOOT (8)
F	RIGHT UPRIGHT (1)	Q	KEYBOARD SHELF (1)	AA	DRAWER BACK (2)
G	SHORT BRACE (2)	R	SMALL DRAWER FRONT (2)	BB	LARGE DRAWER FRONT (2)
H	BACK (2)	S	SMALL LEFT DRAWER SIDE (2)	CC	LARGE LEFT DRAWER SIDE (2)
J	MODESTY PANEL (1)	T	SMALL RIGHT DRAWER SIDE (2)	DD	LARGE RIGHT DRAWER SIDE (2)
K	LONG BRACE (1)	U	SMALL DRAWER BACK (2)	EE	LARGE DRAWER BACK (2)

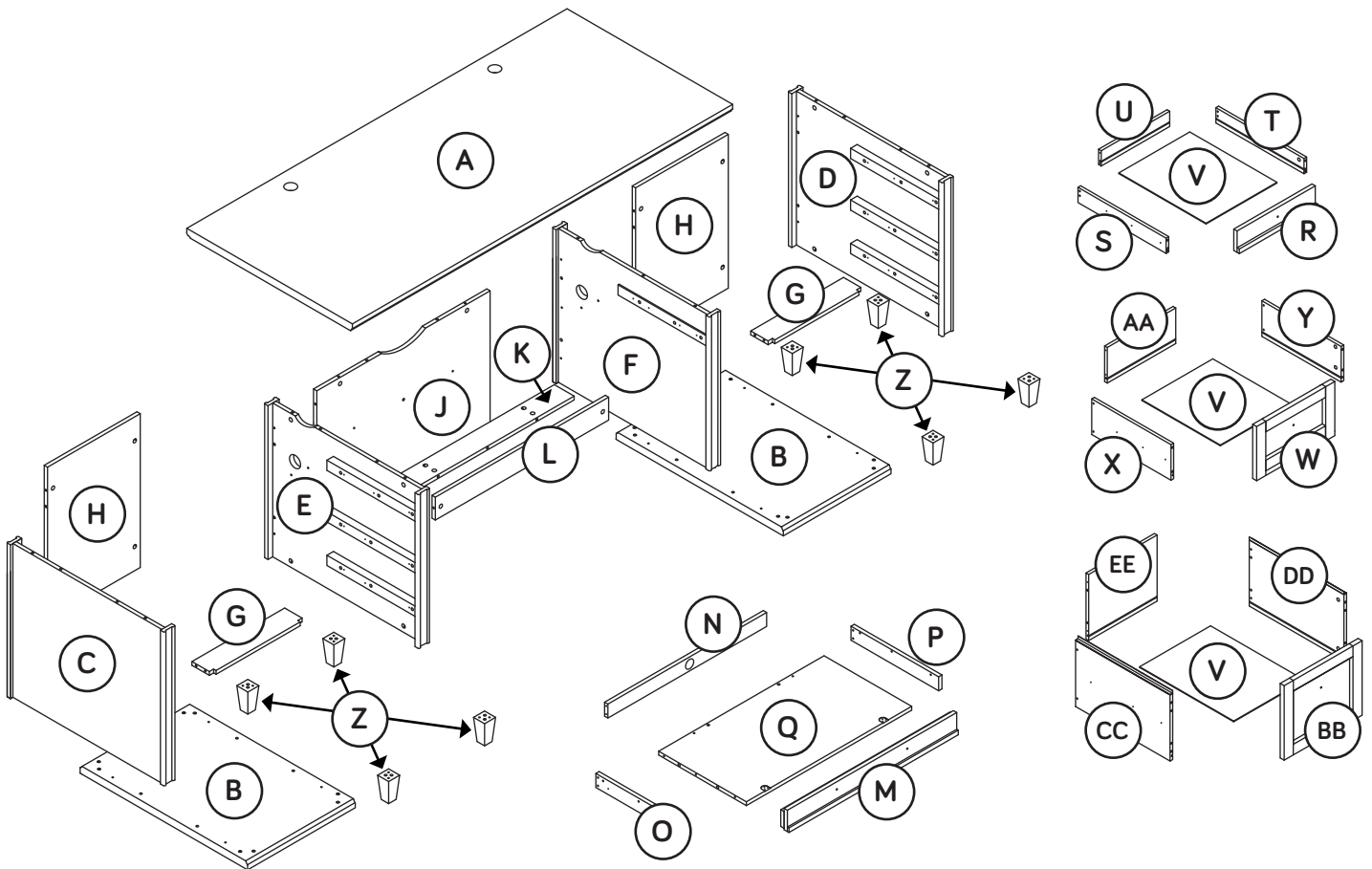

# Hardware Identification

† Screws are shown actual size. You may receive extra hardware with your unit.

(EXTENSION SET SHOWN SEPARATED)

(EXTENSION SET SHOWN SEPARATED)

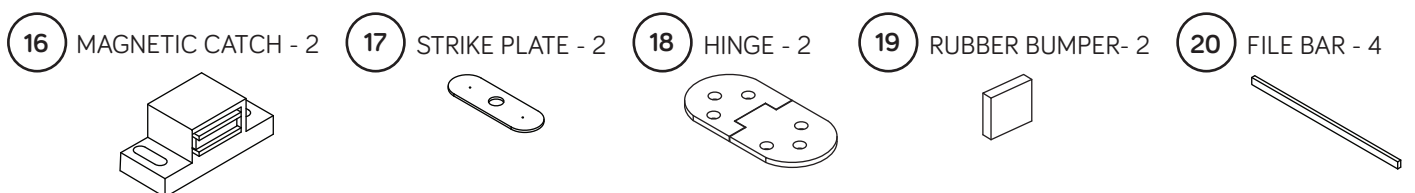
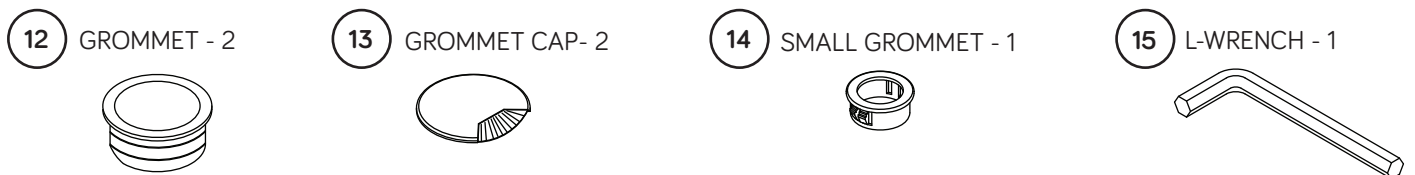
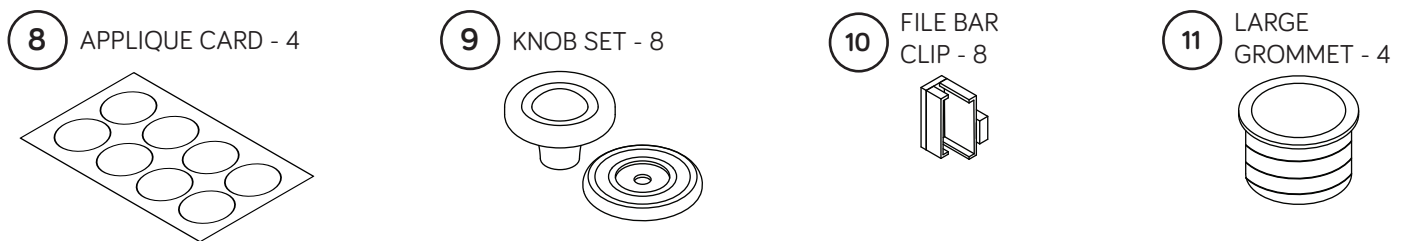
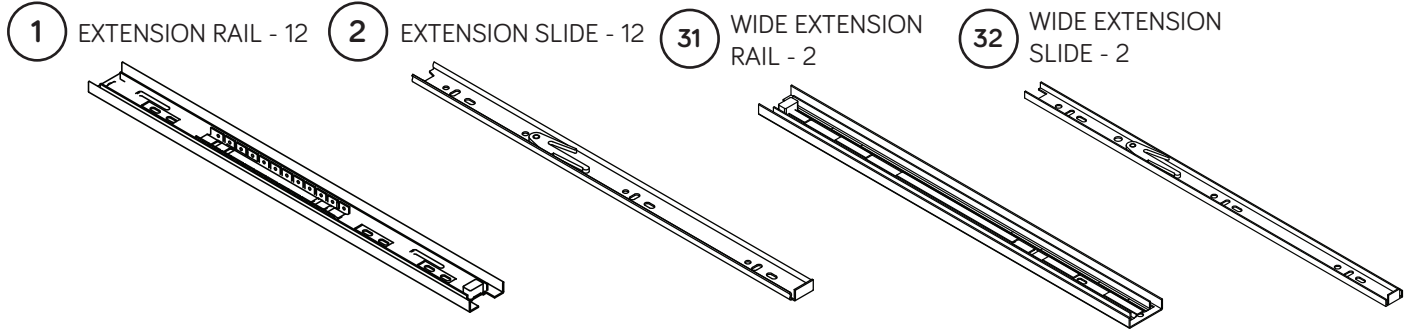

# Hardware Identification

21 BLACK 2-3/4" HEX HEAD SCREW - 16

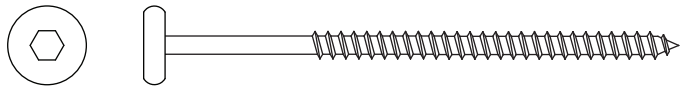

22 BLACK 1-3/8" FLAT HEAD SCREW - 36

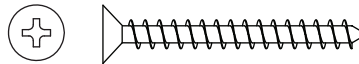

23 BLACK 1-3/8" MACHINE SCREW - 2

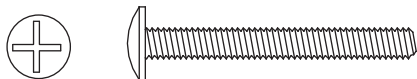

24 BLACK 1" MACHINE SCREW - 2

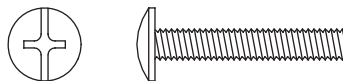

25 BLACK 5/8" FLAT HEAD SCREW - 44

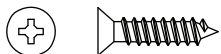

26 NARROW BLACK 5/8" FLAT HEAD SCREW - 4



27 BLACK 1/2" FLAT HEAD SCREW - 54



28 NARROW BLACK 1/2" FLAT HEAD SCREW - 2



29 BLACK 1/2" MACHINE SCREW - 4



# Step 1

Look for this icon. It means a video assembly tip is available at [www.sauder.com/services/tips](http://www.sauder.com/services/tips)



- Assemble your unit on a carpeted floor or on the empty carton to avoid scratching your unit or the floor.
- Turn fifty-two CAM SCREWS (5) into the TOP (A), ENDS (C and D), UPRIGHTS (E and F), MODESTY PANEL (J), CORD MANAGEMENT FRONT (L), and DRAWER FRONTS (R, W, and BB).

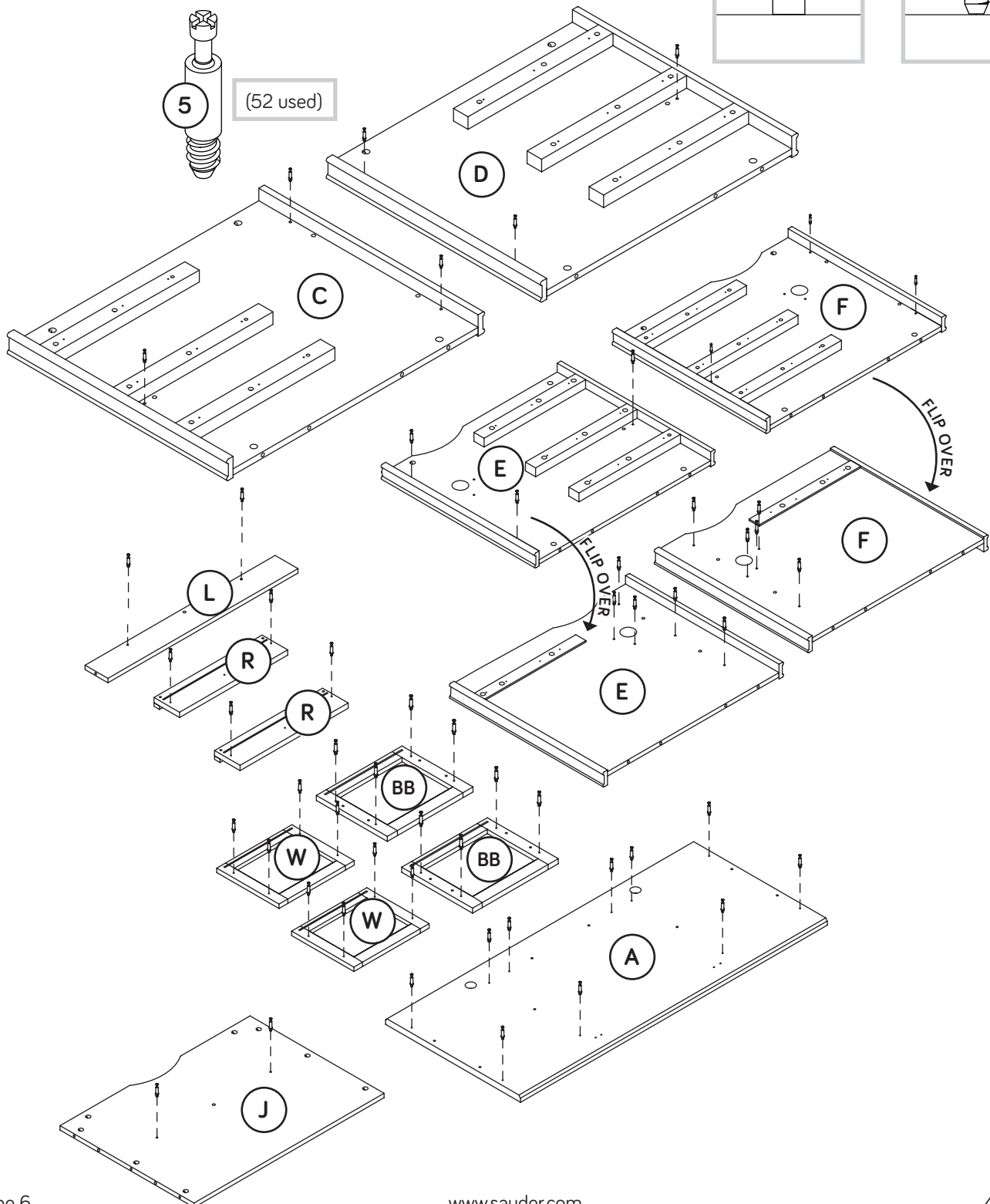
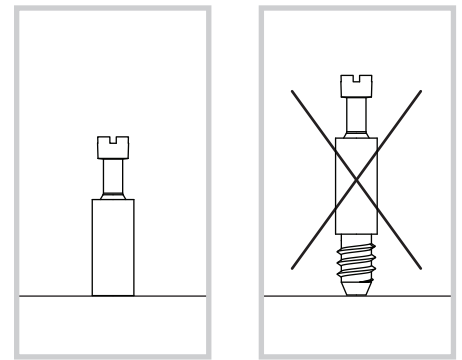

# Step 2



- Push forty-four HIDDEN CAMS (3) into the ENDS (C and D), UPRIGHTS (E and F), BRACES (G and K), BACKS (H), and MODESTY PANEL (J).

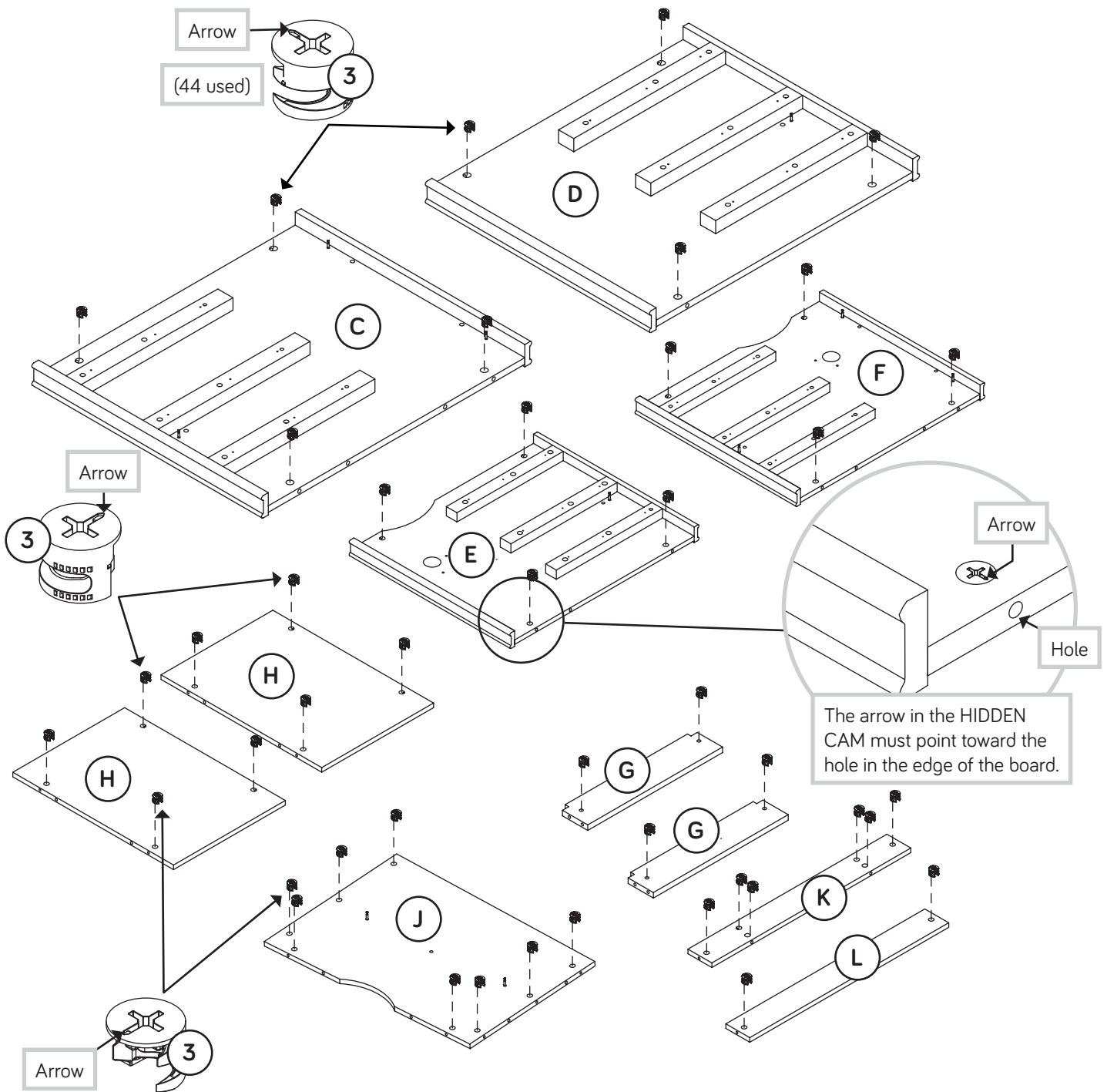

# Step 3



Push twenty SMALL HIDDEN CAMS (4) into the DRAWER SIDES (S, T, X, Y, CC, and DD).



Some assembly  
(and snacks) required.

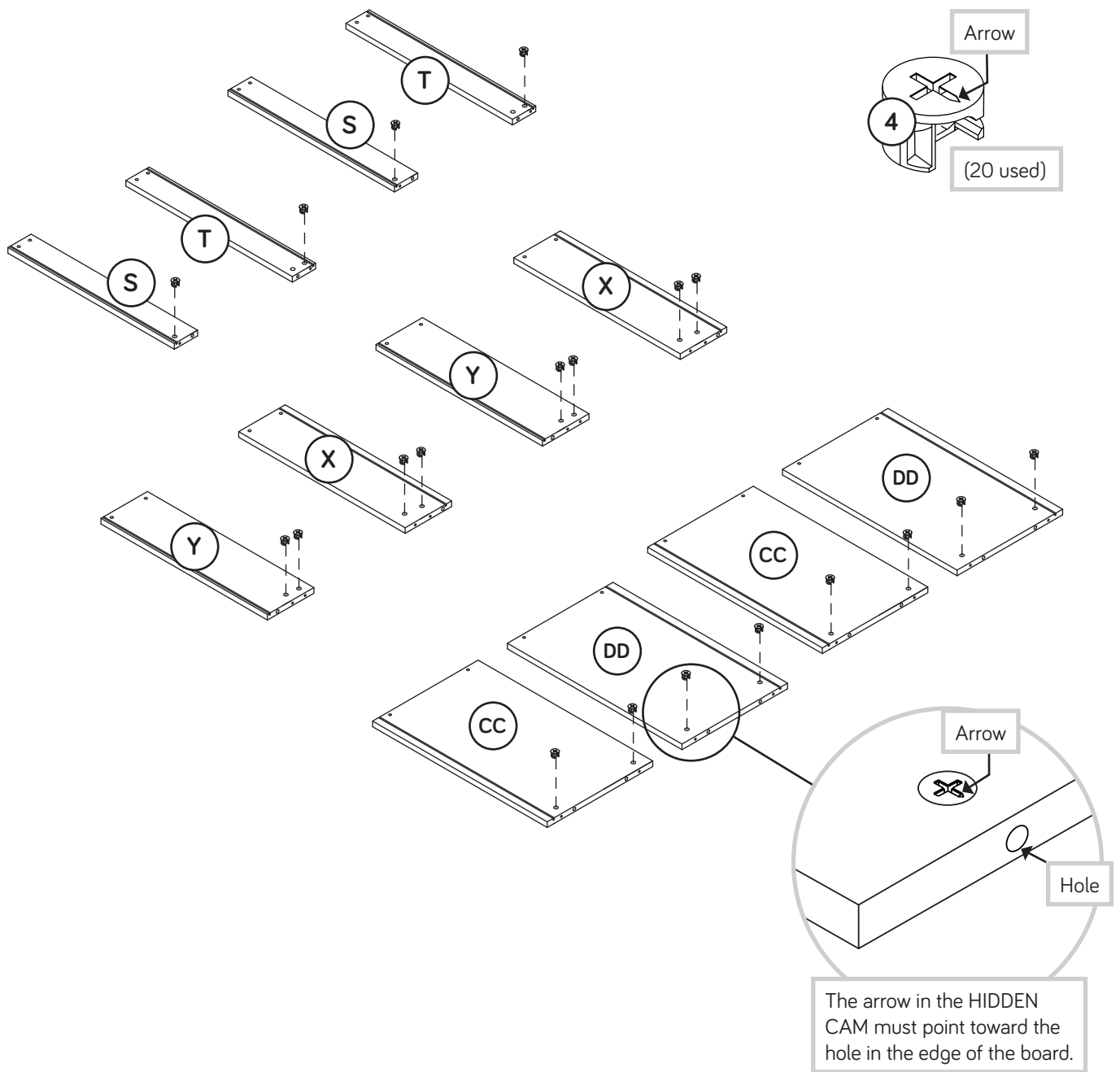



# Step 4



- ✦ Separate six EXTENSION SLIDES (2) from the EXTENSION RAILS (1) as shown in the upper diagram below. Be prepared, the parts are greasy.
- ✦ Fasten six EXTENSION RAILS (1) to the LEFT END (C) and RIGHT END (D). Use eighteen BLACK 5/8" FLAT HEAD SCREWS (25).
- ✦ NOTE: For each EXTENSION RAIL, turn a SCREW into the 1st hole shown in the diagram. Then, slide the inner cartridge of the EXTENSION RAIL in to find the other holes that lines up with the holes in the ENDS. Turn a SCREW into these holes.
- ✦ NOTE: The EXTENSION SLIDES will be used later for the DRAWERS.

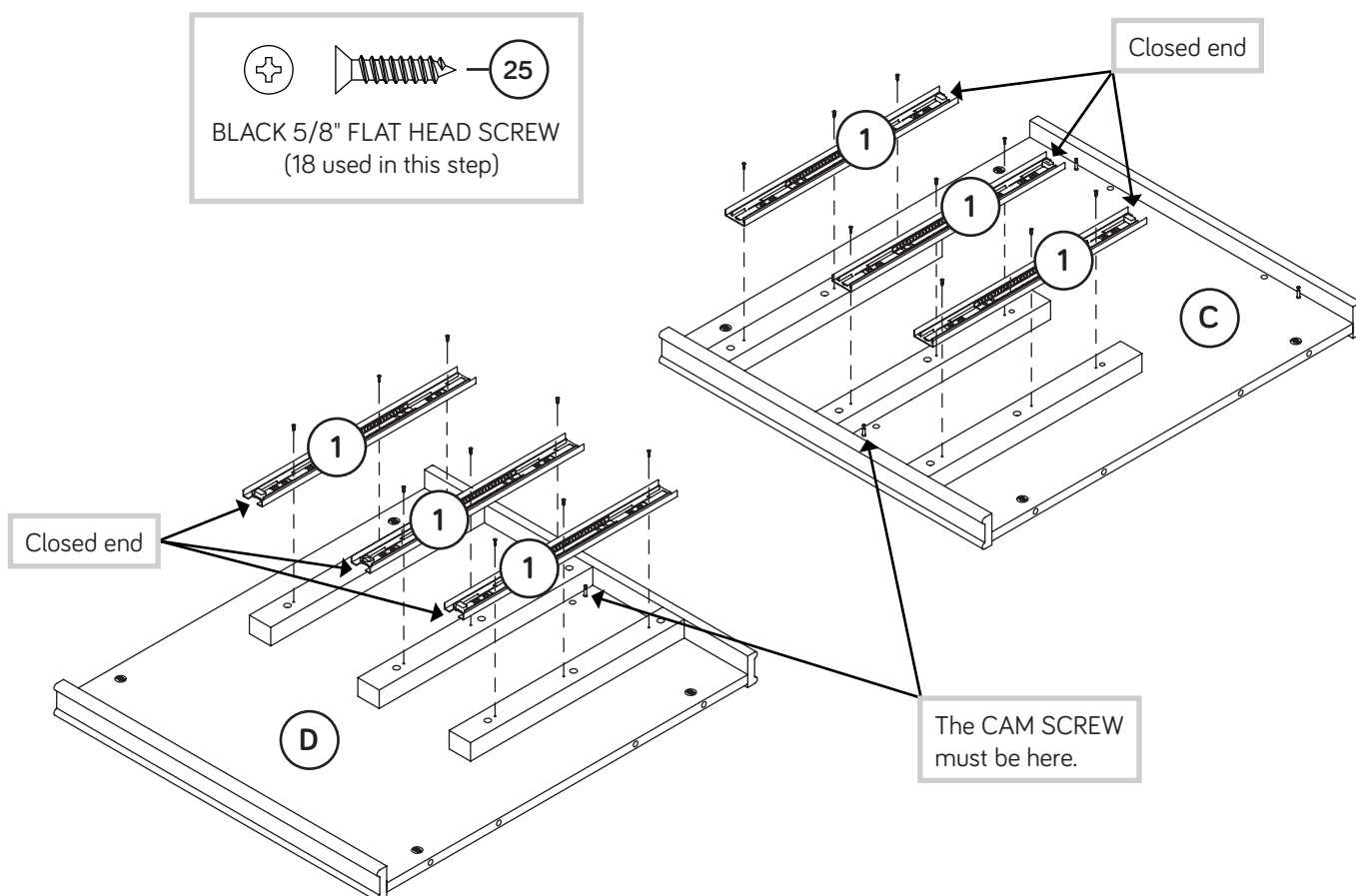
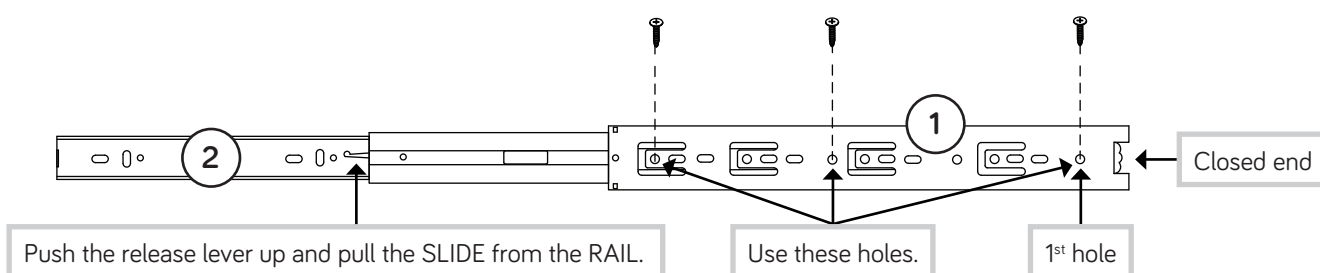

# Step 5



- ✦ Separate six EXTENSION SLIDES (2) from the EXTENSION RAILS (1) as shown in the upper diagram below. Be prepared, the parts are greasy.
- ✦ Fasten six EXTENSION RAILS (1) to the LEFT UPRIGHT (E) and RIGHT UPRIGHT (F). Use eighteen BLACK 5/8" FLAT HEAD SCREWS (25).
- ✦ **NOTE:** For each EXTENSION RAIL, turn a SCREW into the 1st hole shown in the diagram. Then, slide the inner cartridge of the EXTENSION RAIL in to find the other holes that lines up with the holes in the UPRIGHTS. Turn a SCREW into these holes.
- ✦ **NOTE:** The EXTENSION SLIDES will be used later for the DRAWERS.
- ✦ Repeat this step to fasten one WIDE EXTENSION RAIL (31) to each UPRIGHT (E and F).

EXTENSION RAIL/SLIDE SET

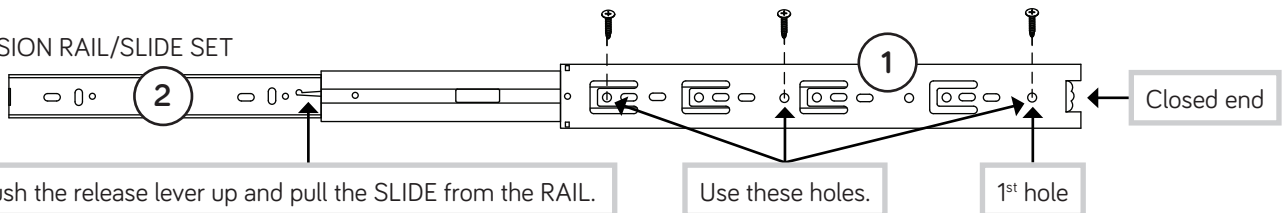

WIDE EXTENSION RAIL/SLIDE SET

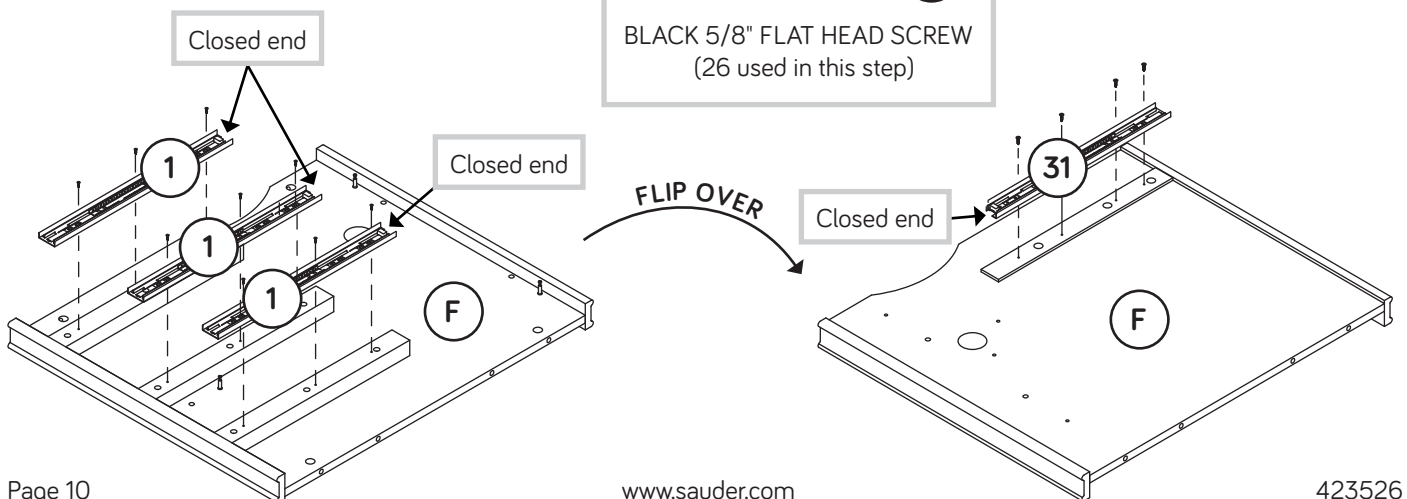
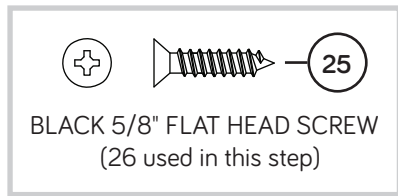
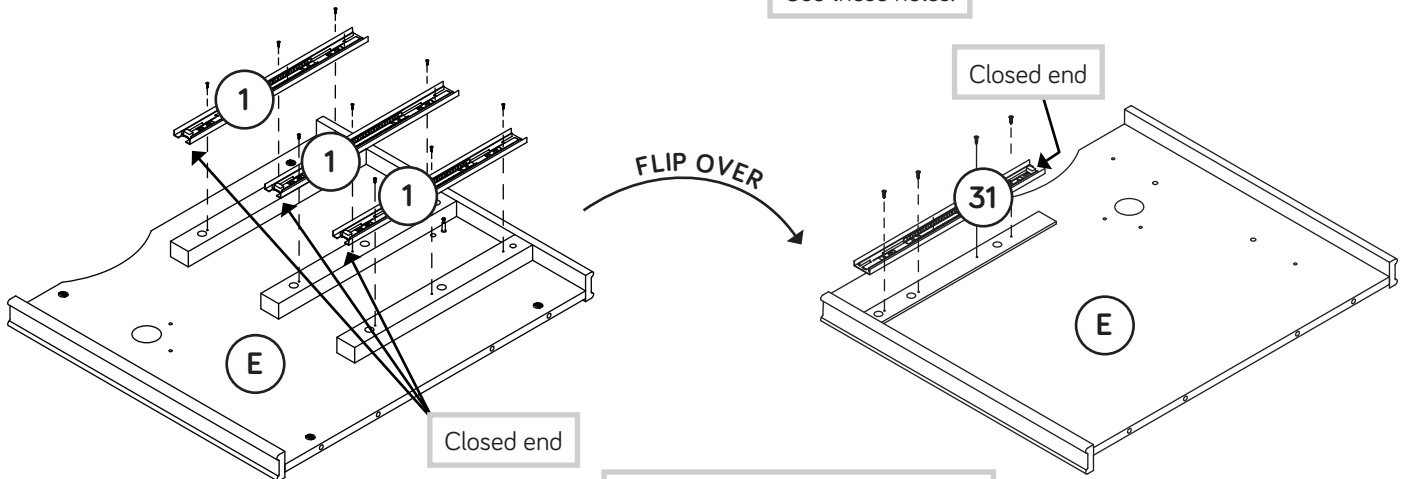
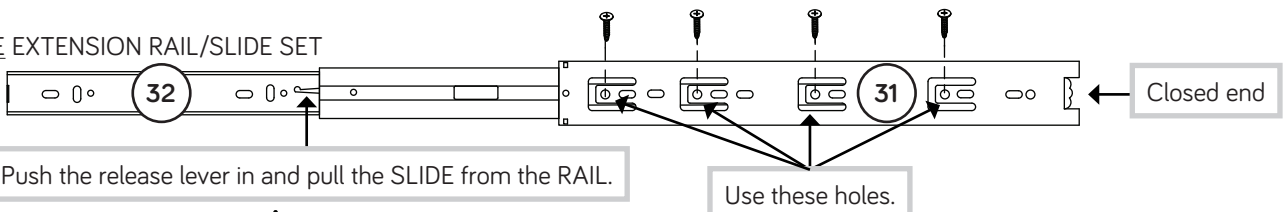

# Step 6

- ✚ Insert four LARGE WOOD DOWELS (6) into the long edges of each BACK (H).
- ✚ Insert two LARGE WOOD DOWELS (6) into the short edges of each BRACE (G).
- ✚ Fasten a BACK (H) and BRACE (G) to the LEFT END (C) as shown in the left diagram. Tighten three HIDDEN CAMS.
- ✚ **NOTE:** Be sure the WOOD DOWELS in the BACK and BRACE insert into the holes in the LEFT END.
- ✚ Fasten the LEFT UPRIGHT (E) to the BACK (H) and BRACE (G). Tighten three HIDDEN CAMS.
- ✚ **NOTE:** Be sure the WOOD DOWELS in the BACK and BRACE insert into the holes in the LEFT UPRIGHT.
- ✚ Repeat this step using the RIGHT END (D) and RIGHT UPRIGHT (F) as shown in the right diagram.
- ✚ Insert a LARGE GROMMET (12) into the large hole in the UPRIGHTS (E and F) as shown.

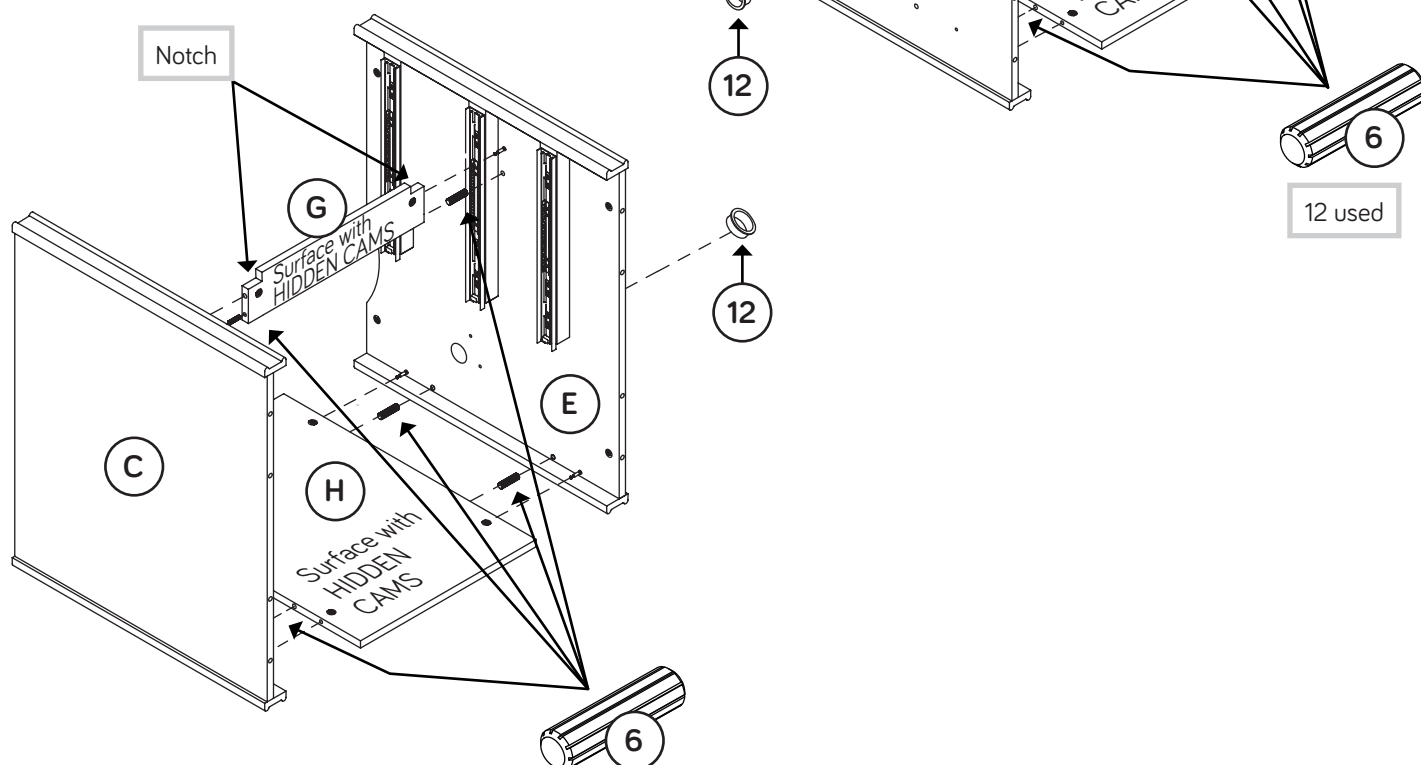
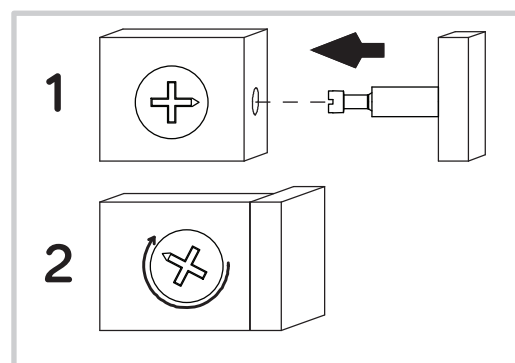

# Step 7

- ✦ Insert eight LARGE WOOD DOWELS (6) into one of the BOTTOMS (B).
- ✦ Fasten four FEET (Z) to the BOTTOM (B). Tighten eight BLACK 2-3/4" HEX HEAD SCREWS (21) using the L-WRENCH (15).
- ✦ NOTE: Be sure the WOOD DOWELS in the BOTTOM insert into the holes in the FEET.
- ✦ Insert a LARGE GROMMET (11) into the large hole in one of the BOTTOMS (B).
- ✦ Repeat this step using the remaining BOTTOM (B).
- ✦ Now, turn eight CAM SCREWS (5) into the BOTTOMS (B).

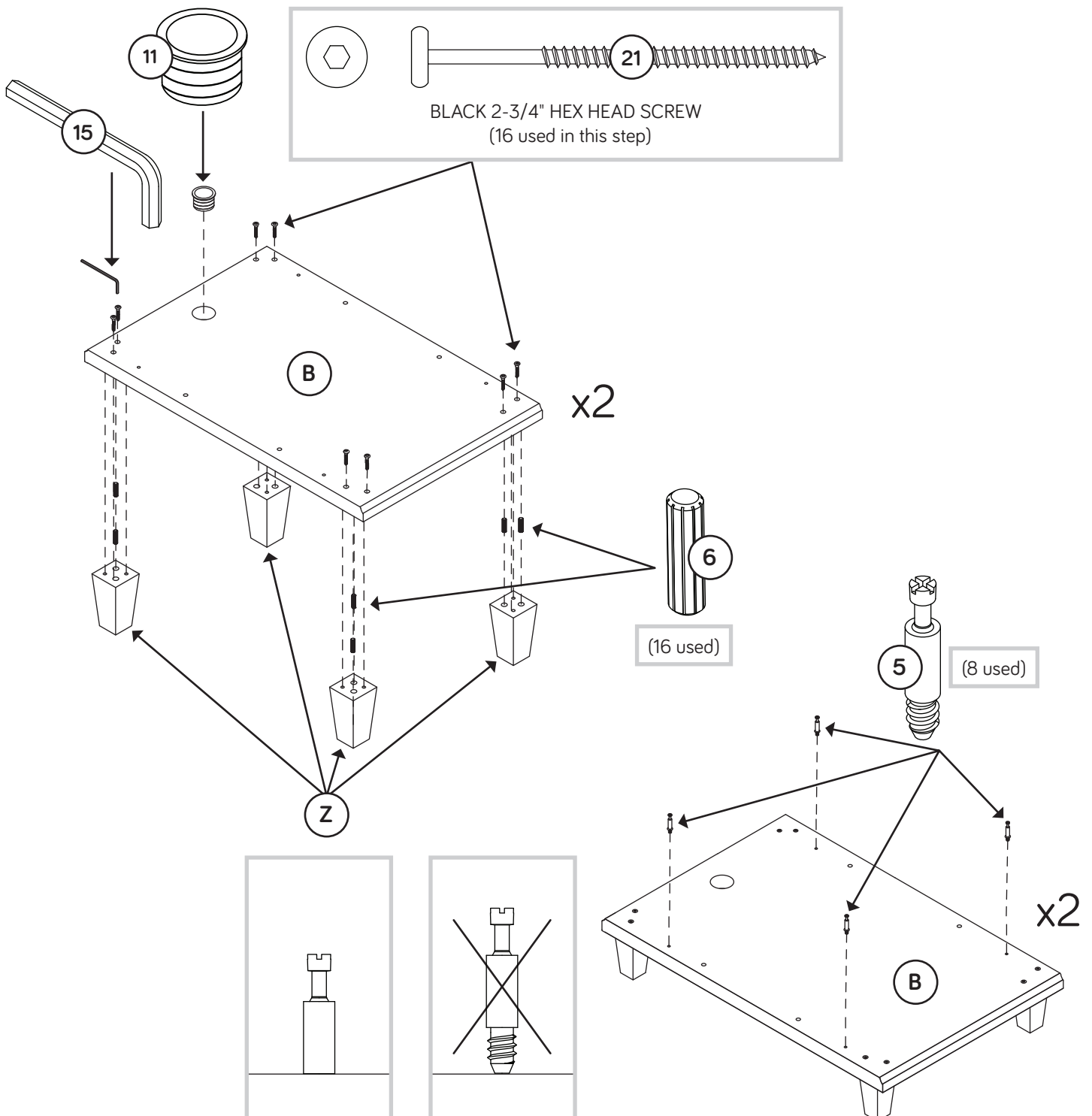

# Step 8

- ✚ Insert eight LARGE WOOD DOWELS (6) into the BOTTOMS (B).
- ✚ With someone's help, fasten the ENDS (C and D) and UPRIGHTS (E and F) to the BOTTOMS (B) as shown. Tighten eight HIDDEN CAMS.
- ✚ **NOTE:** Be sure the WOOD DOWELS in the BOTTOMS insert into the holes in the ENDS and UPRIGHTS.

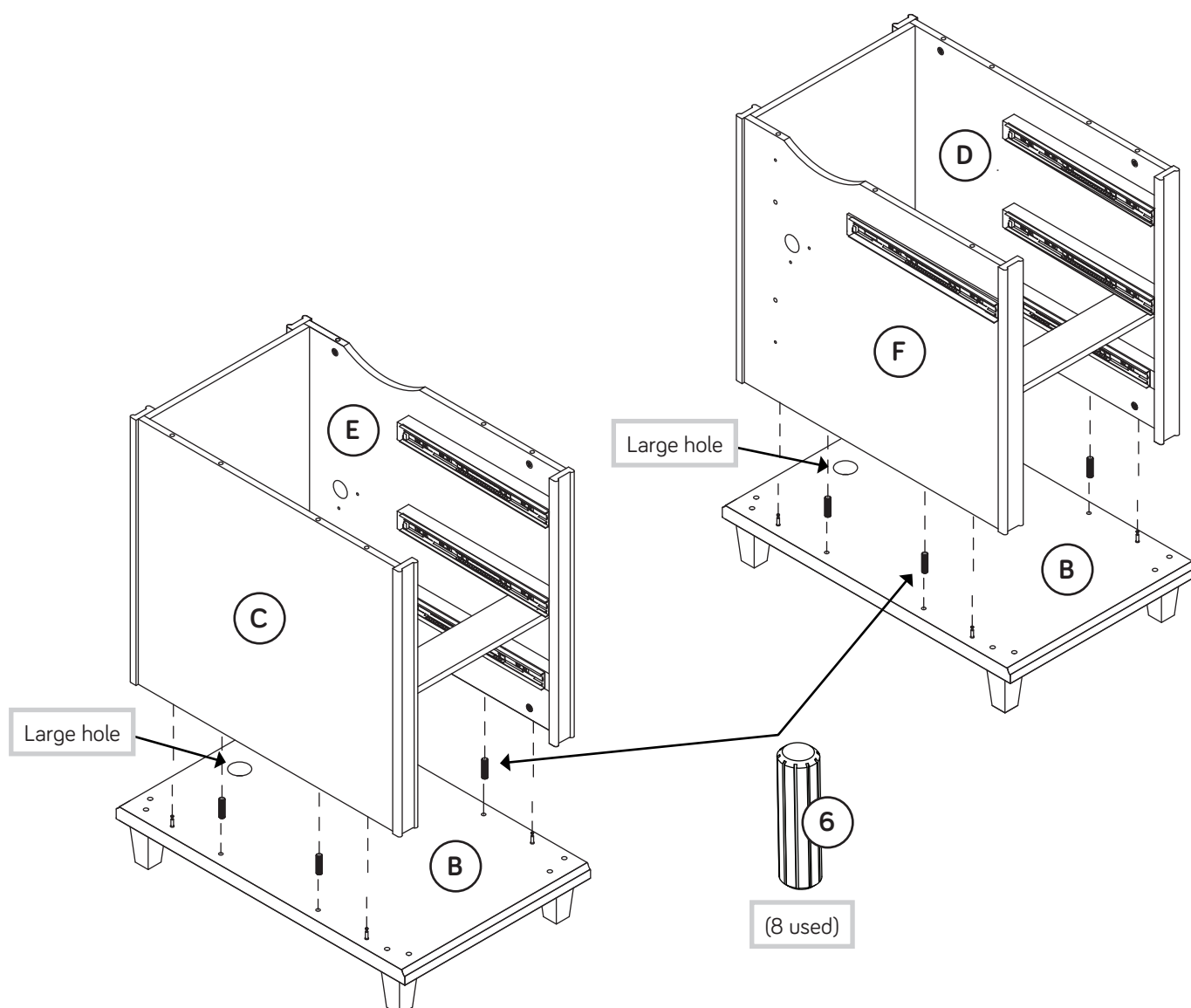

# Step 9

- ✚ Insert a LARGE WOOD DOWEL (6) into the center hole of the LONG BRACE (K).
- ✚ Fasten the CORD MANAGEMENT FRONT (L) to the LONG BRACE (K). Tighten two HIDDEN CAMS.
- ✚ **NOTE:** Be sure the WOOD DOWEL in the LONG BRACE inserts into the hole in the CORD MANAGEMENT FRONT.
- ✚ Insert a LARGE WOOD DOWEL (6) into the center hole of the MODESTY PANEL (J).
- ✚ Fasten the LONG BRACE (K) to the MODESTY PANEL (J). Tighten two HIDDEN CAMS.
- ✚ **NOTE:** Be sure the WOOD DOWEL in the MODESTY PANEL inserts into the hole in the LONG BRACE.

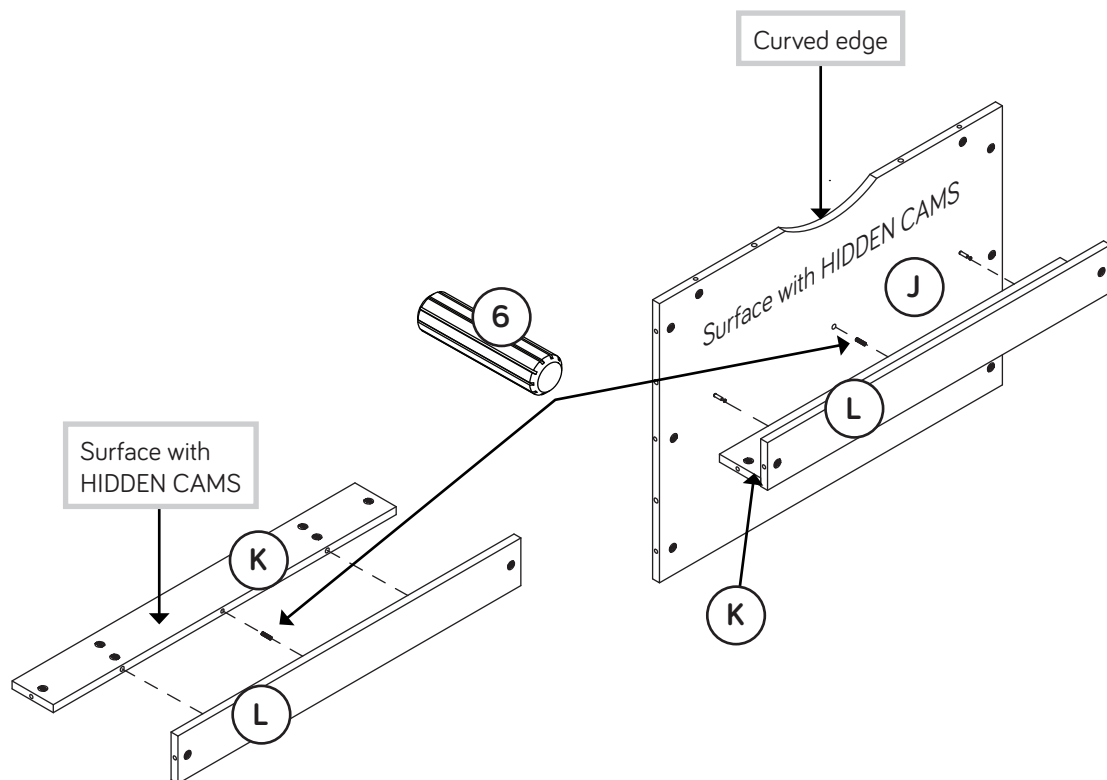

# Step 10

- ✚ Insert four LARGE WOOD DOWELS (6) into the short edges of the MODESTY PANEL (J).
- ✚ Fasten the MODESTY PANEL (J), LONG BRACE (K), and CORD MANAGEMENT FRONT (L) to the UPRIGHTS (E and F). Tighten ten HIDDEN CAMS.
- ✚ **NOTE:** Be sure the WOOD DOWELS in the MODESTY PANEL insert into the holes in the UPRIGHTS.

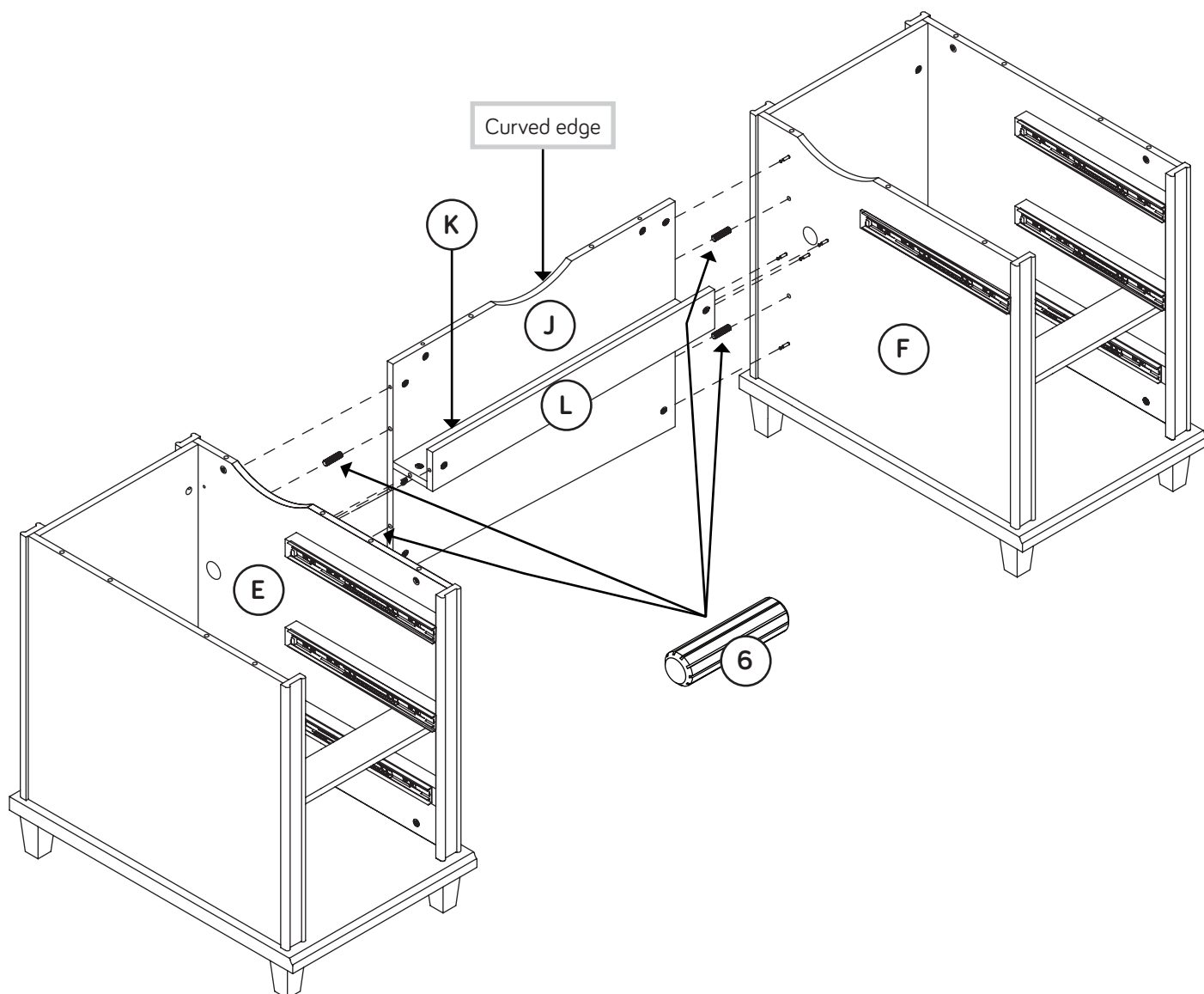

# Step 11

- Fasten two MAGNETIC CATCHES (16) to the TOP (A).  
Use four NARROW BLACK 5/8" FLAT HEAD SCREWS (26).



Remember:  
Righty tighty.  
Lefty loosey.

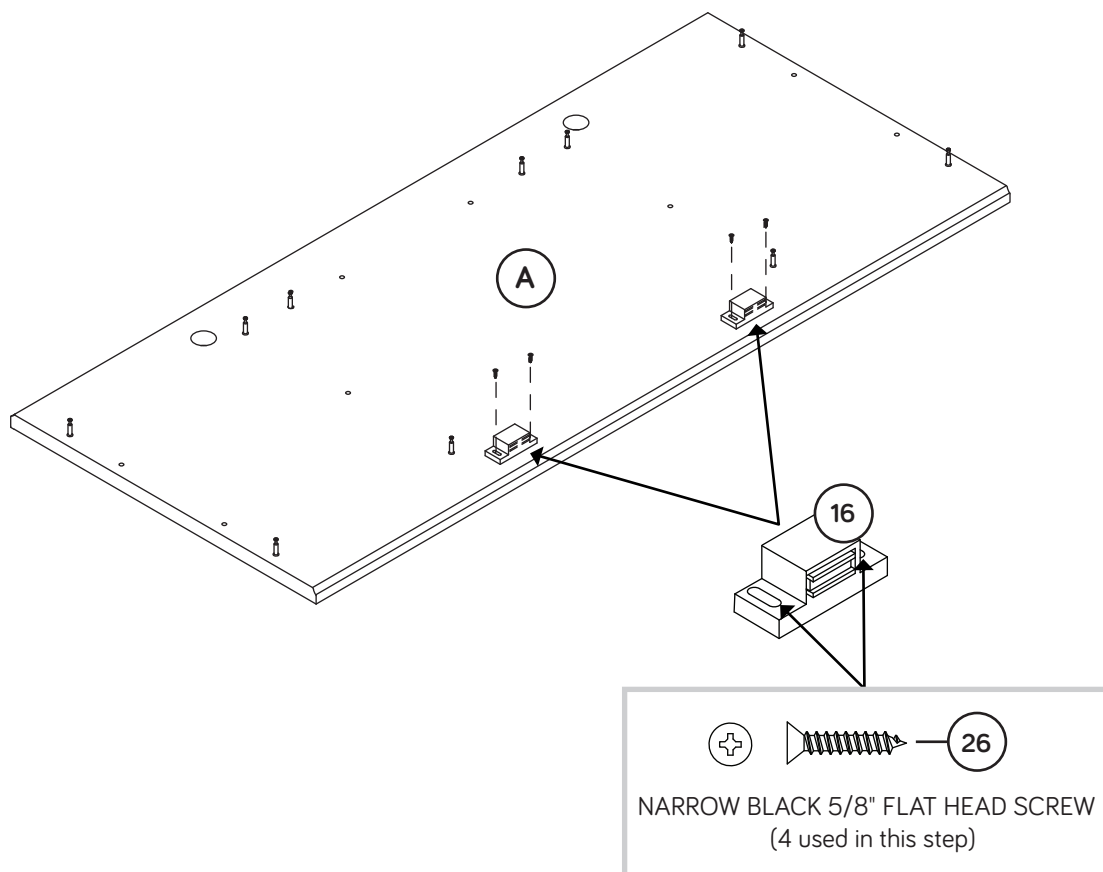



# Step 12

- ✚ Insert eight LARGE WOOD DOWELS (6) into the edges of the ENDS (C and D), UPRIGHTS (E and F), and MODESTY PANEL (J).
- ✚ With someone's help, carefully fasten the TOP (A) to the ENDS (C and D), UPRIGHTS (E and F), and MODESTY PANEL (J). Tighten ten HIDDEN CAMS.
- ✚ **NOTE:** Be sure the WOOD DOWELS in the ENDS, UPRIGHTS, and MODESTY PANEL insert into the holes in the TOP.
- ✚ Push two LARGE GROMMETS (11) and GROMMET CAPS (13) into the large holes in the TOP (A).

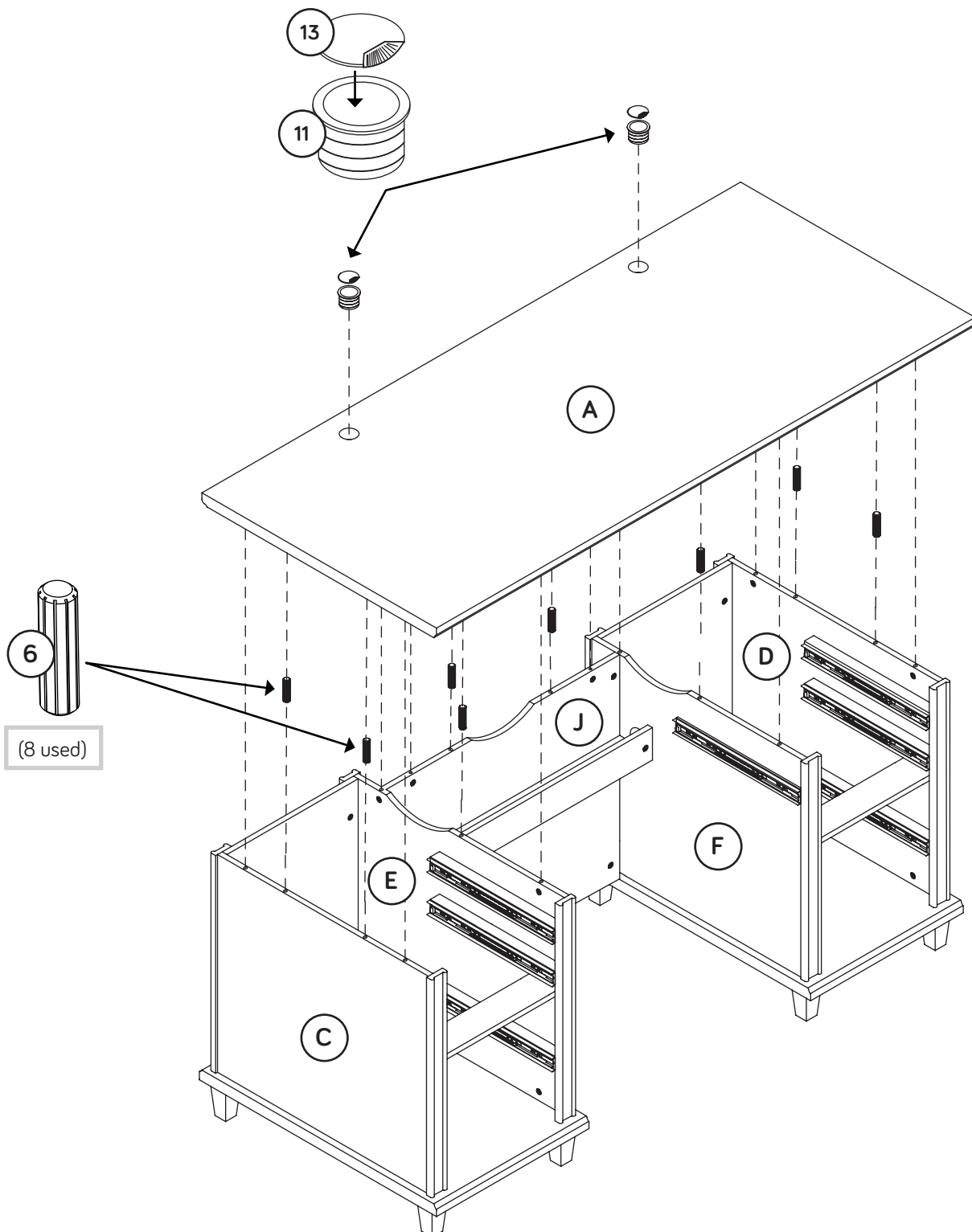

# Step 13

- Fasten two WIDE EXTENSION SLIDES (32) to the KEYBOARD SIDES (O and P). Use six BLACK 1/2" FLAT HEAD SCREWS (27). Use the exact holes shown in the upper view.

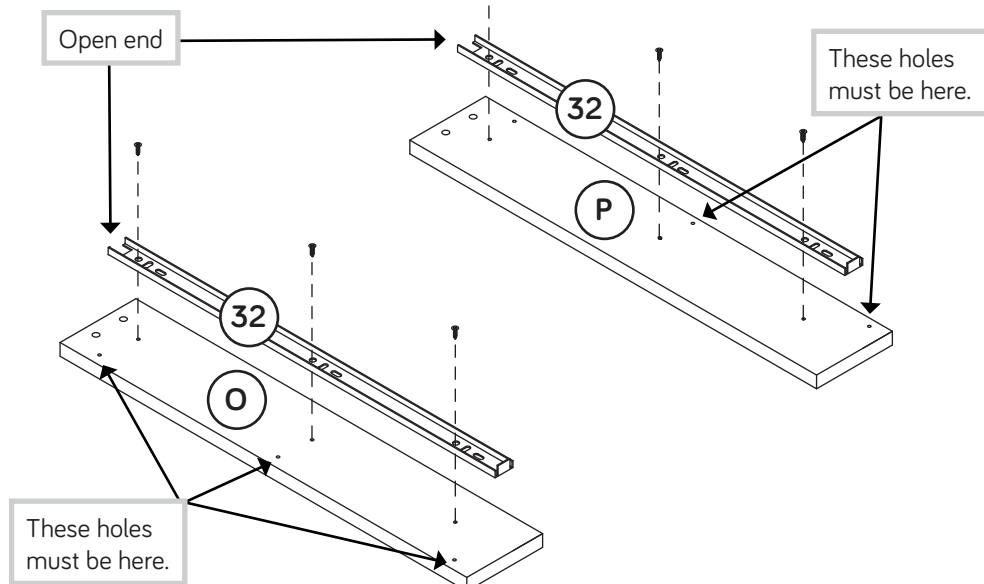
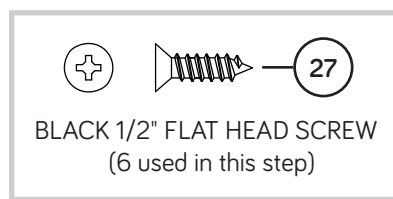
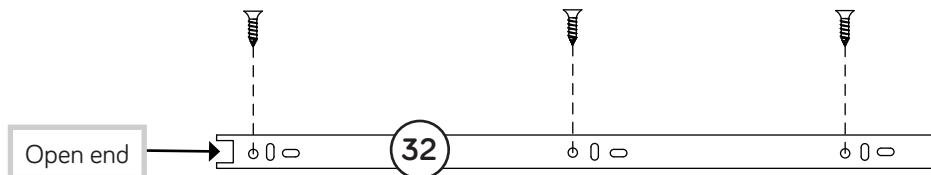

# Step 14

- ✚ Insert four LARGE WOOD DOWELS (6) into the KEYBOARD SHELF (Q) as shown.
- ✚ Fasten the KEYBOARD BACK (N) to the KEYBOARD SHELF (Q). Use two BLACK 1-3/8" FLAT HEAD SCREWS (22).
- ✚ Fasten the LEFT KEYBOARD SIDE (O) to the KEYBOARD BACK (N) and KEYBOARD SHELF (Q). Use five BLACK 1-3/8" FLAT HEAD SCREWS (22).
- ✚ **NOTE:** Be sure the WOOD DOWELS in the KEYBOARD SHELF insert into the holes in the KEYBOARD SIDE and KEYBOARD BACK.

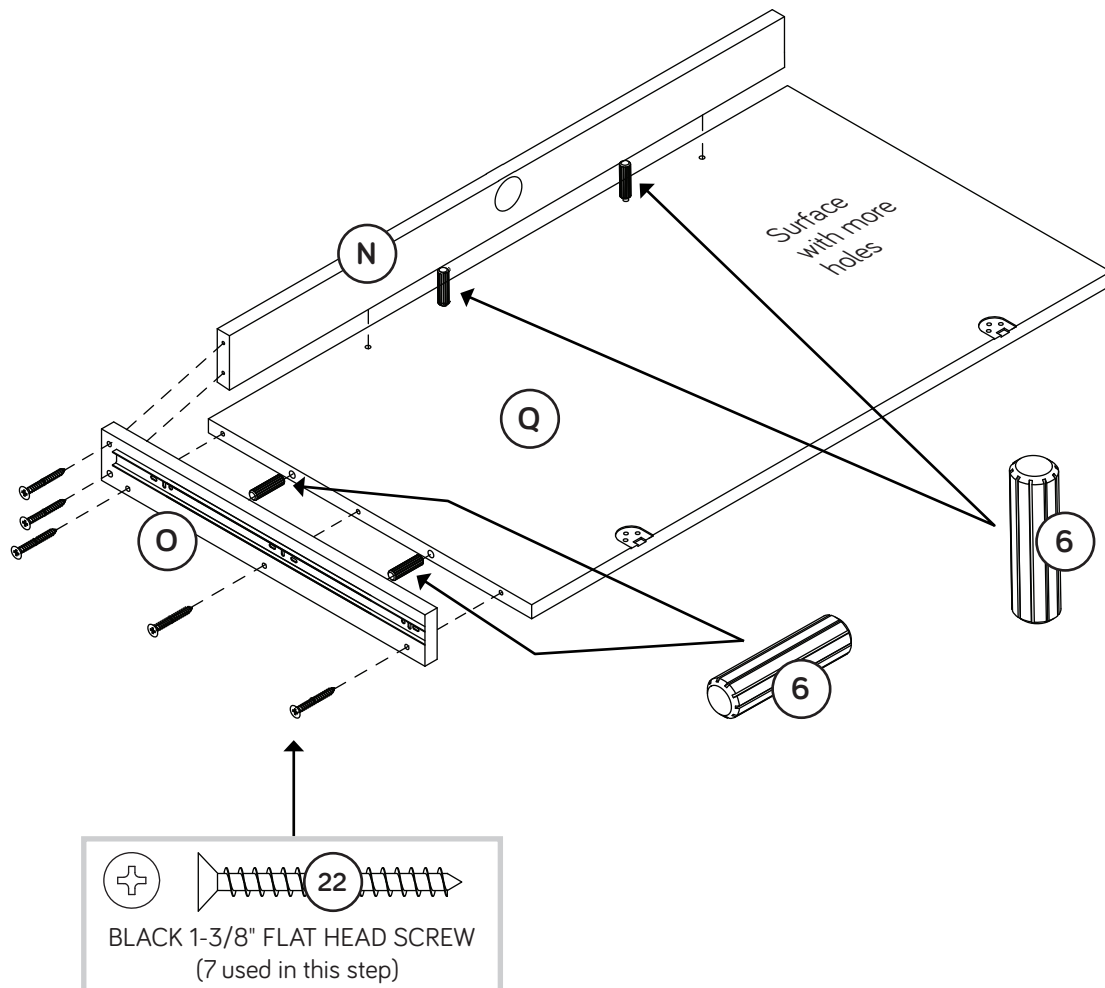

# Step 15

- ✚ Insert two LARGE WOOD DOWELS (6) into the KEYBOARD SHELF (Q) as shown.
- ✚ Fasten the RIGHT KEYBOARD SIDE (P) to the KEYBOARD BACK (N) and KEYBOARD SHELF (Q). Use five BLACK 1-3/8" FLAT HEAD SCREWS (22).
- ✚ **NOTE:** Be sure the WOOD DOWELS in the KEYBOARD SHELF insert into the holes in the KEYBOARD SIDE.
- ✚ Fasten two HINGES (18) to the KEYBOARD SHELF (Q). Use six BLACK 1/2" FLAT HEAD SCREWS (27).
- ✚ Insert a SMALL GROMMET (14) into the KEYBOARD BACK (N).
- ✚ Stick a RUBBER BUMPER (19) onto each KEYBOARD SIDE (O and P).

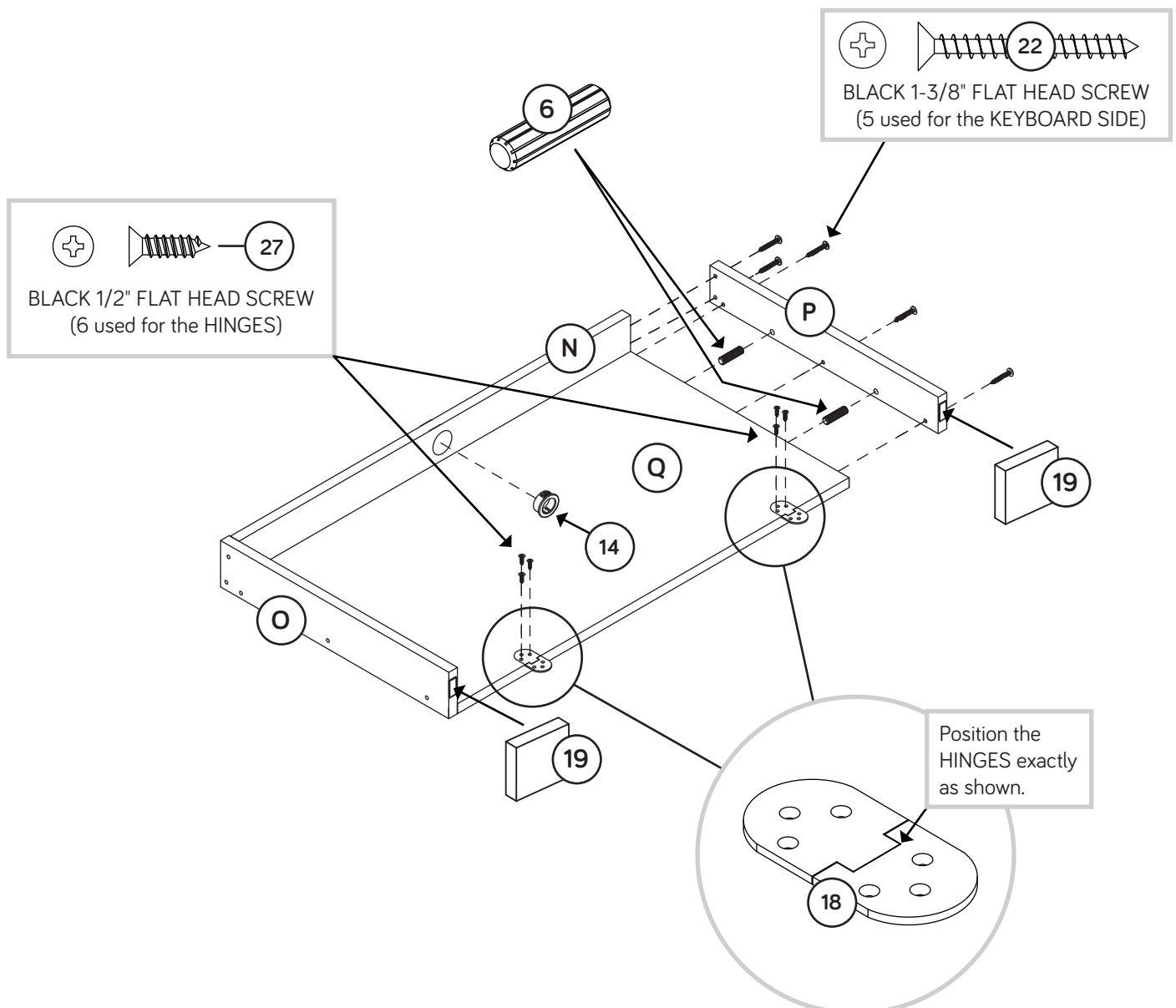

# Step 16

- Fasten two KNOB SETS (9) to the KEYBOARD FRONT (M).  
Use two BLACK 1-3/8" MACHINE SCREWS (23).
- Fasten the KEYBOARD FRONT (M) to the KEYBOARD SHELF (Q).  
Use six BLACK 1/2" FLAT HEAD SCREWS (27).
- Fasten two STRIKE PLATES (17) to the KEYBOARD FRONT (M).  
Use two NARROW BLACK 1/2" FLAT HEAD SCREWS (28).



Now might be a good time to refresh your drink.

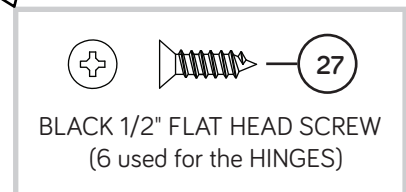
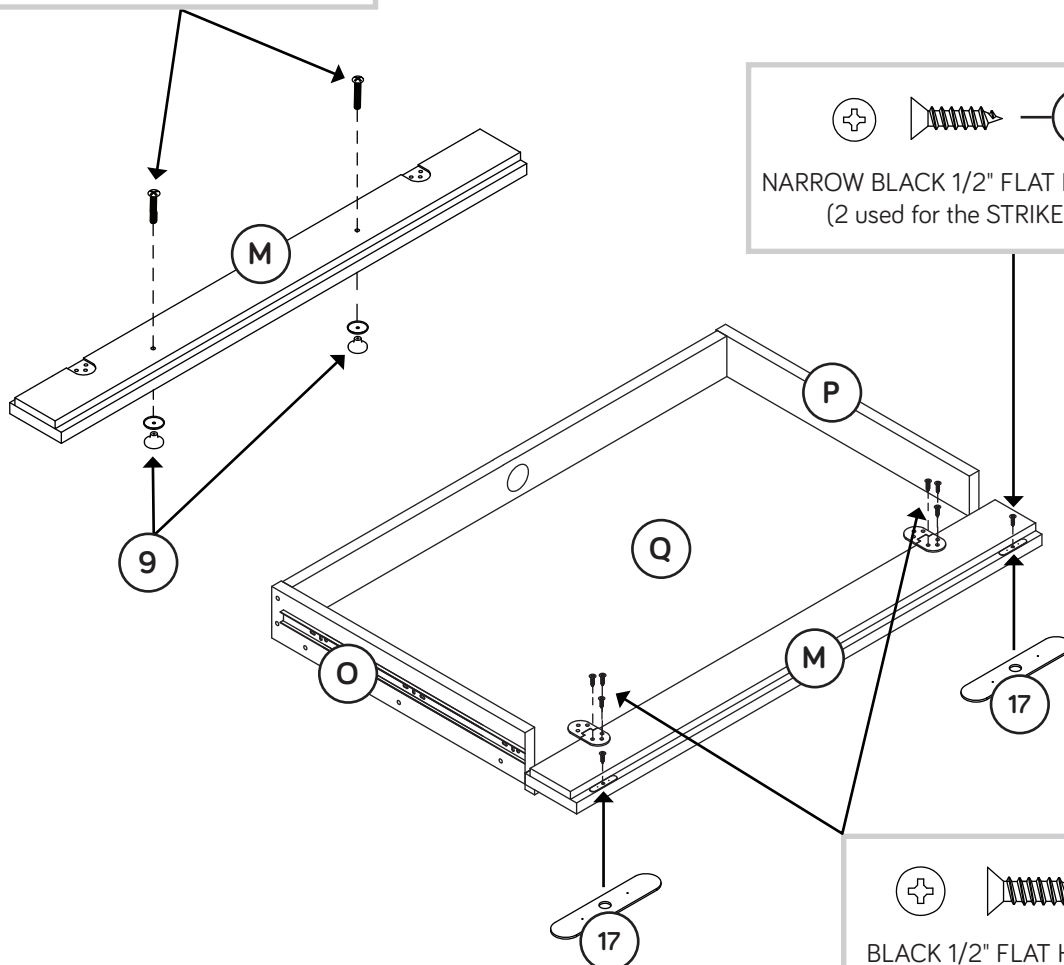
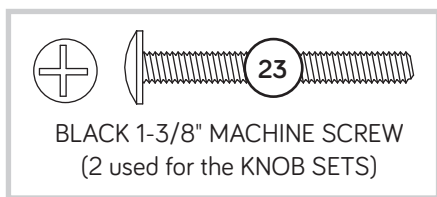

# Step 17

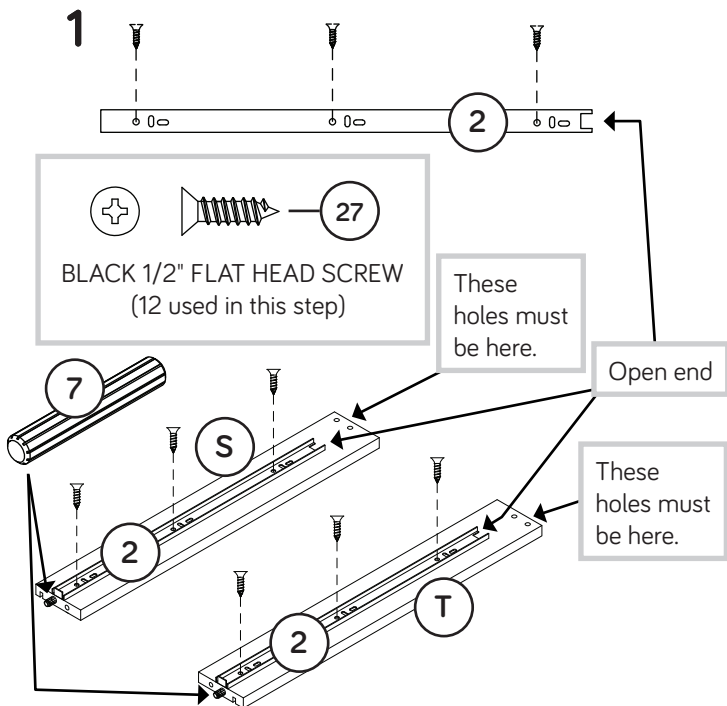

BLACK 1/2" FLAT HEAD SCREW  
(12 used in this step)

These holes must be here.

Open end

These holes must be here.

- ✦ Insert two SMALL WOOD DOWELS (7) into the SMALL DRAWER SIDES (S and T) as shown.
- ✦ Fasten the EXTENSION SLIDES (2) to the SMALL DRAWER SIDES (S and T). Use six BLACK 1/2" FLAT HEAD SCREWS (27). Use the exact holes shown in the upper view.

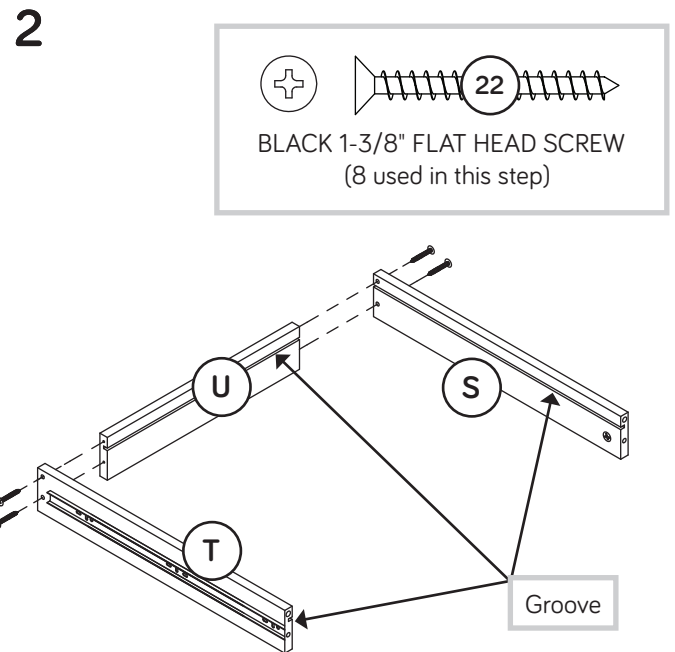

BLACK 1-3/8" FLAT HEAD SCREW  
(8 used in this step)

- ✦ Fasten the SMALL DRAWER SIDES (S and T) to the SMALL DRAWER BACK (U). Use four BLACK 1-3/8" FLAT HEAD SCREWS (22).

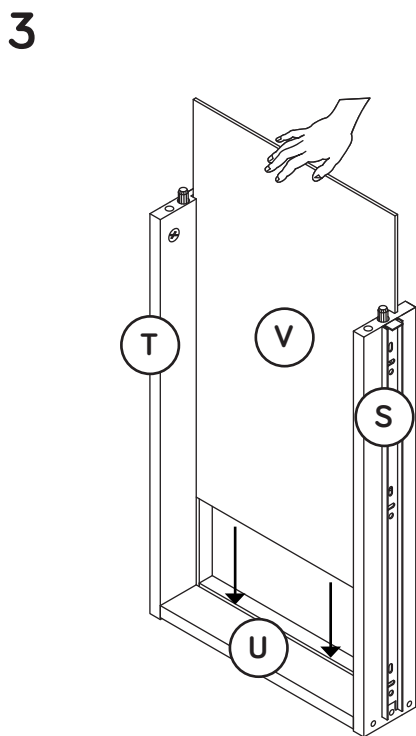

With the palm of your hand, tap the DRAWER BOTTOM down into the grooves.

- ✦ Slide the DRAWER BOTTOM (V) into the grooves in the SMALL DRAWER SIDES (S and T) and SMALL DRAWER BACK (U).

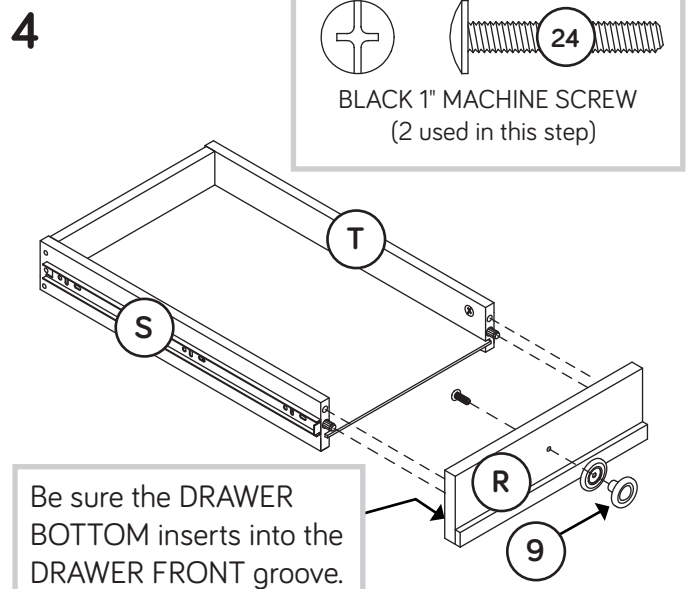

BLACK 1" MACHINE SCREW  
(2 used in this step)

Be sure the DRAWER BOTTOM inserts into the DRAWER FRONT groove.

- ✦ Fasten the SMALL DRAWER FRONT (R) to the SMALL DRAWER SIDES (S and T). Tighten two HIDDEN CAMS.
- ✦ NOTE: Be sure the WOOD DOWELS in the SMALL DRAWER SIDES insert into the holes in the SMALL DRAWER FRONT.
- ✦ Fasten a KNOB SET (9) to the SMALL DRAWER FRONT (R). Use a BLACK 1" MACHINE SCREW (24).
- ✦ Repeat this step for the other small drawer.

# Step 18

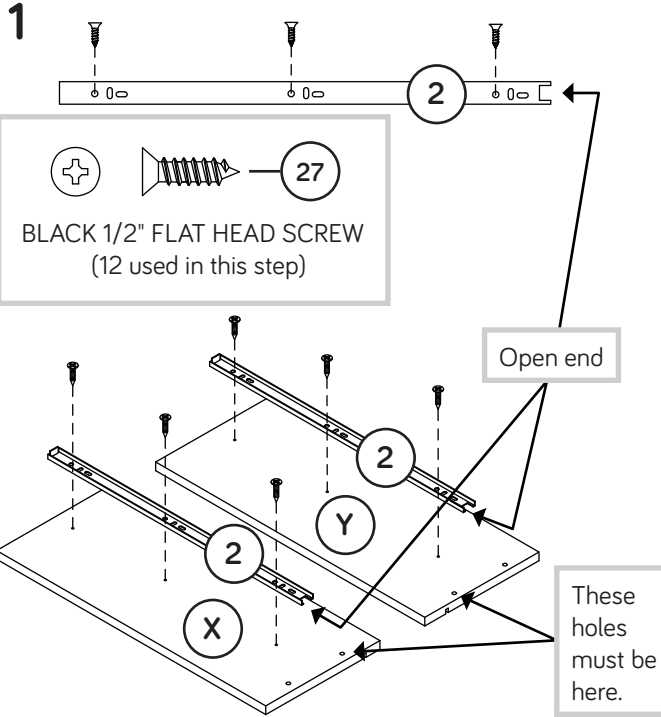

- Fasten the EXTENSION SLIDES (2) to the DRAWER SIDES (X and Y). Use six BLACK 1/2" FLAT HEAD SCREWS (27). Use the exact holes shown in the upper view.

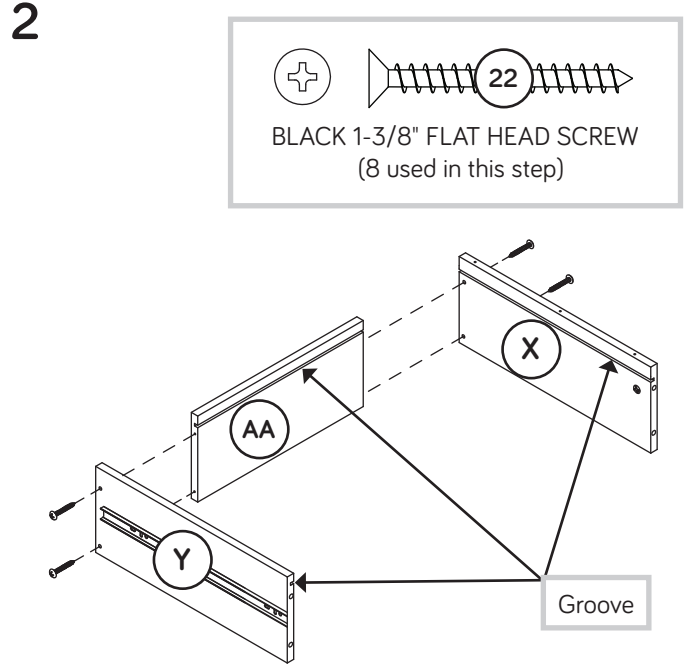

- Fasten the DRAWER SIDES (X and Y) to the DRAWER BACK (AA). Use four BLACK 1-3/8" FLAT HEAD SCREWS (22).

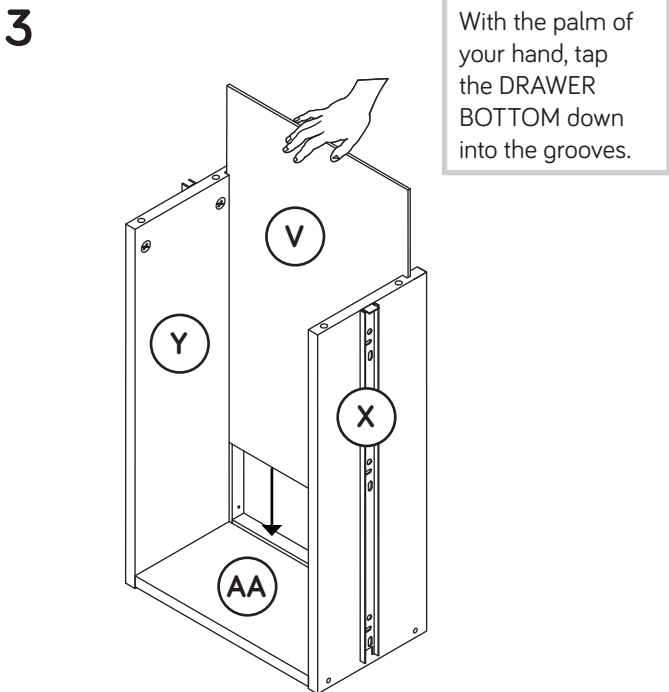

- Slide the DRAWER BOTTOM (V) into the grooves in the DRAWER SIDES (X and Y) and DRAWER BACK (AA).

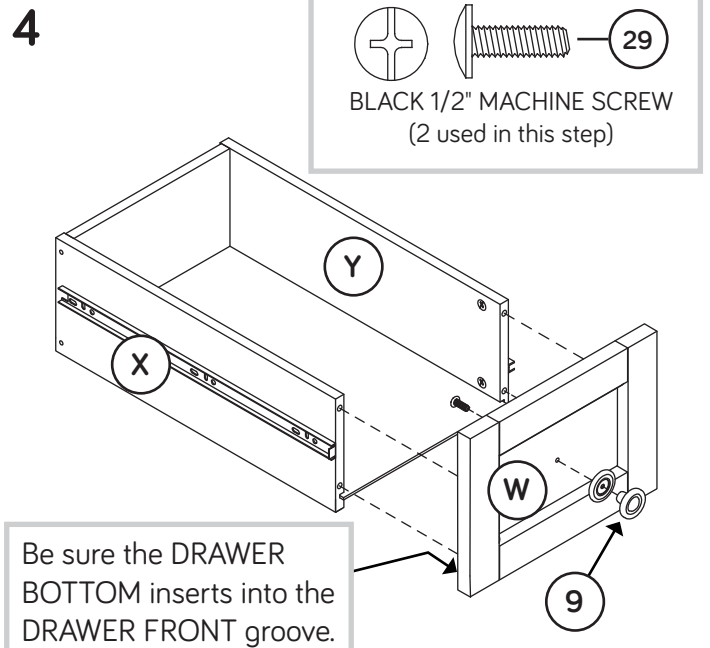

- Fasten the DRAWER FRONT (W) to the DRAWER SIDES (X and Y). Tighten four HIDDEN CAMS.
- Fasten a KNOB SET (9) to the DRAWER FRONT (W). Use a BLACK 1/2" MACHINE SCREW (29).
- Repeat this step for the other drawer.

# Step 19

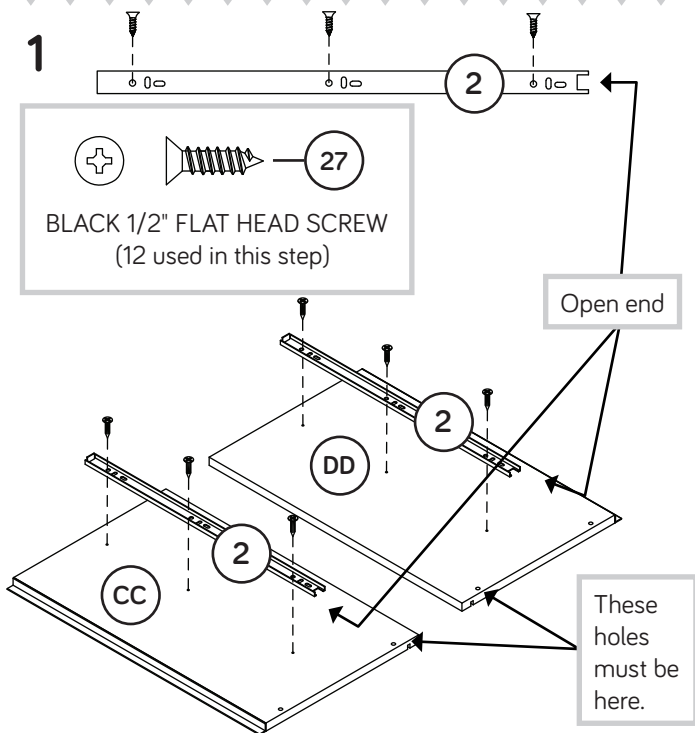

- Fasten the EXTENSION SLIDES (2) to the LARGE DRAWER SIDES (CC and DD). Use six BLACK 1/2" FLAT HEAD SCREWS (27). Use the exact holes shown in the upper view.

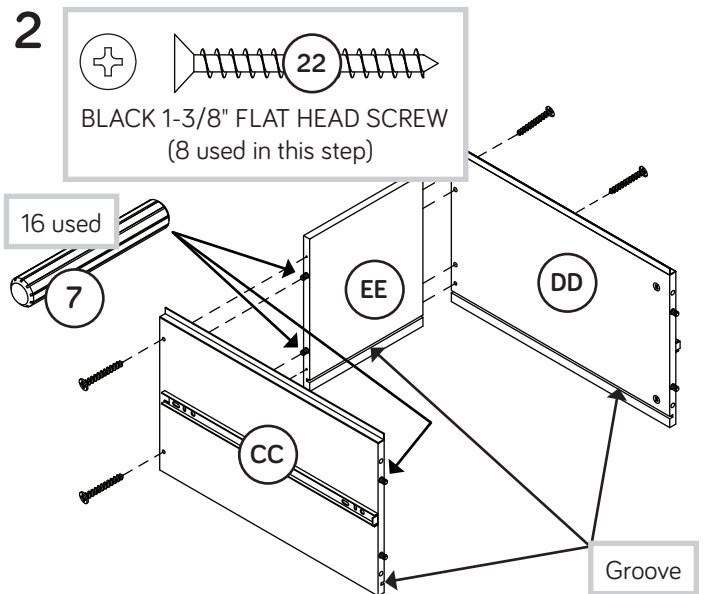

- Insert eight SMALL WOOD DOWELS (7) into the LARGE DRAWER SIDES (CC and DD) and LARGE DRAWER BACK (EE) as shown.
- Fasten the LARGE DRAWER SIDES (CC and DD) to the LARGE DRAWER BACK (EE). Use four BLACK 1-3/8" FLAT HEAD SCREWS (22).
- NOTE: Be sure the WOOD DOWELS in the LARGE DRAWER BACK inserts into the holes in the LARGE DRAWER SIDES.

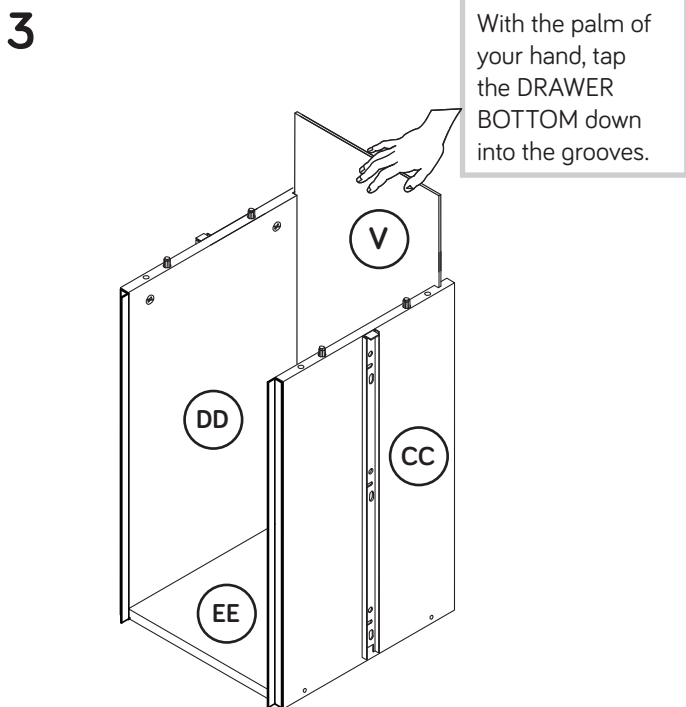

- Slide the DRAWER BOTTOM (V) into the grooves in the LARGE DRAWER SIDES (CC and DD) and LARGE DRAWER BACK (EE).

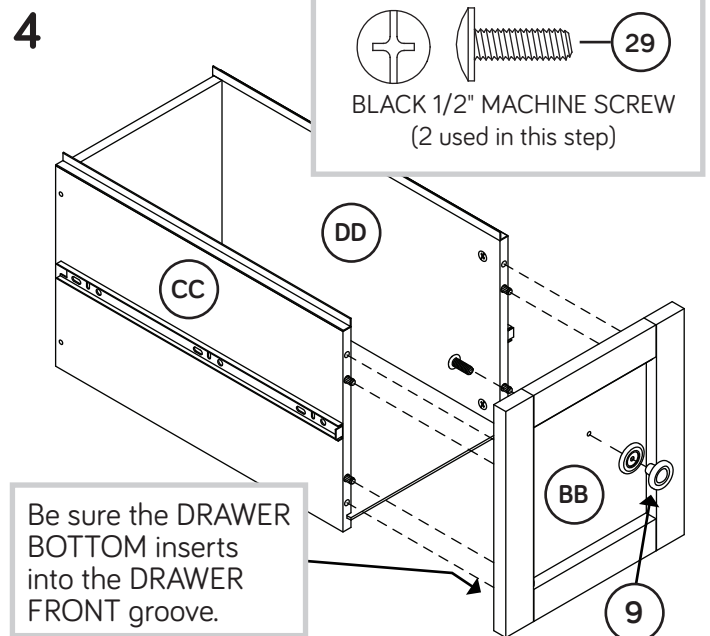

- Fasten the LARGE DRAWER FRONT (BB) to the LARGE DRAWER SIDES (CC and DD). Tighten four HIDDEN CAMS.
- NOTE: Be sure the WOOD DOWELS in the LARGE DRAWER SIDES insert into the holes in the LARGE DRAWER FRONT.
- Fasten a KNOB SET (9) to the LARGE DRAWER FRONT (BB). Use a BLACK 1/2" MACHINE SCREW (29).
- Repeat this step for the other large drawer.





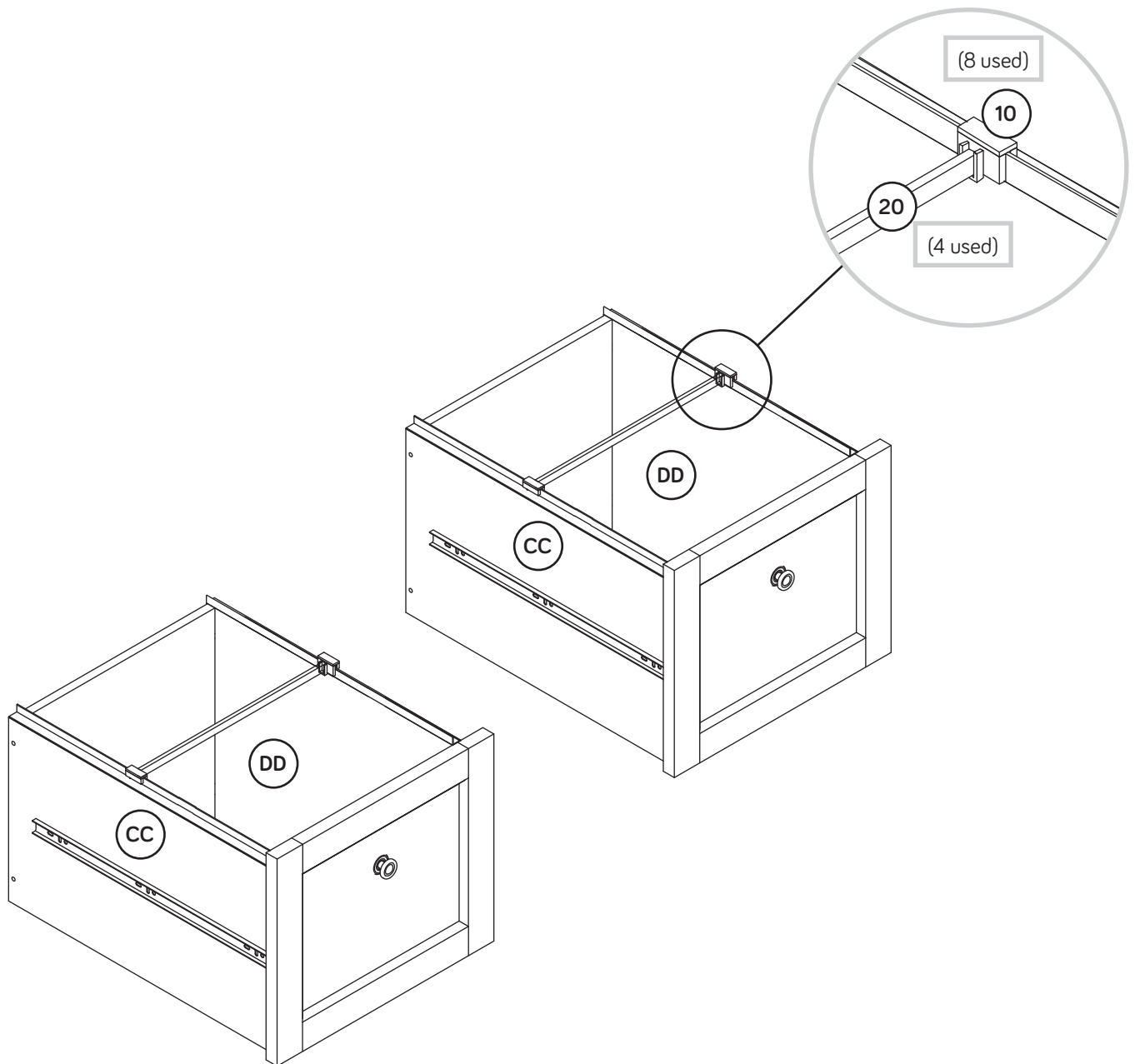

# Step 20

Place four FILE BAR CLIPS (10) and two FILE BARS (20) onto the top edge of the plastic file glides on each LARGE DRAWER SIDES (CC and DD).

**Zzz** Almost time to celebrate! With a nap.



# Step 21

- ✚ To insert the drawers into your unit, line up the EXTENSION SLIDES on the drawers with the EXTENSION RAILS on the unit and push the drawers into the unit until the drawers are fully inserted. The drawers will push in hard until they are all the way in, then they will slide in and out easier. Repeat this for the KEYBOARD SHELF (Q).
  - ✚ Peel APPLIQUES from the APPLIQUE CARD (8) and stick them onto each visible HIDDEN CAM and SCREW head.
  - ✚ NOTE: Please read the back pages of the instruction booklet for important safety information.
  - ✚ This completes assembly. Clean with your favorite furniture polish or a damp cloth. Wipe dry.
- ★ **And to celebrate, why not share your success story?**    

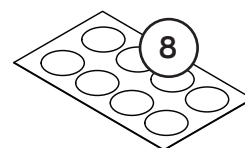
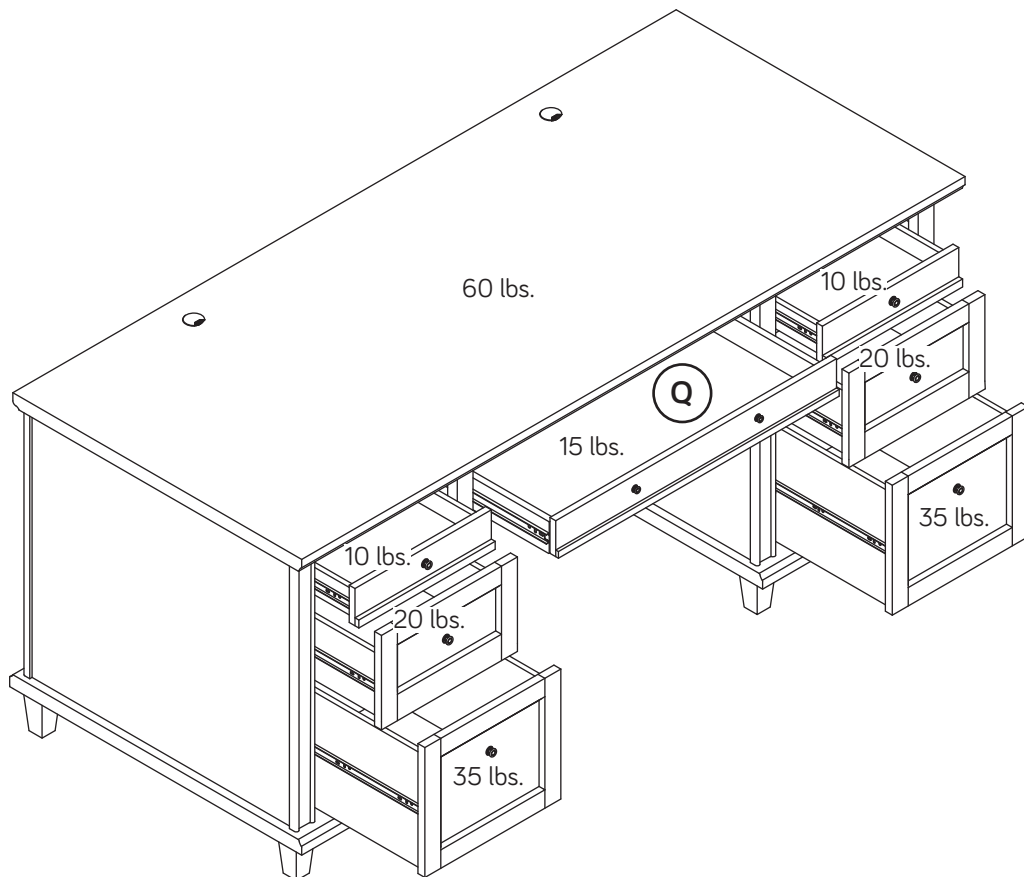

To cover HIDDEN CAMS  
and SCREWS

(30 used)

Utilisez les instructions d'assemblage en français avec les schémas étape par étape du manuel d'instruction en anglais. Chaque étape en français correspond à la même étape en anglais. La pièce devant être attachée à l'élément est représentée en gris sur les schémas de chaque étape pour plus de précision. Comparer la "Liste de pièces" ci-dessous avec la "PART IDENTIFICATION" du manuel en anglais pour vous familiariser avec les pièces avant l'assemblage.

**REMARQUE :** CE MANUEL D'INSTRUCTIONS CONTIENT D'IMPORTANTES INFORMATIONS RELATIVES À LA SÉCURITÉ. À LIRE ET CONSERVER POUR TOUTE RÉFÉRENCE FUTURE.

**NOUS SOMMES LA POUR VOUS AIDER!**

Nous faisons de notre mieux pour nous assurer que votre meuble arrive dans d'excellentes conditions. Nos représentants du service Clientèle sont aimables et prêts à vous aider au cas où une pièce aurait été endommagée ou manquerait (ou si vous aviez besoin d'aide pour l'assemblage). NE RAMENEZ PAS LE MEUBLE AU MAGASIN. Au Canada, composez ce numéro d'appel gratuit:

**1-800-445-1527**

**Du lundi au vendredi, de 9 heures du matin à 5:30 heures du soir (horaire Côte Est) (sauf jours fériés)**

Si une pièce a besoin d'être remplacée, la pièce de remplacement sera envoyée dans les 48 heures. (Sauf week-ends et jours fériés)

A l'usage exclusif du Canada Noter la date d'achat de cet élément et conserver le livret pour future référence. Pour contacter Sauder en ce qui concerne cet élément, faire référence au numéro de lot et numéro de modèle en appelant notre numéro sans frais.

Lot n° : \_\_\_\_\_

Date de l'achat: \_\_\_\_\_

LISTE DE PIÈCES			LISTE DE PIÈCES		
REFERENCE	DESCRIPTION	QUANTITÉ	REFERENCE	DESCRIPTION	QUANTITÉ
A	DESSUS.....	1	(ENSEMBLE DE GLISSIÈRE ILLUSTRÉ À PART)		
B	DESSOUS.....	2	1	GLISSIÈRE D'EXTENSION.....	12
C	EXTRÉMITÉ GAUCHE.....	1	2	COULISSE D'EXTENSION.....	12
D	EXTRÉMITÉ DROITE.....	1	(ENSEMBLE DE GLISSIÈRE ILLUSTRÉ À PART)		
E	MONTANT GAUCHE.....	1	31	GLISSIÈRE D'EXTENSION LARGE.....	2
F	MONTANT DROIT.....	1	32	COULISSE D'EXTENSION LARGE.....	2
G	ENTRETOISE COURTE.....	2	3	EXCENTRIQUE ESCAMOTABLE.....	44
H	ARRIÈRE.....	2	4	PETITE EXCENTRIQUE ESCAMOTABLE.....	20
J	VOILE DE FOND.....	1	5	VIS D'EXCENTRIQUE.....	64
K	ENTRETOISE LONGUE.....	1	6	GRANDE CHEVILLE EN BOIS.....	56
L	DEVANT DE SYSTÈME DE GESTION DE CÂBLES.....	1	7	PETITE CHEVILLE EN BOIS.....	20
M	DEVANT DE TABLETTE DE CLAVIER.....	1	8	FICHE D'APPLIQUÉS.....	3
N	ARRIÈRE DE TABLETTE DE CLAVIER.....	1	9	ENSEMBLE DE BOUTONS.....	8
O	CÔTÉ GAUCHE DE LA TABLETTE DE CLAVIER.....	1	10	CLIP DE TRINGLE POUR DOSSIERS.....	8
P	CÔTÉ DROIT DE LA TABLETTE DE CLAVIER.....	1	11	GRAND PASSE-CÂBLES.....	4
Q	TABLETTE DE CLAVIER.....	1	12	PASSE-CÂBLES.....	2
R	DEVANT DE PETIT TIROIR.....	2	13	COUVERCLE DE PASSE-CÂBLES.....	2
S	CÔTÉ GAUCHE DE PETIT TIROIR.....	2	14	PETIT PASSE-CÂBLES.....	1
T	CÔTÉ DROIT DE PETIT TIROIR.....	2	15	CLÉ EN L.....	1
U	ARRIÈRE DE PETIT TIROIR.....	2	16	LOQUETEAU MAGNÉTIQUE.....	2
V	FOND DE TIROIR.....	6	17	PLAQUE DE BUTÉE.....	2
W	DEVANT DE TIROIR.....	2	18	CHARNIÈRE.....	2
X	CÔTÉ GAUCHE DE TIROIR.....	2	19	TAMPON EN CAOUTCHOUC.....	2
Y	CÔTÉ DROIT DE TIROIR.....	2	20	TRINGLE POUR DOSSIERS.....	4
Z	PIED.....	8	21	VIS TÊTE HEX 70 mm NOIRE.....	16
AA	ARRIÈRE DE TIROIR.....	2	22	VIS TÊTE PLATE 35 mm NOIRE.....	36
BB	DEVANT DE GRAND TIROIR.....	2	23	VIS À MÉTAUX 35 mm NOIRE.....	2
CC	CÔTÉ GAUCHE DE GRAND TIROIR.....	2	24	VIS À MÉTAUX 25 mm NOIRE.....	2
DD	CÔTÉ DROIT DE GRAND TIROIR.....	2	25	VIS TÊTE PLATE 16 mm NOIRE.....	44
EE	ARRIÈRE DE GRAND TIROIR.....	2	26	VIS TÊTE PLATE ÉTROITE 16 mm NOIRE.....	4
			27	VIS TÊTE PLATE 13 mm NOIRE.....	54
			28	VIS TÊTE PLATE ÉTROITE 13 mm NOIRE.....	2
			29	VIS À MÉTAUX 13 mm NOIRE.....	4

## ÉTAPE 1

Assembler l'élément sur un sol à moquette ou sur le carton vide pour éviter d'endommager l'élément ou le sol.

Serrer soixante-quatre VIS D'EXCENTRIQUE (5) dans le DESSUS (A), les DESSOUS (B), les EXTRÉMITÉS (C et D), les MONTANTS (E et F), le VOILE DE FOND (J), le DEVANT DE SYSTÈME DE GESTION DE CÂBLES (L) et les DEVANTS DE TIROIR (R, W et BB).

## ÉTAPE 2

Insérer quarante-quatre EXCENTRIQUES ESCAMOTABLES (3) dans les EXTRÉMITÉS (C et D), les MONTANTS (E et F), les ENTRETOISES (G et K), les ARRIÈRES (H) et le VOILE DE FOND (J).

## ÉTAPE 3

Insérer vingt PETITES EXCENTRIQUES ESCAMOTABLES (4) dans les CÔTÉS DE TIROIR (S, T, X, Y, CC et DD).

## ÉTAPE 4

Séparer six COULISSES D'EXTENSION (2) des GLISSIÈRES D'EXTENSION (1) comme l'indique le schéma ci-dessous supérieure. Faire attention car les pièces sont graissées.

Fixer six GLISSIÈRES D'EXTENSION (1) à l'EXTRÉMITÉ GAUCHE (C) et à l'EXTRÉMITÉ DROITE (D). Utiliser dix-huit VIS TÊTE PLATE 16 mm NOIRES (25).

**REMARQUE** : Pour chaque GLISSIÈRE D'EXTENSION, faire tourner une VIS dans le premier trou indiqué dans le schéma. Ensuite, enfiler la cartouche interne de la GLISSIÈRE D'EXTENSION vers l'intérieur pour trouver les autres trous qui sont alignés sur les trous dans les EXTRÉMITÉS. Faire tourner une VIS dans ces trous.

**REMARQUE** : Les COULISSES D'EXTENSION seront utilisées ultérieurement pour les TIROIRS.

## ÉTAPE 5

Séparer huit COULISSES D'EXTENSION (2) des GLISSIÈRES D'EXTENSION (1) comme l'indique le schéma ci-dessous supérieure. Faire attention car les pièces sont graissées.

Fixer huit GLISSIÈRES D'EXTENSION (1) au MONTANT GAUCHE (E) et au MONTANT DROIT (F). Utiliser vingt-quatre VIS TÊTE PLATE 16 mm NOIRES (25).

**REMARQUE** : Pour chaque GLISSIÈRE D'EXTENSION, faire tourner une VIS dans le premier trou indiqué dans le schéma. Ensuite, enfiler la cartouche interne de la GLISSIÈRE D'EXTENSION vers l'intérieur pour trouver les autres trous qui sont alignés sur les trous dans les MONTANTS. Faire tourner une VIS dans ces trous.

**REMARQUE** : Les COULISSES D'EXTENSION seront utilisées ultérieurement pour les TIROIRS.

## ÉTAPE 6

Insérer quatre GRANDES CHEVILLES EN BOIS (6) dans les bords longs de chaque ARRIÈRE (H).

Insérer deux GRANDES CHEVILLES EN BOIS (6) dans les bords courts de chaque ENTRETOISE (G).

Fixer l'ARRIÈRE (H) et l'ENTRETOISE (G) à l'EXTRÉMITÉ GAUCHE (C) comme l'indique le schéma à la gauche. Serrer trois EXCENTRIQUES ESCAMOTABLES.

**REMARQUE** : S'assurer de bien insérer les CHEVILLES EN BOIS situées sur l'ARRIÈRE et l'ENTRETOISE dans les trous sur l'EXTRÉMITÉ GAUCHE.

Fixer le MONTANT GAUCHE (E) à l'ARRIÈRE (H) et à l'ENTRETOISE (G). Serrer trois EXCENTRIQUES ESCAMOTABLES.

**REMARQUE** : S'assurer de bien insérer les CHEVILLES EN BOIS situées sur l'ARRIÈRE et l'ENTRETOISE dans les trous sur le MONTANT GAUCHE.

Répéter cette étape avec l'EXTRÉMITÉ DROITE (D) et le MONTANT DROIT (F) comme l'indique le schéma à la droite.

Insérer un GRAND PASSE-CÂBLES (12) dans le gros trou des MONTANTS (E et F) comme l'indique le schéma.

## ÉTAPE 7

Insérer huit GRANDES CHEVILLES EN BOIS (6) dans les DESSOUS (B).

Fixer quatre PIEDS (Z) au DESSOUS (B). Serrer huit VIS TÊTE HEX 70 mm NOIRES (21) avec la CLÉ EN L (15).

REMARQUE : S'assurer de bien insérer les CHEVILLES EN BOIS situées sur le DESSOUS dans les trous dans les PIEDS.

Répéter cette étape pour l'autre DESSOUS (B).

## ÉTAPE 8

Insérer huit GRANDES CHEVILLES EN BOIS (6) dans les DESSOUS (B).

Avec l'aide d'une autre personne, fixer les EXTRÉMITÉS (C et D) et les MONTANTS (E et F) aux DESSOUS (B) comme l'indique le schéma. Serrer huit EXCENTRIQUES ESCAMOTABLES.

REMARQUE : S'assurer de bien insérer les CHEVILLES EN BOIS situées sur le DESSOUS dans les trous dans les EXTRÉMITÉS et les MONTANTS.

## ÉTAPE 9

Insérer une GRANDE CHEVILLE EN BOIS (6) dans le trou central de l'ENTRETOISE LONGUE (K).

Fixer le DEVANT DE SYSTÈME DE GESTION DE CÂBLES (L) à l'ENTRETOISE LONGUE (K). Serrer deux EXCENTRIQUES ESCAMOTABLES.

REMARQUE : S'assurer de bien insérer la GOUPILLE EN MÉTAL située sur l'ENTRETOISE LONGUE dans le trou dans le DEVANT DE SYSTÈME DE GESTION DE CÂBLES.

Insérer une GRANDE CHEVILLE EN BOIS (6) dans le trou central du VOILE DE FOND (J).

Fixer l'ENTRETOISE LONGUE (K) au VOILE DE FOND (J). Serrer deux EXCENTRIQUES ESCAMOTABLES.

REMARQUE : S'assurer de bien insérer la CHEVILLE EN BOIS du VOILE DE FOND dans le trou dans l'ENTRETOISE LONGUE.

## ÉTAPE 10

Insérer quatre GRANDES CHEVILLES EN BOIS (6) dans les chants courts du VOILE DE FOND (J).

Fixer le VOILE DE FOND (J), l'ENTRETOISE LONGUE (K) et le DEVANT DE SYSTÈME DE GESTION DE CÂBLES (L) aux MONTANTS (E et F). Utiliser huit VIS TÊTE PLATE 35 mm NOIRES (22).

REMARQUE : S'assurer de bien insérer les CHEVILLES EN BOIS du VOILE DE FOND dans les trous des MONTANTS.

## ÉTAPE 11

Fixer deux LOQUETEAUX MAGNÉTIQUES (16) au DESSUS (A). Utiliser quatre VIS TÊTE PLATE ÉTROITES 16 mm NOIRES (26).

## ÉTAPE 12

Insérer huit GRANDES CHEVILLES EN BOIS (6) dans les bords des EXTRÉMITÉS (C et D), des MONTANTS (E et F) et du VOILE DE FOND (J).

Avec l'aide d'une autre personne, fixer soigneusement le DESSUS (A) aux EXTRÉMITÉS (C et D), MONTANTS (E et F) et au VOILE DE FOND (J). Serrer dix EXCENTRIQUES ESCAMOTABLES.

REMARQUE : S'assurer de bien insérer les CHEVILLES EN BOIS situées sur les EXTRÉMITÉS, MONTANTS et VOILE DE FOND dans les trous du DESSUS.

Insérer deux GRANDS PASSE-CÂBLES (11) et deux COUVERCLES DE PASSE-CÂBLES (13) dans les gros trous du DESSUS (A).

## ÉTAPE 13

Fixer deux COULISSES D'EXTENSION (2) aux CÔTÉS DE LA TABLETTE DE CLAVIER (O et P). Utiliser six VIS TÊTE PLATE 13 mm NOIRES (27). Utiliser les trous exacts illustrés dans la vue du haut.

## ÉTAPE 14

Insérer quatre GRANDES CHEVILLES EN BOIS (6) dans la TABLETTE DE CLAVIER (Q) comme l'indique le schéma.

Fixer l'ARRIÈRE DE TABLETTE DE CLAVIER (N) à la TABLETTE DE CLAVIER (Q). Utiliser deux VIS TÊTE PLATE 35 mm NOIRES (22).

Fixer le CÔTÉ GAUCHE DE LA TABLETTE DE CLAVIER (O) à l'ARRIÈRE DE LA TABLETTE DE CLAVIER (N) et à la TABLETTE DE CLAVIER (Q). Utiliser cinq VIS TÊTE PLATE 35 mm NOIRES (22).

**REMARQUE :** S'assurer de bien insérer les CHEVILLES EN BOIS situées sur la TABLETTE DE CLAVIER dans les trous du CÔTÉ DE LA TABLETTE DE CLAVIER et de l'ARRIÈRE DE LA TABLETTE DE CLAVIER.

## ÉTAPE 15

Insérer deux GRANDES CHEVILLES EN BOIS (6) dans la TABLETTE DE CLAVIER (Q) comme l'indique le schéma.

Fixer le CÔTÉ DROIT DE LA TABLETTE DE CLAVIER (P) à l'ARRIÈRE DE LA TABLETTE DE CLAVIER (N) et à la TABLETTE DE CLAVIER (Q). Utiliser cinq VIS TÊTE PLATE 35 mm NOIRES (22).

**REMARQUE :** S'assurer de bien insérer les CHEVILLES EN BOIS dans la TABLETTE DE CLAVIER dans les trous du CÔTÉ DE LA TABLETTE DE CLAVIER.

Fixer deux CHARNIÈRES (18) à la TABLETTE DE CLAVIER (Q). Utiliser six VIS TÊTE PLATE 13 mm NOIRES (27).

Insérer un PETIT PASSE-CÂBLES (14) dans l'ARRIÈRE DE LA TABLETTE DE CLAVIER (N).

Insérer un TAMPON EN CAOUTCHOUC (19) dans chaque CÔTÉ DE LA TABLETTE DE CLAVIER (O et P).

## ÉTAPE 16

Fixer deux ENSEMBLES DE BOUTONS (9) au DEVANT DE TABLETTE DE CLAVIER (M). Utiliser deux VIS À MÉTAUX 35 mm NOIRES (23).

Fixer le DEVANT DE TABLETTE DE CLAVIER (M) à la TABLETTE DE CLAVIER (Q). Utiliser six VIS TÊTE PLATE 13 mm NOIRES (27).

Fixer deux PLAQUES DE BUTÉE (17) au DEVANT DE TABLETTE DE CLAVIER (M). Utiliser deux VIS TÊTE PLATE ÉTROITES 13 mm NOIRES (28).

## ÉTAPE 17

1 Insérer deux PETITES CHEVILLES EN BOIS (7) dans les CÔTÉS DE PETIT TIROIR (S et T) comme l'indique le schéma.

Fixer les COULISSES D'EXTENSION (2) aux CÔTÉS DE PETIT TIROIR (S et T). Utiliser six VIS TÊTE PLATE 13 mm NOIRES (27). Utiliser les trous exacts illustrés dans la vue du haut.

2 Fixer les CÔTÉS DE PETIT TIROIR (S et T) à l'ARRIÈRE DE PETIT TIROIR (U). Utiliser quatre VIS TÊTE PLATE 35 mm NOIRES (22).

3 Enfiler le FOND DE TIROIR (V) dans les rainures des CÔTÉS DE PETIT TIROIR (S et T) et de l'ARRIÈRE DE PETIT TIROIR (U).

4 Fixer le DEVANT DE PETIT TIROIR (R) aux CÔTÉS DE PETIT TIROIR (S et T). Serrer deux EXCENTRIQUES ESCAMOTABLES.

**REMARQUE :** S'assurer de bien insérer les CHEVILLES EN BOIS situées sur les CÔTÉS DE PETIT TIROIR dans les trous dans le DEVANT DE PETIT TIROIR.

Fixer un ENSEMBLE DE BOUTONS (9) sur le DEVANT DE PETIT TIROIR (R). Utiliser une VIS À MÉTAUX 25 mm NOIRE (24).

Répéter cette étape pour l'autre petit tiroir.

## ÉTAPE 18

1 Fixer les COULISSES D'EXTENSION (2) aux CÔTÉS DE TIROIR (X et Y). Utiliser six VIS TÊTE PLATE 13 mm NOIRES (27). Utiliser les trous exacts illustrés dans la vue du haut.

2 Fixer les CÔTÉS DE TIROIR (X et Y) à l'ARRIÈRE DE TIROIR (AA). Utiliser quatre VIS TÊTE PLATE 35 mm NOIRES (22).

3 Enfiler le FOND DE TIROIR (V) dans les rainures des CÔTÉS DE TIROIR (X et Y) et de l'ARRIÈRE DE TIROIR (AA).

4 Fixer le DEVANT DE TIROIR (W) aux CÔTÉS DE TIROIR (X et Y). Serrer quatre EXCENTRIQUES ESCAMOTABLES.

Fixer un ENSEMBLE DE BOUTONS (9) sur le DEVANT DE TIROIR (W). Utiliser une VIS À MÉTAUX 13 mm NOIRE (29).

Répéter cette étape pour l'autre tiroir.

## ÉTAPE 19

1 Fixer les COULISSES D'EXTENSION (2) aux CÔTÉS DE GRAND TIROIR (CC et DD). Utiliser six VIS TÊTE PLATE 13 mm NOIRES (27). Utiliser les trous exacts illustrés dans la vue du haut.

2 Insérer huit PETITES CHEVILLES EN BOIS (7) dans les CÔTÉS DE GRAND TIROIR (CC et DD) et l'ARRIÈRE DE GRAND TIROIR (EE) comme l'indique le schéma.

Fixer les CÔTÉS DE GRAND TIROIR (CC et DD) à l'ARRIÈRE DE GRAND TIROIR (EE). Utiliser quatre VIS TÊTE PLATE 35 mm NOIRES (22).

**REMARQUE** : S'assurer de bien insérer les CHEVILLES EN BOIS situées sur l'ARRIÈRE DE GRAND TIROIR dans les trous dans les CÔTÉS DE GRAND TIROIR.

3 Enfiler le FOND DE TIROIR (V) dans les rainures des CÔTÉS DE GRAND TIROIR (CC et DD) et de l'ARRIÈRE DE GRAND TIROIR (EE).

4 Fixer le DEVANT DE GRAND TIROIR (BB) aux CÔTÉS DE GRAND TIROIR (CC et DD). Serrer quatre EXCENTRIQUES ESCAMOTABLES.

**REMARQUE** : S'assurer de bien insérer les GOUPILLES EN MÉTAL situées sur les CÔTÉS DE GRAND TIROIR dans les trous dans le DEVANT DE GRAND TIROIR.

Fixer un ENSEMBLE DE BOUTONS (9) sur le DEVANT DE GRAND TIROIR (BB). Utiliser une VIS À MÉTAUX 13 mm NOIRE (29).

Répéter cette étape pour l'autre grand tiroir.

## ÉTAPE 20

Placer quatre CLIPS DE TRINGLE POUR DOSSIERS (10) et deux TRINGLES POUR DOSSIERS (20) sur le bord supérieur des glissières pour dossiers en plastique sur les CÔTÉS DE GRAND TIROIR (CC et DD).

## ÉTAPE 21

Pour insérer les tiroirs dans l'élément, aligner les COULISSES D'EXTENSION des tiroirs sur les GLISSIÈRES D'EXTENSION de l'élément et enfoncer les tiroirs dans l'élément jusqu'à ce que les tiroirs soient complètement insérés. Les tiroirs offrent une certaine résistance jusqu'à ce qu'ils soient complètement insérés dans l'élément, glisserait ensuite sans difficulté. Répéter cette étape pour la TABLETTE DE CLAVIER (Q).

Décoller les APPLIQUÉS de la FICHE D'APPLIQUÉS (8) et coller les sur chaque EXCENTRIQUE ESCAMOTABLE et VIS visible.

**REMARQUE** : Prière de lire les informations importantes sur la sécurité figurant sur les pages arrière du manuel d'instructions.

Ceci complète l'assemblage. Nettoyer à l'aide d'une encaustique pour meubles ou d'un chiffon humide. Essuyer.

Use estas instrucciones de ensamblaje en español junto con las figuras paso-a-paso provistas en el folleto inglés. Cada paso en español corresponde al mismo paso en inglés. Se destacan las figuras de cada paso con una tonalidad oscura para mostrar precisamente cual parte se debe montar a la unidad. Compare la "Lista de Part" abajo con la "Part Identification" en el folleto en inglés para familiarizarse con Las partes de ensamblaje.

**NOTA:** ESTE FOLLETO DE INSTRUCCIONES CONTIENE INFORMACIÓN **IMPORTANTE** SOBRE LA SEGURIDAD. POR FAVOR LEA Y GUÁRDELO PARA REFERENCIA EN EL FUTURO.

**ESTAMOS AQUI PARA AYUDAR!**

Tratamos de asegurar que su mueble llega en condición excelente. Nuestros representantes de Servicio al Cliente son amables y listos para ayudarle con servicio rápido y eficiente si una parte está defectuosa o ausente (o si necesita ayuda con el ensamblaje). **NO DEVUELVA LA UNIDAD A LA TIENDA.** Llame este número sin cargo:

**1-800-445-1527**

**Lunes a viernes, 9:00 a.m. - 5:30 p.m.**

**Hora oficial del Este  
(excepto días festivos)**

Si requiere un repuesto de una parte, será enviado dentro de 48 horas (excepto los fines de semana y días festivos)

Para uso exclusivo de Canadá Anote la fecha de comprar esta unidad y guarde el folleto para su referencia futura. Si necesita ponerse en contacto con Sauder en cuanto a esta unidad, refiérase al número de lote y al número de modelo cuando llame a nuestro número gratis.

No. lote: \_\_\_\_\_

Fecha de compra: \_\_\_\_\_

LISTA DE PARTES			LISTA DE PARTES		
ITEM	DESCRIPCIÓN	CANTIDAD	ITEM	DESCRIPCIÓN	CANTIDAD
A	PANEL SUPERIOR.....	1		(JUEGO DE EXTENSIÓN SE MUESTRA POR SEPARADO)	
B	FONDO.....	2	1	RIEL DE EXTENSIÓN.....	12
C	EXTREMO IZQUIERDO.....	1	2	CORREDERA DE EXTENSIÓN.....	12
D	EXTREMO DERECHO.....	1		(JUEGO DE EXTENSIÓN SE MUESTRA POR SEPARADO)	
E	PARAL IZQUIERDO.....	1	31	RIEL DE EXTENSIÓN ANCHO.....	2
F	PARAL DERECHO.....	1	32	CORREDERA DE EXTENSIÓN ANCHA.....	2
G	RIOSTRA CORTA.....	2	3	EXCÉNTRICO ESCONDIDO.....	44
H	DORSO.....	2	4	EXCÉNTRICO ESCONDIDO PEQUEÑO.....	20
J	VELO DE FONDO.....	1	5	BIELA DE EXCÉNTRICO.....	64
K	RIOSTRA LARGA.....	1	6	PASADOR DE MADERA GRANDE.....	56
L	CARA DE SISTEMA PARA ORGANIZAR LOS CABLES.....	1	7	PASADOR DE MADERA PEQUEÑO.....	20
M	CARA DE ESTANTE DE TECLADO.....	1	8	TARJETA CON APLICACIONES.....	3
N	DORSO DE ESTANTE DE TECLADO.....	1	9	JUEGO DE PERILLAS.....	8
O	LADO IZQUIERDO DE ESTANTE DE TECLADO.....	1	10	CLIP DE BARRA DE ARCHIVERO.....	8
P	LADO DERECHO DE ESTANTE DE TECLADO.....	1	11	OJAL GRANDE.....	4
Q	ESTANTE DE TECLADO.....	1	12	OJAL.....	2
R	CARA DE CAJÓN PEQUEÑO.....	2	13	CUBIERTA DE OJAL.....	2
S	LADO IZQUIERDO DE CAJÓN PEQUEÑO.....	2	14	CUBIERTA DE OJAL PEQUEÑA.....	1
T	LADO DERECHO DE CAJÓN PEQUEÑO.....	2	15	LLAVE EN L.....	1
U	DORSO DE CAJÓN PEQUEÑO.....	2	16	AGARRADOR MAGNÉTICO.....	2
V	FONDO DE CAJÓN.....	6	17	PLACA DE CONTACTO.....	2
W	CARA DE CAJÓN.....	2	18	BISAGRA.....	2
X	LADO IZQUIERDO DE CAJÓN.....	2	19	TOPE DE GOMA.....	2
Y	LADO DERECHO DE CAJÓN.....	2	20	BARRA DE ARCHIVERO.....	4
Z	PATA.....	8	21	TORNILLO NEGRO DE CABEZA HEXAGONAL de 70 mm.....	16
AA	DORSO DE CAJÓN.....	2	22	TORNILLO NEGRO DE CABEZA PERDIDA de 35 mm.....	36
BB	CARA DE CAJÓN GRANDE.....	2	23	TORNILLO NEGRO PARA METAL de 35 mm...2	
CC	LADO IZQUIERDO DE CAJÓN GRANDE...2		24	TORNILLO NEGRO PARA METAL de 25 mm...2	
DD	LADO DERECHO DE CAJÓN GRANDE...2		25	TORNILLO NEGRO DE CABEZA PERDIDA de 16 mm.....	44
EE	DORSO DE CAJÓN GRANDE.....	2	26	TORNILLO NEGRO DE CABEZA PERDIDA ESTRECHO de 16 mm.....	4
			27	TORNILLO NEGRO DE CABEZA PERDIDA de 13 mm.....	54
			28	TORNILLO NEGRO DE CABEZA PERDIDA ESTRECHO de 13 mm.....	2
			29	TORNILLO NEGRO PARA METAL de 13 mm....	4



## PASO 1

Ensamble la unidad sobre un piso alfombrado o sobre el cartón vacío para evitar rayar la unidad o el piso.

Atornille sesenta y cuatro BIELAS DE EXCÉNTRICO (5) en el PANEL SUPERIOR (A), los FONDOS (B), los EXTREMOS (C y D), los PARALES (E y F), el VELO DE FONDO (J), la CARA DE SISTEMA PARA ORGANIZAR LOS CABLES (L) y las CARAS DE CAJÓN (R, W y BB).

## PASO 2

Empuje cuarenta y cuatro EXCÉNTRICOS ESCONDIDOS (3) dentro de los EXTREMOS (C y D), de los PARALES (E y F), de las RIOSTRAS (G y K), de los DORSOS (H) y del VELO DE FONDO (J).

## PASO 3

Empuje veinte EXCÉNTRICOS ESCONDIDOS PEQUEÑOS (4) dentro de los LADOS DE CAJÓN (S, T, X, Y, CC y DD).

## PASO 4

Separe seis CORREDERAS DE EXTENSIÓN (2) de los RIELES DE EXTENSIÓN (1) como se muestra en el diagrama superior más abajo. Prepárese, las piezas son grasientas.

Fije seis RIELES DE EXTENSIÓN (1) al EXTREMO IZQUIERDO (C) y al EXTREMO DERECHO (D). Utilice dieciocho TORNILLOS NEGROS DE CABEZA PERDIDA de 16 mm (25).

NOTA: Para cada RIEL DE EXTENSIÓN, atornille un TORNILLO en el primer agujero indicado en el diagrama. A continuación, deslice el cartucho interno del RIEL DE EXTENSIÓN hacia el interior para encontrar los otros agujeros que se alinean con los agujeros de los EXTREMOS. Atornille un TORNILLO dentro de estos agujeros.

NOTA: Las CORREDERAS DE EXTENSIÓN se utilizarán más tarde para los CAJONES.

## PASO 5

Inserte un OJAL (12) dentro del agujero grande de los PARALES (E y F) como se muestra.

Separe ocho CORREDERAS DE EXTENSIÓN (2) de los RIELES DE EXTENSIÓN (1) como se muestra en el diagrama superior más abajo. Prepárese, las piezas son grasientas.

Fije ocho RIELES DE EXTENSIÓN (1) al PARAL IZQUIERDO (E) y al PARAL DERECHO (F). Utilice veinticuatro TORNILLOS NEGROS DE CABEZA PERDIDA de 16 mm (25).

NOTA: Para cada RIEL DE EXTENSIÓN, atornille un TORNILLO en el primer agujero indicado en el diagrama. A continuación, deslice el cartucho interno del RIEL DE EXTENSIÓN hacia el interior para encontrar los otros agujeros que se alinean con los agujeros de los PARALES. Atornille un TORNILLO dentro de estos agujeros.

NOTA: Las CORREDERAS DE EXTENSIÓN se utilizarán más tarde para los CAJONES.

## PASO 6

Inserte cuatro PASADORES DE MADERA GRANDES (6) en los bordes largos de cada DORSO (H).

Inserte dos PASADORES DE MADERA GRANDES (6) en los bordes cortos de cada RIOSTRA (G).

Fije un DORSO (H) a la RIOSTRA (G) y al EXTREMO IZQUIERDO (C) como se muestra en el diagrama a la izquierda. Apriete tres EXCÉNTRICOS ESCONDIDOS.

NOTA: Asegúrese de que los PASADORES DE MADERA sujetos al DORSO y a la RIOSTRA se inserten dentro de los agujeros del EXTREMO IZQUIERDO.

Fije el PARAL IZQUIERDO (E) al DORSO (H) y a la RIOSTRA (G). Apriete tres EXCÉNTRICOS ESCONDIDOS.

NOTA: Asegúrese de que los PASADORES DE MADERA sujetos al DORSO y a la RIOSTRA se inserten dentro de los agujeros del PARAL IZQUIERDO.

Repita este paso con el EXTREMO DERECHO (D) y el PARAL DERECHO (F) como se muestra en el diagrama a la derecha.

Inserte un OJAL GRANDE (11) dentro del agujero grande de los PARALES (E y F) como se muestra.

## PASO 7

Inserte ocho PASADORES DE MADERA GRANDES (6) en uno de los FONDOS (B).

Fije cuatro PATAS (Z) al FONDO (B). Apriete los ocho TORNILLOS NEGROS DE CABEZA HEXAGONAL de 70 mm (21) utilizando la LLAVE EN L (15).

**NOTA:** Asegúrese de insertar los PASADORES DE MADERA sujetos al FONDO en los agujeros de las PATAS.

Repita este paso para el otro FONDO (B).

## PASO 8

Inserte ocho PASADORES DE MADERA GRANDES (6) en los FONDOS (B).

Con la ayuda de otra persona, fije los EXTREMOS (C y D) y los PARALES (E y F) a los FONDOS (B) como se muestra. Apriete ocho EXCÉNTRICOS ESCONDIDOS.

**NOTA:** Asegúrese de que los PASADORES DE MADERA en los FONDOS se inserten en los agujeros de los EXTREMOS y de los PARALES.

## PASO 9

Inserte un PASADOR DE MADERA GRANDE (6) dentro del agujero central en la RIOSTRA LARGA (K).

Fije la CARA DE SISTEMA PARA ORGANIZAR LOS CABLES (L) a la RIOSTRA LARGA (K). Apriete dos EXCÉNTRICOS ESCONDIDOS.

**NOTA:** Asegúrese de que el PASADOR DE MADERA sujeto a la RIOSTRA LARGA se inserte dentro del agujero de la CARA DE SISTEMA PARA ORGANIZAR LOS CABLES.

Inserte un PASADOR DE MADERA GRANDE (6) dentro del agujero central en el VELO DE FONDO (J).

Fije la RIOSTRA LARGA (K) al VELO DE FONDO (J). Apriete dos EXCÉNTRICOS ESCONDIDOS.

**NOTA:** Asegúrese de insertar el PASADOR DE MADERA del VELO DE FONDO en el agujero de la RIOSTRA LARGA. Inserte un PASADOR DE MADERA GRANDE (6) dentro del agujero central en la RIOSTRA LARGA (K).

Fije la CARA DE SISTEMA PARA ORGANIZAR LOS CABLES (L) a la RIOSTRA LARGA (K). Apriete dos EXCÉNTRICOS ESCONDIDOS.

**NOTA:** Asegúrese de que el PASADOR DE MADERA sujeto a la RIOSTRA LARGA se inserte dentro del agujero de la CARA DE SISTEMA PARA ORGANIZAR LOS CABLES.

Inserte un PASADOR DE MADERA GRANDE (6) dentro del agujero central en el VELO DE FONDO (J).

Fije la RIOSTRA LARGA (K) al VELO DE FONDO (J). Apriete dos EXCÉNTRICOS ESCONDIDOS.

**NOTA:** Asegúrese de insertar el PASADOR DE MADERA del VELO DE FONDO en el agujero de la RIOSTRA LARGA.

## PASO 10

Inserte cuatro PASADORES DE MADERA GRANDES (6) en los bordes cortos del VELO DE FONDO (J).

Fije el VELO DE FONDO (J), la RIOSTRA LARGE (K) y la CARA DE SISTEMA PARA ORGANIZAR LOS CABLES (L) a los PARALES (E y F). Utilice ocho TORNILLOS NEGROS DE CABEZA PERDIDA de 35 mm (22).

**NOTA:** Asegúrese de insertar los PASADORES DE MADERA del VELO DE FONDO en los agujeros de los PARALES.

## PASO 11

Fije dos AGARRADORES MAGNÉTICOS (16) al PANEL SUPERIOR (A). Utilice cuatro TORNILLOS NEGROS DE CABEZA PERDIDA ESTRECHOS de 16 mm (26).

## PASO 12

Inserte ocho PASADORES DE MADERA GRANDES (6) dentro de los bordes de los EXTREMOS (C y D), de los PARALES (E y F) y del VELO DE FONDO (J).

Con la ayuda de otra persona, cuidadosamente fije el PANEL SUPERIOR (A) a los EXTREMOS (C y D), a los PARALES (E y F) y al VELO DE FONDO (J). Apriete diez EXCÉNTRICOS ESCONDIDOS.

**NOTA:** Asegúrese de que los PASADORES DE MADERA sujetos a los EXTREMOS, PARALES y VELO DE FONDO se inserten dentro de los agujeros del PANEL SUPERIOR.

Inserte dos OJALES GRANDES (11) y las CUBIERTAS DE OJAL (13) en los agujeros grandes del PANEL SUPERIOR (A).

## PASO 13

Fije dos CORREDERAS DE EXTENSIÓN (2) a los LADOS DE ESTANTE DE TECLADO (O y P). Utilice seis TORNILLOS NEGROS DE CABEZA PERDIDA de 13 mm (27). Utilice los agujeros correspondientes indicados en la imagen superior.

## PASO 14

Inserte cuatro PASADORES DE MADERA GRANDES (6) en el ESTANTE DE TECLADO (Q) como se muestra.

Fije el DORSO DE ESTANTE DE TECLADO (N) al ESTANTE DE TECLADO (Q). Utilice dos TORNILLOS NEGROS DE CABEZA PERDIDA de 35 mm (22).

Fije el LADO IZQUIERDO DE ESTANTE DE TECLADO (O) al DORSO DE ESTANTE DE TECLADO (N) y al ESTANTE DE TECLADO (Q). Utilice cinco TORNILLOS NEGROS DE CABEZA PERDIDA de 35 mm (22).

**NOTA:** Asegúrese de que los PASADORES DE MADERA en el ESTANTE DE TECLADO se inserten dentro de los agujeros del LADO DE ESTANTE DE TECLADO y del DORSO DE ESTANTE DE TECLADO.

## PASO 15

Inserte dos PASADORES DE MADERA GRANDES (6) en el ESTANTE DE TECLADO (Q) como se muestra.

Fije el LADO DERECHO DE ESTANTE DE TECLADO (P) al DORSO DE ESTANTE DE TECLADO (N) y al ESTANTE DE TECLADO (Q). Utilice cinco TORNILLOS NEGROS DE CABEZA PERDIDA de 35 mm (22).

**NOTA:** Asegúrese de insertar los PASADORES DE MADERA del ESTANTE DE TECLADO en los agujeros del LADO DE ESTANTE DE TECLADO.

Fije dos BISAGRAS (18) al ESTANTE DE TECLADO (Q). Utilice seis TORNILLOS NEGROS DE CABEZA PERDIDA de 13 mm (27).

Inserte un OJAL PEQUEÑO (14) dentro del DORSO DE ESTANTE DE TECLADO (N).

Inserte un TOPE DE GOMA (19) dentro de cada LADO DE ESTANTE DE TECLADO (O y P).

## PASO 16

Fije dos JUEGOS DE PERILLAS (9) a la CARA DE ESTANTE DE TECLADO (M). Utilice dos TORNILLOS NEGROS PARA METAL de 35 mm (23).

Fije la CARA DE ESTANTE DE TECLADO (M) al ESTANTE DE TECLADO (Q). Utilice seis TORNILLOS NEGROS DE CABEZA PERDIDA de 13 mm (27).

Fije dos PLACAS DE CONTACTO (17) a la CARA DE ESTANTE DE TECLADO (M). Utilice dos TORNILLOS NEGROS DE CABEZA PERDIDA ESTRECHOS de 13 mm (28).

## PASO 17

1 Inserte dos PASADORES DE MADERA PEQUEÑOS (7) en los LADOS DE CAJÓN PEQUEÑO (S y T) como se muestra.

Fije las CORREDERAS DE EXTENSIÓN (2) a los LADOS DE CAJÓN PEQUEÑO (S y T). Utilice seis TORNILLOS NEGROS DE CABEZA PERDIDA de 13 mm (27). Utilice los agujeros correspondientes indicados en la imagen superior.

2 Fije los LADOS DE CAJÓN PEQUEÑO (S y T) al DORSO DE CAJÓN PEQUEÑO (U). Use cuatro TORNILLOS NEGROS DE CABEZA PERDIDA de 35 mm (22).

3 Deslice el FONDO DE CAJÓN (V) dentro de las ranuras de los LADOS DE CAJÓN PEQUEÑO (S y T) y del DORSO DE CAJÓN PEQUEÑO (U).

4 Fije la CARA DE CAJÓN PEQUEÑO (R) a los LADOS DE CAJÓN PEQUEÑO (S y T). Apriete dos EXCÉNTRICOS ESCONDIDOS.

**NOTA:** Asegúrese de que los PASADORES DE MADERA sujetos a los LADOS DE CAJÓN PEQUEÑO se inserten en los agujeros de la CARA DE CAJÓN PEQUEÑO.

Fije un JUEGO DE PERILLAS (9) a la CARA DE CAJÓN PEQUEÑO (R). Utilice un TORNILLO NEGRO PARA METAL de 25 mm (24).

Repita este paso para el otro cajón pequeño.

## PASO 18

1 Fije las CORREDERAS DE EXTENSIÓN (2) a los LADOS DE CAJÓN (X y Y). Utilice seis TORNILLOS NEGROS DE CABEZA PERDIDA de 13 mm (27). Utilice los agujeros correspondientes indicados en la imagen superior.

2 Fije los LADOS DE CAJÓN (X y Y) al DORSO DE CAJÓN (AA). Use cuatro TORNILLOS NEGROS DE CABEZA PERDIDA de 35 mm (22).

3 Deslice el FONDO DE CAJÓN (V) dentro de las ranuras de los LADOS DE CAJÓN (X y Y) y del DORSO DE CAJÓN (AA).

4 Fije la CARA DE CAJÓN (W) a los LADOS DE CAJÓN (X y Y). Apriete cuatro EXCÉNTRICOS ESCONDIDOS.

Fije un JUEGO DE PERILLAS (9) a la CARA DE CAJÓN (W). Utilice un TORNILLO NEGRO PARA METAL de 13 mm (29).

Repita este paso para el otro cajón.

## PASO 19

1 Fije las CORREDERAS DE EXTENSIÓN (2) a los LADOS DE CAJÓN GRANDE (CC y DD). Utilice seis TORNILLOS NEGROS DE CABEZA PERDIDA de 13 mm (27). Utilice los agujeros correspondientes indicados en la imagen superior.

2 Inserte ocho PASADORES DE MADERA PEQUEÑOS (7) dentro de los LADOS DE CAJÓN GRANDE (CC y DD) y del DORSO DE CAJÓN GRANDE (EE) como se muestra.

Fije los LADOS DE CAJÓN GRANDE (CC y DD) al DORSO DE CAJÓN GRANDE (EE). Use cuatro TORNILLOS NEGROS DE CABEZA PERDIDA de 35 mm (22).

**NOTA:** Asegúrese de que los PASADORES DE MADERA sujetos al DORSO DE CAJÓN GRANDE se inserten en los agujeros de los LADOS DE CAJÓN GRANDE.

3 Deslice el FONDO DE CAJÓN (V) dentro de las ranuras de los LADOS DE CAJÓN GRANDE (CC y DD) y del DORSO DE CAJÓN GRANDE (EE).

4 Fije la CARA DE CAJÓN GRANDE (BB) a los LADOS DE CAJÓN GRANDE (CC y DD). Apriete cuatro EXCÉNTRICOS ESCONDIDOS.

**NOTA:** Asegúrese de que los PASADORES DE MADERA sujetos a los LADOS DE CAJÓN GRANDE se inserten en los agujeros de la CARA DE CAJÓN GRANDE.

Fije un JUEGO DE PERILLAS (9) a la CARA DE CAJÓN GRANDE (BB). Utilice un TORNILLO NEGRO PARA METAL de 13 mm (29).

Repita este paso para el otro cajón grande.

## PASO 20

Coloque cuatro CLIPS DE BARRA DE ARCHIVERO (10) y dos BARRAS DE ARCHIVERO (20) sobre el borde superior de los corrimientos del archivero de plástico sobre los LADOS DE CAJÓN GRANDE (CC y DD).

## PASO 21

Para insertar los cajones dentro de la unidad, alinee las CORREDERAS DE EXTENSIÓN sujetadas a los cajones con los RIELES DE EXTENSIÓN sujetados a la unidad y empuje los cajones dentro de la unidad hasta que los cajones estén completamente insertados. Los cajones mueven con dificultad hasta que se inserten completamente dentro de la unidad, después deslizarán fácilmente hacia adentro y hacia afuera. Repita este paso para el ESTANTE DE TECLADO (Q).

Separe las APLICACIONES de la TARJETA CON APLICACIONES (8) y aplique las sobre cada EXCÉNTRICO ESCONDIDO y TORNILLO.

**NOTA:** Por favor, lea las páginas de atrás del folleto de instrucciones en cuanto a importante información de seguridad.

Esto completa el ensamblaje. Limpie con su pulimento para muebles preferido o un paño húmedo. Seque con un paño.

### ⚠ WARNING

Please use your furniture correctly and safely. Improper use can cause safety hazards, or damage to your furniture or household items. **Carefully read the following chart.**

Look out for:	What can happen:	How to avoid the problem:
<ul style="list-style-type: none"> <li>Overloaded shelves or drawers.</li> <li>Improper loading can cause the product to be top-heavy.</li> </ul>	<ul style="list-style-type: none"> <li>Risk of injury.</li> <li>Top-heavy furniture can tip over.</li> <li>Overloaded shelves and drawers can break.</li> </ul>	<ul style="list-style-type: none"> <li>Never exceed the weight limits shown in the instructions.</li> <li>Work from bottom to top when loading shelves and drawers. Place the heavier items on the lower shelves or in lower drawers.</li> </ul>
<ul style="list-style-type: none"> <li>Improperly moving furniture that is not designed and equipped with casters.</li> </ul>	<ul style="list-style-type: none"> <li>Furniture can tip over or break if improperly moved.</li> <li>Physical injury. Furniture can be very heavy.</li> <li>Breakage of tops - particularly with double pedestal furniture (drawers at both ends).</li> </ul>	<ul style="list-style-type: none"> <li>Unload shelves and drawers from top to bottom before moving the unit.</li> <li>Do not push furniture, especially on a carpeted floor. Have a friend help you lift the item and set it in place.</li> <li>Provide support to the center section of the top when lifting the furniture.</li> </ul>
<ul style="list-style-type: none"> <li>Placing TVs on furniture items that are not designed to support a television is hazardous.</li> </ul>	<ul style="list-style-type: none"> <li>Risk of injury or death. TVs can be very heavy. Plus the weight and location of the picture tube tends to make TVs unbalanced and prone to tipping forward.</li> </ul>	<ul style="list-style-type: none"> <li>This product is not designed to support a television.</li> </ul>

### ⚠ AVERTISSEMENT

Prière d'utiliser le mobilier à bon escient et avec prudence. Une mauvaise utilisation peut être à l'origine de risques d'accident ou peut endommager le mobilier et les articles ménagers. **Lire attentivement le tableau suivant.**

À surveiller :	Danger éventuel :	Solution :
<ul style="list-style-type: none"> <li>Tablettes ou tiroirs surchargés.</li> <li>En cas de chargement inadéquat l'élément peut être lourd du haut.</li> </ul>	<ul style="list-style-type: none"> <li>Risque de blessure.</li> <li>Du mobilier mal équilibré risque de se renverser.</li> <li>Tablettes et tiroirs surchargés risquent de casser.</li> </ul>	<ul style="list-style-type: none"> <li>Ne jamais excéder les limites de poids indiquées dans les instructions.</li> <li>Pour charger les tablettes et tiroirs, commencer par remplir celui du bas pour finir par celui du haut. Placer les articles plus lourds sur les tablettes inférieures ou dans les tiroirs inférieurs.</li> </ul>
<ul style="list-style-type: none"> <li>Déplacement inadéquat d'un mobilier qui n'est pas conçu pour avoir des roulettes et n'en est pas équipé.</li> </ul>	<ul style="list-style-type: none"> <li>Le mobilier risque de se renverser ou de casser en cas de déplacement inadéquat.</li> <li>Blessure physique. Le mobilier peut être très lourd.</li> <li>Défaillance des dessus surtout avec les éléments de double piédestaux (tiroirs en chaque extrémité).</li> </ul>	<ul style="list-style-type: none"> <li>Décharger les tablettes et tiroirs en commençant par celui du haut avant de déplacer l'élément.</li> <li>Ne pas pousser le meuble, surtout sur la moquette. Se faire aider par une autre personne pour soulever l'élément et le mettre en place.</li> <li>Supporter la section centrale du dessus lorsque l'on soulève le meuble.</li> </ul>
<ul style="list-style-type: none"> <li>Il est dangereux de placer des téléviseurs sur des meubles que ne sont pas prévus à cet effet.</li> </ul>	<ul style="list-style-type: none"> <li>Risque de blessures graves, voire mortelles. Les téléviseurs peuvent être particulièrement lourds. De plus, le poids et l'emplacement du tube image ont tendance à rendre les téléviseurs instables et enclins à tomber vers l'avant.</li> </ul>	<ul style="list-style-type: none"> <li>Ce produit n'est pas destiné à supporter un téléviseur.</li> </ul>

## ⚠ ADVERTENCIA

Por favor use el mobiliario correcta y seguramente. El mal uso puede causar riesgos de seguridad o daño a las unidades o artículos domésticos. **Cuidadosamente lea la tabla a continuación.**

Esté alerta de:	Puede ocurrir:	Evitar el problema:
<ul style="list-style-type: none"><li>• Estantes o cajones sobrecargados.</li><li>• Cargar el producto de manera inadecuada puede causar la inestabilidad.</li></ul>	<ul style="list-style-type: none"><li>• Riesgo de lesiones.</li><li>• El mobiliario inestable puede volcarse.</li><li>• Estantes y cajones sobrecargados pueden romperse.</li></ul>	<ul style="list-style-type: none"><li>• Nunca exceder los límites de peso indicados en las instrucciones.</li><li>• Cargue los estantes y cajones a partir de la base y trabaje hacia arriba. Coloque los artículos más pesados sobre los estantes inferiores o en los cajones inferiores.</li></ul>
<ul style="list-style-type: none"><li>• Mover incorrectamente el mobiliario que no está diseñado y provisto con ruedecitas.</li></ul>	<ul style="list-style-type: none"><li>• La inclinación o rotura del mobiliario es posible si se mueve de manera inadecuada.</li><li>• Lesión física. El mobiliario puede ser muy pesado.</li><li>• Rotura de las superficies especialmente las unidades con dos pedestales (con cajones en cada extremo).</li></ul>	<ul style="list-style-type: none"><li>• Descargue los estantes y cajones desde arriba hacia abajo antes de mover la unidad.</li><li>• No empuje la unidad, especialmente sobre un piso alfombrado. Pide la ayuda de otra persona para levantar la unidad y colocarla en lugar.</li><li>• Soporte la sección central del panel superior cuando levanta el mueble.</li></ul>
<ul style="list-style-type: none"><li>• Es peligroso colocar los televisores sobre unidades de mobiliario que no están diseñadas para soportar un televisor.</li></ul>	<ul style="list-style-type: none"><li>• Riesgo de lesiones o muerte. Los televisores pueden ser muy pesados. Además, el peso y la ubicación del tubo de imagen tienden a causar la inestabilidad de televisores y propensa a volcarse hacia adelante.</li></ul>	<ul style="list-style-type: none"><li>• Este producto no está diseñado para soportar un televisor.</li></ul>

## 5-YEAR LIMITED WARRANTY

1. Sauder Woodworking Co. (Sauder®) provides limited warranty coverage to the original purchaser of this product for a period of five years from the date of purchase against defects in materials or workmanship of Sauder furniture components. As used in this Warranty, "defect" means imperfections in components which substantially impair the utility of the product. This Warranty gives you specific legal rights, and you may also have other rights which vary from state to state.

2. There is no warranty coverage for defects or conditions that result from the failure to follow product assembly instructions, information or warnings, misuse or abuse, intentional damage, fire, flood, alteration or modification of the product, or use of the product in a manner inconsistent with its intended use, nor any condition resulting from incorrect or inadequate maintenance, cleaning, or care. There is also no warranty coverage for rented products or any products purchased "used" or "as is", at a distress or going-out-of-business sale, or from a liquidator.

3. As the exclusive remedy under this Warranty, Sauder will (at its sole option) repair, replace or refund the value of any defective furniture component. Sauder may require independent confirmation of the claimed defect and proof of purchase. Replacement parts will be warranted for only the remaining period of the original Warranty. SAUDER SHALL HAVE NO LIABILITY FOR ANY INCIDENTAL OR CONSEQUENTIAL DAMAGES OF ANY KIND and all such damages are EXCLUDED FROM THIS WARRANTY, such as loss of use, disassembly, transportation, labor or damage to property on or near the product. Some states do not allow the exclusion or limitation of incidental or consequential damages, so the above limitation or exclusion may not apply to you.

## GARANTIE LIMITÉE DE 5 ANS

1. Sauder Woodworking Co. (Sauder®) offre une couverture de garantie limitée à l'acheteur initial du présent produit pendant une période de cinq ans à compter de la date d'achat contre tout défaut de matériaux ou de fabrication des composantes de mobilier Sauder. Le mot « défaut », tel qu'il est utilisé sous les termes de la présente garantie, comprend les imperfections des pièces qui empêchent substantiellement l'utilisation du produit. La présente garantie vous donne des droits légaux spécifiques et il est possible que vous ayez des droits supplémentaires variant d'État en État ou de province en province.

2. La présente garantie ne saurait couvrir les défauts ou conditions qui surviendraient à la suite du non respect des instructions, informations ou mises en garde de montage, d'une mauvaise utilisation ou d'un abus, d'un dommage intentionnel, d'un incendie, d'une inondation, d'une altération ou modification du produit, d'une utilisation du produit allant à l'encontre de son usage prévu, ni aucune condition résultant d'une maintenance, d'un nettoyage ou d'un entretien inappropriés ou inadéquats. De plus, il n'existe aucune garantie pour les produits loués ou tous les produits achetés « d'occasion » ou « en l'état », dans le cadre d'une vente aux enchères ou de solde pour cessation de commerce, ou auprès d'un liquidateur.

3. En tant que recours exclusif en vertu de la présente garantie, Sauder réparera, remplacera ou remboursera (sur sa seule décision) la valeur de toute composante de mobilier défectueuse. Sauder peut exiger une confirmation indépendante du défaut revendiqué ainsi qu'une preuve d'achat. Les pièces de rechange seront garanties uniquement pendant la période restante de la garantie originale. SAUDER NE SERA EN AUCUN CAS RESPONSABLE DE TOUT DOMMAGE ACCESSOIRE OU CONSÉCUTIF DE TOUTE SORTE et lesdits dommages sont EXCLUS DE LA PRÉSENTE GARANTIE, à savoir perte d'utilisation, démontage, transport, main d'œuvre ou dommages matériels sur ou à proximité du produit. Certains États ou provinces ne permettant pas l'exclusion ou la limite aux responsabilités pour dommages accidentels ou consécutifs, la limite ou l'exclusion ci-dessus peut ne pas être applicable.

## GARANTÍA LIMITADA DE 5 AÑOS

1. Sauder Woodworking Co. (Sauder®) provee cobertura de garantía limitada al comprador original de este producto por un período de cinco años, a partir de la fecha de compra, contra defectos en los materiales o de mano de obra en los componentes de muebles Sauder. Como es utilizado en esta Garantía, "defecto" significa imperfecciones en los componentes que de manera fundamental afecta la utilidad del producto. Esta Garantía le permite a usted ciertos derechos legales, y usted también podría poseer otros derechos adicionales, los cuales varían de estado a estado.

2. No hay cobertura de garantía para defectos o estados que resulten del incumplimiento en seguir las instrucciones, la información o las advertencias sobre el ensamblaje del producto; del uso incorrecto o maltrato, del daño intencional, incendio, inundación, cambio o modificación del producto; o de la utilización del producto de manera contradictoria con el uso para el cual fue fabricado, ni por ningún estado que resulte del mantenimiento, limpieza o cuidado incorrecto o inadecuado. Tampoco no hay cobertura de garantía para los productos rentados o para cualesquiera productos comprados "de uso" o "como está", en una venta de bienes embargados o en una venta por salirse del negocio, o comprados a un liquidador.

3. Como un recurso exclusivo bajo esta Garantía, Sauder (sólo a su opción) reparará, reemplazará o reembolsará el valor de cualquier componente defectuoso de mueble. Sauder puede requerir una confirmación independiente de un defecto reclamado y una prueba de compra. Las piezas de repuesto serán garantizadas solamente por el período de tiempo que queda de la Garantía original. SAUDER NO TENDRÁ RESPONSABILIDAD por NINGÚN DAÑO INCIDENTAL O CONSECUENTE DE NINGÚN TIPO y todos dichos daños SE EXCLUYEN DE ESTA GARANTÍA, tales como pérdida de uso, desensamblaje, transportación, trabajo o daño a la propiedad en o cerca del producto. Algunos estados no permiten la exclusión o limitación de daños incidentales o consecuentes, en tales instancias la limitación o exclusión antes mencionada podría no ser aplicable a usted.

4. This Warranty applies only to warranted defects that first arise and are reported to Sauder within the warranty coverage period. The Warranty cannot be transferred to subsequent owners or users of the product, and it shall be immediately void in the event the product is resold, transferred, leased or rented to any third party or person other than the original purchaser.

5. THERE ARE NO OTHER WARRANTIES APPLICABLE TO THIS PRODUCT. Under the laws of certain states, there may be no implied warranties from Sauder and all implied warranties, INCLUDING ANY IMPLIED WARRANTY OF MERCHANTABILITY OR FITNESS FOR A PARTICULAR PURPOSE are disclaimed where allowed by law. TO THE EXTENT ANY IMPLIED WARRANTIES ARE APPLICABLE, ANY IMPLIED WARRANTIES, INCLUDING ANY IMPLIED WARRANTY OF MERCHANTABILITY OR FITNESS FOR A PARTICULAR PURPOSE, ARE LIMITED IN DURATION TO THE DURATION OF THIS EXPRESS WARRANTY or the minimum period allowed by law, whichever is shorter. Some states do not allow limitations on how long an implied Warranty lasts, so the above limitation may not apply to you.

6. For Warranty inquiries or claims, please visit our website [www.sauder.com](http://www.sauder.com). You can also contact Sauder at 1.800.445.1527. Sauder may require Warranty claims to be submitted in writing to: Sauder Woodworking Co., 502 Middle Street, Archbold, OH 43502 USA. Please include your sales receipt or other proof of purchase and a specific description of the product defect.

4. La présente garantie ne s'applique qu'aux défauts garantis qui se produisent pour la première fois et qui sont signalés à Sauder dans les limites de couverture de la garantie. La garantie ne peut pas être transférée à des propriétaires ou utilisateurs subséquents du produit, et sera immédiatement invalidée dans le cas où le produit est revendu, transféré, loué sous bail ou loué à une tierce partie ou personne autre que l'acheteur original.

5. IL N'EXISTE AUCUNE AUTRE GARANTIE EN VIGUEUR POUR LE PRÉSENT PRODUIT. En vertu des lois de certains États ou provinces, il ne peut y avoir de garanties implicites de la part de Sauder et toutes les garanties implicites, Y COMPRIS TOUTE GARANTIE IMPLICITE DE COMMERCIALITÉ OU D'ADAPTATION À UN USAGE PARTICULIER sont déclinées partout où la loi l'autorise. DANS LA MESURE OÙ TOUTE GARANTIE IMPLICITE EST APPLICABLE, TOUTE GARANTIE IMPLICITE, Y COMPRIS TOUTE GARANTIE DE COMMERCIALITÉ OU D'ADAPTATION À UN USAGE PARTICULIER, EST LIMITÉE À LA DURÉE DE LA PRÉSENTE GARANTIE EXPRESSE ou à la période minimum autorisée par la loi, la période la plus courte étant retenue. Certains États ne permettant pas que des limites soient imposées quant à la durée d'une garantie implicite, la limite ci-dessus peut donc ne pas être applicable.

6. Pour toute question concernant la garantie ou toute demande de réclamation, consulter le site Web [www.sauder.com](http://www.sauder.com). Il est également possible de contacter Sauder en composant le 1.800.445.1527. Sauder peut exiger de soumettre les demandes de réclamation sous garantie par écrit à : Sauder Woodworking Co., 502 Middle Street, Archbold, OH 43502 USA. Veuillez joindre votre ticket de caisse ou toute autre preuve d'achat ainsi qu'une description spécifique du défaut de produit.

4. Esta Garantía sólo es aplicable a defectos garantizados que primeramente surjan y se informen a Sauder dentro del periodo de cobertura de garantía. La Garantía no puede ser transferida a propietarios o usuarios subsiguientes del producto, y ésta será inmediatamente invalidada en el caso que el producto sea revendido, transferido, arrendado o rentado a cualquier tercero u otra persona que no sea el comprador original.

5. NO HAY OTRA GARANTÍA APLICABLE A ESTE PRODUCTO. Bajo las leyes de ciertos estados, pueden no haber garantías implícitas de Sauder y se hace renuncia de responsabilidad de todas las garantías implícitas donde lo permita la ley, INCLUYENDO CUALQUIER GARANTÍA IMPLÍCITA DE MERCANTILIDAD O DE APTITUD PARA UN PROPÓSITO EN PARTICULAR. EN LA MEDIDA CUALQUIER GARANTÍA IMPLÍCITA ES APLICABLE, CUALESQUIERA GARANTÍAS IMPLÍCITAS, INCLUYENDO AQUELLA DE MERCANTILIDAD O DE APTITUD PARA UN PROPÓSITO EN PARTICULAR, SE LIMITAN EN DURACIÓN HASTA LA DURACIÓN DE ESTA GARANTÍA IMPLÍCITA o hasta el periodo mínimo permitido por la ley, la que sea más corta. Algunos estados no permiten limitaciones en cuanto a la duración de una garantía implícita, por eso la limitación arriba citada pueda no ser aplicable a usted.

6. Para solicitud de información o reclamación de Garantía, por favor, visite nuestro sitio Web [www.sauder.com](http://www.sauder.com). Usted también puede contactar a Sauder llamando al 1.800.445.1527. Sauder puede solicitar que las reclamaciones sean presentadas por escrito a: Sauder Woodworking Co., 502 Middle Street, Archbold, OH 43502 USA. Por favor incluya su recibo de venta u otra prueba de compra y una descripción detallada del defecto del producto.

Dear Valued Customer:

Thanks so much for choosing Sauder® furniture. I hope the purchase and assembly process was a positive experience and you feel good about the furniture you just built. If you need assistance or want to learn more, please contact our award-winning, Ohio-based customer service team at 1-800-445-1527 or Sauder.com.

My grandfather, Erie Sauder, founded the company in 1934 and later invented and patented the first commercially successful ready-to-assemble tables. We strive to hold true to his core values of innovation, integrity, servanthood and stewardship.

Sauder products are made with environmentally responsible materials and world-class manufacturing processes. Our 2,000+ dedicated employees in Archbold, Ohio, along with our global manufacturing partners, are committed to providing you furniture with great value, style and quality.

From our family to you. Enjoy!



Kevin J. Sauder  
President/CEO

## So, how did it go?

Set a world record for speed?  
Feeling good about yourself?  
Nice. Get social with it on any  
of these quality share sites.



And don't forget to rate and  
review your piece at Sauder.com  
in the product detail page.



## Register your new product online

For immediate service, our website is available 24 hours per day, seven days per week, to order replacement parts, access assembly tips, register your product and view Sauder products. [www.sauder.com](http://www.sauder.com)

Customer Services in United States and Canada  
Monday through Friday - 9 a.m. to 5:30 p.m. ET  
(except holidays) 1-800-445-1527

### General Conformity Certificate

1. This certificate applies to the Sauder Global Sourcing Product identified by this Instruction Book.
2. This certificate applies to compliance of this product with the CPSC Ban on Lead-Containing Paint (16 CFR 1303).
3. This product is manufactured for:  
Sauder Woodworking Company  
502 Middle St.  
Archbold, OH 43502
4. Date of Manufacture: \_\_\_\_\_