

L2

Instruction Manual

Upright Freezer

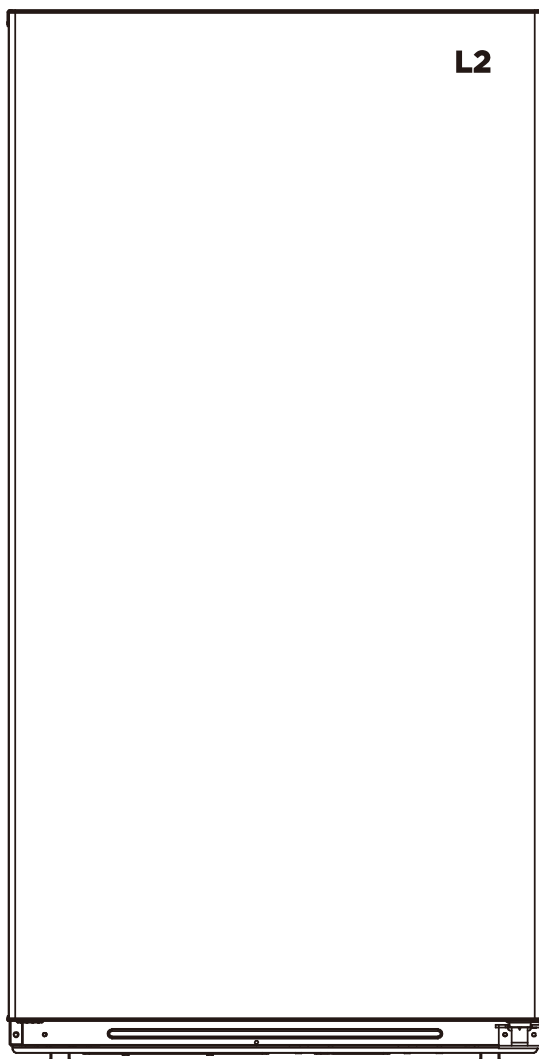

MODELS:

LRU14F3AWWC

LRU14F3ASTC

TABLE OF CONTENTS

1.SAFETY PRECAUTIONS	3-4-5
2.INSTALLATION INSTRUCTIONS	6-7-8
3.OPERATING YOUR APPLIANCE.....	9-10-11
4.CARE AND MAINTENANCE	11-12
5.TROUBLESHOOTING GUIDE.....	13
6.WARRANTY	14

WARNING !



IMPORTANT WARNING

WARNING - R600a GAS

This equipment contains a certain amount of ISOBUTANE (R600a) refrigerant gas, an environmentally compatible natural gas which, however, is combustible, even explosive. Care must be taken during transport and installation to avoid damage to the cooling system as leaking gas may ignite or cause damage.

If a leak is detected, avoid any flames or other sources of heat and ventilate area around the appliance for several minutes.

Never operate a damaged appliance. If in doubt, consult the retailer where you made your purchase.

Any use not recommended by the manufacturer could result in fire, electric shock or injury.

-
1. This appliance is intended to be used in household and similar applications such as staff kitchen areas in shops, offices and other working environments; farm houses and by clients in hotels, motels and other residential type environments; bed and breakfast type environments; catering and similar non-retail applications.
 2. This appliance is not intended for use by persons (including children) with reduced physical, sensory or mental capabilities, or lack of experience and knowledge, unless they have been given supervision or instruction concerning use of the appliance by a person responsible for their safety.
 3. If the supply cord is damaged, it must be replaced by the manufacturer, its service agent or similarly qualified persons in order to avoid a hazard.
 4. Do not store explosive substances such as aerosol cans with a flammable propellant in this appliance.
 5. The appliance has to be unplugged after use and before carrying out user maintenance on the appliance.
 6. **WARNING:** Keep ventilation openings, in the appliance enclosure or in the built-in structure, clear of obstruction.
 7. **WARNING:** Do not use mechanical devices or other means to accelerate the defrosting process, other than those recommended by the manufacturer.
 8. **WARNING:** Do not damage the refrigerant circuit.
 9. **WARNING:** Do not use electrical appliances inside the food storage compartments of the appliance, unless they are of the type recommended by the manufacturer.
 10. **WARNING:** Please abandon the refrigerator according to local regulators for its use of flammable blowing gas and refrigerant.
 11. **WARNING:** When positioning the appliance, ensure the supply cord is not trapped or damaged.
 12. **WARNING:** Do not locate multiple portable socket-outlets or portable power supplies at the rear of the appliance.
 13. **WARNING:** Risk of child entrapment. Before you throw away your old refrigerator or freezer:
 - Take off the doors.
 - Leave the shelves in place so that children may not easily climb inside.

14. **WARNING:** To avoid a hazard due to instability of the appliance, it must be fixed in accordance with the instructions.
15. Do not use extension cords or ungrounded(two prong)adapters.
16. The refrigerator must be disconnected from the source of electrical supply before attempting the installation of accessory.
17. Refrigerant and cyclopentane foaming material used for the appliance are flammable. Therefore, when the appliance is scrapped, it shall be kept away from any fire source and be recovered by a special recovering company with corresponding qualification other than be disposed by combustion, so as to prevent damage to the environment or any other harm.
18. Children should be supervised to ensure that they do not play with the appliance.

DANGER



IT IS DANGEROUS FOR ANY PERSON OTHER THAN AUTHORIZED SERVICE PERSONNEL TO MAKE REPAIRS ON THIS APPLIANCE.



DO NOT ATTEMPT TO REPAIR THE APPLIANCE YOURSELF. IT IS DANGEROUS TO MODIFY THE SPECIFICATIONS OF THIS PRODUCT OR CHANGE IT IN ANY MANNER. ANY DAMAGE MAY RESULT IN A SHORT-CIRCUIT, FIRE OR ELECTRIC SHOCK.

1. IMPORTANT SAFETY INSTRUCTIONS

READ ALL INSTRUCTIONS BEFORE USING YOUR APPLIANCE

Do not store or use gasoline or other flammable vapors and liquids in the vicinity of this or any other appliance. Read product labels for flammability and other warnings,

WARNING

CHILD SAFETY

Destroy carton, plastic bags, and any exterior wrapping material immediately after the unit is unpacked. Children should never use these items to play. Cartons covered with rugs, plastic sheets or stretch wrap may become airtight chambers and can quickly cause suffocation.

DISPOSING OF YOUR EQUIPMENT

PROPER DISPOSAL OF UNITS

Weathered, abandoned, or temporarily stored (even for a few days), units are dangerous and attractive to children. Please take the precautions listed below.

We strongly encourage responsible appliance recycling/disposal methods.

BEFORE YOU THROW AWAY YOUR OLD APPLIANCE:

- Remove the door(s)
- Leave the shelves and baskets in place so children may not easily climb inside.

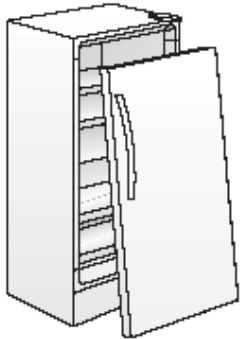

WARNING

Please read all safety instructions before using your new unit.

2. INSTALLATION INSTRUCTIONS

TO ENSURE THAT YOU GET THE BEST RESULTS FROM YOUR NEW FREEZER/REFRIGERATOR, PLEASE TAKE TIME TO FOLLOW THESE INITIALS STEPS.

A. ELECTRICAL CONNECTION AND CLEARANCE

We recommended to use a separate electrical circuit serving only this appliance. Do not use an extension.

- **This appliance is designed to be FREE STANDING ONLY, and should not be recessed or built-in.** Place your unit on a floor that is strong enough to support it when it is fully loaded.
- Allocate 4 inches (10 cm) of clearance space on each side of the unit, 4 inches (10 cm) in the back , and 12 inches (30 cm) on top to allow the proper air circulation.

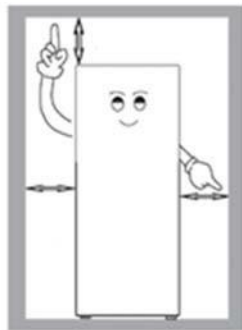

- Locate the appliance away from direct sunlight and sources of heat (stove, heater, radiator, etc.). Direct sunlight may affect the acrylic coating and heat sources may increase electrical consumption. Extreme cold ambient temperatures may also cause the unit not to perform properly.
- Install the unit where the room temperature is between 0°C (32°F) and 43°C (110°F)
- Avoid locating the unit in moist areas.

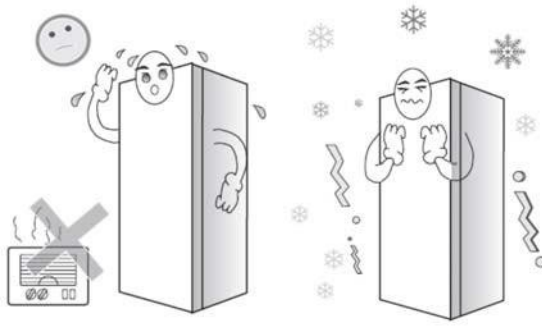

- Plug the unit into a dedicated, properly installed-grounded wall outlet. Do not under any circumstances cut or remove the third (ground) prong from the power cord. Any questions concerning power and/or grounding should be directed toward a certified electrician or an authorized Service Center.
- Do not plug in this unit using an electric cord extension or adaptor.

B. UNPACKING AND CLEANING YOUR APPLIANCE

- Remove tape and any labels from your fridge before using (except the rating label).
- Do not use sharp instruments, rubbing alcohol, flammable fluids, or abrasive cleaners to remove tape or glue. These products can damage the surface of your refrigerator.
- Clean your unit before usage: use a sponge, cloth or paper towel and mild detergent in warm water to clean outside and inside, door liner and gasket. Rinse and dry thoroughly.
- **Do not switch on the fridge immediately after vertical placement. Turn it on after a 6 hours period to ensure proper operation.**
- **If used as a freezer allow the unit to cool 2 to 3 hours before filling it with frozen food.**

C. LEVELLING

If the unit is not leveled the doors may not close or seal properly, causing cooling, frost, or moisture problems. It is very important of the fridge to be level in order to function properly.

To level your unit, turn the level leg clockwise to rise the side to the fridge or counter clockwise to lower it.

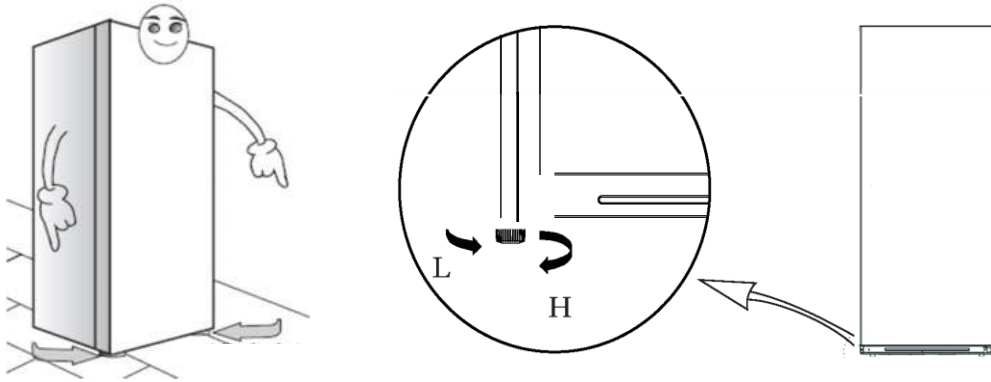

D. COMPONENTS

1. Outlet airflow gap
2. wire shelves
3. Inlet airflow gap
4. Wire crisper
5. Lamp switch
6. Door trays

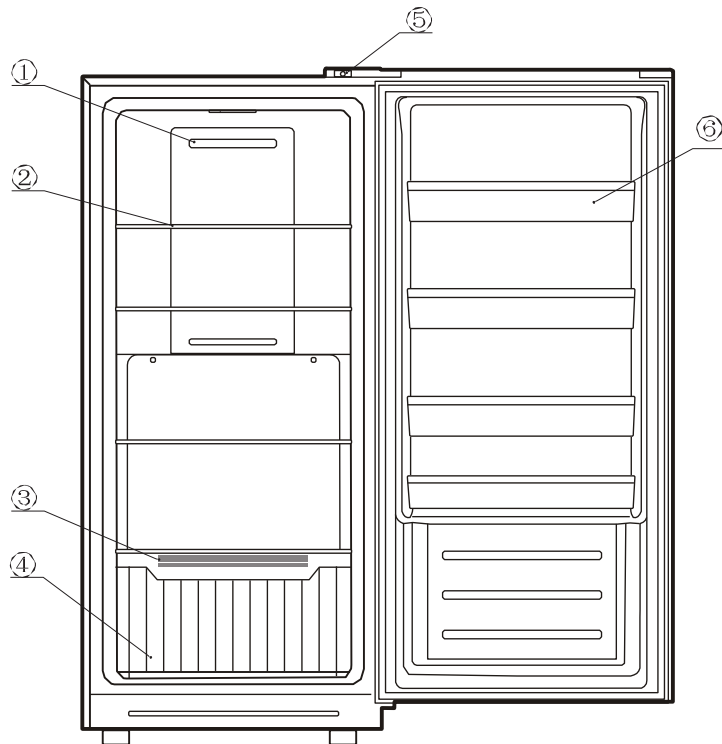

3. OPERATING YOUR UNIT

1.KEY

A. SET key; temperature setting button of unit

2.DISPLAY SCREEN/FUNCTIONS

1. COLDEST
2. COLDER
3. COLD
4. FREEZER/FRIDGE SWITCH BUTTON

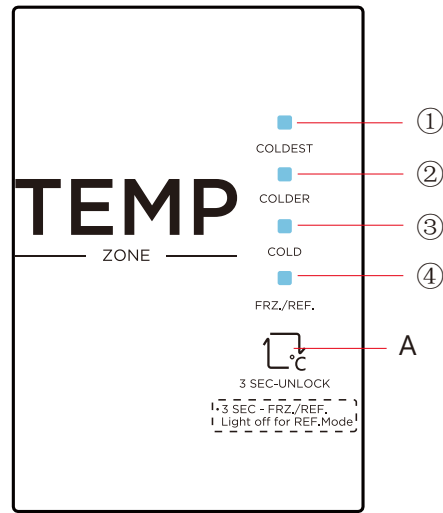

3.DISPLAY

Once initially powered on, the display screen will be on full display for 3s. and then will run according to COLDER /FRZ mode.

- In freezer mode the temperature range is 10° to - 8 °F (-12° to -22° C)
- In refrigerator mode the temperature range is 35° to 45 °F (2°-7° C)

Under normal circumstances the display will show the actual temperature setting of the unit. In case of a failure, the corresponding LED will be displayed:

Fault Codes	Fault Description
Indicator 3 and 4	Refrigerator sensor circuit
Indicator 2 and 4	Freezer defrost sensor
indicator 1 and 4	Ambient temperature sensor

4. TEMPERATURE SETTING

Each time the temperature setting button “A” is pressed once, the temperature setting changes one time. Once the temperature setting is complete, the refrigerator will operate in the selected mode after 15 seconds.

The shift regulation is **as such** :

To set the temperature:



1. Press and hold button “A” for 3 sec. to unlock the panel
2. Press “A” repeatedly to adjust the setting to “COLD” , “ COLDER” or “COLDEST” as needed.

LOCK/UNLOCK

When the temperature control panel is locked , you need to press temperature setting key for 3 long seconds to unblock, all LEDs will blink for 2 seconds then the panel will unlock. When the temperature control panel is unlocked and there is no operation (no key pressed) for 15 seconds, it will automatically lock itself.

5. FRIDGE/FREEZER CONVERSION

The conversion can be made only when the temperature control panel is unlocked.

Press and hold form 3 sec. "A"  setting , this icon will lit  and the unit will run as a freezer.

Re-press and hold form 3 sec. "A"  to convert back the unit to a refrigerator mode .

FREEZER USAGE

When using the unit as a freezer for the first time or after defrosting, turn the temperature control to set MAX for at least two to three hours before introducing the **food to be stored**. Let the freezer cool overnight before adding large amounts of **unfrozen food**. Never add more than 2-3 pounds of unfrozen food per cubic foot of freezer space.

All frozen food products you purchase should be placed in the freezer as soon as possible to avoid the frozen food from defrosting.

To obtain the best possible results from your unit , it is important that you know how the mechanism works:

- This unit is designed for long-term frozen food storage. However, we recommend a storage period not exceeding three months.
- The shelf life of frozen food varies and recommended storage time should not be exceeded.
- Pre-packaged frozen food commercially should be retained in accordance with the recommendations of the manufacturer.
- Place the frozen food in the freezer as soon as possible after purchase. Carefully follow the instructions on the package for the storage time.

Please note that if you switch from freezer mode to refrigerator mode, you'll have to completely unfreeze the appliance and wait for the temperature to be back to cooling settings before using it again.

DEFROSTING

This appliance is equipped with a “Frost Free” type cooling system, which means it never has to be manually defrosted. Defrosting is done automatically by means of a defrost heating element and a defrost timer that will cycle on and off as the appliance operates. The defrost water is routed into a defrost pan located beside the compressor, where it then evaporates.

4. CARE AND MAINTENANCE

CLEANING YOUR UNIT

Upon installation of your new appliance, it is recommended that it be cleaned thoroughly.

1. Remove all contents and unplug the appliance
2. Use a clean sponge or soft and a mild detergent in warm water.
3. Do not use abrasive or harsh cleaners. Hand wash, rinse and dry all surfaces thoroughly. Do not use cleaning waxes, concentrated detergents, bleaches or cleaners containing petroleum on plastics and rubber parts. Never use paper towels, window sprays, scouring cleansers or flammable fluids on plastic parts as these can scratch or damage material. Clean with a cloth soaked in this solution and then dry with a soft cloth.
4. It is recommended that the unit be cleaned each time it is defrosted to help keep the unit odor free and running efficiently.

VACATION TIME

Short vacations: Leave the unit operating during vacations of less than three weeks.

Long vacations: If the appliance won't be used for several months

1. Remove all food.
2. Disconnect power cord from electrical outlet.
3. Clean the appliance thoroughly.
4. Leave door open to avoid possible formations of condensation, mold or odors

POWER FAILURE

If a power failure occurs, frozen foods will stay frozen for at least 24 hours if the door is kept closed. This will help food to stay fresh or frozen.

If service is to be interrupted longer than 24 hours remove all frozen food and find an alternate solution

MOVING YOUR UNIT

- Remove all the food.
- Securely tape down all loose items inside.
- Remove the rollers to prevent damage.
- Tape the doors shut.
- Be sure the unit stays in the **upright position** during transportation.

ENERGY SAVING TIPS

The unit should be located in the coolest area of the room, away from heat producing appliances or heating ducts, and out of the direct sunlight.

Let hot foods cool to room temperature before placing in the unit. Overloading forces the compressor to run longer. Foods that need to freeze may lose quality, or spoil.

Be sure to wrap foods properly, and wipe containers dry before placing them in the unit. This cuts down on frost build-up inside.

Storage bins or shelves should not be lined with aluminum foil, wax paper, or paper towels. Liners interfere with cold air circulation, making the unit less efficient.

Organize and label food to reduce door openings and extended searches. Remove as many items as needed at one time, and close the door as soon as possible.

5.TROUBLESHOOTING

You can solve many common problems easily. Try the suggestions below to see if you can solve the issue, if the problem persists contact the store where the unit was purchased.

PROBLEM(S)	POSSIBLE CAUSE (S)
Unit does not operate.	<ul style="list-style-type: none"> • Unit is not correctly plugged in. • The circuit breaker tripped or has a blown fuse. • The temperature control is set at "0/OFF".
Compressor turns on and off frequently.	<ul style="list-style-type: none"> • The room temperature is hotter than normal. • A large amount of food has been added . • The door is opened too often. • The door is not closed completely. • The temperature control is not set correctly. • The door gasket does not seal properly. • The unit does not have the correct clearances. • The unit has recently been disconnected for a period of time. Four hours are required for the freezer to cool down completely.
Temperature inside the unit is too warm.	<ul style="list-style-type: none"> • Temperature control is set too warm. Turn the control to a cooler setting and allow several hours for the temperature to stabilize. • Door is kept open too long or is opened too frequently. Warm air enters every time the door is opened. Open the door less often. • The door is not closed completely. • The door gasket does not seal properly. • A large amount of warm or hot food might have been stored recently. Wait until the unit has had a chance to reach its selected temperature. • The unit has recently been disconnected for a period of time. Four hours are required for the freezer to cool down completely.
Temperature inside the unit is too cold.	<ul style="list-style-type: none"> • Temperature control is set too cold. Turn the control to a warmer setting and allow several hours for the temperature to stabilize.
Popping or cracking sound when compressor comes on.	<ul style="list-style-type: none"> • Metal parts undergo expansion and contraction, This is normal. Sound will level off or disappear as unit continues to run.
Bubbling or gurgling sound, like water boiling.	<ul style="list-style-type: none"> • Refrigerant (used to cool) is circulating throughout the system. This is normal.

**IF AFTER CONSULTING THE TROUBLESHOOTING GUIDE YOUR PROBLEM IS STILL NOT RESOLVED,
PLEASE CONTACT THE STORE WHERE YOUR PURCHASE WAS MADE.**

6.WARRANTY INFORMATION

L2

Refrigerator Warranty

Your product is protected by this warranty:

Warranty service must be obtained from L2 Consumer Services or an authorized L2 servicer.

Warranty

- Two years full warranty from original purchase date.

L2, through its authorized servicers will:

- Pay all costs for repairing or replacing parts of this appliance which prove to be defective in materials or workmanship.

Consumer will be responsible for:

- Diagnostics, removal, transportation and reinstallation cost required because of service.
- Costs of service calls that are a result of items listed under **NORMAL RESPONSIBILITIES OF THE CONSUMER****

L2 replacement parts shall be used and will be warranted only for the period remaining on the original warranty.

NORMAL RESPONSIBILITIES OF THE CONSUMER**

This warranty applies only to products in ordinary household use, and the consumer is responsible for the items listed below:

1. Proper use of the appliance in accordance with instructions provided with the product.
2. Routine maintenance and cleaning necessary to keep the good working condition.
3. Proper installation by an authorized service professional in accordance with instructions provided with the appliance and in accordance with all local plumbing, electrical and / or gas codes.
4. Proper connection to a grounded power supply of sufficient voltage, replacement of blown fuses, repair of loosened connections or defects in house wiring.
5. Expenses for making the appliance accessible for servicing.
6. Damages to finish after installation.

EXCLUSIONS

This warranty does not cover the following:

- 1) Failure caused by damage to the unit while in your possession (other than damage caused by defect or malfunction), by its improper installation, or by unreasonable use of the product, including without limitation, failure to provide reasonable and necessary maintenance or to follow the written Installation and Operating Instructions.
- 2) Products purchased "as-is" or refurbished are not covered by this warranty.
- 3) Food loss caused by refrigerator or freezer failure.
- 4) Service calls to repair or replace consumables such as water filters, light bulbs air filters etc., or handles, knobs and other cosmetic parts.
- 5) Product that has been transferred from its original owner.
- 6) Interior or exterior rust on the unit.
- 7) Damages caused by services performed by persons other than authorized L2 servicers; use of parts other than L2 replacement parts; obtained from persons other than such L2 customer service; or external causes such as abuse, misuse, inadequate power supply or acts of God.
- 8) Service calls resulting from improper installation of your product.
- 9) Service calls to instruct you on the use of your product.
- 10) Surcharges including, but not limited to, any after hour, weekend, or holiday service calls, tolls, ferry trip charges, or mileage expense for service calls to remote areas, including the state of Alaska.
- 11) If the unit is put to commercial, business, rental, or other use or application other than for consumer use, we make no warranties, express or implied, including but not limited to, any implied warranty of merchantability or fitness for particular use or purpose.
- 12) Product that has been removed outside the USA or Canada.
- 13) Products without original serial numbers or products that have serial numbers which have been altered or cannot be readily determined.

Note: Some states do not allow the exclusion or limitation of incidental or consequential damages. So this limitation or exclusion may not apply to you.

IF YOU NEED SERVICE

Keep your bill of sale, delivery slip, or some other appropriate payment record.

The date on the bill established the warranty period should service be required.

If service is performed, it is in your best interest to obtain and keep all receipts.

This written warranty gives you specific legal rights. You may also have other rights that vary from state to state.

Service under this warranty must be obtained by following these steps, in order:

1. Contact L2 Consumer Services or an authorized L2 servicer at 1-866-646 4332.
2. If there is a question as to where to obtain service, contact our consumer relations Department.

L2

Manuel D'Utilisation

Congélateur Vertical

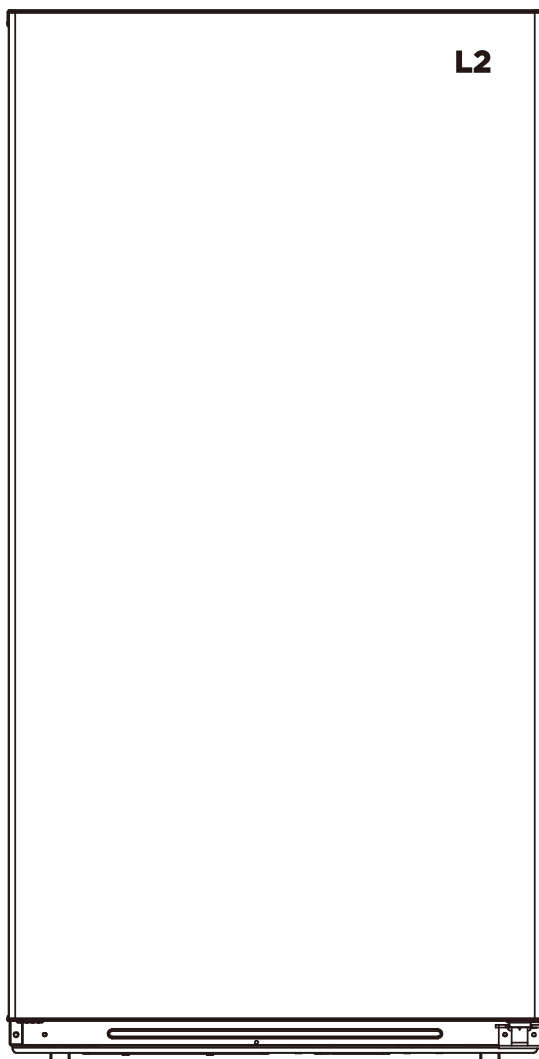

MODÈLES:
LRU14F3AWWC
LRU14F3ASTC

TABLE DES MATIÈRES

1.AVERTISSEMENTS & PRÉCAUTIONS IMPORTANTES.....	17-18-19
2.INSTRUCTIONS D'INSTALLATION	20-21-22
3.FONCTIONNEMENT.....	23-24-25
4.NETTOYAGE ET ENTRETIEN.....	26-27
5.GUIDE DE DÉPANNAGE.....	28-29
6.GARANTIE.....	30

AVERTISSEMENT !



ATTENTION GAZ - R600a

Cet équipement contient une certaine quantité de gaz réfrigérant ISOBUTANE (R600a), un gaz naturel compatible avec l'environnement qui, cependant, est combustible, voire explosif. Des précautions doivent être prises pendant le transport et l'installation pour éviter la détérioration du circuit de refroidissement car le gaz, en s'échappant, peut s'enflammer ou causer des dommages.

Si vous détectez une fuite, évitez absolument toute flamme ou autres sources de chaleur et aérez le local où se trouve l'appareil pendant plusieurs minutes.

Ne jamais mettre en marche un appareil présentant des dommages. En cas de doute, consultez le détaillant là où vous avez effectué votre achat.

Toute utilisation non recommandée par le fabricant pourrait entraîner un incendie, des chocs électriques ou des blessures.

1. Cet appareil est destiné à être utilisé dans des applications domestiques et similaires telles que les zones de cuisine du personnel dans les magasins, les bureaux et autres environnements de travail; les maisons de ferme et par les clients dans les hôtels, motels et autres environnements de type résidentiel; les environnements de type chambre d'hôtes; restauration et applications similaires non détaillants.
2. Cet appareil n'est pas destiné à être utilisé par des personnes (y compris des enfants) ayant des capacités physiques, sensorielles ou mentales réduites, ou manquant d'expérience et de connaissances, à moins d'avoir été supervisées ou instruites concernant l'utilisation de l'appareil par une personne responsable de leur sécurité.
3. Si le cordon d'alimentation est endommagé, il doit être remplacé par le fabricant, son agent de maintenance ou des personnes de qualification similaire afin d'éviter un danger.
4. Ne stockez pas de substances explosives telles que les contenants d'aérosol avec gaz propulseur inflammable dans cet appareil.
5. L'appareil doit être débranché après usage et avant de procéder à l'entretien par l'utilisateur sur l'appareil.
6. AVERTISSEMENT: Gardez les ouvertures de ventilation, dans l'enceinte de l'appareil ou dans la structure intégrée, sans d'obstruction.
7. AVERTISSEMENT: N'utilisez pas de dispositifs mécaniques ou des autres moyens d'accélérer la décongélation, autres que ceux recommandés par le fabricant.
8. AVERTISSEMENT: Ne pas endommager le circuit de réfrigérant.
9. AVERTISSEMENT: Ne pas utiliser d'appareils électriques dans les compartiments de stockage des aliments de l'appareil, à moins qu'ils ne soient du type recommandé par le fabricant.
10. AVERTISSEMENT: Veuillez abandonner le réfrigérateur conformément aux réglementations locales pour l'utilisation de gaz inflammable et de réfrigérant.
11. AVERTISSEMENT: Lors du positionnement de l'appareil, assurez-vous que le câble d'alimentation n'est pas coincé ou endommagé.
12. AVERTISSEMENT: Ne placez pas plusieurs douilles portatives ou dispositifs d'alimentation d'énergie portatifs à l'arrière de l'appareil.s avec l'appareil.

1. IMPORTANTES CONSIGNES DE SÉCURITÉ (suite)

13. AVERTISSEMENT: Risque d'enfermer les enfants. Avant de jeter votre vieux réfrigérateur ou congélateur :
 - Retirer les portes.
 - Laisser les tablettes en place de façon à empêcher l'accès aux enfants.
14. AVERTISSEMENT : Pour éviter un danger dû à l'instabilité de l'appareil, celui-ci doit être fixé conformément aux instructions.
15. Ne pas utiliser de rallonges ou d'adaptateurs sans mise à la terre (deux broches).
16. Le réfrigérateur doit être déconnecté de la source d'alimentation électrique avant de tenter l'installation de l'accessoire.
17. Les matériaux moussant de réfrigérant et de cyclopentane utilisé pour le réfrigérateur est inflammable. Par conséquent, lorsque le réfrigérateur est raclé, il doit être gardé à l'écart de toute source de feu et récupéré par une société de récupération spéciale avec une qualification correspondante autre que la combustion, de manière à éviter tout dommage à l'environnement ou autre.
18. Enfants doivent être surveillés pour s'assurer qu'ils ne jouent pas avec l'appareil.

DANGER



IL EST DANGEREUX QUE QUICONQUE QU'UN PERSONNEL DE SERVICE AUTORISÉ D'EFFECTUER DES RÉPARATIONS SUR CET APPAREIL.



NE TENTEZ PAS DE RÉPARER L'APPAREIL VOUS-MÊME. IL EST DANGEREUX D'ALTÉRER LES SPÉCIFICATIONS DU PRODUIT OU DE LE MODIFIER DE QUELQUE MANIÈRE QUE CE SOIT. TOUT DOMMAGE PEUT REPRÉSENTER UN RISQUE DE COURT-CIRCUIT, D'INCENDIE OU D'ÉLECTROCUTION.

1. PRÉCAUTIONS IMPORTANTES

VEUILLEZ LIRE TOUTES LES INSTRUCTIONS AVANT D'UTILISER L'APPAREIL

POUR VOTRE SÉCURITÉ

N'entreposez pas ou n'utilisez pas de l'essence ou tout autre vapeur ou liquide inflammable près de cet appareil ou de tout autre appareil électroménager. Lisez les étiquettes du produit concernant les avertissements d'inflammabilité et autres dangers.

AVERTISSEMENT

SÉCURITÉ

Risque d'emprisonnement pour les enfants.

Détruisez le carton, les sacs en plastique et tout matériau d'emballage immédiatement après le déballage. Les enfants ne devraient jamais jouer avec ces éléments. Les cartons, plastiques et film étirables peuvent devenir étanches à l'air et rapidement provoquer la suffocation.

Mise au rebut

Un appareil, jeté au rebut, représente un attrait dangereux pour les enfants. Enlevez-la ou les portes de tout appareil qui n'est pas utilisé, même s'il est jeté au rebut que pour quelques jours.

Nous encourageons les méthodes responsables de recyclage et de mise au rebut des appareils électroménagers.

Avant de recycler ou de mettre au rebut votre appareil :

- Enlevez les portes
- Laissez les tablettes et les paniers en place de sorte que les enfants ne puissent pas grimper facilement à l'intérieur.

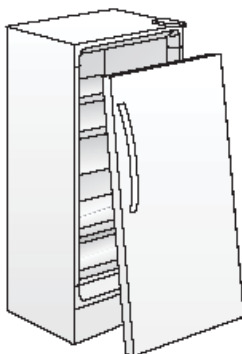

IMPORTANT

Veillez lire toutes les consignes de sécurité avant d'utiliser votre nouveau réfrigérateur/congélateur.

2.INSTALLATION

AVANT DE METTRE VOTRE APPAREIL EN MARCHÉ, LIRE ET SUIVRE CES ÉTAPES INITIALES IMPORTANTES.

A. ÉLECTRICITÉ, MISE À LA TERRE ET DÉGAGEMENT

Il est nécessaire de brancher l'appareil à un circuit unique, mise à la terre, ne desservant que cet appareil.
Ne jamais utiliser de rallonge électrique.

- **Cet appareil doit être installé de façon indépendante SEULEMENT.** (Ne pas encastré) Il doit être placé sur une surface solide qui en supportera le poids une fois rempli.
- Afin de permettre une circulation d'air adéquate assurez-vous d'avoir un dégagement d'au moins 10 cm (4 pouces) sur chaque côté, de 10cm (4 pouces) à l'arrière et de 30 cm (12 pouces) au-dessus de votre appareil.

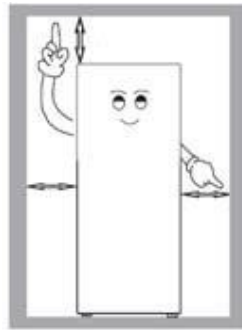

- Placez l'appareil à l'abri des rayons du soleil et de sources de chaleur (four, radiateur). Une exposition directe à la lumière du soleil peut affecter le revêtement acrylique de l'appareil et les sources de chaleur peuvent en faire augmenter la consommation d'électricité.
- Des températures ambiantes extrêmement froides peuvent aussi causer des problèmes de fonctionnement. Installez l'appareil dans un endroit où la température ambiante se situe entre 0° C (32°F) et 43 °C (110°F).

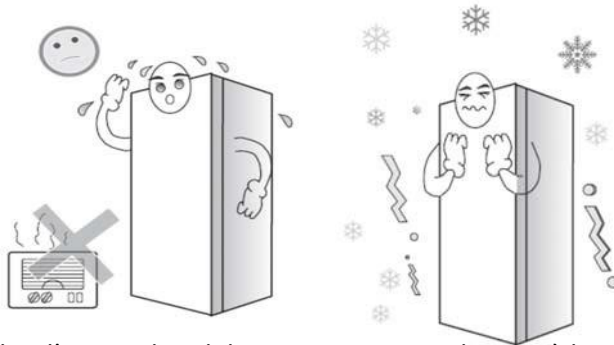

- Branchez l'appareil seul dans une prise murale mise à la terre. Le cordon d'alimentation de l'appareil est muni d'une fiche à trois broches avec mise à la terre pour vous protéger contre les chocs électriques. L'unité doit être branchée directement dans une prise électrique à 3 broches avec mise à la terre.

- Sous aucun prétexte n'enlevez une broche du cordon d'alimentation
- Adressez toute question concernant l'électricité ou la mise à la terre à un électricien certifié ou à un centre de service autorisé
- N'utilisez pas de rallonge électrique ou d'adaptateur

B. DÉBALLER ET NETTOYER L'APPAREIL

- Enlever l'emballage, le ruban adhésif et autre avant d'utiliser votre appareil. Ne pas utiliser d'instruments pointus, d'alcool, de liquide inflammable ou un produit abrasif qui risquent d'abîmer le fini.
- Nettoyage de l'unité avant l'utilisation : en vous servant d'une éponge, ou d'un chiffon doux avec une solution d'eau tiède savonneuse (savon doux) nettoyer l'extérieur et l'intérieur du , la contreporte et le joint de porte. Bien rincer et sécher complètement.
- Ne pas brancher l'unité immédiatement après l'avoir mis en position verticale.
Attention ! Attendre 6 heures avant de la connecter, afin d'assurer son bon fonctionnement.
- Une fois l'appareil branché pour permettre une conservation sûre de vos aliments, laissez-le **fonctionner pendant 2 à 3 heures pour lui permettre de se refroidir complètement.**

C. MISE À NIVEAU

Il est important que votre appareil soit mis à niveau lors de l'installation. Sinon les portes ne fermeront pas ou et l'unité ne sera pas scellée correctement, causant des problèmes de refroidissement, de gel ou d'humidité. Pour mettre au niveau tourner les pattes dans le sens des aiguilles d'une montre et soulever l'unité tourner dans le sens contraire pour l'abaisser.

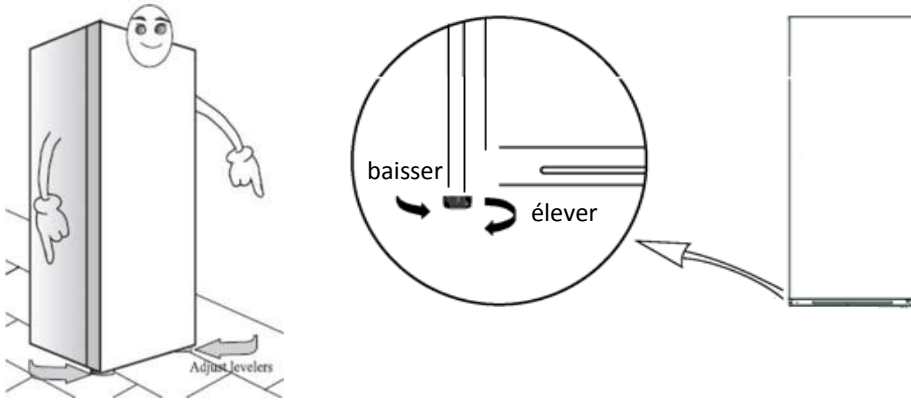

D. COMPOSANTES

1. Sortie d'air
2. Tablettes de broche
3. Entrée d'air
4. Tiroir légumes/ fruits de broche
5. Commutateur de lampe
6. Bacs de porte

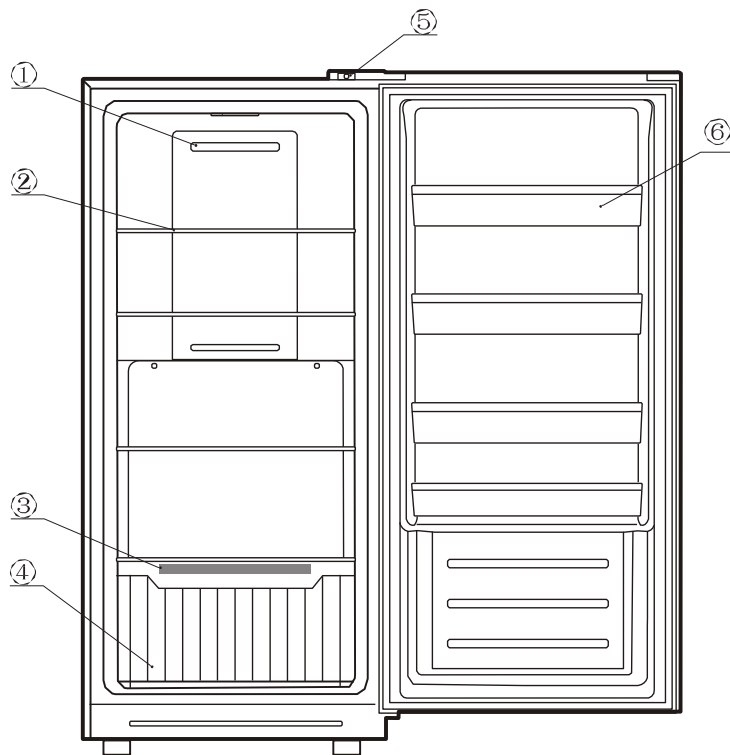

3. FONCTIONNEMENT

1. LÉGENDE

A : clé de PARAMÉTRAGE du réfrigérateur

2. PANNEAU DE CONTRÔLE ET VOYANTS

1. Bouton très froid « Coldest »
2. Bouton plus froid « Colder »
3. Bouton froid « Cold »
4. Bouton de commande congélateur / réfrigérateur

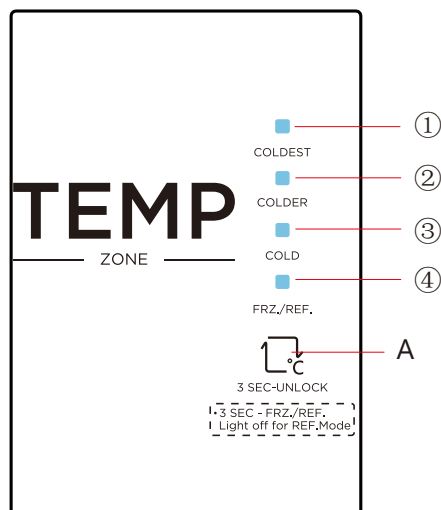

3. AFFICHAGE

Une fois l'appareil en marche l'écran complet s'affichera pour 3sec. Puis l'appareil fonctionnera par défaut selon le mode **COLDER /FRZ.**

- La plage de température du **congélateur** varie entre 10° et -8° F (soit -12 à - 22 °C)
- La plage de température du **réfrigérateur** varie entre 35° et 45 °F (soit 2 à 7 °C)

Fonctionnement

En mode de fonctionnement normal l'écran affiche le réglage de température sélectionné. En cas de défaillance, un des codes d'erreur ci-dessous clignotera :

Codes d'erreur	Description
Voyants lumineux 3 et 4	capteur de température du circuit du réfrigérateur
Voyants lumineux 2 et 4	capteur de dégivrage du congélateur
Voyants lumineux 1 et 4	Capteur de température ambiante

4. SÉLECTION DE TEMPÉRATURE

Chaque fois que vous appuyez sur le bouton « A » le réglage de température change d'un cran. Une fois le réglage de température terminé, le réfrigérateur fonctionnera selon le mode sélectionné après 15 sec.

La régulation de la température se fait comme suit :



Pour régler la température :



- Appuyer sur la touche « A » pendant 3 secondes pour déverrouiller le panneau
- Appuyer sur un des réglages prédéfinis (selon votre besoin) « Cold » « Colder » ou « Coldest » puis relâcher.

5. VERROUILLAGE /DÉVERROUILLAGE

Lorsque le panneau de contrôle est verrouillé, appuyer sur la touche « A » pendant 3 secondes pour le déverrouiller. Tous les voyants DEL s'illumineront/s'afficheront pendant 2 secondes et le panneau sera déverrouillé. Lorsque le panneau de contrôle est déverrouillé, si aucune opération n'est effectuée à l'intérieur de 15 secondes, il se verrouillera automatiquement.

6. CONVERSION RÉFRIGÉRATEUR/CONGÉLATEUR

La conversion de l'unité doit se faire lorsque le panneau est déverrouillé.

Appuyer sur le voyant « A »  pendant 3 secondes, le voyant  s'affichera et la fonctionnalité de votre unité sera converti en congélateur.

Ré-appuyer sur le voyant "A"  pendant 3 secondes pour reconvertir l'unité en réfrigérateur.

UTILISATION DU CONGÉLATEUR

Lorsque vous utilisez le congélateur pour la première fois ou après décongélation, activer le contrôle de la température au maximum pour au moins deux à trois heures avant d'introduire la nourriture **à congeler**. Laisser le congélateur fonctionner durant **24 heures**, avant d'y ajouter des produits alimentaires frais. Ne jamais ajouter plus de 2 à 3 livres de produits alimentaires **frais** par pi² d'espace de congélation. Ne pas remettre d'aliments près de l'entrée ou de la sortie d'air ceci pourrait affecter la circulation d'air.

Pour obtenir les meilleurs résultats possibles, il est important de bien connaître le fonctionnement de l'appareil :

- Cette unité est conçue pour le stockage à long terme des aliments surgelés. Cependant nous recommandons un temps d'entreposage ne dépassant pas trois mois.
- La durée de conservation des aliments congelés varie et le temps d'entreposage recommandé ne doit pas être dépassé. Vous devez suivre les instructions concernant les soins des aliments surgelés lors de la décongélation.
- Les aliments congelés préemballés commercialement doivent être conservés conformément aux recommandations du fabricant.

Lorsque vous ajoutez des emballages frais et non congelés, rangez-les contre les murs. L'ampoule de détection du thermostat est fixée à la paroi de la doublure sur le «côté isolant» de l'appareil. Compte tenu de la valeur du contenu de l'appareil, il est conseillé d'inspecter le contenu et de vérifier le fonctionnement régulièrement.

Remarque : Cet appareil n'est pas conçu pour être installé à l'extérieur, y compris dans des endroits où la température n'est pas contrôlée, tels que des garages, des porches, des abris de voiture, etc. **Avant de brancher l'appareil à une source d'alimentation électrique, le laisser reposer pendant 6 heures**. Ceci réduit les risques de mauvais fonctionnement du système de refroidissement en raison de la manipulation du transport.

Prenez note que si vous passez du mode congélateur au mode réfrigérateur, vous devrez décongeler l'appareil complètement avant d'y placer des aliments afin de laisser l'appareil revenir à la température idéale de refroidissement

DÉGIVRAGE

Cet appareil est équipé d'un système de refroidissement du type sans givre, ce qui signifie qu'il ne doit jamais être décongelé manuellement. Le dégivrage s'effectue automatiquement au moyen d'un élément chauffant de dégivrage et d'une minuterie de dégivrage qui s'allume et s'éteint lorsque l'appareil fonctionne. L'eau de dégivrage est acheminée dans une cuve de dégivrage située à côté du compresseur, où elle s'évapore.

4.ENTRETIEN ET NETTOYAGE

NETTOYAGE DE L'APPAREIL

Nous recommandons le nettoyage avant son utilisation :

1. Retirez tout le contenu et débranchez l'appareil.
2. Utilisez un linge imbibé d'une solution d'eau savonneuse pour le nettoyage et séchez avec un chiffon doux sec.
3. N'utilisez pas les nettoyants abrasifs. Lavez, rincez et bien séchez toutes les surfaces. N'utilisez pas de cires de nettoyage, détergents, agents de blanchiment ou nettoyeurs contenant du pétrole sur les surfaces de plastiques et les pièces en caoutchouc. N'utilisez jamais de serviettes de papier, nettoyeur à fenêtre, ou les liquides inflammables sur des pièces en plastique, car ils peuvent endommager. Rincez et séchez toutes les surfaces.
4. Nous recommandons de nettoyer l'unité chaque fois qu'elle est décongelée pour empêcher la moisissure et les odeurs.

VACANCES ET DÉMÉNAGEMENT

Absences de courtes durée/ vacances : Laissez l'appareil fonctionner pendant des congés de moins de trois semaines.

Absence de longues durée/vacances : si l'appareil n'est pas utilisé pendant plusieurs mois, enlevez toute la nourriture et débranchez le cordon. Nettoyez et séchez l'intérieur soigneusement. Laissez la porte légèrement ouverte en bloquant au besoin, pour empêcher l'apparition de moisissure et d'odeurs.

PANNE DE COURANT

La plupart des coupures de courant se rétablissent en quelques heures et ne devraient pas affecter la température de votre unité si vous ouvrez la porte le moins possible.

En cas de panne de courant, les aliments resteront congelés et/ou frais au moins 24 heures si l'appareil reste fermé. Si le courant ne se rétablit pas après une longue période de temps voyez à protéger le contenu de l'appareil.

DÉPLACEMENT DE L'APPAREIL

- Videz l'appareil
- Débranchez l'unité de la prise électrique, enlevez toute la nourriture, et dégivrez.
- Fixez avec du ruban adhésif toutes les pièces libres (paniers) à l'intérieur de l'appareil
- Vissez les pieds ajustables au maximum.
- Fermez la porte à l'aide de ruban adhésif.
- Assurez-vous que l'appareil soit positionné verticalement pendant le transport.
- Protégez l'extérieur à l'aide d'une couverture, d'une toile ou d'autre chose du genre.

CONSEILS ÉNERGÉTIQUES

- Votre appareil doit être installé dans une pièce tempérée, loin des sources de chaleur et de la lumière directe du soleil.
- Laissez les aliments chauds refroidir à la température de la pièce avant de la placer dans le réfrigérateur/congélateur.
- Toute surcharge oblige le compresseur à fonctionner plus longtemps. Les aliments qui refroidissent /congèlent trop lentement peuvent perdre de leur qualité, ou se gâter.
- Enveloppez correctement les aliments et essuyez les contenants avant de les ranger, ceci diminuera la condensation à l'intérieur.
- Les tablettes ou paniers ne devraient pas être recouverts de papier aluminium, papier ciré ou essuie-tout. Ces revêtements entravent la circulation de l'air froid, ce qui diminue l'efficacité de l'appareil.
- Organiser et étiqueter les aliments afin de réduire les ouvertures des portes et des longues recherches prenez autant d'articles que possible en même temps et fermez aussitôt la porte.

5. GUIDE DE DÉPANNAGE

La plupart des difficultés ci-dessous peuvent être réglées facilement. Si le problème persiste contactez directement le magasin où vous avez effectué votre achat.

PROBLÈME(S)	SOLUTION(S)
<p>Votre appareil ne fonctionne pas</p>	<ul style="list-style-type: none"> • S'assurez de n'utiliser pas des prises avec disjoncteur de mise à la terre. • Il n'est peut-être pas branché ou mal branché. Assurez-vous que la fiche est bien enfoncée dans la prise électrique. • Le fusible a sauté ou le coupe-circuit s'est déclenché. Vérifiez/réenclenchez le coupe-circuit ou remplacez le fusible • Panne de courant. Vérifiez les lumières de la maison. Appelez la compagnie d'électricité de votre région.
<p>Le compresseur fonctionne trop ou trop longtemps.</p>	<ul style="list-style-type: none"> • La température ambiante ou à l'extérieur est élevée. Ajustez. Dans ces conditions, il est normal que l'appareil fonctionne davantage. • L'appareil a récemment été débranché, pendant quelque temps. Votre appareil aura besoin de 4 heures pour refroidir complètement. • De grandes quantités d'aliments chauds ou tièdes ont été rangées récemment. Les aliments chauds font fonctionner davantage le réfrigérateur/ congélateur et ce, jusqu'à ce qu'il ait atteint la température désirée. • La porte est restée ouverte trop longtemps ou trop fréquemment. De l'air chaud y entre à chaque fois que la porte est ouverte. • La porte est peut-être légèrement ouverte. Fermez la bien. • La température sélectionnée est trop froide. Attendez plusieurs heures que la température se stabilise. • Le joint d'étanchéité est sale, usé, fendillé ou mal ajusté. Nettoyez ou remplacez le joint. Des fuites dans le joint peuvent faire fonctionner l'appareil plus longtemps et l'empêcher de maintenir la température désirée.
<p>Les températures à l'intérieur sont trop chaudes.</p>	<ul style="list-style-type: none"> • La température sélectionnée est trop haute, ajustez là. • Attendez plusieurs heures que la température se stabilise. • Les aliments chauds font fonctionner davantage votre appareil et ce, jusqu'à ce qu'il ait atteint la température désirée. • La porte est restée ouverte trop longtemps ou trop fréquemment. De l'air chaud y entre à chaque fois qu'elle est ouverte. • La porte est peut-être légèrement ouverte. Fermez bien la porte. • Le joint d'étanchéité est sale, usé, fendillé ou mal ajusté. Nettoyez ou remplacez le joint. • Des fuites dans le joint peuvent faire fonctionner l'appareil plus longtemps et l'empêcher de maintenir la température désirée.

Les températures à l'intérieur sont trop froides.	<ul style="list-style-type: none"> • La température programmée est trop basse, ajustez. • Attendez plusieurs heures que la température se stabilise.
Le Cabinet est chaud	<ul style="list-style-type: none"> • Le cabinet est toujours tiède au toucher. L'appareil fonctionne normalement, en retirant l'air chaud de l'intérieur.
Bruits plus amplifiés lorsque le congélateur est en marche.	<ul style="list-style-type: none"> • Les congélateurs d'aujourd'hui ont plus de capacité de rangement et des températures plus uniformes. Ils ont besoin d'un compresseur haute vitesse. Ceci est normal.
Bruits plus amplifiés lorsque le compresseur se met en marche.	<ul style="list-style-type: none"> • L'appareil fonctionne à de plus hautes pressions pendant la mise en marche du cycle de refroidissement. Ceci est normal. • Les bruits se stabilisent ou disparaissent lorsque l'appareil continue à fonctionner.
Craquements lorsque le compresseur se met en marche.	<ul style="list-style-type: none"> • Les composantes métalliques se dilatent et se contractent comme des tuyaux d'eau chaude. • Ceci est normal. Le bruit se stabilise ou disparaît alors que votre appareil continue à fonctionner.
Bruits de bouillonnement semblables à l'eau qui bout.	<ul style="list-style-type: none"> • Le liquide réfrigérant (utilisé pour refroidir) circule dans le système. Ceci est normal.

SI APRÈS AVOIR CONSULTÉ LE GUIDE DE DÉPANNAGE VOTRE PROBLÈME N'EST TOUJOURS PAS RÉSOLU, VEUILLEZ-VOUS ADRESSER DIRECTEMENT LE MAGASIN OÙ VOUS AVEZ EFFECTUÉ VOTRE ACHAT.

6. GARANTIE

L2

Garantie du réfrigérateur

Cette garantie protège votre appareil:

Le service de garantie doit être obtenu auprès de L2 Consumer Services ou d'un réparateur agréé L2.

Garantie

- Deux ans garantie à compter de la date d'achat d'origine.

Par l'intermédiaire de ses réparateurs agréés, L2 s'engage à ce qui suit:

- Prise en charge tous les frais de réparation ou de remplacement de pièces de cet appareil relevant d'un défaut de matériaux ou de fabrication.

Le consommateur est responsable de ce qui suit:

- Coûts de diagnostics, d'enlèvement, de transport et de réinstallation requis.
- Coûts de visites de service qui sont le résultat de points énumérés sous.

RESPONSABILITÉS NORMALES DU CONSOMMATEUR**

Des pièces de rechange L2 seront utilisées et ne seront garanties que pour la période restante de la garantie d'origine.

RESPONSABILITÉS NORMALES DU CONSOMMATEUR**

Cette garantie concerne uniquement les produits en usage domestique, et le consommateur est responsable pour les éléments énumérés ci-dessous:

1. Utilisation correcte de l'appareil selon les instructions fournies avec le produit
2. Entretien et nettoyage de routine nécessaires pour maintenir le bon état de fonctionnement
3. Installation adéquate par un professionnel agréé conformément aux instructions fournies avec l'appareil et conformément à tous les codes de plomberie, d'électricité et/ou de gaz.
4. Connexion adéquate à une alimentation mise à la terre de tension satisfaisante, remplacement des fusibles grillés, réparation des connexions desserrées ou de défauts dans le câblage de la maison.
5. Frais nécessaires pour rendre l'appareil accessible pour l'entretien
6. Dommages au fini après l'installation

EXCLUSIONS

Cette garantie ne couvre pas ce qui suit:

- 1) Défaillance causée par des dommages à l'appareil pendant qu'il est en votre possession (autres que les dommages causés par un défaut ou un dysfonctionnement), par une mauvaise installation, ou par une utilisation déraisonnable du produit, y compris, sans limitation, le défaut de fournir un entretien raisonnable et nécessaire ou de suivre les instructions écrites d'installation et d'utilisation.
- 2) Produits achetés "tel quel" ou remis à neuf ne sont pas couverts par la garantie.
- 3) Perte d'aliments causée par une panne du réfrigérateur ou congélateur.
- 4) Visites de service pour réparer ou remplacer les consommables tels que: filtres à eau, ampoules, filtres à air, etc., ou poignées, boutons et autres pièces cosmétiques.
- 5) Un produit qui n'appartient plus à son propriétaire initial.
- 6) Rouille à l'intérieur ou à l'extérieur de l'appareil.
- 7) Dommages causés par le dépannage ou l'entretien effectué par des personnes autres que des techniciens autorisés L2, l'utilisation de pièces autres que les pièces de rechange L2, obtenues de personnes autres que le service à la clientèle L2, ou par des causes externes telles que: utilisation abusive, alimentation électrique inadéquate ou désastre naturel.
- 8) Visites de service résultant d'une mauvaise installation de votre produit.
- 9) Visites de service pour vous instruire sur l'utilisation de votre produit.
- 10) Surtaxes, y compris, mais sans s'y limiter, après les heures ouvrables, le weekend ou les jours fériés, les droits de péages, les frais de voyage, de convoyage ou de kilométrage pour les visites de service dans les régions éloignées, état de l'Alaska inclus.
- 11) Si l'appareil est utilisé à des fins commerciales, mis en location, ou toute autre utilisation ou application autre que pour l'usage du consommateur, nous ne donnons aucune garantie, expresse ou implicite, y compris mais sans s'y limiter, toute garantie implicite de valeur marchande ou d'aptitude à utilisation ou à but spécial.
- 12) Un produit qui a été emmené à l'extérieur des États-Unis ou du Canada.
- 13) Produits sans numéros de série d'origine ou dont les numéros de série ont été modifiés ou ne peuvent pas être facilement déterminés.

Remarque: Certains états n'autorisent pas l'exclusion ou la limitation de dommages circonstanciels ou consécutifs. Cette limitation ou exclusion peut donc ne pas s'appliquer à vous.

SI VOUS AVEZ BESOIN DE SERVICE APRÈS VENTE

Gardez votre facture de vente, de livraison ou une autre preuve de paiement appropriée. La date de la facture établit la période de garantie si une réparation est nécessaire. Si le service est effectué, il est dans votre intérêt d'obtenir et de conserver tous les reçus. Cette garantie vous donne des droits juridiques spécifiques. Vous pouvez également avoir d'autres droits, qui varient d'état à état.

Tout service sous garantie doit être obtenu en suivant les étapes suivantes, dans l'ordre:

1. Contacter L2 Consumer Services ou un réparateur L2 autorisé au +1-866-646-4332.
2. Pour savoir où obtenir le service, contacter notre service Relations avec les consommateurs.