

# OWNER'S MANUAL

## L2 MOTION LUX

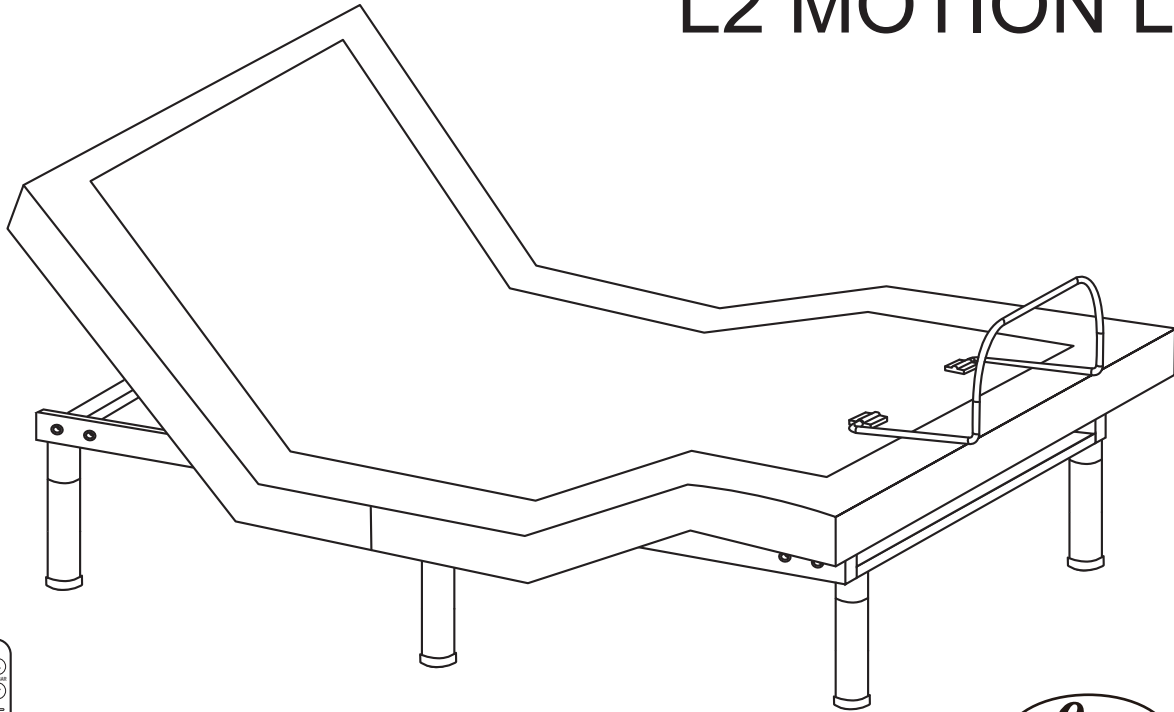

# Setup the power foundation without the bed frame.

**1** Open the box lid.

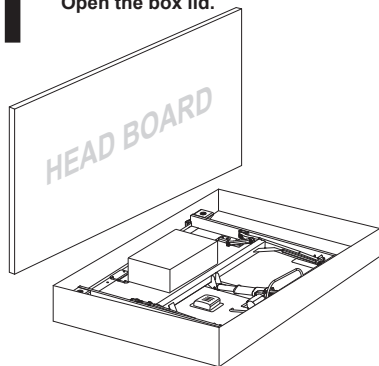





**2** Take out all the accessories from the packaging and put them aside. All electronics and components that need to be installed are located in boxes under the foundation or attached to the frame. Before discarding the packing materials, ensure that all the parts are accounted for.

Mattress Retainer Bar  
×1(2 for K/CK)

Accessories Box  
×1

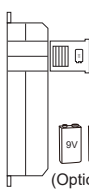
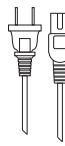
**ACCESSORIES BOX:**

Adjustable Legs  ×6	Remote Control  ×1	Power Supply with Battery Backup Box  (Optional) ×1	AC Power Cord  ×1	Sync Cord (TXL Only)  ×1	AAA Batteries  ×3
--	---	--	--	---	--

**3** Remove the red plastic safety lock before unfolding your power foundation.

Remove the red plastic safety clip.

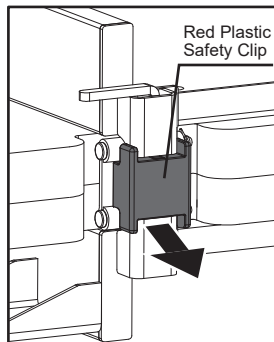

Turn the locking pin 90° in counter clockwise direction.

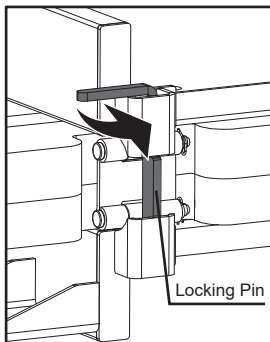

Remove the folding locking pin by pulling upwards.

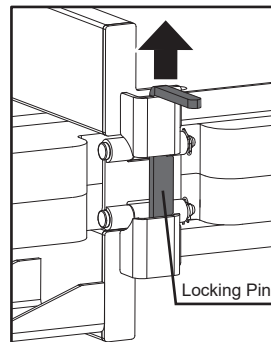

# 4

Install 4 legs, make sure the legs are tight.

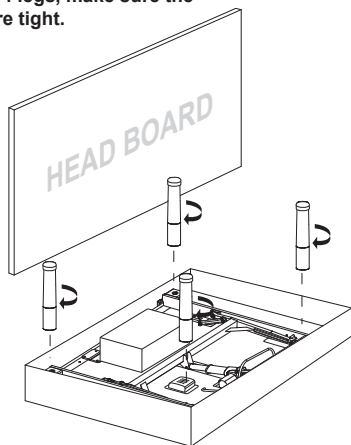

# 5

Remove the bed from the box with a flipping motion, let the bed stand on the 4 legs.

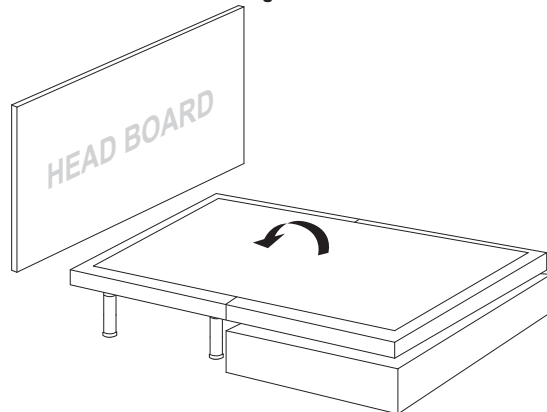

# 6

Flip the foot end of the bed from the box and lay it on top of the end at the headboard.

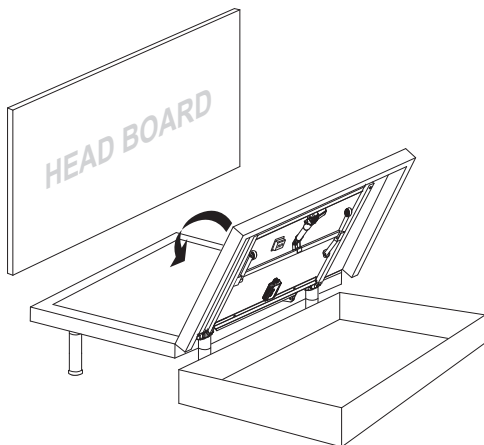

# 7

Install the remaining 2 legs on the foot end of the bed, make sure the legs are tight. Uncoil the DC power cord (connected to the control box) and put it to the side of the bed.

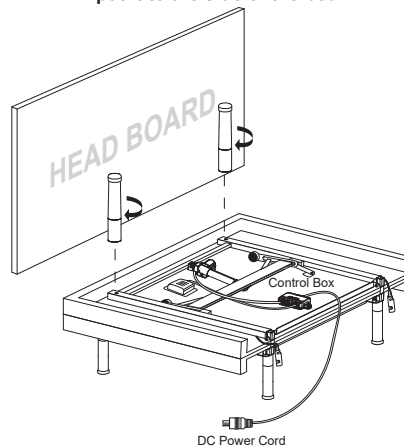

# 8

Make the bed completely flat.

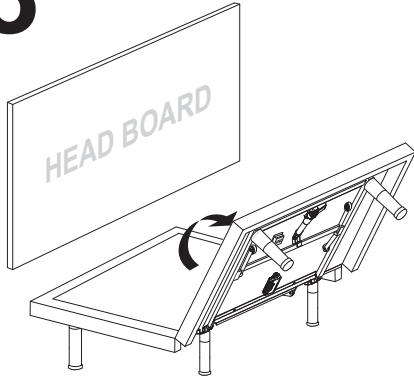

# 9

Install the mattress retainer bar one side after another.

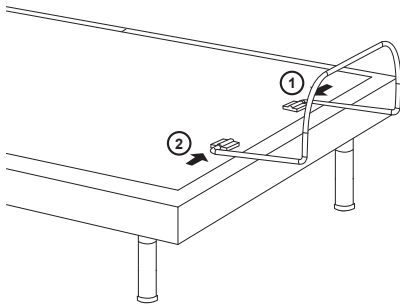

# 10

Uncoil the AC power cord, connect the DC power cord to the power supply and then connect the power supply to the AC power source.

AC Power Source

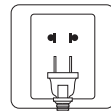

AC Power Cord



Power Supply

DC Power Cord

Insert the batteries into the remote control.



+

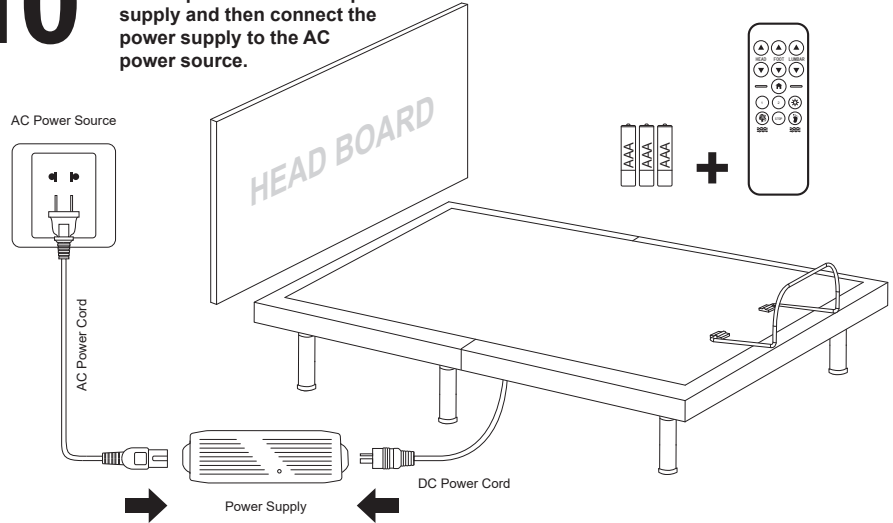

# DONE!

## Setup the power foundation with the bed frame and slat base.

- 1** Take the bed out of the box, put it on the slat base, do not install any legs. Uncoil the DC power cord (connected to the control box), pull the DC power cord towards the direction of the AC power source through either the bottom or the side of the bed frame.

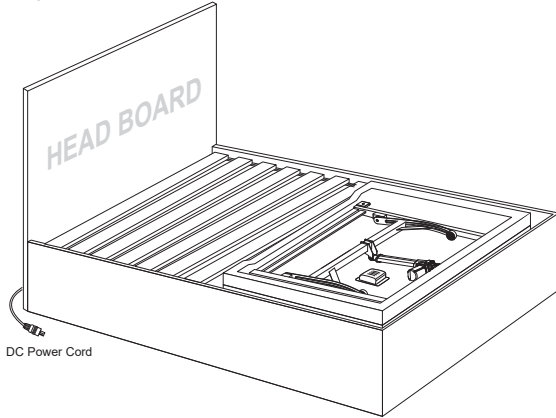

DC Power Cord

- 2** Make the bed completely flat with a flipping motion.

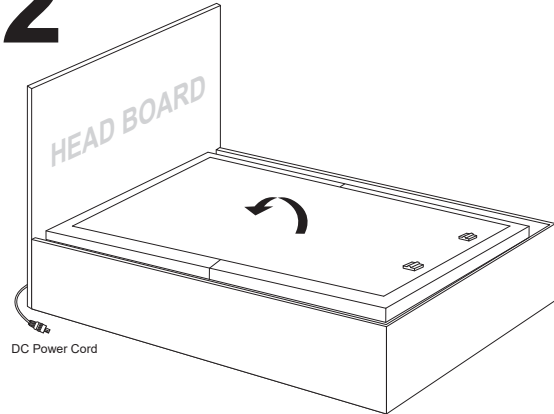

DC Power Cord

- 3** Install the mattress retainer bar one side after another.

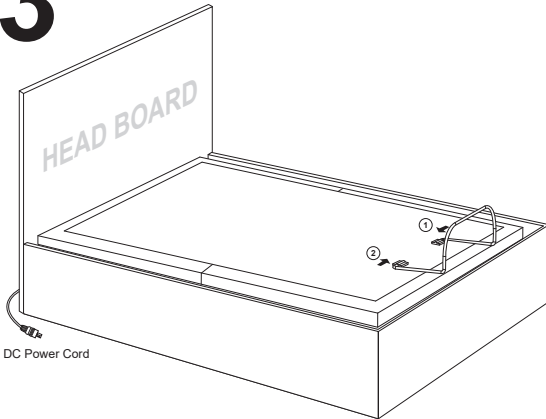

DC Power Cord

- 4** Uncoil the AC power cord, connect the DC power cord to the power supply and then connect the power supply to the AC power source.

AC Power Source

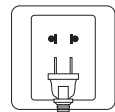

AC Power Cord



Power Supply



- Insert the batteries into the remote control.

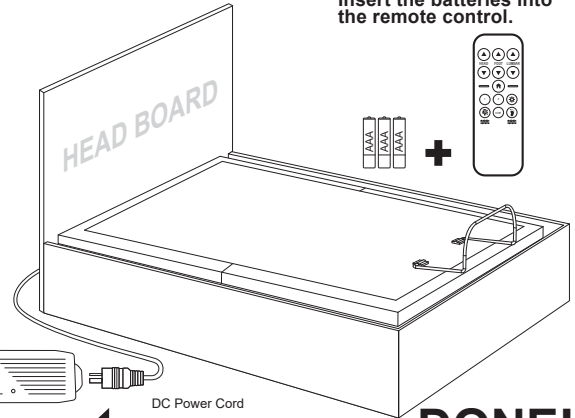

DC Power Cord

**DONE!**

## Electronics Quick Reference Guide

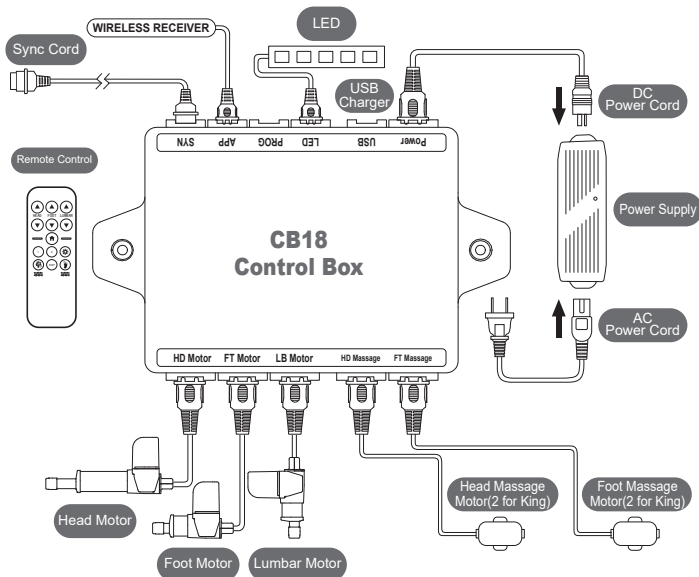

If simultaneous operation of two foundations is desired, please follow the steps listed below.

Sync cable is not required if both adjustable bases are equipped with V2.0 or newer remote controls. If the bases are equipped with V2.0 remote controls, follow the “Wireless Syncing Instruction”.

Model No.:\*\*\*\*\*  
\*\*\*\*\*  
V2.0

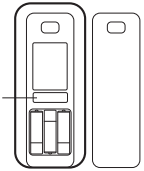

If the adjustable bases are not equipped with V2.0 on newer remote controls, follow the “Synchronizing Two Foundation with Sync Cord” instruction.

### Wireless Syncing Instruction

- STEP 1: Make sure both remotes are individually paired to the foundation. If the remote is not paired with the foundation, follow the pairing instructions.
- STEP 2: Make sure both foundations are at home (flat position).
- STEP 3: Press and hold **HEAD** (▲) and (●) on both remotes at the same time for 5 seconds, or/until the blue **BACK LIGHTS FLASH**.

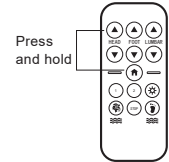

### UN-SYNC Two Foundations

Press and hold **HEAD** (▲) and **HEAD** (▼) on both remotes at the same time for 5 seconds, or/until the blue **BACK LIGHTS FLASH**.

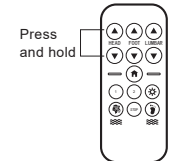

### Synchronizing Two Foundations with Sync Cord

- STEP 1: Unplug foundations from the power source.
- STEP 2: Connect the male ends of the sync cord to the female sync plugs of the control boxes (Refer to below illustration).
- STEP 3: Plug foundations back into the power source.
- STEP 4: Check to ensure all cords are securely attached. Either remote will operate both foundations simultaneously.

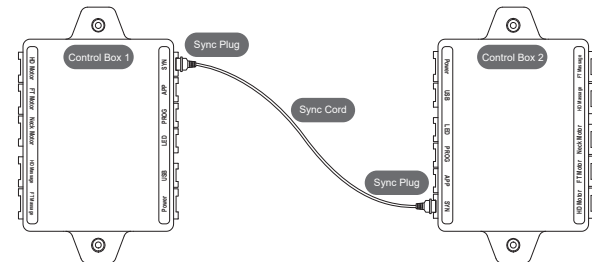

## Remote Control Instructions

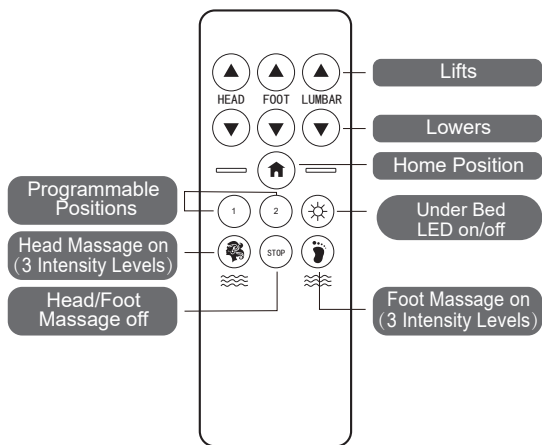

### ADJUST

- This button lifts the Head/Foot/Lumbar section of the foundation.
- This button lowers the Head/Foot/Lumbar section of the foundation.

### ONE TOUCH BUTTON

- One touch flat position.
- One touch underneath LED lighting on/off.

### SETTING PROGRAMMABLE POSITION

- One touch programmable positions.

### MESSAGE FEATURES

- Turn on the head massage. Cycle through 3 message intensities.
- Turn on the foot massage. Cycle through 3 message intensities.
- Turn off the head/foot massage.

## Pairing Remote

The original remote that comes in the box is already paired to the foundation. No further action is required. In the event when the remote is not paired with the foundation, follow the pairing instructions below.

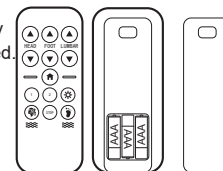

- STEP 1:** Make sure the batteries are good. Replace them when needed.
- STEP 2:** Unplug the power cord from the power source. If 9V backup batteries were installed in the power supply, remove them.
- STEP 3:** Press and hold **HEAD** and simultaneously until the blue backlights of the remote control are off.
- STEP 4:** Plug the power cord back into the power source. You will hear an activation sound in 2 seconds, indicating the remote is paired to the power foundation.

## Setting Programmable Position

- STEP 1:** Adjust the head, foot and lumbar to your desired position.
- STEP 2:** Press and hold the **LED on/off** button first, then press and hold one of the picture programmable buttons for 5 seconds until you hear a beep sound. The position is then saved.
- STEP 3:** To adjust a saved position, repeat step 1 and 2 and the new position will be saved.

## L2 Motion Mobile APP (Optional)

### General Information

L2 Motion Mobile APP is a mobile application to control the L2 Motion Adjustable Base with mobile devices. The application is available for both iOS and Android based smart devices.

The L2 Motion Mobile APP uses the latest technology to communicate with your L2 Motion Adjustable Base. Make sure your mobile devices has the pairing function for the APP to work correctly.

### Install the L2 Motion APP

#### IOS



- Open APP Store on your IOS device
- Tap the Magnify Glass Icon and search with the keyword **L2 Motion**
- Tap on **GET** and **INSTALL** to install the APP
- Wait for the download/installation to be complete

#### Android



- Open Google Play on your Android device.
- Tap the Magnify Glass Icon and search with the keyword **L2 Motion**
- Tap on **GET** and **INSTALL** to install the APP
- Wait for the download/installation to be complete

### Device Pairing

Before you start. Switch on the pairing function on your mobile device. Make sure your L2 Motion Adjustable Base is correctly connected and is power-on.

The L2 Motion APP will automatically pair your L2 Motion Adjustable Base once you start the APP and does not require additional settings.

### L2 Motion APP Home Screen

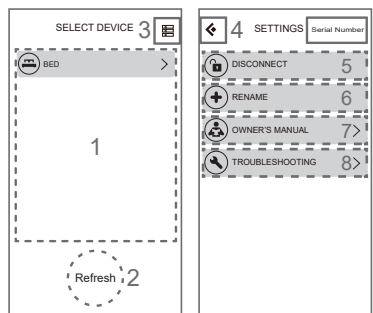

Home Screen

Settings Page

Home Screen	
1	List of L2 Motion Products within the connection range*
2	Tap the Refresh Button to refresh the L2 Motion Products List
3	Enter the Settings Page
Settings Page	
4	Back to the Home Screen
5	Disconnect from the paired L2 Motion Product
6	Rename your L2 Motion Power Foundation of your choice
7	Owner's Manual Page
8	Troubleshooting
9	Serial Number of the control box

\* The effective connection range is  $\pm 10m$

### L2 Motion APP Remote Control

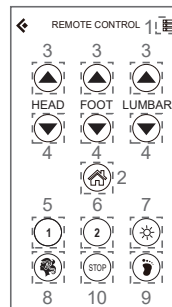

Remote Control	
1	Enter the Setting Page
2	One touch flat Position
3	Head/Foot/Lumbar Lifting function
4	Head/Foot/Lumbar Lowering function
5	Programmable Position 1
6	Programmable Position 2
7	Under Bed Lighting
8	Head Massage (3 different intensities)
9	Foot Massage (3 different intensities)
10	Massage Off Button

\* Remote interface varies in between different L2 Motion Adjustable Base models. If you wish to disconnect from the current paired Adjustable Base, Enter the Settings Page and tap the Disconnect button.



## Slat Pack Installation Guide(Optional)

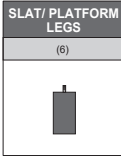

Leg Configuration Table				
Leg Configuration				
Bed Adjustable Height	7.3"	11"	14.7"	19.7"

Support leg may be needed on some slat/platform bed frames, refer to the leg configuration table for height adjustment.

\* Make sure the adjustable legs are properly tight, and the plastic caps have been placed at the bottom of the legs. Incorrect installation might cause the part to fail or damage the floor.

STABILIZER BRACKETS COMPONENTS				
(4) Stabilizer Brackets	(8) Screws ST4.2x16	(8) Bolts M8*16	(8) Washers	(1) Socket Wrench

Stabilizer Brackets are optional and not included. They can fix the bed onto the slat base. A phillips screwdriver and socket wrench are required to complete the installation.

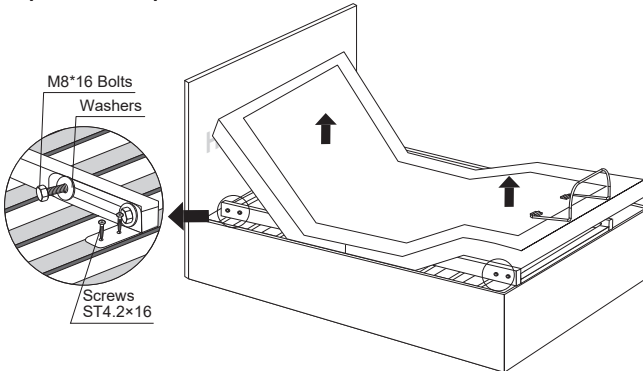

Lift the head and foot end of the bed by remote control. Install four stabilizer brackets as shown. Use a phillips screwdriver and socket wrench to tighten the screws and bolts.

## Headboard Bracket Installation Guide(Optional)

Headboard brackets are optional and not included. A 1/2" (13 mm) socket and 1/2" (13 mm) wrench are required to complete the installation.

HEADBOARD BRACKET COMPONENTS				
(2) Headboard Brackets	(2) T-Brackets	(8) M8*16	(4) Nuts	(4) Washers
OPTIONAL EQUIPMENT/PART (NOT INCLUDED)				
 Socket and Wrench 1/2" (13mm)				

### STEP 1

a)Align the slot hole of the headboard bracket to the sleeve into which the leg threads. **DO NOT OVERTIGHTEN.** Too much force may damage the thread.

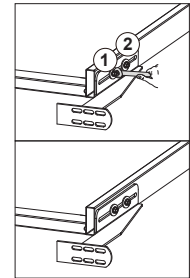

b)The headboard bracket has 2 adjustable slots to accommodate any frame type. Use the bolts and washers to secure the bracket. Make sure the bolts are tight.

### STEP 2

a)To put the T-Bracket and Headboard Bracket together, you will need (2) M8x16 bolts and (2) nuts. Slip the bolts through the holes from T-Bracket to Headboard Bracket with the head of bolt facing outward. Use the 1/2" (13 mm) socket and 1/2" (13mm) wrench to tighten the bolts.

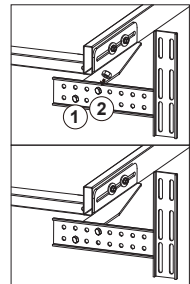

### STEP 3

You may now connect your headboard to the attachment plates using the remaining short bolts and nuts to secure it to the brackets. The heads of the bolts will face outward. Use a 1/2" (13mm) socket and 1/2" (13mm) wrench to tighten the bolts.

## Spacing Connector for TXL (Optional)

Install two spacing connectors to ensure the gap between the two adjustable bases is consistent.

(2) SPACING CONNECTOR (TXL ONLY)

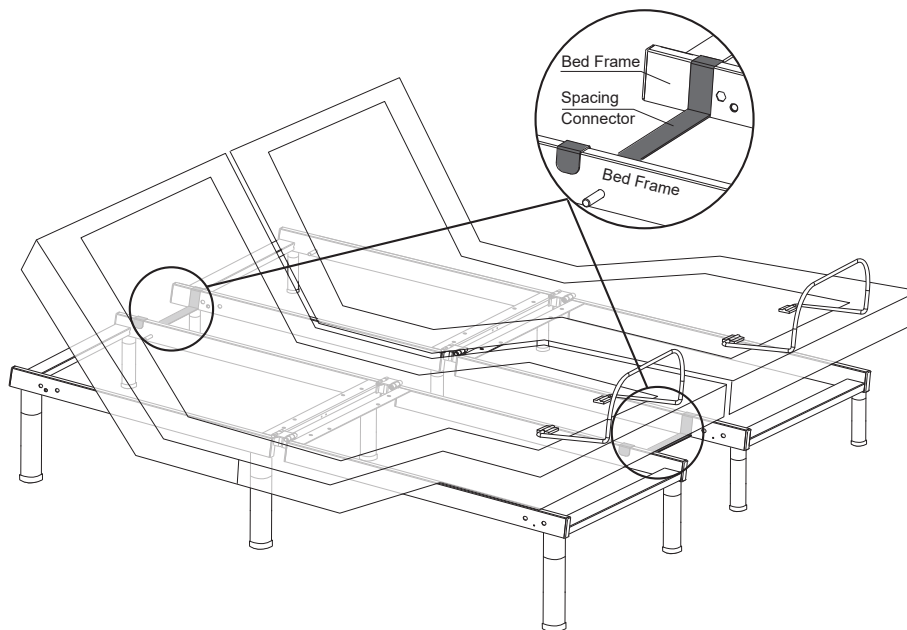
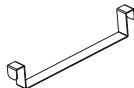

Lift the head and foot end of the bed by remote control. Install the spacing connector as shown.

# LE MANUEL DU PROPRIÉTAIRE

## L2 MOTION LUX

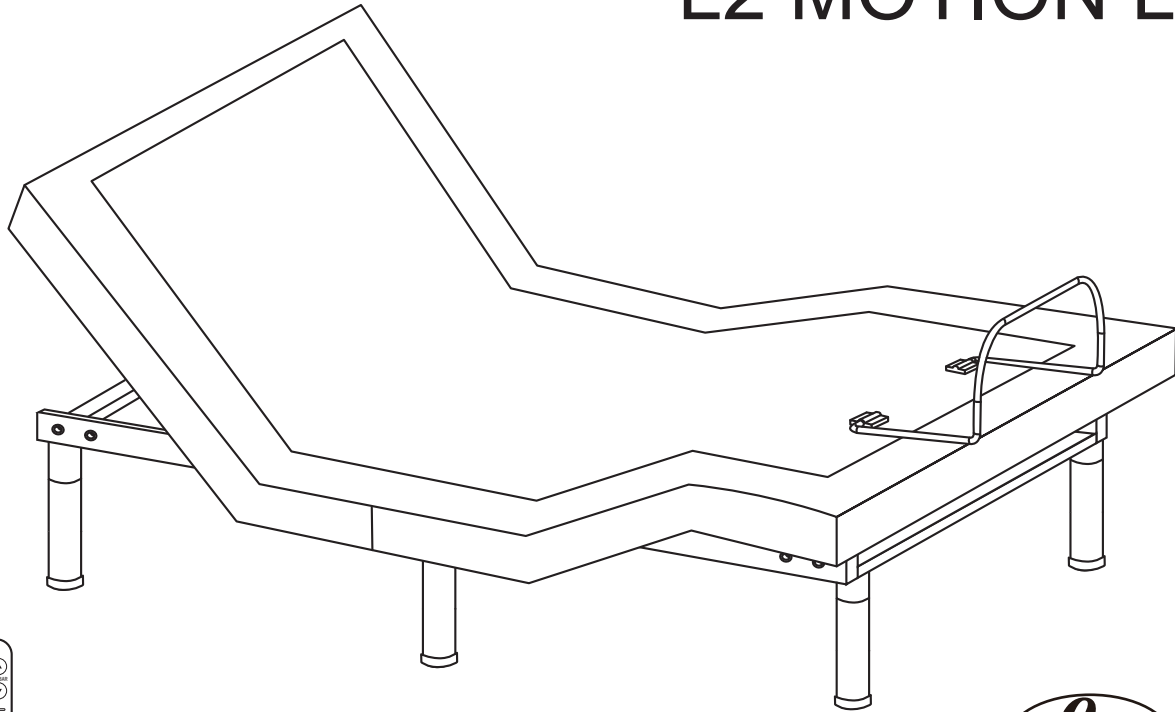

LPB13WM Rev 1.0 04/2021

# Installez la fondation électrique sans le cadre de lit.

**1** Ouvrez le couvercle de la boîte.

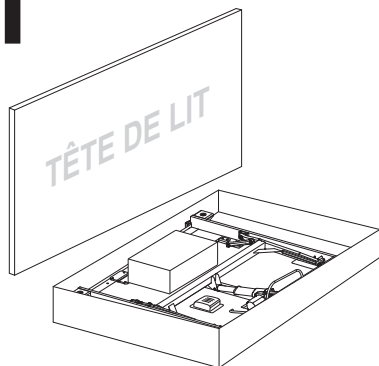

**2** Sortez tous les accessoires de l'emballage et mettez-les de côté. L'ensemble des composants et des appareils électroniques nécessaires à l'installation se trouvent dans des boîtes fixées à la structure ou sous la base. Avant de vous débarrasser de l'emballage, assurez-vous d'avoir toutes les pièces suivantes.

Barre de retenue  
du matelas  
x 1 (2 pour un  
très grand lit)

Boîte  
d'accessoires  
x1

## BOÎTE D'ACCESSOIRES :

Pieds réglables



x6

Télécommande



x1

Bloc d'alimentation  
à batterie de secours

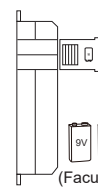

x1

Cordon d'alimentation  
de la prise c.a.

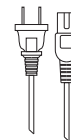

x1

Prise pour câble (TG  
lits simples seulement)



x1

Piles AAA



x3

**3** Retirez le verrou de sécurité en plastique rouge avant de déplier votre fondation électrique.

Retirez le clip de sécurité en plastique rouge.

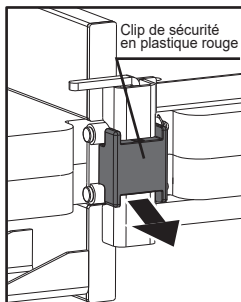

Tournez la goupille de verrouillage de 90° dans le sens inverse des aiguilles d'une montre.

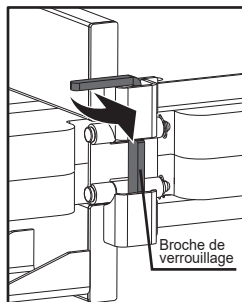

Retirez la goupille de verrouillage repliable en tirant vers le haut.

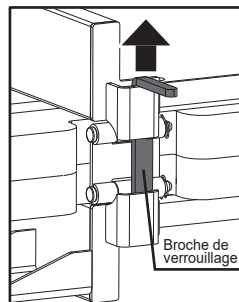

# 4

Installez les 4 pieds, assurez-vous que les jambes sont serrées.

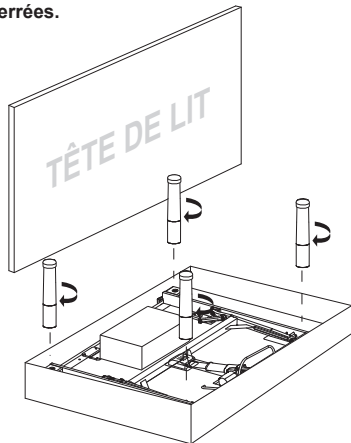

# 5

Retirez le lit de la boîte avec un mouvement de bascule, puis laissez le lit se tenir sur les 4 pieds.

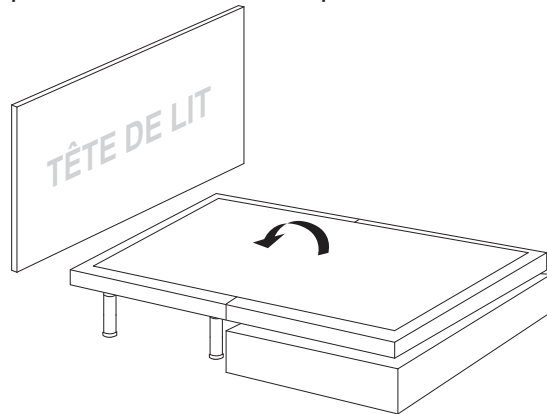

# 6

Sortez l'extrémité du lit du côté pied de la boîte et placez-la sur la tête de lit.

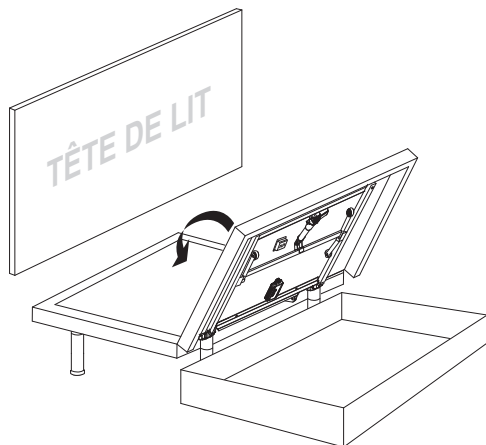

# 7

Installez les 2 pieds restants sur l'extrémité du lit du côté pied, assurez-vous que les jambes sont serrées. Déroulez le cordon d'alimentation de la prise c.c. (connecté au module de commande) et placez-le à côté du lit.

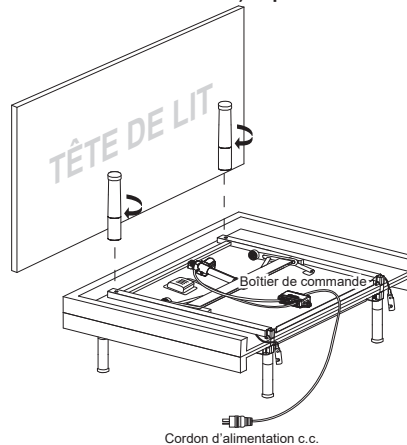

Cordon d'alimentation c.c.

# 8

Rendez le lit complètement plat.

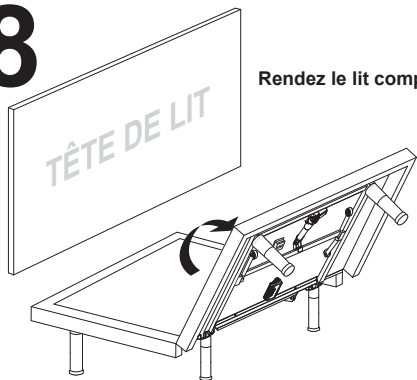

# 9

Installez la barre de retenue du matelas un côté à la fois.

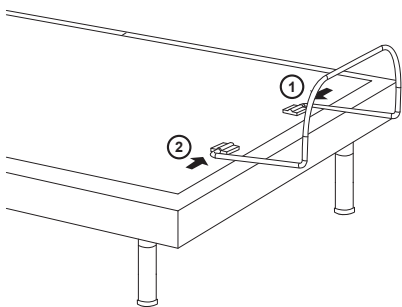

# 10

Déroulez le cordon d'alimentation de la prise c.a., connectez le cordon d'alimentation de la prise c.c. au bloc d'alimentation, puis connectez ce dernier à la source d'alimentation c.a.

Installez les piles dans la télécommande.

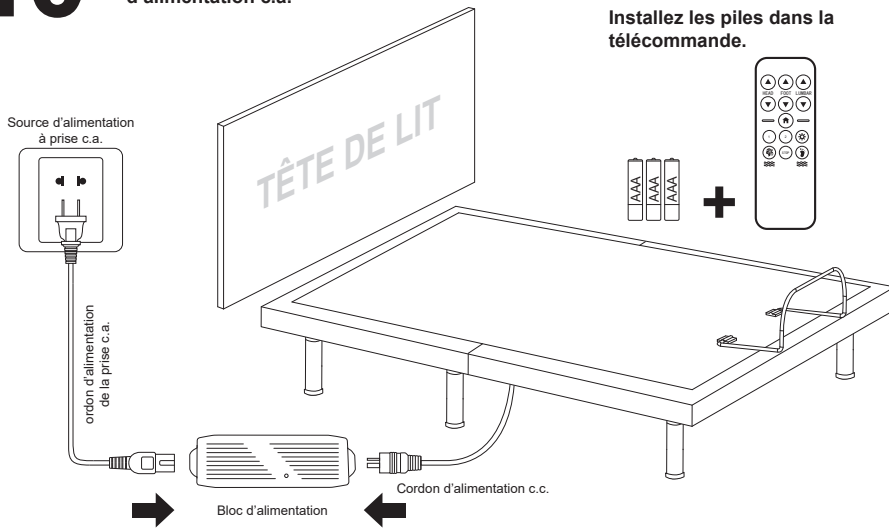

# TERMINÉ!

## Installez la fondation électrique avec le cadre de lit et le sommier à lattes.

- 1** Sortez le lit de la boîte, posez-le sur le sommier à lattes, n'installez aucun pied. Déroulez le cordon d'alimentation c.c. (connecté au boîtier de commande), tirez le cordon d'alimentation c.c. vers la source d'alimentation à prise c.a. par le bas ou le côté du cadre de lit.

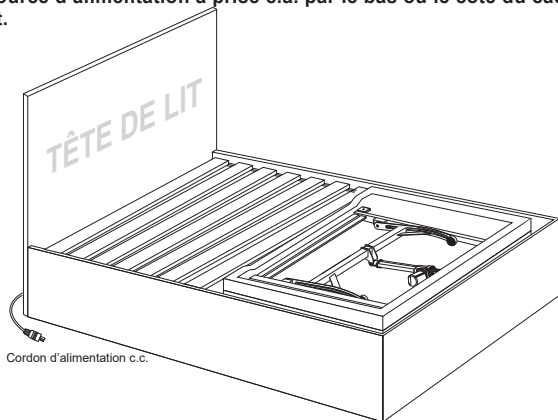

Cordon d'alimentation c.c.

- 2** Rendez le lit complètement plat avec un mouvement de retournement.

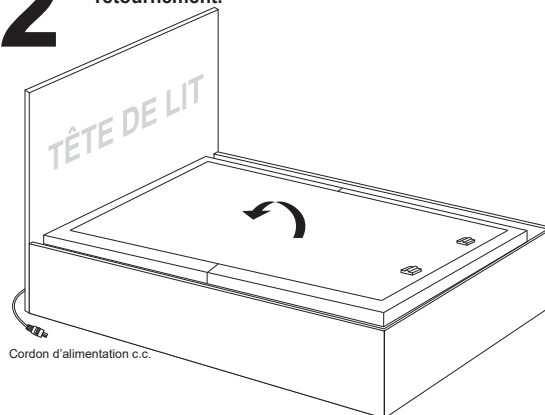

Cordon d'alimentation c.c.

- 3** Installez la barre de retenue du matelas un côté à la fois.

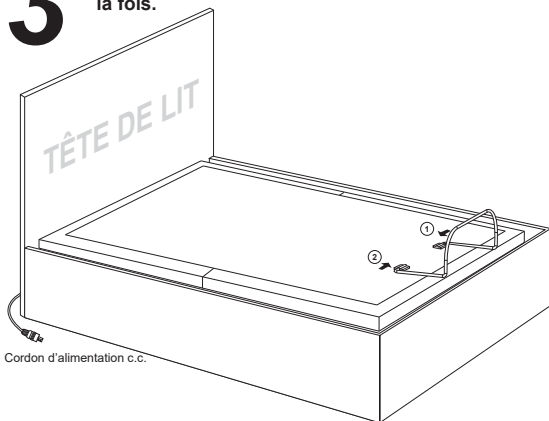

Cordon d'alimentation c.c.

- 4** Déroulez le cordon d'alimentation de la prise c.a., connectez le cordon d'alimentation de la prise c.c. au bloc d'alimentation, puis connectez ce dernier à la source d'alimentation c.a.

Source d'alimentation à prise c.a.

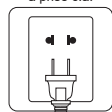

Cordon d'alimentation de la prise c.a.

- Installez les piles dans la télécommande.

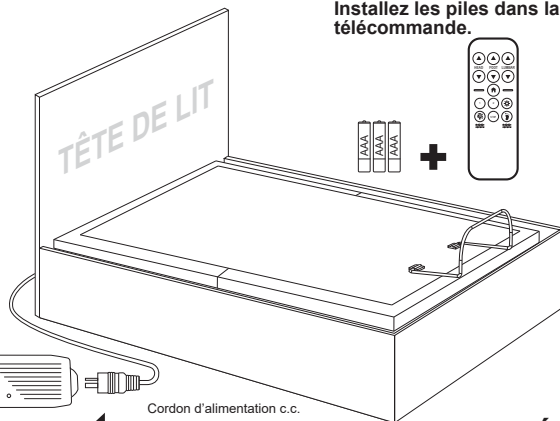
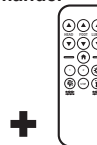

Cordon d'alimentation c.c.

Bloc d'alimentation

**TERMINÉ!**

## Guide de référence rapide des composants électroniques

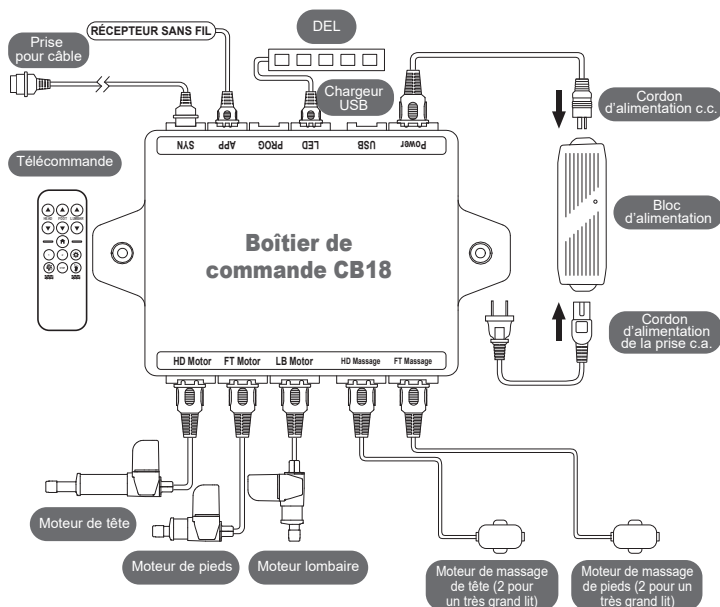

Si le fonctionnement simultané de deux fondations est souhaité, veuillez suivre les étapes ci-dessous.

Le câble de synchronisation n'est pas nécessaire si les deux bases réglables sont équipées de télécommandes V2.0 ou plus récentes.

Si les bases sont équipées de télécommandes V2.0, suivez les "Instructions de synchronisation sans fil".

Si les bases réglables ne sont pas équipées de V2.0 sur les télécommandes plus récentes, suivez les instructions "Synchronisation de Two Foundation avec Sync Cord".

Model No.:\*\*\*\*\*  
\*\*\*\*\* V2.0

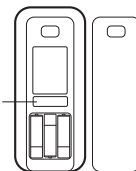

### Instruction de synchronisation sans fil

ÉTAPE 1 : Assurez-vous que les deux télécommandes sont individuellement couplées à la fondation. Si la télécommande n'est pas couplée avec la fondation, suivez les instructions de couplage.

ÉTAPE 2 : Assurez-vous que les deux fondations sont à la maison (position à plat).

ÉTAPE 3 : Appuyez simultanément sur les touches **HEAD** (▲) et (▼) des deux télécommandes et maintenez-les enfoncées pendant 5 secondes, ou / jusqu'à ce que les FEUX ARRIÈRE bleus CLIGNOTENT.

Maintenez enfoncés les boutons

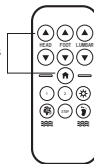

### UN-SYNC Deux fondations

Appuyez simultanément sur les touches **HEAD** (▲) et **HEAD** (▼) des deux télécommandes et maintenez-les enfoncées pendant 5 secondes, ou / jusqu'à ce que les VOYANTS ARRIÈRE bleus CLIGNOTENT.

Maintenez enfoncés les boutons

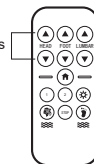

### Synchronisation de Two Foundation avec Sync Cord

ÉTAPE 1 : Débranchez les bases de la source d'alimentation.

ÉTAPE 2 : Branchez les connecteurs mâles du cordon de synchronisation aux fiches de synchronisation femelles des boîtiers de commande (reportez-vous à l'illustration ci-dessous).

ÉTAPE 3 : Branchez de nouveau les bases sur la source d'alimentation.

ÉTAPE 4 : Vérifiez si tous les cordons sont branchés solidement. Chaque télécommande contrôlera les deux bases simultanément.

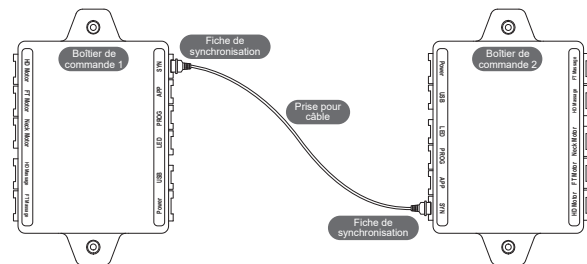



## Utilisation de la télécommande

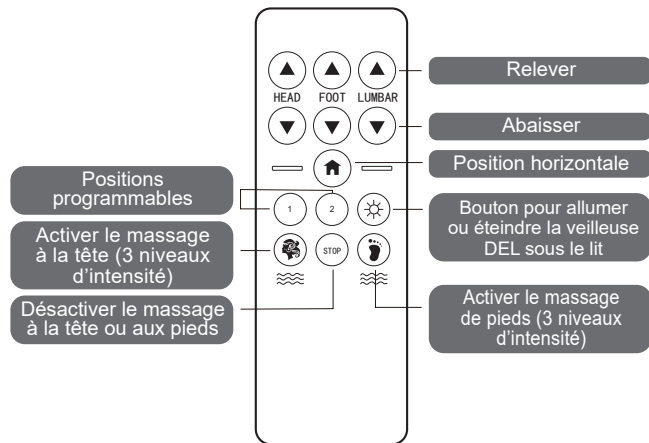

## RÉGLAGE

- ▲ Ce bouton soulève la section Tête / Pied / Lombar de la fondation.
- ▼ Ce bouton abaisse la section Tête / Pied / Lombar de la fondation.

## BOUTON UNE TOUCHE

- ☰ Position à plat à une touche.
- ☼ Bouton d'accès rapide pour allumer ou éteindre la veilleuse DEL sous le lit.

## RÉGLAGE DE LA POSITION PROGRAMMABLE

- 1 Boutons d'accès rapide aux positions programmables.
- 2

## FONCTIONS DE MASSAGE

- ☼ Active le massage à la tête. Défile les 3 niveaux d'intensité de massage.
- ☼ Active le massage de pieds. Défile les 3 niveaux d'intensité de massage.
- STOP Désactive le massage à la tête ou aux pieds.

## JUMELAGE DE LA TÉLÉCOMMANDE

La télécommande d'origine qui se trouve dans la boîte est déjà jumelée avec la base ajustable. Aucune intervention n'est nécessaire. Si la télécommande n'est pas jumelée avec la base ajustable, suivez les directives de jumelage ci-dessous.

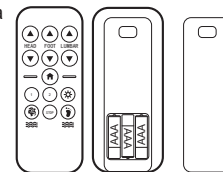

ÉTAPE 1 : Assurez-vous que les piles fonctionnent bien. Remplacez-les si nécessaire.

ÉTAPE 2 : Débranchez le cordon d'alimentation de la source d'alimentation. Si des piles de secours de 9 volts sont installées dans le bloc d'alimentation, retirez-les.

ÉTAPE 3 : Maintenez enfoncés les boutons **HEAD** ☼ et ☼ simultanément jusqu'à ce que le rétroéclairage bleu de la télécommande soit désactivé.

ÉTAPE 4 : Rebranchez le cordon d'alimentation de la prise c.c. dans la source d'alimentation. Vous entendrez un signal sonore d'activation dans les 2 secondes; la télécommande est alors jumelée à la base ajustable.

## PROGRAMMATION DES POSITIONS

ÉTAPE 1 : Ajustez la tête et le pied à la position désirée.

ÉTAPE 2 : Maintenez d'abord enfoncé le bouton à DEL marche/arrêt ☼, puis appuyez sur les icônes de boutons programmables 1 2 pendant environ 5 secondes jusqu'à ce que vous entendiez un signal sonore. La position est ensuite enregistrée.

ÉTAPE 3 : Pour ajuster une position enregistrée, répétez les étapes 1 et 2 et la nouvelle position sera enregistrée.

## Application mobile L2 Motion (en option)

### Informations générales

L2 Motion Mobile APP est une application mobile pour contrôler la base réglable L2 Motion avec des appareils mobiles. L'application est disponible pour les appareils intelligents basés sur iOS et Android.

L'application mobile L2 Motion utilise la dernière technologie pour communiquer avec votre base réglable L2 Motion. Assurez-vous que vos appareils mobiles disposent de la fonction d'appairage pour que l'application fonctionne correctement.

### Installez l'application L2 Motion

#### IOS



- Ouvrez l'APP Store sur votre appareil IOS
- Appuyez sur l'icône de la loupe et recherchez avec le mot-clé **L2 Motion**
- Appuyez sur  et  pour installer l'application
- Attendez que le téléchargement / l'installation soit terminé

#### Android



- Ouvrez Google Play sur votre appareil Android
- Appuyez sur l'icône de la loupe et recherchez avec le mot-clé **L2 Motion**
- Appuyez sur  et  pour installer l'application
- Attendez que le téléchargement / l'installation soit terminé

### Couplage de l'appareil

Avant de commencer. Activez la fonction de couplage sur votre appareil mobile. Assurez-vous que votre base réglable L2 Motion est correctement connectée et sous tension.

L'application L2 Motion appairera automatiquement votre base réglable L2 Motion une fois que vous démarrez l'application et ne nécessite pas de paramètres supplémentaires.

## Écran d'accueil de l'application L2 Motion

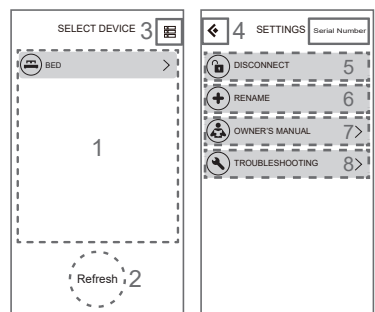

Écran d'accueil

Page des paramètres

Écran d'accueil	
1	Liste des produits L2 Motion dans la plage de connexion *
2	Appuyez sur le bouton Actualiser pour actualiser la liste des produits L2 Motion
3	Entrez dans la page des paramètres
Page des paramètres	
4	Retour à l'écran d'accueil
5	Déconnectez-vous du produit L2 Motion couplé
6	Renommez votre L2 Motion Power Foundation de votre choix
7	Page du manuel du propriétaire
8	Dépannage
9	Numéro de série du boîtier de commande

\* La plage de connexion effective est de  $\pm 10$  m

## Télécommande L2 Motion APP

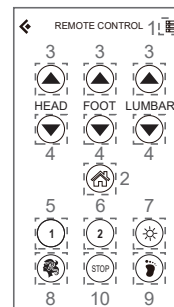

Télécommande	
1	Entrez dans la page des paramètres
2	Position à plat à une touche
3	Fonction de levage tête / pied / lombaire
4	Fonction d'abaissement tête / pied / lombaire
5	Position programmable 1
6	Position programmable 2
7	Éclairage sous le lit
8	Massage de la tête (3 intensités différentes)
9	Massage des pieds (3 intensités différentes)
10	Bouton d'arrêt de massage

\* L'interface à distance varie entre les différents modèles de base réglable L2 Motion. Si vous souhaitez vous déconnecter de la base réglable actuellement couplée, accédez à la page Paramètres et appuyez sur le bouton Déconnecter.

## Guide d'installation de Slat Pack (facultatif)

JAMBES À LATTES /  
PLATEFORMES

(6)



Tableau de configuration des jambes

Configuration des jambes	7.3"	11"	14.7"	19.7"
Lit réglable en hauteur	7.3"	11"	14.7"	19.7"

Un pied de support peut être nécessaire sur certains sommiers à lattes / plates-formes, reportez-vous au tableau de configuration des pieds pour le réglage de la hauteur.

\* Assurez-vous que les pieds réglables sont correctement serrés et que les capuchons en plastique ont été placés au bas des pieds. Une installation incorrecte peut entraîner une défaillance de la pièce ou endommager le sol.

COMPOSANTS DES SUPPORTS DE STABILISATEUR

(4) Supports de stabilisateur	(8) Vis ST4.2 × 16	(8) Boulons M8 × 16	(8) Rondelles	(1) Clé à douille

Les supports de stabilisateur sont facultatifs et non inclus. Ils peuvent fixer le lit sur le sommier à lattes. Un tournevis cruciforme et une clé à douille sont nécessaires pour terminer l'installation.

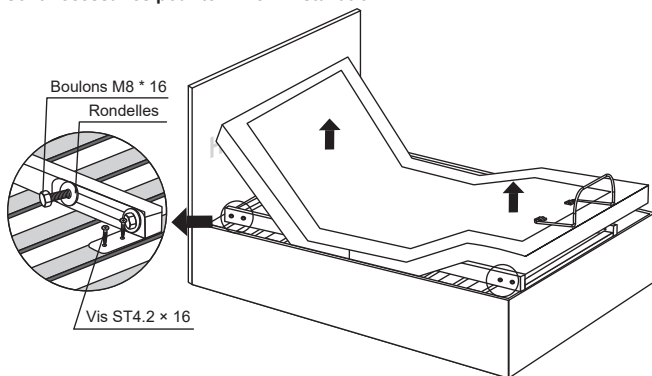

Soulevez la tête et les pieds du lit à l'aide de la télécommande. Installez quatre supports de stabilisation comme illustré. Utilisez un tournevis cruciforme et une clé à douille pour serrer les vis et les boulons.

## Guide d'installation du support de tête de lit (en option)

Les supports de tête de lit sont facultatifs et non inclus. Une douille de 1/2" (13 mm) et une clé de 1/2" (13 mm) sont nécessaires pour terminer l'installation.

COMPOSANTS DU SUPPORT DE TÊTE DE LIT

(2) Supports de tête de lit	(2) Supports en T	(8) M8*16	(4) Écrous	(4) Rondelles
ÉQUIPEMENT / PIÈCE EN OPTION (NON INCLUS)				
<p>Douille et clé 1/2" (13 mm)</p>				

### ÉTAPE 1

a) Alignez le trou de la fente du support de la tête de lit sur le manchon dans lequel le pied s'enfile. **NE PAS TROP SERRER.** Trop de force peut endommager le fil.

b) Le support de tête de lit a 2 fentes réglables pour s'adapter à tout type de cadre. Utilisez les boulons et les rondelles pour fixer le support. Assurez-vous que les boulons sont serrés.

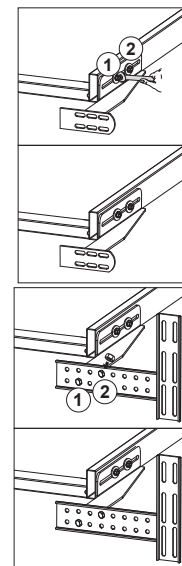

### ÉTAPE 2

a) Pour assembler le support en T et le support de tête de lit, vous aurez besoin de (2) boulons M8 × 16 et (2) écrous. Glissez les boulons à travers les trous du support en T au support de tête de lit avec la tête du boulon tournée vers l'extérieur. Utilisez la douille 1/2" (13 mm) et la clé 1/2" (13 mm) pour serrer les boulons.

### ÉTAPE 3

Vous pouvez maintenant connecter votre tête de lit aux plaques de fixation à l'aide des boulons et écrous courts restants pour la fixer aux supports. Les têtes des boulons seront tournées vers l'extérieur. Utilisez une douille de 1/2" (13 mm) et une clé de 1/2" (13 mm) pour serrer les boulons.

## Connecteur d'espacement pour TG lits simples (en option)

Installez deux connecteurs d'espacement pour vous assurer que l'écart entre les deux bases réglables est cohérent.

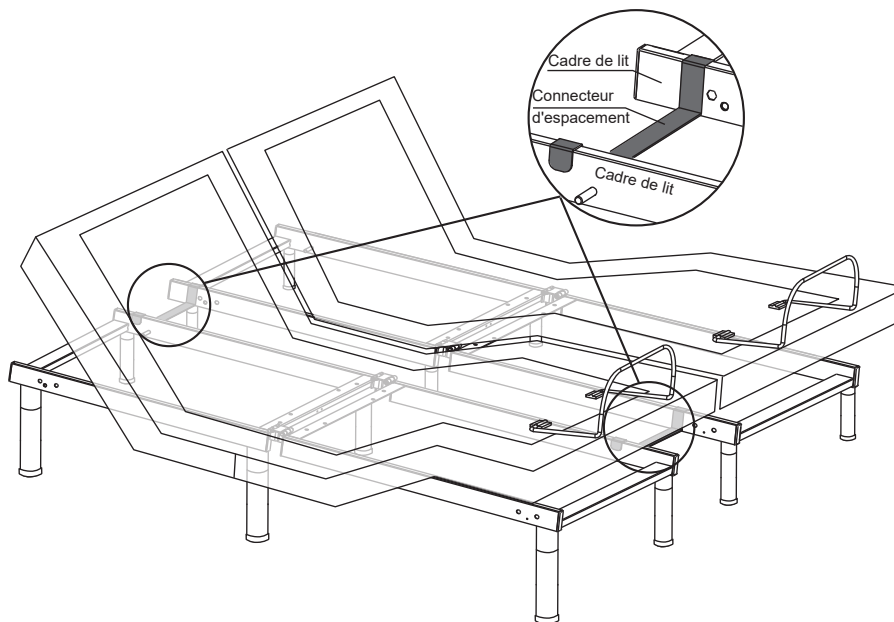
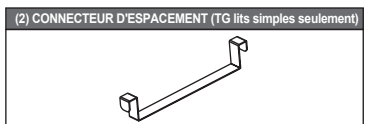

Soulevez la tête et les pieds du lit à l'aide de la télécommande. Installez le connecteur d'espacement comme indiqué.