

- Thank you for purchasing this quality product.
- Read instruction carefully prior to assembly!
- Unit should be assembled by two or more people!
- Remove all components from pack and place product down on soft surface such as carpet or cloth to prevent scratching the finish. Identify and count all parts as specified below.
- Do not tighten bolts until assembly is complete.

- Gracias por comprar este producto de calidad.
- Lea las instrucciones cuidadosamente antes del montaje!
- La unidad debe ser montada por dos o mas personas!
- Retire todos los componentes del paquete y coloque el producto sobre una superficie blanda, como alfombras o telas, para evitar arañazos en el acabado. Identifique y cuente todas las piezas como se especifica a continuacion.
- No apriete los pernos hasta que el montaje este complete!

- Merci d'avoir achete ce produit de qualite!
- Lisez attentivement les instructions avant le montage!
- L'unité doit être assemblée par deux personnes ou plus!
- Retirez tous les composants de l'emballage et placez le produit sur la surface molle comme le tapis ou le tissu pour éviter de gratter la finition. Identifiez et comptez toutes les pièces telles que spécifiées ci-dessous.
- Ne pas serrer les boulons jusqu'à ce que l'assemblage soit termine.

MODEL : C6377D-DS2/C8108D-DS2 SIDE CHAIR		
No	Part List	Qty
A	Chair Back Frame	1 pc
B	Right Front Leg with small hole marking <small>Small Hole Marking</small>	1 pc
C	Left Front Leg	1 pc
D	Right Side Stretcher (Small Marking) <small>Small Hole Marking</small>	1 pc
E	Left Side Stretcher (Big Marking) <small>Big Hole Marking</small>	1 pc
F	Middle Stretcher <small>Big Hole Marking</small>	1 pc
G	Box Seat	1 pc
H	Wooden Seat	1 pc

STEP 1

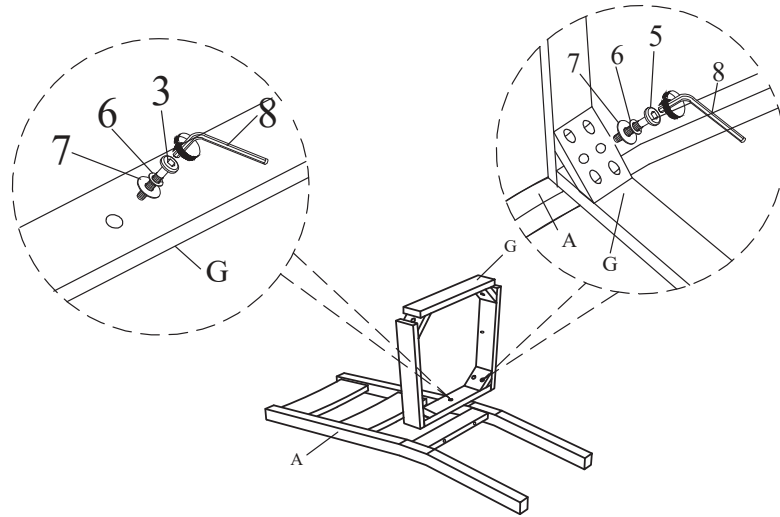

No	Hardware List	Qty
1	CSK SCREW M4 x 32mm	6 pcs
2	CSK SCREW M4 x 35mm	6 pcs
3	JCBC BOLT M6 x 35mm BLK	1 pcs
4	JCBC BOLT M6 x 60mm BLK	2 pcs
5	JCBC BOLT M6 x 70mm BLK	4 pcs
6	SPRING WASHER M6 RBW	7 pcs
7	FLAT WASHER M6 x 19MM BLK	7 pcs
8	ALLEN KEY M4 x 110mm with ball BLK	1 pc
9	I-KEY with ball M4 x 130	1 pc

STEP 2

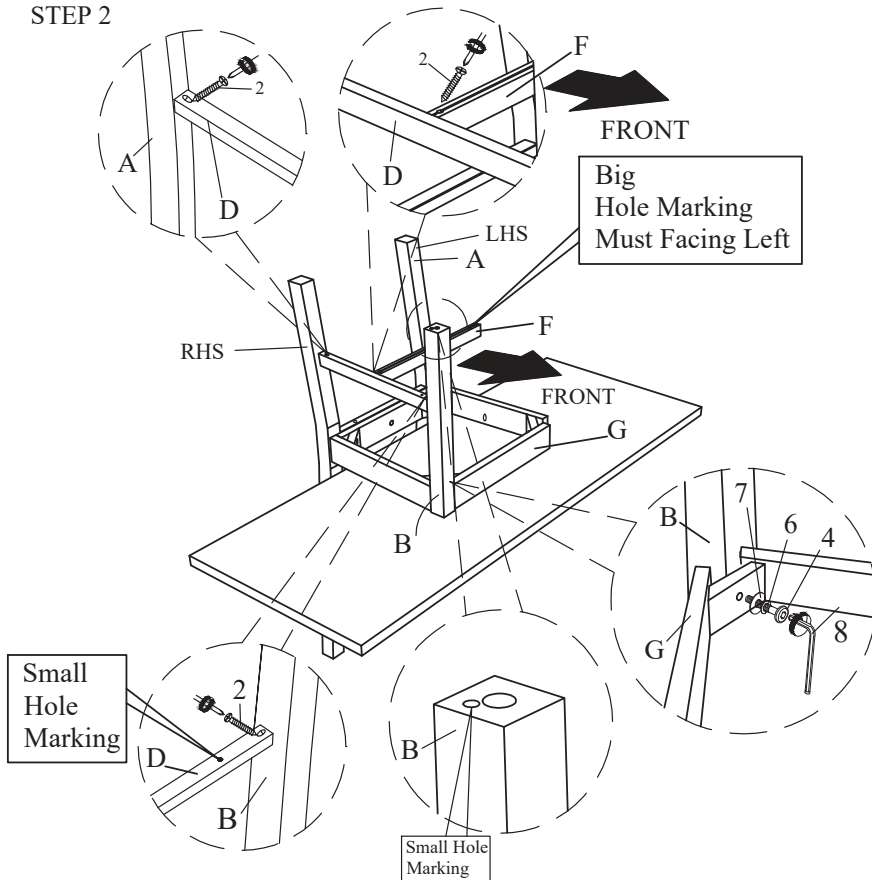

ASSEMBLY INSTRUCTIONS

STEP 3

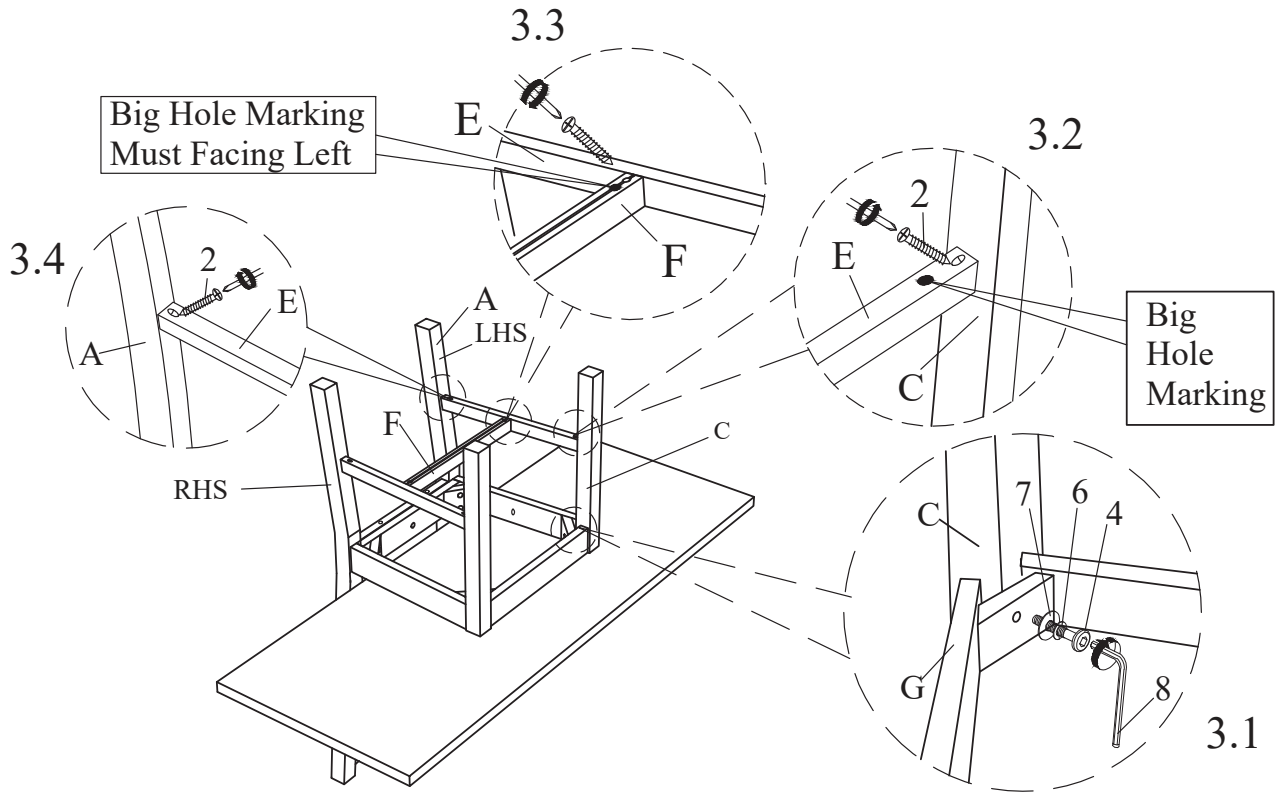

STEP 4

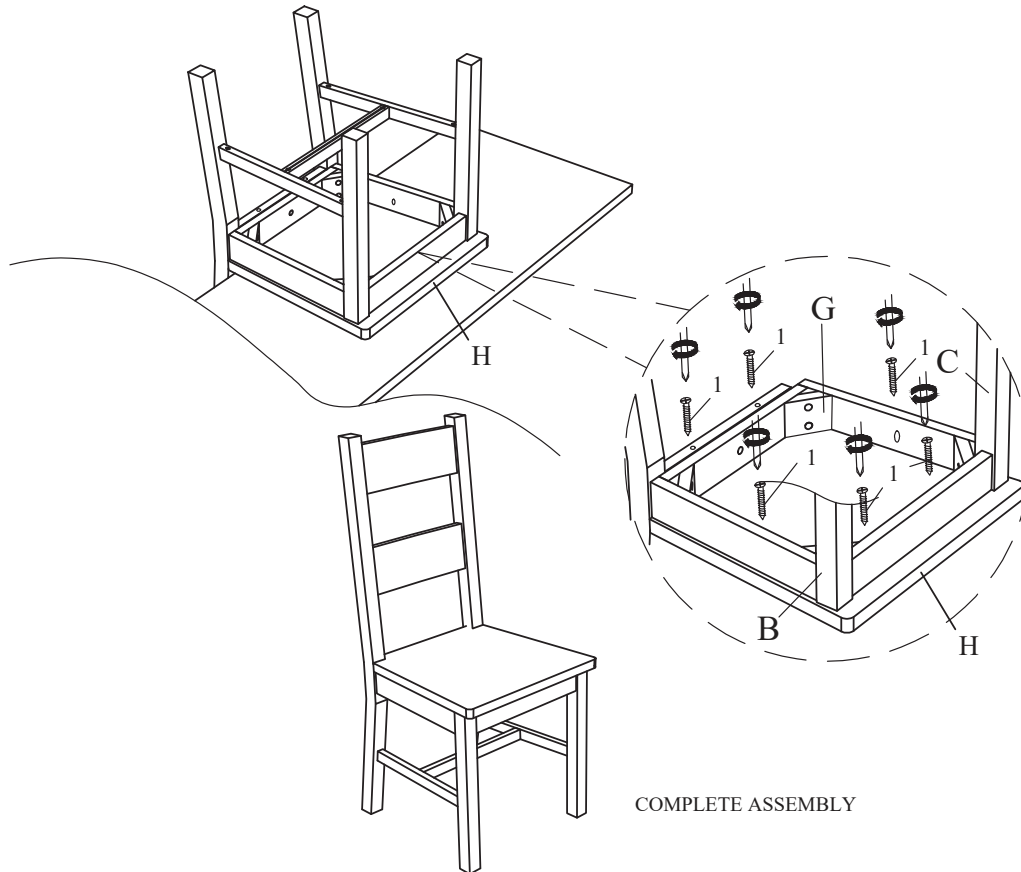

- Thank you for purchasing this quality product.
- Read instruction carefully prior to assembly!
- Unit should be assembled by two or more people!
- Remove all components from pack and place product down on soft surface such as carpet or cloth to prevent scratching the finish. Identify and count all parts as specified below.
- Do not tighten bolts until assembly is complete.

- Gracias por comprar este producto de calidad.
- Lea las instrucciones cuidadosamente antes del montaje!
- La unidad debe ser montada por dos o mas personas!
- Retire todos los componentes del paquete y colóque el producto sobre una superficie blanda, como alfombras o telas, para evitar arañazos en el acabado. Identifique y cuente todas las piezas como se especifica a continuación.
- No apriete los pernos hasta que el montaje este completo!

- Merci d'avoir acheté ce produit de qualité!
- Lisez attentivement les instructions avant le montage!
- L'unité doit être assemblée par deux personnes ou plus!
- Retirez tous les composants de l'emballage et placez le produit sur la surface molle comme le tapis ou le tissu pour éviter de gratter la finition. Identifiez et comptez toutes les pièces telles que spécifiées ci-dessous.
- Ne pas serrer les boulons jusqu'à ce que l'assemblage soit terminé.

MODELE :
C6377D-DS2/C8108D-DS2
Chaise de salle à manger

ETAPE 1

N°	PIECE	Qté
A	Président cadre de dossier 	1 pce
B	Avant droit Pied avec Petit marquage trou 	1 pce
C	Peid avant À gauche 	1 pce
D	Côté droit Tendeur (Petit marquage) 	1 pce
E	Côté gauche Tendeur (Grand marquage) 	1 pce
F	Milieu Tendeur 	1 pce
G	Boîte du siège 	1 pce
H	Siège en bois 	1 pce

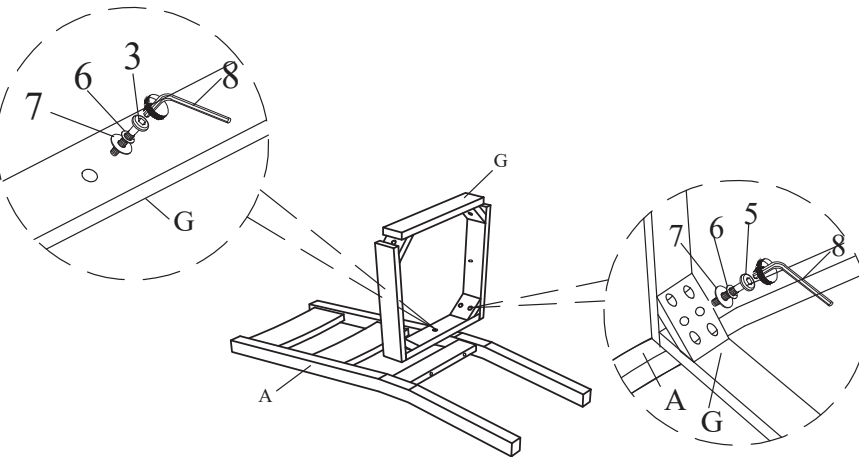

N°	QUINCAILLERIE	Qté
1	VIS POUR AGGLOMERE A TETE PLATE M4 x 32mm 	6 pces
2	VIS POUR AGGLOMERE A TETE PLATE M4 x 35mm 	6 pces
3	BOULON JCBC M6 x 35mm NRE 	1 pces
4	BOULON JCBC M6 x 60mm NRE 	2 pces
5	BOULON JCBC M6 x 70mm NRE 	4 pces
6	RONDELLE A RESORT M6 RBW 	7 pces
7	RONDELLE PLATE M6 x 19MM NRE 	7 pces
8	CLE ALLEN M4 x 110mm avec boule BLK 	1 pce
9	CLE-I avec boule M4 x 130 	1 pce

ETAPE 2

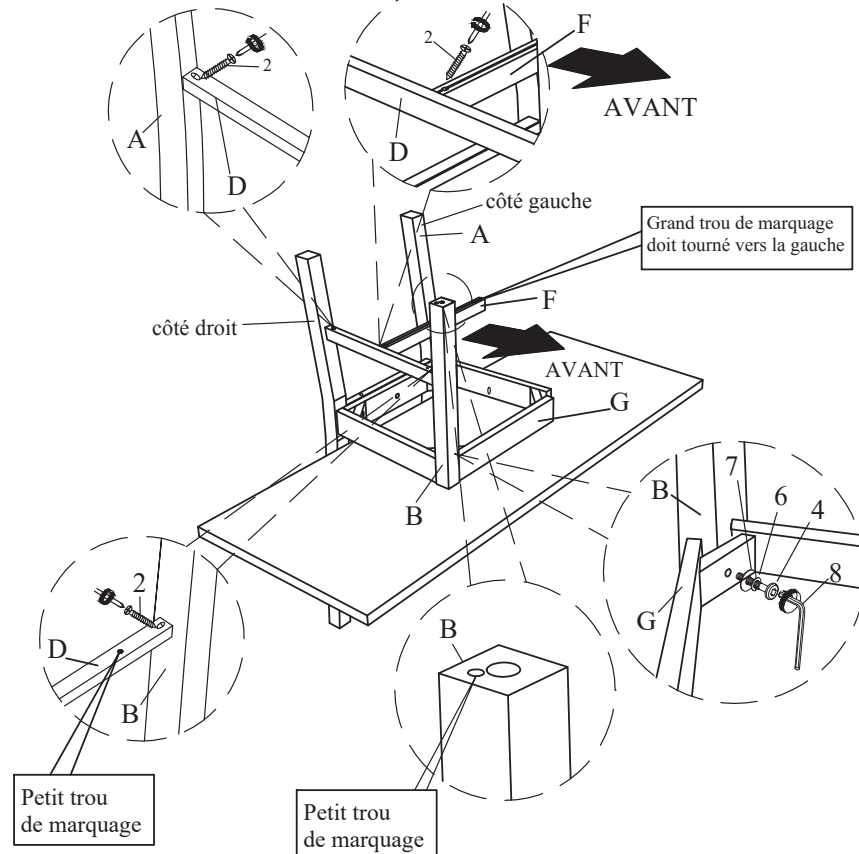

INSTRUCTIONS D'ASSEMBLAGE

ETAPE 3

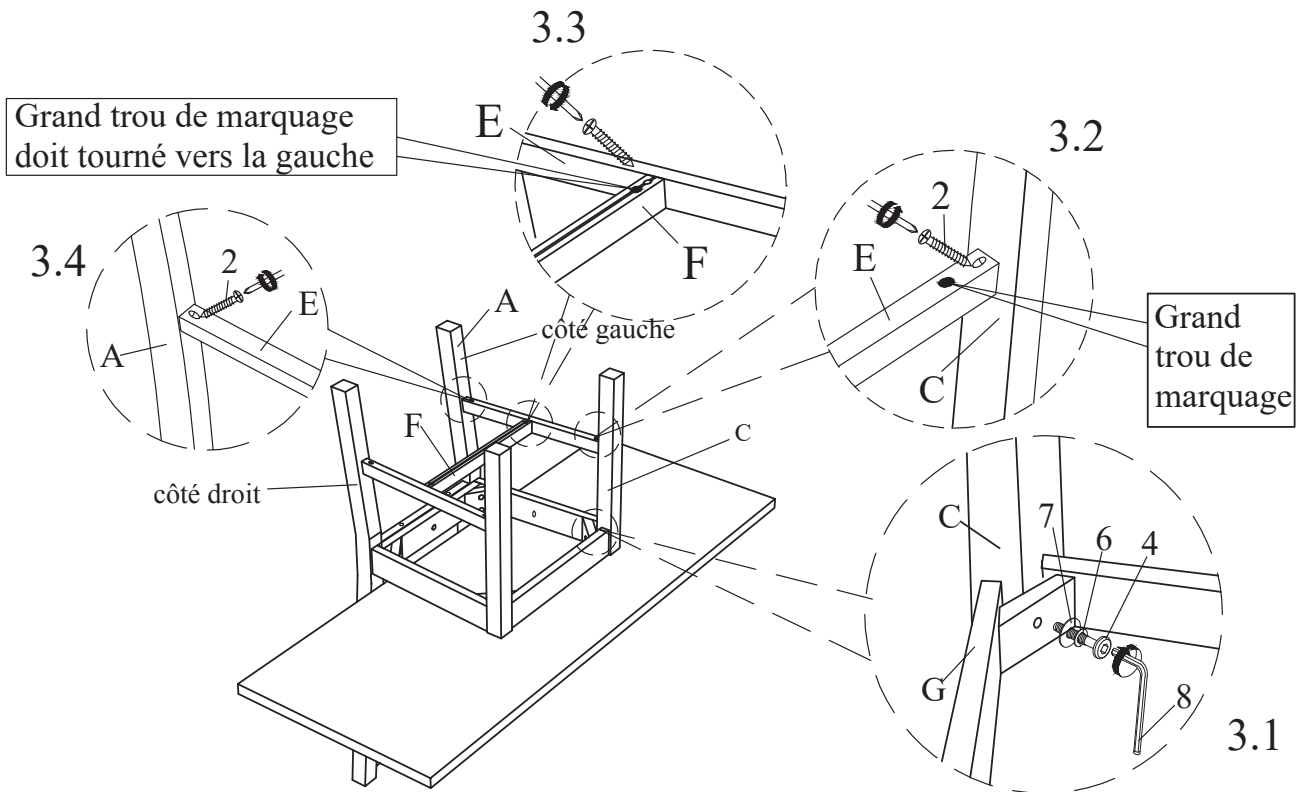

ETAPE 4

