

ASSEMBLY INSTRUCTIONS

**MODEL : C8108A
QUEEN BED (4 + 4)**

(BOX 1)

BOX OF HEADBOARD

NO	ITEM	QTY
A	Headboard	1
B	Headboard Leg (L&R)	2

(BOX 2)

BOX OF FOOTBOARD

NO	ITEM	QTY
C	Footboard	1
D	Slat	4
E	Slat support	4

(BOX 3)

BOX OF SIDE RAIL

NO	ITEM	QTY
F	Side Rail	2

(BOX 1)

HARDWARE LIST

NO	ITEM	QTY
1	JCBC BOLT M6 x 40MM	4 PCS
2	JCBC BOLT M6 x 80MM	2 PCS
3	SPRING WASHER 1/4" RBW	4 PCS
4	FLAT WASHER 1/4" ID x 19mmOD BLK	4 PCS
5	WOOD DOWEL 10mmx30mm	2 PCS
6	ALLEN KEY M4 x 110MM	1 PCS
7	CSK SCREW M4 x 32MM RBW	8 PCS

STEP 1 : Attach Head Board Leg (B) to Head Board (A) as shown using JCBC BOLT (1) , Spring Washer (3) , Flat Washer (4) and securing with ALLEN KEY (6) .

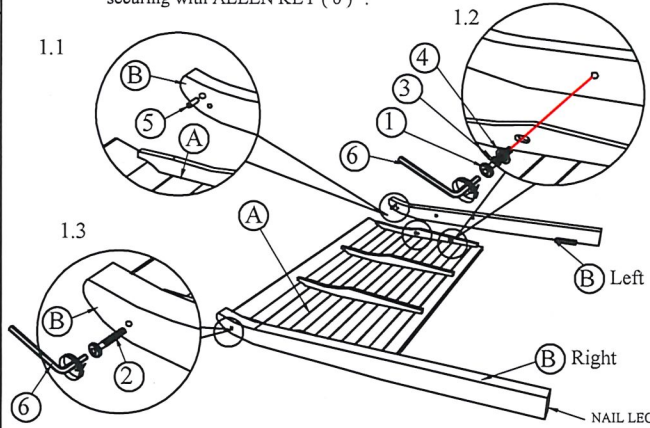

STEP 2 : Hook SIDE RAIL (F) TO HEAD BOARD (A) closely and push down to fit. repeat step 2 with other end of rail to hook onto FOOTBOARD (C).

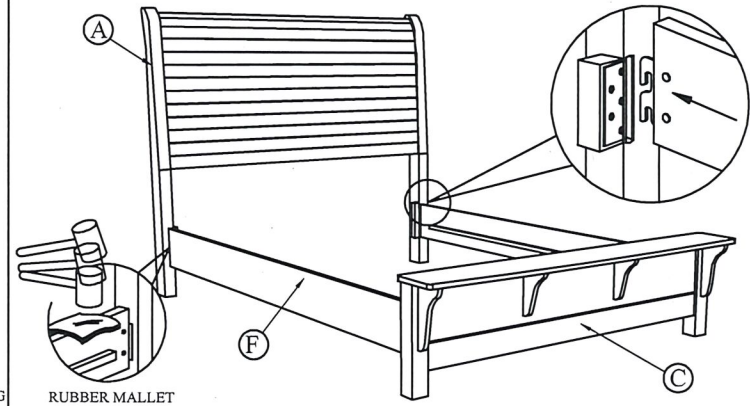

STEP 3 : Fix the Bed Slats Support (E) to Bed Slats (D) as Shown and fix the Bed Slats to Side Rail (F) by using Flat Head Chipboard Screw (7) . Loosen or Tighten the Adjuster as necessary to level the bed. Bed assembly should be done in final location to ensure stability.

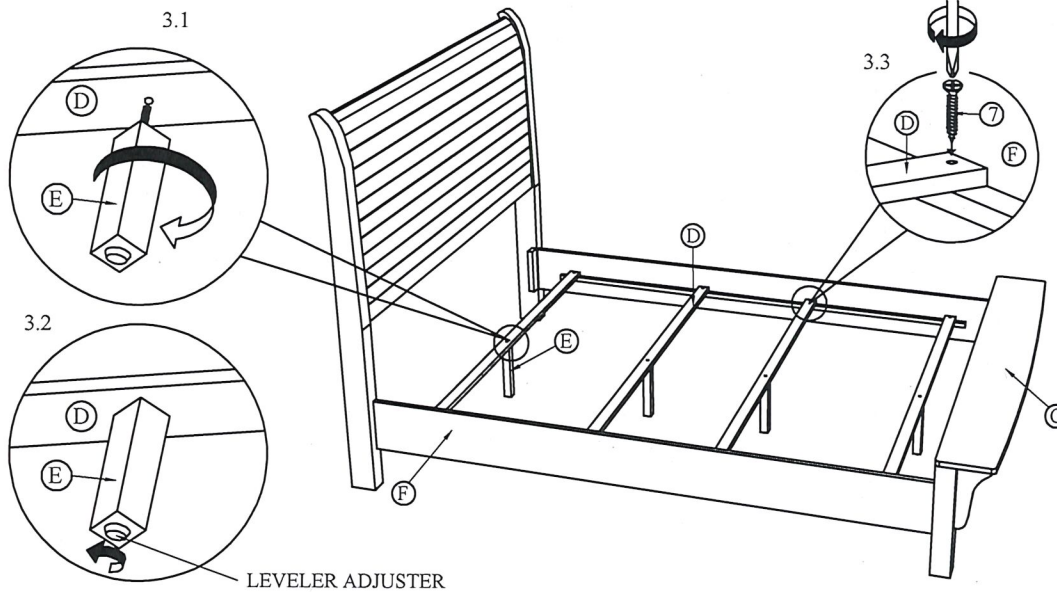

Fix Slat (D) flush against Side Rail (F) using screw driver & CSK screw (7).

NOTE : MUST TIGHTEN SCREWS PERIODCALLY WITH USE SCREW WILL BECOME LOOSE CHECK TIGHTNESS OF ALL SCREW EVERY 6-8 WEEKS.

INSTRUCTIONS D'ASSEMBLAGE

**MODELE : C8108A
GRAND LIT (4 + 4)**

**(Cart. 1)
CARTON DE TETE DE LIT**

N°	PIECE	Qté
A	Tête de lit	1 PCE
B	Pied de TDL (D/G) Nail Leg	2 PCES

**(Cart. 2)
CARTON DE PIED DE LIT**

N°	PIECE	Qté
C	Pied de lit	1 PCE
D	Latte	4 PCES
E	Pied de soutien	4 PCES

**(Cart. 3)
CARTON DE LONGERONS**

N°	PIECE	Qté
F	Longeron	2 PCES

**(Cart. 1)
QUINCAILLERI**

N°	PIECE	Qté
1	BOULON JCBC M6 x 40MM	4 PCES
2	BOULON JCBC M6 x 80MM	2 PCES
3	RONDELLE A RESSORT 1/4" RBW	4 PCES
4	RONDELLE PLATE 1/4" ID x 19mmOD NRE	4 PCES
5	BOIS GOUJON 10mmx30mm	2 PCES
6	CLE ALLEN M4 x 110MM	1 PCES
7	VIS POUR AGGLOMERE A TETE PLATE M4 x 32MM RBW	8 PCES

ETAPE 1: Fixez le pied de la tête de lit (B) à la tête de lit (A) tel qu'illustré à l'aide du boulon JCBC (1), de la rondelle à ressort (3), de la rondelle plate (4) et de la clé Allen (6).

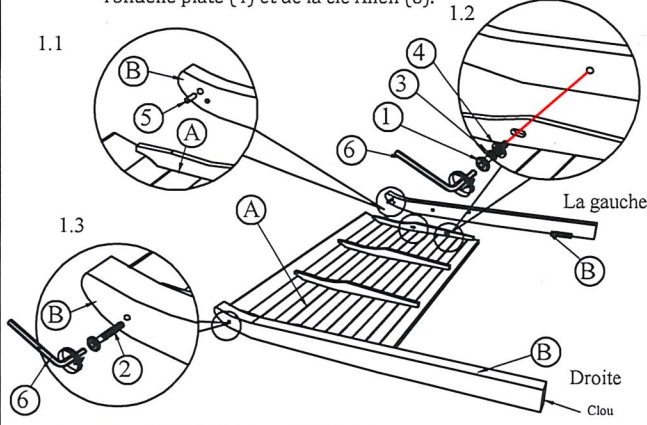

ETAPE 2: Accrocher le RAIL LATÉRAL (F) À LA TÊTE DE LIT (A) et pousser vers le bas pour l'ajuster. Répétez l'étape 2 avec l'autre extrémité du rail pour accrocher le FOOTBOARD (C).

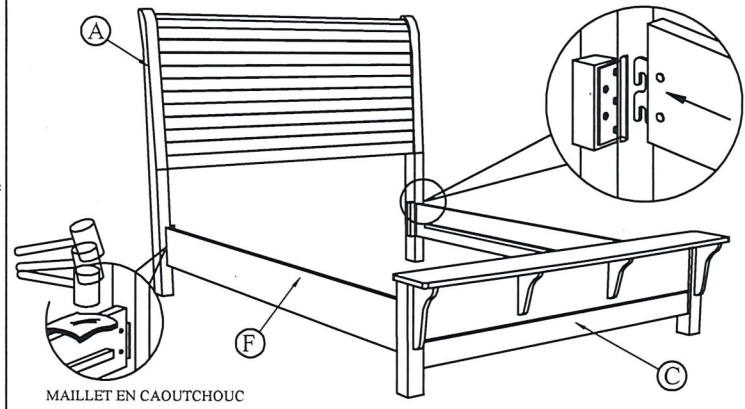

ETAPE 3: Fixez le support des lattes de lit (E) sur les lattes de lit (D) comme indiqué et fixez les lattes de lit sur le rail latéral (F) à l'aide de la vis à tête plate en aggloméré (7). Desserrez ou resserrez le dispositif de réglage au besoin pour niveler le lit. L'assemblage du lit devrait être fait à l'emplacement final pour assurer la stabilité.

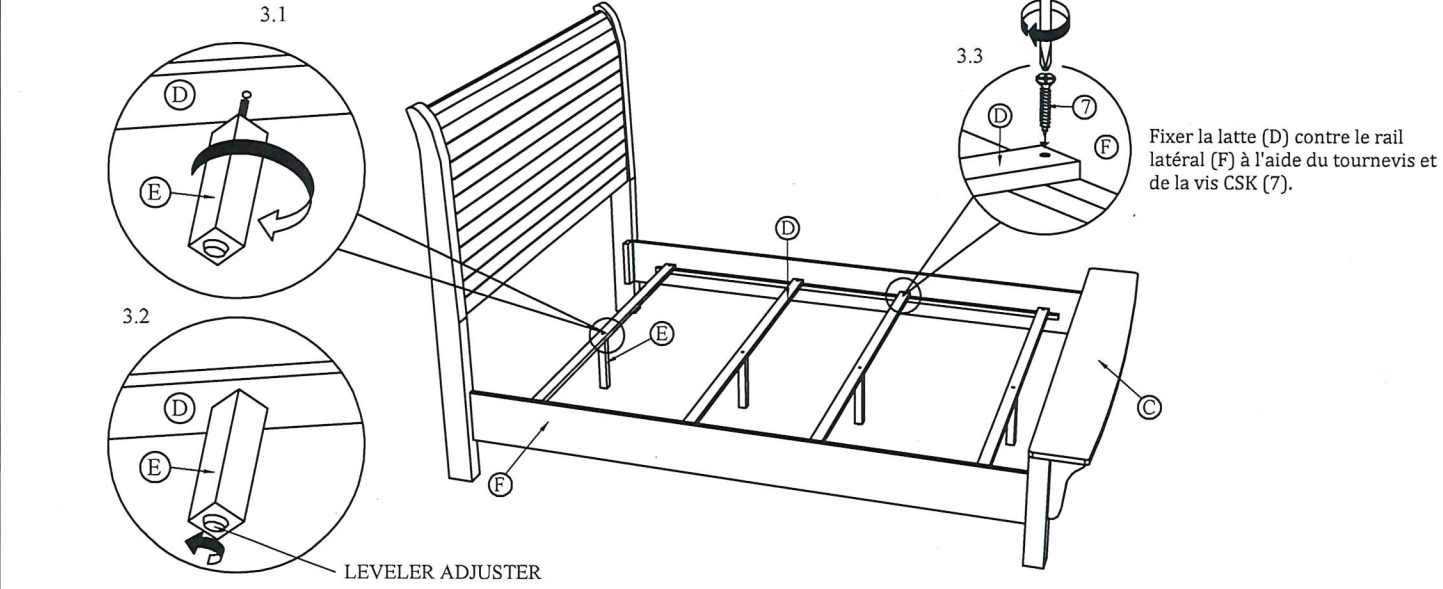

REMARQUE : RESERRER LES VIS RÉGULIÈREMENT. À L'USAGE, LES VIS SE DESERRENT. VÉRIFIER QUE LES VIS SOIENT SERRÉES TOUTES LES 6-8 SEMAINES.