

# ASSEMBLY INSTRUCTIONS

**MODEL : C8108A  
KING BED (4 + 8)**

(BOX 1)  
BOX OF HEADBOARD

NO	ITEM	QTY
A	Headboard	1
B	Headboard Leg (L&R)	2

(BOX 2)  
BOX OF FOOTBOARD

NO	ITEM	QTY
C	Footboard	1
D	Slat	4
E	Slat support	8

(BOX 3)  
BOX OF SIDE RAIL

NO	ITEM	QTY
F	Side Rail	2

(BOX 1)  
HARDWARE LIST

NO	ITEM	QTY
1	JCBC BOLT M6 x 40MM	4 PCS
2	JCBC BOLT M6 x 80MM	2 PCS
3	SPRING WASHER 1/4" RBW	4 PCS
4	FLAT WASHER 1/4" ID x 19mm OD BLK	4 PCS
5	WOOD DOWEL 10mmx30mm	2 PCS
6	ALLEN KEY M4 x 110MM	1 PCS
7	CSK SCREW M4 x 32MM RBW	8 PCS

STEP 1 : Attach Head Board Leg ( B ) to Head Board ( A ) as shown using JCBC BOLT ( 1 ) , Spring Washer ( 3 ) , Flat Washer ( 4 ) and securing with ALLEN KEY ( 6 ) .

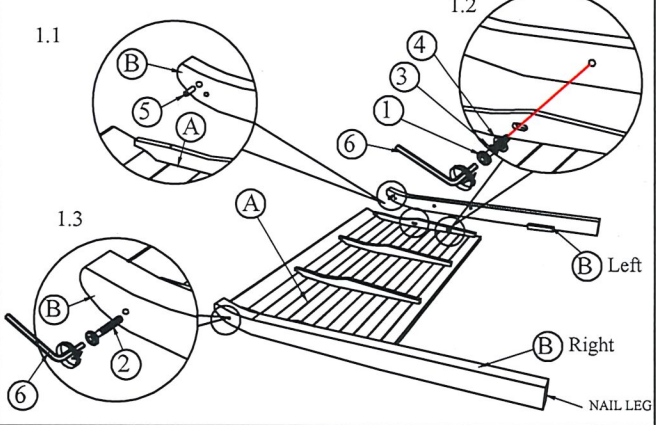

STEP 2 : Hook SIDE RAIL ( F ) TO HEAD BOARD ( A ) closely and push down to fit. repeat step 2 with other end of rail to hook onto FOOTBOARD ( C ).

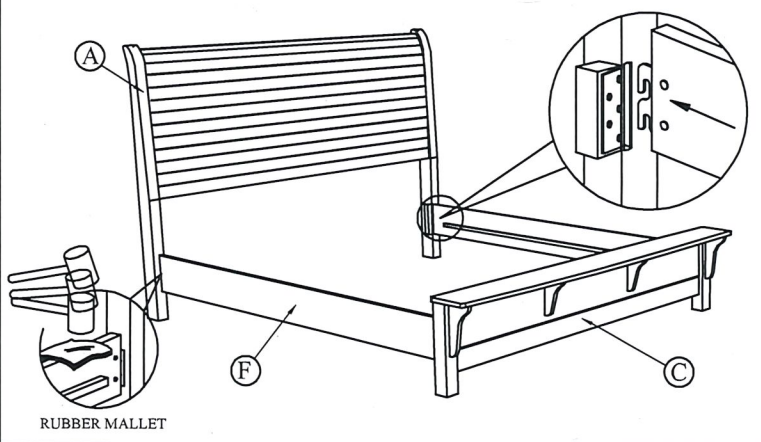

STEP 3 : Fix the Bed Slats Support ( E ) to Bed Slats ( D ) as Shown and fix the Bed Slats to Side Rail ( F ) by using Flat Head Chipboard Screw ( 7 ) . Loosen or Tighten the Adjuster as necessary to level the bed. Bed assembly should be done in final location to ensure stability.

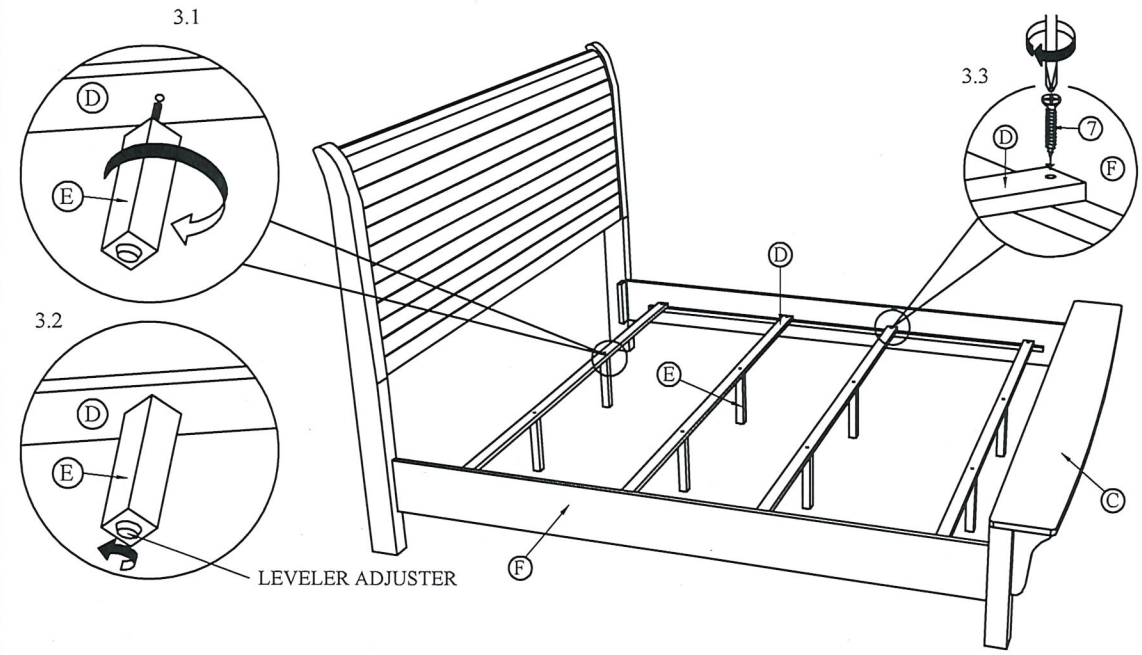

Fix Slat ( D ) flush against Side Rail ( F ) using screw driver & CSK screw ( 7 ).

NOTE : MUST TIGHTEN SCREWS PERIODCALLY WITH USE SCREW WILL BECOME LOOSE CHECK TIGHTNESS OF ALL SCREW EVERY 6-8 WEEKS.

# INSTRUCTIONS D'ASSEMBLAGE

MODELE : C8108A  
TRES.GRAND LIT (4 + 8)

(Cart. 1)  
CARTON DE TETE DE LIT

N°	PIECE	Qté
A	Tête de lit	1 PCE
B	Pied de TDL (D/G) Nail Leg	2 PCES

(Cart. 2)  
CARTON DE PIED DE LIT

N°	PIECE	Qté
C	Pied de lit	1 PCE
D	Lafte	4 PCES
E	Pied de soutien	8 PCES

(Cart. 3)  
CARTON DE LONGERONS

N°	PIECE	Qté
F	Longeron	2 PCES

(Cart. 1)  
QUINCAILLERI

N°	PIECE	Qté
1	BOULON JCBC M6 x 40MM	4 PCES
2	BOULON JCBC M6 x 80MM	2 PCES
3	RONDELLE A RESSORT 1/4" RBW	4 PCES
4	RONDELLE PLATE 1/4" ID x 19mmOD NRE	4 PCES
5	BOIS GOUJON 10mmx30mm	2 PCES
6	CLE ALLEN M4 x 110MM	1 PCES
7	VIS POUR AGGLOMERE A TETE PLATE M4 x 32NMI RBW	8 PCES

ETAPE 1: Fixez le pied de la tête de lit (B) à la tête de lit (A) tel qu'illustré à l'aide du bôillon JCBC (1), de la rondelle à ressort (3), de la rondelle plate (4) et de la clé Allen (6).

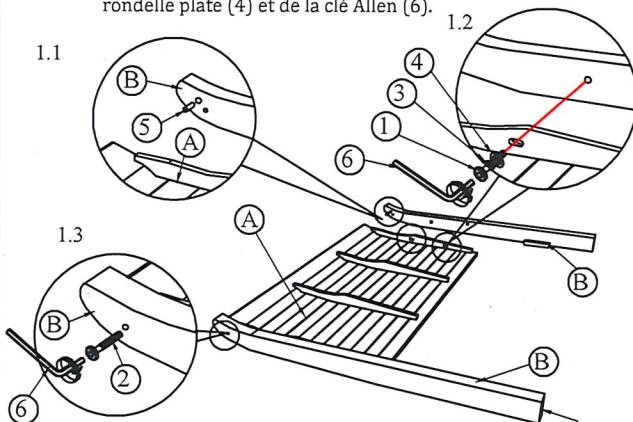

ETAPE 2: Accrocher le RAIL LATÉRAL (F) À LA TÊTE DE LIT (A) et pousser vers le bas pour l'ajuster. Répétez l'étape 2 avec l'autre extrémité du rail pour accrocher le FOOTBOARD (C).

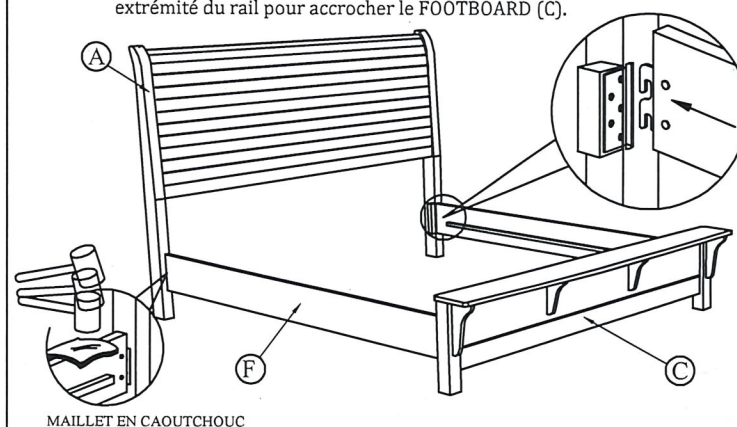

ETAPE 3: Fixez le support des lattes de lit (E) sur les lattes de lit (D) comme indiqué et fixez les lattes de lit sur le rail latéral (F) à l'aide de la vis à tête plate en aggloméré (7). Desserrez ou resserrez le dispositif de réglage au besoin pour niveler le lit. L'assemblage du lit devrait être fait à l'emplacement final pour assurer la stabilité.

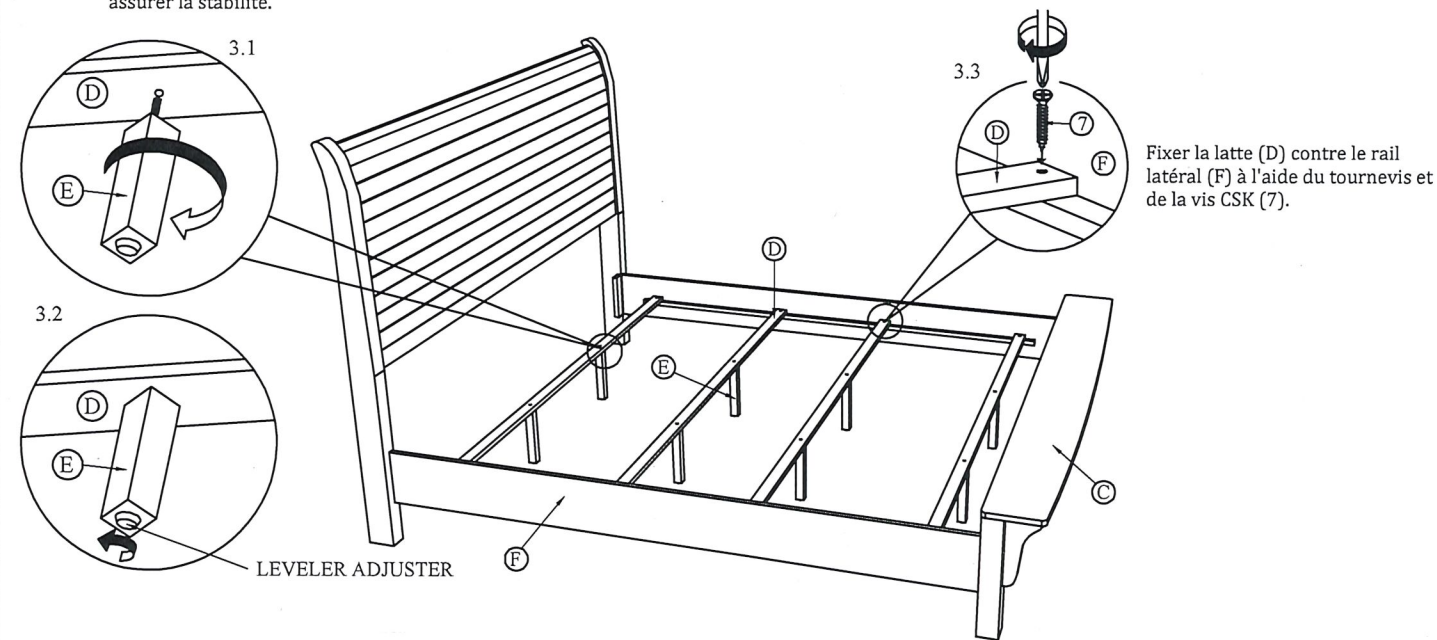

REMARQUE : RESERRER LES VIS RÉGULIÈREMENT. À L'USAGE, LES VIS SE DESERRENT. VÉRIFIER QUE LES VIS SOIENT SERRÉES TOUTES LES 6-8 SEMAINES.