

Security Fixing Anti Tipping Restraint

Correction de sécurité Retenue anti-basculement

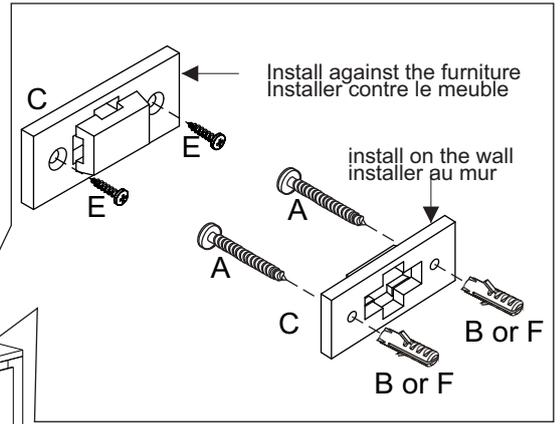

A	Wall mounting screw  4,5x40	02
B	Wall Anchor 	02
C	Support 	02
D	Cable tie 	01
E	Furniture Mounting Screw  4,0x20	02
F	Wall Anchor Fly 	02

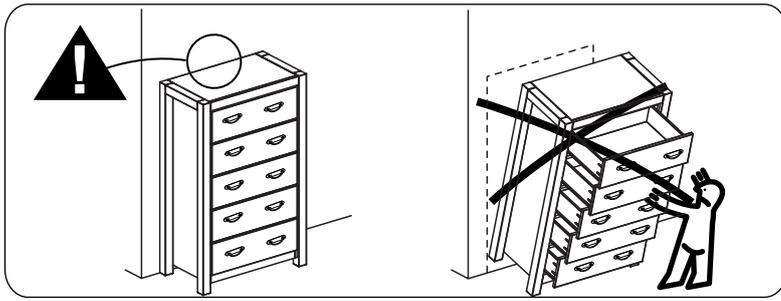
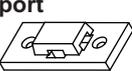
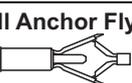
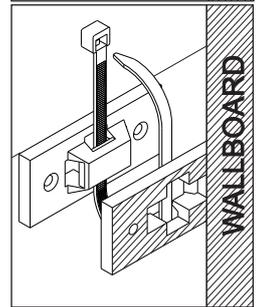
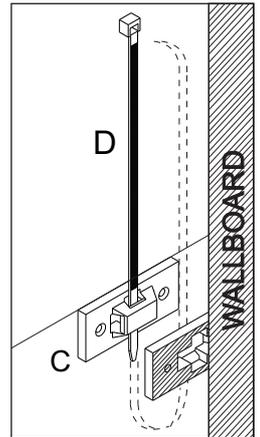
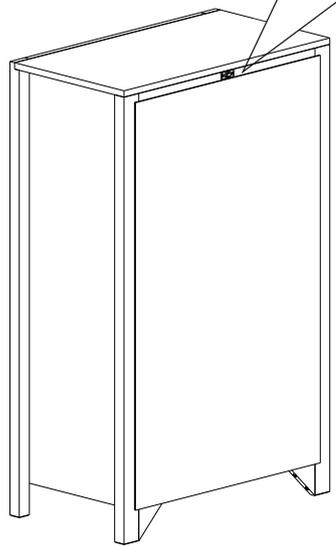

SAMPLE THE FIXING IN THE WALL

ÉCHANTILLON DE FIXATION AU MUR

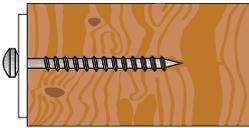

Screw in Wood Without Anchor
Visser le bois Sans ancre

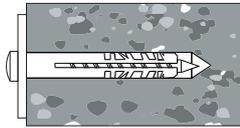

Screw in Concrete With Anchor (B)
Visser le béton Avec ancre (B)

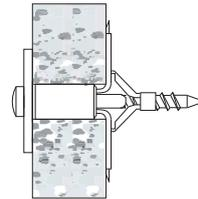

Screw in Dry Wall
With Anchor Fly (F)
Visser les cloisons sèches
Avec mouche d'ancre (F)

Your Furniture comes with an anti tipping restraint. Once attached to the Furniture and to the wall, it will help prevent the Furniture from tipping over at small child attempt to climb on the Furniture. It is recommended that the restraint be attached directly to a wall wood stud if possible. If this not possible, it is best to use the wall anchor included.

STEP 1:
Determined the location of your Furniture. Find the center of the back edge of the top of your Furniture, and once determined, mark it. make a marching mark on the wall. Attach the support (C) exactly as shown in the diagram using screw (E).

STEP 2:
Attach the second support (C) to the wall using the wall anchor (B or F) (if you can not use a wall stud) and screw (A) as shown.

STEP 3:
Once support are secure and tight, place the Furniture with support as close to the wall witch support. Then attach the cable tie (D) as shown, Making sure it "locks" and pulls together. If you wish, you can cut the top and of the tie to conceal this hardware. As an additional safety measure, it is recommended to place all heavier items on the lower drawers of the Furniture.

Vos meubles sont livrés avec un dispositif de retenue anti-basculement. Une fois fixé au meuble et au mur, il empêchera le meuble de basculer lorsqu'un petit enfant tentera de grimper sur le meuble. Il est recommandé que le dispositif de retenue soit fixé directement sur un montant en bois du mur, si possible.

Si cela n'est pas possible, il est préférable d'utiliser l'ancrage mural fourni.

ÉTAPE 1:
Déterminé l'emplacement de vos meubles. Trouvez le centre du bord arrière du haut de votre meuble et une fois déterminé, marquez-le. faites une marque de marche sur le mur. Fixez le support (C) exactement comme indiqué sur le schéma à l'aide de la vis (E).

ÉTAPE 2:
Fixez le deuxième support (C) au mur à l'aide de l'ancrage mural (B ou F) (si vous ne pouvez pas utiliser de montant mural) et de la vis (A) comme indiqué.

ÉTAPE 3:
Une fois les supports sécurisés et serrés, placez les meubles avec support aussi près du support mural. Fixez ensuite l'attache-câble (D) comme indiqué, en vous assurant qu'il se « verrouille » et se resserre. Si vous le souhaitez, vous pouvez couper le haut et le lien pour dissimuler ces ferrures. Par mesure de sécurité supplémentaire, il est recommandé de placer tous les objets les plus lourds sur les tiroirs inférieurs du Meuble.

FURNITURE TIPPING RESTRAINT KIT

Warning

Injury may result from tipping furniture.
This restraint is not a substitute for proper adult supervision.
This restraint may provide protection against tipping furniture.
Do not allow children to climb on furniture.
Failure to detach this restraint before moving furniture may
result in injury and damage.

Manufactured by Renar Móveis
Address: Rua Vivandério dos Santos Vale, 18, Centro, Fraiburgo,
Brazil Country.

Tel: 55 (49) 3246-9500

Fax: 55 (49) 3246-9534

Meets ASTM F3096-14

KIT DE RETENUE DE BASCULEMENT POUR MEUBLES

Avertissement

Des blessures peuvent résulter du basculement des meubles.
Cette contention ne remplace pas la surveillance appropriée
d'un adulte. Ce dispositif de retenue peut fournir une
protection contre le basculement des meubles.
Ne laissez pas les enfants grimper sur les meubles.
Le fait de ne pas détacher ce dispositif de retenue avant de
déplacer les meubles peut entraîner des blessures
et des dommages.

Fabriqué par Renar Móveis
Adresse : Rua Vivandério dos Santos Vale, 18, Centro, Fraiburgo,
Pays du Brésil.

Tel: 55 (49) 3246-9500

Fax: 55 (49) 3246-9534

Meets ASTM F3096-14

