

VICTROLA™



MODELO: VTA-200B

DOCA DISCOS 6-EM-1

Instruções de Segurança Importantes	3
Apresentação de produto	5
Configuração / Operação Básica	8
Ouvindo um disco de vinil	9
Ouvindo um CD	9
Ouvindo o rádio FM.....	10
Ouvindo um dispositivo de áudio externo (modo AUX).....	11
Ouvindo um dispositivo de áudio externo (modo Bluetooth).....	11
Ouvindo uma Fita Cassete.....	11
Manutenção / Manuseio Adequado.....	12
Especificações	13
Guia de Resolução de Problemas.....	14

Instruções de Segurança Importantes

1. Leia estas instruções – todos os dispositivos de segurança e manual de instruções devem ser lidos antes deste produto ser operado.
2. Guarde estas instruções – A segurança e instruções de utilização devem ser guardadas para consulta futura.
3. Observe todas as advertências – Todos os avisos no aparelho e no manual de instruções devem ser seguidas.
4. Siga todas as instruções – Todas as instruções de operação e uso devem ser seguidas.
5. Não use este aparelho perto de água - O aparelho não deve ser usado perto de água ou umidade - por exemplo, em um porão úmido ou perto de uma piscina e similares.
6. Limpar apenas com pano seco.
7. Não bloquear quaisquer aberturas de ventilação. Instalar de acordo com as instruções do fabricante.
8. Não instalar próximo de quaisquer fontes de calor tais como RADIAÇÕES, registros de calor, fornos ou outros dispositivos (incluindo amplificadores) que produzem calor.
9. Proteger o cabo de energia de ser pisado ou apertado, particularmente nos plugues, receptáculos de conveniência e o ponto onde ele cai do aparelho.
10. Utilizar apenas anexos/acessórios especificados pelo fabricante.
11. Utilizar apenas com o carrinho, proteção, tripé, suporte ou mesa especificados pelo fabricante, ou vendidos com o aparelho. Quando um carrinho ou rack é utilizado, utilizar cautela ao movimentar a combinação de carrinho/aparelho para evitar lesões de queda.
12. Desconectar este aparelho durante tempestades elétricas ou quando não utilizada por longos períodos de tempo.
13. Encaminhe todo o serviço a profissionais qualificados. Manutenção é requerida quando o aparelho estiver danificado de qualquer forma, tal como o cabo de suprimento de energia ou plugue estiver danificado, líquido tiver sido derramado ou objetos tenham caído na unidade, o aparelho tiver sido exposto a chuva ou umidade, não operar normalmente ou tiver sido derrubado.
- 14.



	CUIDADO	
	RISCO DE CHOQUE ELÉTRICO	
	NÃO ABRIR	

AVERTISSEMENT:
RISQUE DE CHOC ÉLECTRIQUE – NE PAS OUVRIR.

- O relâmpago com cabeça em seta dentro de um triângulo equilátero destina-se a alertar o usuário sobre a presença de "voltagem perigosa" não isolada dentro do invólucro do produto que pode ser de magnitude suficiente para constituir risco de choque elétrico.
- Aviso: Para reduzir o risco de choque elétrico, não remova a tampa (ou parte traseira) pois não existem peças reparáveis no interior. Envie para a manutenção por pessoas qualificadas.
- O ponto de exclamação dentro de um triângulo equilátero destina-se a alertar o usuário sobre a presença de importantes instruções de operação e manutenção na literatura que acompanha o aparelho.

15.



Terminal de aterramento protetor. O aparelho deve ser ligado a uma tomada de corrente elétrica com uma conexão de aterramento de proteção.

16. O plugue da tomada é usado como o dispositivo de desconexão, o dispositivo de desconexão pode ser facilmente manuseado.
17. Para reduzir risco de incêndio ou choque elétrico, não exponha este aparelho à chuva ou umidade. O aparelho não deve ser exposto a respingos e a nenhum objeto com líquidos, tal como vasos, deve ser colocado sobre o aparelho.
18. A ventilação não deve ser impedida através da cobertura das aberturas de ventilação com itens como jornais, toalhas de mesa, cortinas, etc;

19. Nenhuma fonte de chama aberta, tal como velas, deve ser colocada sobre o aparelho;

20. 

Corrente alternada. Para indicar que o equipamento é adequado para alternando terminais atuais e relevantes.

21. Use o equipamento em clima moderado.



22. 

RECICLAGEM

Este produto tem o símbolo para coleta seletiva para resíduos de equipamentos elétricos e eletrônicos (WEEE). Isto significa que este produto deve ser manejado de acordo com a Diretiva Europeia 2012/19/EU para ser reciclado ou desmanchado para minimizar seu impacto ambiental.

O usuário tem a opção de dar o seu produto a uma organização de reciclagem competente ou ao revendedor quando ele compra um novo equipamento elétrico ou eletrônico.

ACESSÓRIOS INCLUÍDOS

- CABO DE SAÍDA DE LINHA RCA
- MANUAL DE INSTRUÇÕES
- ADAPTADOR DE 45 RPM
- CABO DE ALIMENTAÇÃO DESTACÁVEL (2 PCS)
- GARANTIA

Apresentação de produto

Vista Dianteira

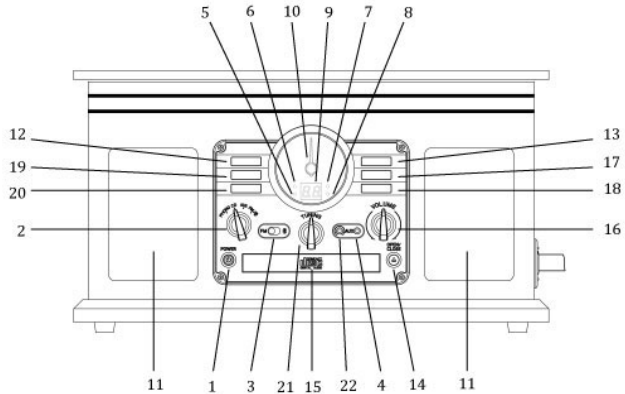

- 1. ALIMENTAÇÃO** Pressione para LIGAR ou DESLIGAR a unidade.
- 2. “PHONO, CD, AUX, FM/”** **BOTÃO DE SELEÇÃO** Gire para selecionar a função desejada.
- 3. “FM”, “”** **CHAVE DESLIZANTE** Deslize para selecionar FM ou Bluetooth.
- 4. ENTRADA AUX 3.5mm** Conecta sua fonte externa à ENTRADA AUX.
- 5. INDICADOR DE REPRODUÇÃO** Acende quando CD está tocando.
- 6. INDICADOR DE ST/BT** Luz azul pisca quando a unidade está à espera de emparelhamento. A luz azul permanece acesa quando o dispositivo externo está conectado à unidade. Luz vermelha acende quando a estação é recebida em modo de reprodução estéreo.
- 7. INDICADOR DE PROGRAMA** Acende quando a reprodução do programa é definida.
- 8. INDICADOR DE REPETIÇÃO** A luz vermelha permanece acesa quando todas as faixas se repetem. A luz vermelha pisca quando uma única faixa está se repetindo.
(Observação: Este indicador só funciona no modo CD.)
- 9. TELA DE LED**
- 10. AJUSTANDO O PONTEIRO DE DIAL**
- 11. ALTO-FALANTES ESTÉREO**
- 12. PARAR** Pressione para parar a reprodução ou cancelar a configuração do programa.
- 13. REPRODUZIR/PAUSA** Pressione para iniciar a reprodução, pressione novamente para pausar.
(Observação: Este botão só funciona em modo CD, Bluetooth.)
- 14. ABRIR/FECHAR** No modo CD, use para abrir e fechar a bandeja do disco.
- 15. BANDEJA DE DISCOS**
- 16. BOTÃO “VOLUME”** Gire para ajustar o volume.
- 17/18. FAIXA SEGUINTE / ANTERIOR & FF/REWIND** ()
- No modo de CD, pressione uma vez para pular para a faixa seguinte/anterior. Pressione e segure para avançar/retroceder.
(Observação: Este botão não funcionará no modo PHONO, FM, AUX)
- 19. “PROGRAMA”** Pressione para definir a reprodução do programa.
(Observação: Este indicador só funciona no modo CD.)
- 20. “REPETIR”** Pressione para selecionar o modo de repetição.
(Observação: Este indicador só funciona no modo CD.)
- 21. BOTÃO DE RÁDIO** No modo FM, gire para sintonizar uma estação.
- 22. ENTRADA DE FONE DE OUVIDO 3.5mm**
Aceita plugues de fone de ouvido.

Vista do Lado Direito

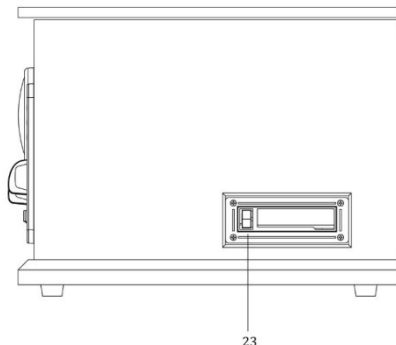

23. FF CASSETE E EJETAR Pressione até a metade para avançar rapidamente, pressione até o final e ejete a fita.

Vista Traseira

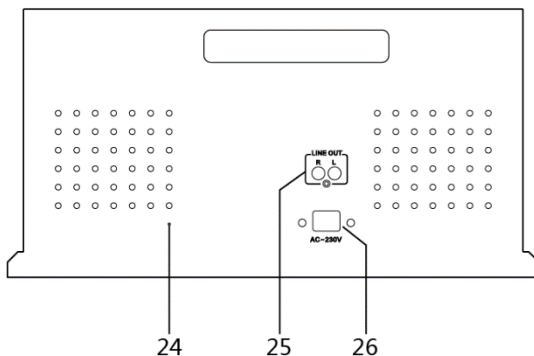

- 24. Antena de arame de FM**
Enquanto sintonizado em uma estação no modo FM, estenda o fio e reposicione para ajustar a melhor recepção.
- 25. SAÍDAS DE LINHA**
Para o dispositivo amplificador com soquetes de entrada auxiliar RCA, insira os plugues branco e vermelho no cabo RCA na unidade. Insira a extremidade oposta no dispositivo amplificador. Certifique-se de conectar o plugue branco ao plugue branco e o plugue vermelho ao plugue vermelho.
- 26. Cabo de Alimentação CA**
Conecte os plugues de CA a uma tomada de parede.
É altamente recomendável que este produto seja operado somente com o tipo de fonte de energia indicado na etiqueta de marcação.

Peças do toca discos

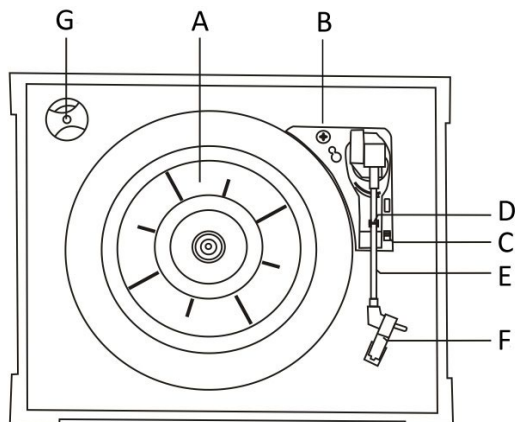

A. Toca discos.

B. Parafuso de segurança (para transporte) Antes de usar a unidade, gire o parafuso no sentido horário usando uma moeda ou uma chave de fenda.

Importante: Quando transportar a unidade, gire o parafuso no sentido anti-horário para prender o toca discos.

C. Seletor de velocidade.

D. Suporte de Braço de Sintonia.

E. Braço de Sintonia. Antes de usar, afrouxe completamente o laço no braço de sintonia e levante o braço de sintonia.

F. Agulha.

G. Adaptador de 45 RPM.

Configuração / Operação Básica

Configuração

1. Remova a tampa protetora da agulha branca puxando gentilmente para frente da unidade.
2. Remova todos os materiais de embalagem da unidade.
3. Conecte o cabo de energia a uma tomada de parede. Os cabos de energia estão localizados na caixa do gabinete.

Nota: Para o plugue mostrado abaixo, você deve usar um soquete com um terminal de aterramento.



Nota:

- É altamente recomendável que este produto seja operado somente com o tipo de fonte de energia indicado na etiqueta de marcação.

- Para evitar interferência, evite agrupar os cabos de sinal de áudio junto com o cabo de alimentação CA.

Standby

A unidade principal mudará para o modo de espera econômica quando o alto-falante estiver inativo por aproximadamente 15 minutos, exceto para o modo de rádio. Quando a unidade estiver no modo de espera, pressione o botão REPRODUZIR/PAUSA (▶||) para continuar.

Operação Básica

1. Pressione o botão ENERGIA para ligar a unidade.
2. Selecione a fonte girando o botão de seleção (PHONO/AUX/CD/FM/BT).
3. Gire o botão VOLUME para ajustar ao nível de som desejado.

Ouvindo através de LINHA DE SAÍDA RCA

Para ouvir o dispositivo amplificador, primeiro reduza o nível de volume para o mínimo. Insira os plugues branco e vermelho no cabo RCA na unidade e insira a extremidade oposta no dispositivo amplificador. Certifique-se de conectar o plugue branco ao plugue branco e o plugue vermelho ao plugue vermelho.

Ouvir através de fones de ouvido (não incluídos)

Para audição privada, primeiro reduza o nível de volume para o mínimo.

Insira o plugue dos fones de ouvido no conector de 3,5 mm e ajuste o volume girando o botão VOLUME.

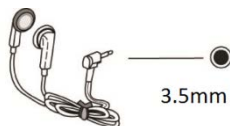

Nota: Os alto-falantes serão automaticamente desativados enquanto fones de ouvido estão conectados.

AVISO DE CONDENSAÇÃO:

Quando a unidade é movida de um local frio ou quente, ou é usada após uma mudança brusca de temperatura, existe o perigo de que o vapor de água no ar possa se condensar na unidade, impedindo o funcionamento adequado. Nesses casos, deixe a unidade por 1-2 horas após conectá-la a uma tomada CA para permitir que ela se estabilize na temperatura do ambiente ao redor.

Ouvindo um disco de vinil

1. Selecione uma função "PHONO".
2. Abra suavemente a tampa superior.
Nota: Tenha cuidado para não apertar os dedos ao abrir/fechar a tampa superior.

3. Coloque um disco de vinil no toca-discos. Ao reproduzir um disco de 45 RPM, use o adaptador incluído.

4. Selecione a velocidade adequada.

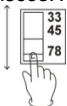

5. Remova o suporte de descanso de braço de sintonia para liberar o braço de sintonia.



6. Mova o braço do tom suavemente para a borda do disco (ou o ponto inicial de uma faixa). O toca discos começará a girar.
7. Quando o disco chegar ao fim, o braço de sintonia será interrompido no centro do disco e você deverá levantar e retornar o braço de sintonia ao descanso de braço de sintonia manualmente. Trave o suporte de descanso de braço de sintonia para proteger o braço de sintonia.

Importante:

Fechar a tampa superior ajudará a evitar que a poeira assente no toca discos.

Sempre retoque o clipe do braço de sintonia antes de transportar a unidade.

- Não coloque nada sobre a tampa da base giratória, especialmente durante a gravação de um disco.

Ouvindo um CD

1. Selecione uma função "CD".
(Nota: quando nenhum disco estiver ajustado, "não" aparecerá na tela).
2. Pressione o botão ABRIR/FECHAR (▲).
(Observação: Este botão só funciona no modo de CD.)
3. Coloque um disco na bandeja com a etiqueta impressa voltada para cima.
4. Pressione o botão ABRIR/FECHAR (▲) para fechar a bandeja.
5. Pressione o botão REPRODUZIR/PAUSA (▶||) para iniciar a reprodução.
(Observação: A reprodução do CD será iniciada automaticamente.)
6. Para pausar temporariamente a reprodução, pressione o botão REPRODUZIR/PAUSA (▶||). Pressione novamente para continuar.
7. Para pular faixas para frente ou para trás, pressione o botão de pular correspondente (I◀◀ ou ▶▶I). Pressionar I◀◀ uma vez reiniciará a faixa atual. Pressionar I◀◀ duas vezes seguidas retornará ao início da faixa anterior.
8. Para avançar / retroceder rapidamente dentro de uma faixa, pressione e segure o botão correspondente até que a posição desejada seja alcançada.
9. Para parar a reprodução, pressione o botão PARAR (■)



Importante:

- Nunca coloque mais de um disco na bandeja.

- O disco deve ser colocado no centro da bandeja do disco. Um disco carregado incorretamente pode danificar permanentemente o mecanismo da porta da bandeja.

- Não empurre a bandeja do CD - use sempre o botão ABRIR/FECHAR.
- Demora um momento para a unidade carregar um disco, durante o qual todos os botões serão temporariamente desativados.

Repetir Reprodução

Cada vez que o botão REPETIR é pressionado, o modo de repetição girará nas seguintes opções:

REPETIR 1 (Repetir uma faixa)

O indicador de repetição piscará e a faixa atual será reproduzida repetidamente. Se você pressionar o botão (◀◀ ou ▶▶) para selecionar outra faixa, a faixa selecionada será reproduzida repetidamente.

REPETIR TODOS (Repetir o CD inteiro)

O indicador de repetição permanecerá aceso e o CD inteiro será reproduzido repetidamente.

Observações:

A reprodução repetida funciona apenas com discos CD.

Reprodução Programada

Até 20 faixas podem ser programadas para reproduzir na ordem desejada.

Observações:

A reprodução programada funciona apenas com discos CD.

1. Selecione o modo "CD" e, em seguida, carregue um CD.
 2. Enquanto o CD estiver parado, pressione o botão PROGRAMA.
 3. O indicador "PROGRAMA" acende e "01" pisca no visor.
 4. Pressione (◀◀ ou ▶▶) para selecionar um número de faixa.
 5. Pressione o botão PROGRAM novamente para definir a próxima faixa do programa, "02" aparece e pisca.
- Repita os passos 4 a 5 para programar as faixas adicionais.*
6. Quando a seleção dos números das faixas tiver terminado, pressione o botão REPRODUZIR (▶▶) para iniciar a reprodução do programa.

(Observação: quando todas as 20 faixas do programa estiverem definidas, você pressiona o botão PROGRAMA e "FI" aparecerá no visor)

7. Para cancelar o modo de programação, pressione o botão PARAR (■) até o indicador do programa não acender.

Para verificar a ordem programada

No modo de parada, pressione (◀◀ ou ▶▶) repetidamente para mostrar os números de faixa que foram programados.

Para adicionar uma faixa ao final da ordem programada:

No modo de parada, pressione o botão PROGRAMA.

Selecione um número de faixa pressionando (◀◀ ou ▶▶) e, em seguida, pressione o botão PROGRAMA.

A faixa atual será adicionada ao final do programa.

Ouvindo o rádio FM

1. Selecione o modo "FM/ .
2. Deslize o interruptor deslizante em "FM".
3. Sintonize a estação desejada usando o Botão Sintonizador de Rádio.

Nota: No modo FM, o indicador "ST/BT" acende em vermelho quando sintoniza a estação de recepção estéreo.

Ajustando para a Melhor Recepção

Transmissão FM: Estenda e reposicione a antena FM.

Ouvindo um dispositivo de áudio externo (modo AUX)

No modo AUX (auxiliar), esta unidade pode reproduzir áudio de uma fonte de áudio externa (iPod, MP3 Player, reproduutor de CD portátil, etc.)

Há uma entrada AUX IN na parte frontal da unidade. Ao conectar um dispositivo que tenha um conector de fone de ouvido, use um cabo com um plugue de 3,5 mm nas duas extremidades com a tomada AUX IN dianteira.

1. Ligue uma extremidade do cabo AUX IN (não incluído) à tomada AUX IN.
2. Ligue a outra extremidade do cabo à tomada de auscultadores da fonte de áudio externa.

OBS.: Todas as operações estão disponíveis apenas no seu dispositivo externo.

Ouvindo um dispositivo de áudio externo (modo Bluetooth)

No modo BT (Bluetooth), esta unidade pode reproduzir música de dispositivos externos que tenham um recurso Bluetooth embutido.

CONECTANDO USANDO O BLUETOOTH

1. Selecione o modo "FM/ .

2. Deslize o interruptor deslizante em "" e o indicador ST/BT piscará em azul.

3. Ligue a função Bluetooth no seu dispositivo externo.

OBS.: A distância efetiva entre o seu dispositivo externo e este aparelho é de 10 metros (33 pés).

4. Aguarde até que "Wooden Music Center" apareça na lista de dispositivos pareados do seu dispositivo externo e pressione "Wooden Music Center".

Em alguns casos: uma janela perguntará uma senha. Preencha "0000" e pressione "OK" no seu dispositivo externo.

5. Alguns segundos depois, a sua ligação Bluetooth é bem sucedida e o indicador azul fica aceso.

6. Pressione o botão REPRODUZIR/PAUSA (▶||) para iniciar a reprodução.

7. Para pausar temporariamente a reprodução, pressione o botão REPRODUZIR/PAUSA (▶||). Pressione novamente para continuar.

8. Para pular para as faixas anteriores ou seguintes, pressione o botão de pular correspondente (◀◀ ou ▶▶) para ouvir.

OBS.: Parar, avanço rápido / retroceder só estão disponíveis no seu dispositivo externo.

Ouvindo uma Fita Cassete

1. Coloque uma fita cassete de áudio na unidade (localizada no lado esquerdo da unidade). A reprodução começará automaticamente.

2. Pressione o botão até a metade para avançar rapidamente a fita.

Pressione o botão levemente e a reprodução será retomada.

3. Pressione o botão completamente para baixo para finalizar a reprodução e ejetar a fita.

OBS.: Ao carregar uma fita cassete, a função BOTÃO DE SELEÇÃO será temporariamente sobreposta até que a fita cassete seja ejetada.

Manutenção / Manuseio Adequado

Manuseio de Discos Compactos

- Coloque sempre o disco no tabuleiro do disco com o lado da etiqueta virado para cima (os discos compactos podem ser reproduzidos/gravados apenas num dos lados)
- Para remover um disco do estojo de armazenamento, pressione o centro do estojo e levante o disco. para cima, segurando-o cuidadosamente pelas bordas.
- Para limpar um disco, limpe a superfície do orifício central para fora em direção à borda externa com um pano macio e seco.
- Nunca use produtos químicos como spray de registro, sprays ou fluidos antiestáticos, benzina ou thinner para limpar discos; eles danificarão irreparavelmente a superfície de plástico do disco.
- Os discos devem ser devolvidos aos seus casos após o uso para proteger contra poeira e arranhões.
- Não exponha os discos à luz solar direta, alta umidade ou alta temperatura por longos períodos de tempo.
- Os discos CD-R e CD-RW imprimíveis não são recomendados, pois o lado da etiqueta pode ficar pegajoso e danificar a unidade.
- Use uma agulha com ponta de feltro à base de óleo para escrever informações no lado da etiqueta. Nunca use uma caneta esferográfica ou de ponta dura, pois isso pode danificar o lado gravado.
- Não use CDs de formato irregular (octogonais, em forma de coração, tamanho de cartão de visita, etc), como eles vão danificar a unidade.
- Leia todas as precauções fornecidas com qualquer disco CD-R ou CD-RW
- Nunca manuseie um disco com dedos sujos.
- Nunca insira um disco que tenha uma rachadura na superfície.

Manipulando Discos de Vinil

- Não toque nas ranhuras do disco. Apenas manipule discos pelas bordas ou pelo rótulo com as mãos limpas. tocar na superfície de registro causará a deterioração da qualidade do seu disco.
- Para limpar um disco, use um pano antiestático macio para limpar suavemente a superfície de gravação.
- Mantenha discos em suas capas de proteção quando não estiverem em uso.
- Sempre armazene discos na posição vertical nas bordas
- Evite colocar os discos sob luz solar direta, perto de uma fonte de calor (radiadores, fogões, etc.) ou em um local sujeito a vibração, poeira excessiva, calor, frio ou umidade.

Cuidado Geral

- Ao remover o plugue da tomada, sempre puxe diretamente o plugue. Nunca puxe o cabo.
- Para manter o captador a laser limpo, não toque nele e não esqueça de fechar a bandeja do disco.
- Não tente limpar a unidade com solventes químicos, pois isso pode danificar o acabamento.
- Para limpeza, use apenas um pano limpo e seco.
- Para desligar completamente a energia deste produto, desligue o cabo de alimentação da tomada de parede. Certifique-se de desconectar a unidade caso não pretenda usá-la por um longo período de tempo.

Como Substituir a Agulha do Toca Discos (ITNP-LC1)

As agulha deve durar aproximadamente 50 horas em condições normais de uso. No entanto, é recomendado que a agulha seja substituída assim que você notar uma alteração na qualidade do som. O uso prolongado de uma agulha desgastada pode danificar o registro. A velocidade mais alta de discos de 78 RPM desgastaria a agulha mais rapidamente.

Removendo a agulha antiga:

1. Coloque uma chave de fenda na ponta da agulha e empurre para baixo (A).
2. Remova a agulha puxando-a simultaneamente para baixo e para frente.

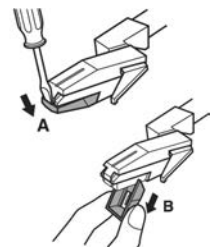

Instalando uma nova agulha:

1. Segure a ponta frontal da agulha e insira a borda traseira (B) primeiro.
2. Empurre a agulha para cima (C) até que a ponta trave no lugar.

Cuidado:

- Não dobre a agulha.
- Não toque na agulha para evitar ferimentos na sua mão.
- Desligue a energia da unidade antes de substituir a agulha.
- Manter longe do alcance de crianças.

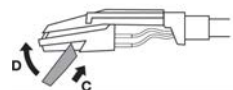

Especificações

- Por este meio, a Innovative Technology Electronics, LLC, declara que este Wooden Music Center está em conformidade com os requisitos essenciais e outras provisões relevantes da Diretiva 2014/53/EU.
- O teste completo da declaração UE de conformidade está disponível no seguinte endereço da Internet: www.victrola.com/eudoc

GERAL

Requerimentos de Energia	AC 230V~50Hz
Consumo de energia	30W
Dimensões (L x A x D)	460 x 255 x 340mm / 18 x 10 x 13.4in (aprox.)
Peso	7 kg. / 16 lbs (aprox.)

AMPLIFICADOR

Potência de Saída	5 W + 5 W
Respostas de Frequência	60 a 20.000 Hz

SISTEMA DE AUTO-FALANTES

Tipo	2-Vias
Impedância	8 ohms
Potência de Saída	Max.6W

RÁDIO FM

Intervalo	88 a 108 MHz
-----------------	--------------

CD PLAYER

Respostas de Frequência	60 a 20.000 Hz +/-4 dB
Relação de sinal para ruído:	55 dB (IEC-A)

TOCA FITAS

Sistemas de Faixas	4 Faixa, 2 Canais Estéreo
Velocidade da Fita	4,8 cm/seg.
Wow e Flutter	0,4% (WRMS)
Respostas de Frequência	125 a 6300 Hz +/-6 dB

REPRODUÇÃO DE GRAVAÇÃO

Motor	Motor servo DC
Sistema de Acionamento	Acionamento da Correia
Velocidades	33-1/3 rpm, 45 rpm e 78 rpm
Proporção S/N	Maior que 50 dB
Tipo de Cartucho	Cartucho Estéreo Cerâmico
Aguilha	ITNP-LC1

BLUETOOTH

Versão de Bluetooth	Bluetooth V2.1+EDR
Perfis Bluetooth	A2DP, AVRCP
Abrangência de Frequência de Bluetooth	2,402GHz-2,480GHz
Distância Operacional	10 metros (33 p.)
Potência RF Máxima	< 10dBm

Guia de Resolução de Problemas

	Sintoma	Possível Causa	Solução
GERAL	• Unidade não liga.	• A unidade está desconectada.	• Conecte a unidade ao suprimento de energia AC.
	• Nenhuma saída de som dos alto-falantes.	• O nível do volume está baixo demais. • O seletor de entrada não corresponde à fonte de reprodução.	• Ajuste o volume. • Selecione a fonte de entrada correta.
	• Ruído/Distorção na saída de som.	• A unidade está muito perto de um televisor ou de outro dispositivo interferente.	• Desligue a TV ou outro aparelho e realoque a unidade.
	• A unidade não responde.	• Pode resultar de fatores externos, como ESD (descarga eletrostática).	• Desconecte o cabo de alimentação e o dispositivo de áudio externo. Volte a ligar o cabo de alimentação após um minuto.
FITA	• A fita não toca.	• A fita cassete não está inserida corretamente. • A fita chegou ao fim.	• Insira a fita cassete corretamente. • Vire a fita cassete.
RÁDIO FM	• Não consegue ouvir nenhuma estação ou o sinal parece fraco.	• A estação não está sintonizada corretamente. • Um aparelho de TV está sendo usado nas proximidades e está interferindo na recepção de rádio.	• Sintonize corretamente a estação desejada. • Desligue o aparelho de TV interferente.
	• O som está distorcido.	• A antena não está orientada apropriadamente.	• Reoriente a antena até que a recepção melhore.
CD PLAYER	• O CD pára imediatamente após o início ou a unidade faz uma pausa ou pára durante a reprodução.	• O CD é inserido de cabeça para baixo. • O CD está empoeirado ou sujo ou há condensação no CD.	• Insira o CD com o lado impresso voltado para cima. • Limpe e seque cuidadosamente o CD.
	• Sem som.	• O CD player está pausado.	• Pressione o botão REPROCUSIR/PAUSA.
	• A reprodução de CD é ruidosa ou a reprodução pára ou pula.	• O CD está riscado, danificado ou deformado. • O disco está muito sujo.	• Substitua o CD por um não danificado. • Limpe cuidadosamente o CD.
	• Bandeja de CD não será aberta.	• O modo AM/FM está selecionado.	• Selecione o modo AUX, PHONO, CD ou TAPE.
	• Os botões não estão funcionando corretamente.	• A unidade está processando informações ("--- Ocupado" é exibido) • A unidade precisa ser reiniciada	• Espere até que a unidade termine o processamento. • Desative e ative-a novamente.
PHONO	• Declínio no desempenho de áudio do toca discos	• A agulha do toca discos está desgastada	• Substitua a agulha.

AUX	<ul style="list-style-type: none"> • Não há saída de som com o dispositivo de áudio externo conectado ao conector AUX in traseiro. 	<ul style="list-style-type: none"> • A unidade não está no modo AUX. 	<ul style="list-style-type: none"> • Certifique-se de que a unidade está no modo AUX.
BLUETOOTH	<ul style="list-style-type: none"> • Sem som 	<ul style="list-style-type: none"> • A unidade não está comutada para o modo Bluetooth • O volume do seu dispositivo e/ou da unidade não é exibido. • Seu dispositivo está muito longe da unidade ou há algum obstáculo entre o dispositivo e a unidade 	<ul style="list-style-type: none"> • Certifique-se de que a unidade está no modo AUX. • Mova o seu dispositivo Bluetooth para mais perto da unidade • Aumente o volume do seu dispositivo portátil e/ou da unidade. • Desligue o seu dispositivo Bluetooth e a unidade. Em seguida, ligue-os novamente
	<ul style="list-style-type: none"> • O som tem muita estática 	<ul style="list-style-type: none"> • Seu dispositivo está muito longe 	<ul style="list-style-type: none"> • Aproxime seu dispositivo do toca discos
	<ul style="list-style-type: none"> • Não é possível emparelhar com um dispositivo Bluetooth 	<ul style="list-style-type: none"> • Seu dispositivo não tem conectividade Bluetooth. • O emparelhamento Bluetooth não é bem sucedido 	<ul style="list-style-type: none"> • Confirme se o seu dispositivo é compatível com Bluetooth. • Volte a emparelhar a unidade e o dispositivo novamente.

Observe: Como resultado de melhoras contínuas, o design e as especificações deste produto são sujeitos a alterações sem aviso prévio.

Bluetooth é marca registrada da Bluetooth SIG, Inc.

Outras marcas registradas e nomes comerciais são dos seus respectivos proprietários.

Este produto é fabricado e vendido pela Innovative Technology Electronics LLC. Victrola e o logotipo da Victrola são marcas comerciais da Technicolor ou de suas afiliadas e são usadas sob licença da Innovative Technology Electronics LLC. Qualquer outro produto, serviço, empresa, nome comercial ou de produto e logotipo aqui mencionados não são endossados nem patrocinados pela Technicolor ou suas afiliadas.

Fabricado na China.

Importado por:

Exertis Supply Chain Services Ltd.

M50 Business Park, Ballymount Rd. Upper, Dublin 12, D12 T4C2, Ireland

