

刀线, 不印刷

材质: Cover of the manual should be  
350g matte

Inner paper is 250g cmyk printing

正反面印刷, 装订成册

说明书外表面要套一个CPE磨砂袋

# HOVER-1™ GO-KART

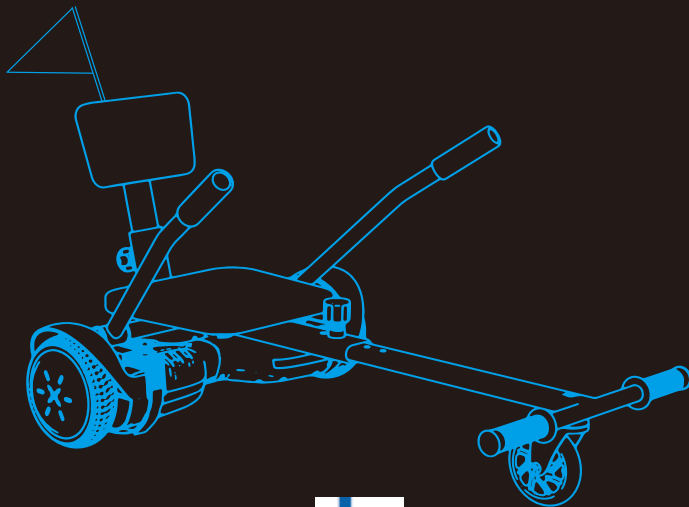

KÄYTTÖOHJE  
EU-H1-SPR-CMB



Lue käyttöohjeet



# HOVER-1™ GO-KART



Käyttöohje EU-H1-SPR-CMB Go-Kart

**TÄRKEÄÄ: PITÄÄ TULEVAISUUTTEEN**

*\* Tässä käyttöoppaassa käytetyt kuvat voivat poiketa hieman toisistaan  
Tuotetta ja ovat vain viitteellisiä.*



Vaikka olet ajanut skootterilla vuosia, se on sinulle tärkeää ja jokaisen ajajan lukea tämä käyttöohje ennen tuotteen käyttöä.

⚠ VAROITUS

# KYMPÄRIT SÄÄSTÄ ELÄMÄT!

Käytä skootterillasi aina oikein asennettua kypärää, joka täyttää CPSC- tai CE-turvallisuusstandardit.

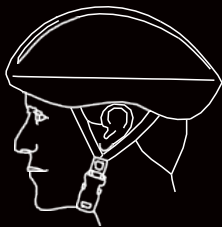

**Oikea asennus:**  
Varmista, että kypäräsi  
peittää otsaasi.

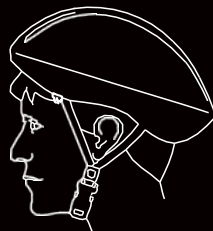

**Väärä asennus:**  
Otsa on alltiina vakaville  
vammoille.

# ESITTELY

Tämä opas on suunniteltu antamaan sinulle tarvitsemasi tiedot uuden Hover-1 Go-Kart -laitteen turvalliselle käytölle ja ylläpidolle. Lue se huolellisesti ennen kuin ajat Hover-1 Go-Kart -laitteellasi.

## VAROITUS

Muista lukea tämä täydellinen käyttöohje ennen kuin ajat Hover-1 Go-Kart -laitteellasi. Tämän laiminlyönti tai ohjeiden noudattamatta jättäminen voi johtaa vakaviin vammoihin tai kuolemaan.

- Tämän oppaan kohtaan 1 sisältyy turvallisuus ja Hover-1 Go-Kart -hoito. Tämän tiedon ymmärtäminen ja noudattaminen auttavat sinua ja Hover-1 Go-Kart -sovellusta välttämään vammoja.
- Tämän oppaan toisessa osassa on asennus- ja asennusohjeet Hover-1 Go-Kart -laitteellesi.
- Tämän oppaan kolmas luku kattaa Hover-1 Go-Kart -laitteesi erityiset turvallisuus- ja käyttöohjeet. Vaikka olet kokenut ratsastaja, sinun tulisi tarkistaa tämä osa ennen ensimmäistä ajoasi.
- Tämän oppaan neljäs osa sisältää Hover-1 Kart -laitteesi takuehdot.

# HOVER-1 GO-KART -OHJELMA

1. Säädettävä istuin
2. Kahvat
3. Polkimen kiinnikkeet
4. Joustava hihna
5. Istuimen runko
6. Kierrä nuppi
7. Kehyksen jatke
8. Jalka lepä
9. Pyörän pyörä
10. Lippu

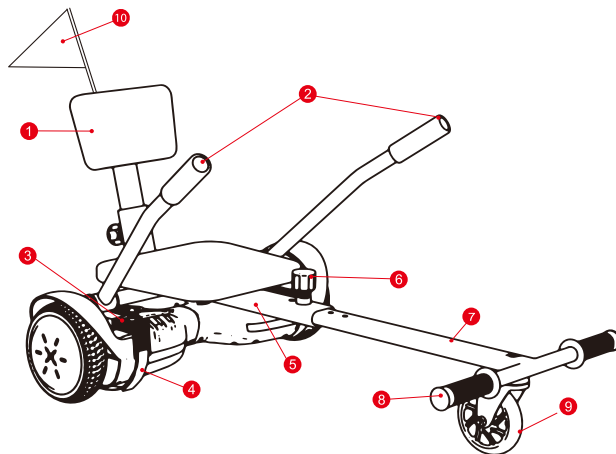

## TIEDOT

Yhteensopivuus:  
Max Load:  
Rengaskoko:  
Istuimen materiaali:



Useimmat 6,5 "skootterit  
Katso skootterisi enimmäiskuormitus  
4 tuuman kääntöpyörä  
PP



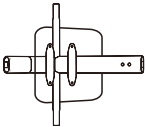
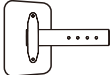
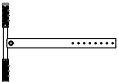
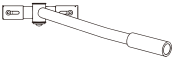
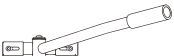

Vierailletan

[www.hover-1.eu/troubleshoot](http://www.hover-1.eu/troubleshoot)

pyytää puuttuvaa  
tai vialliset osat

# OSALUETTELO

	(1) Istuimen pohja + Istuimen runko
	(1) Istuimen selkänoja + istuimen selkänoja
	(1) Kehyksen jatke
	(1) Oikea ohjaustanko
	(1) Vasen ohjaustanko
	(2) Hihna tarranauhalla (4) Varahihna tarranauhalla

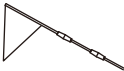
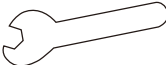
	Kuusiokoloruuviaavainsarja: (1) 5 mm: n pyöränvaihto (1) 6 mm istuinrunko
	(2) Käännä nuppi
	(2) Suuret ruuvit
	(2) Suuret aluslevyt
	(1) Lippu asetettu
	(1) jakoavain

Vierailletan

[www.hover-1.eu/troubleshoot](http://www.hover-1.eu/troubleshoot)

pyytää puuttuvaa  
tai vialliset osat



# ASENNUS HOVER-1 GO-KART

Jos sinulla on kysyttävää tai huolenaiheita jostakin näistä vaiheista, ota rohkeasti yhteyttä asiakaspalveluumme osoitteessa [www.hover-1.eu](http://www.hover-1.eu). Joku ottaa sinuun yhteyttä näiden vaiheiden läpi.

Noudata huolellisesti seuraavilla sivuilla olevia ohjeita Hover-1 Go-Kart -kokoamiseksi.

Poista kaikki Hover-1 Go-Kart -sisältö laatikosta. Varmista, että kaikki "Osaluettelo" -osan sisältö otetaan huomioon.

1. Etsi 4 vaahdotyynyä ja molemmat ohjaustangot. Poista liimapohja jokaiselta vaahdotyynyltä ja keskitä polkimen kiinnikkeiden molemmille puolille alla olevan kuvan mukaisesti. Varmista, että kaikki vaahtomuovat ovat kunnolla kiinni polkimen kiinnikkeissä.

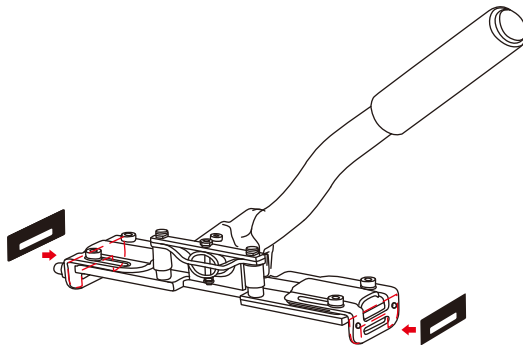

2. Käytä kahta suurta ruuvia ja kahta suurta aluslevyä. Kiinnitä ohjaustangot istuimen rungon asianmukaisille sivuille alla olevan kuvan mukaisesti. Kiristä mukana toimitetulla 6mm kuusiokoloavaimella.

**Vierailathan**

[www.hover-1.eu/troubleshoot](http://www.hover-1.eu/troubleshoot)

**pyytää puuttuvaa  
tai vialliset osat**

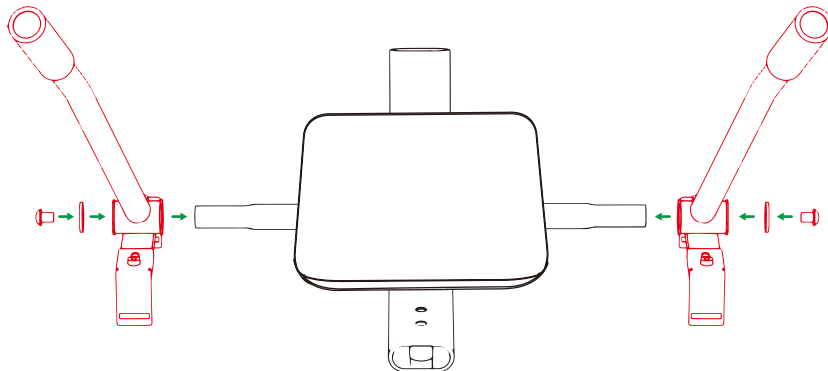

3. Aseta rungon jatke istuimen runkoon. Säädä haluttuun pituuteen. Kiinnitä kehyksen jatke paikoilleen yhdellä kiertonupilla.

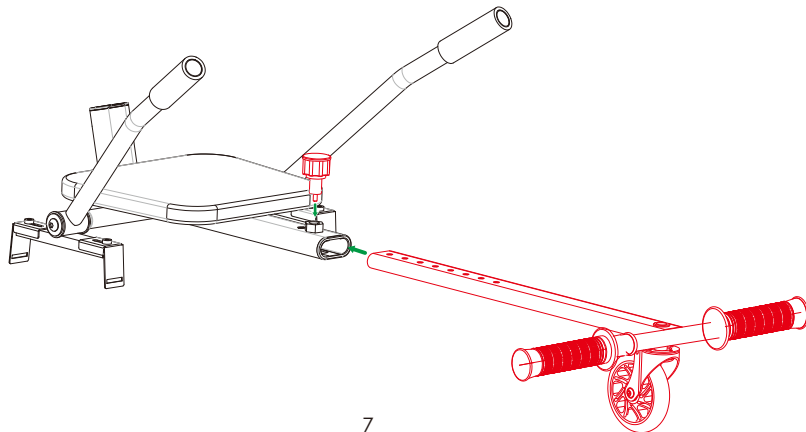

4. Aseta istuimen selkänöja kehükseen. Säädä haluttuun pituuteen. Kiinnitä istuimen selkänöja yhdellä kiertönupilla.

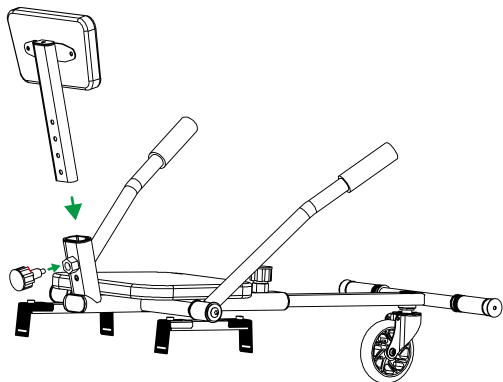

5. Hover-1 Go-Kart on nyt kokonaan koottu ja sen pitäisi näyttää seuraavalta.

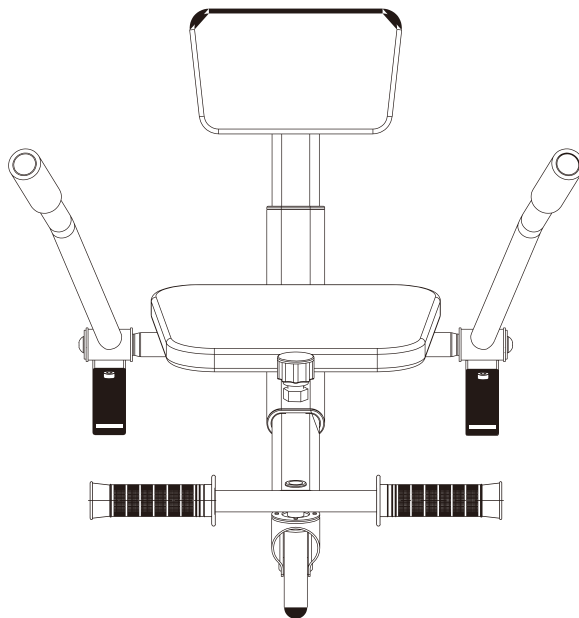

**Vierailathan**

[www.hover-1.eu/troubleshoot](http://www.hover-1.eu/troubleshoot)

**pyytää puuttuvaa  
tai vialliset osat**

# HOVER-1 GO-KARTEN ASENNUS

Jos sinulla on kysyttävää tai huolenaiheita jostakin näistä vaiheista, ota rohkeasti yhteyttä asiakaspalveluumme osoitteessa [www.hover-1.eu](http://www.hover-1.eu). Joku ottaa sinuun yhteyttä näiden vaiheiden läpi.

Asenna Hover-1 Go-Kart sähköskootteriin noudattamalla seuraavilla sivuilla olevia ohjeita huolellisesti. Lue loput tästä käyttöohjeesta ennen kuin ajat Hover-1 Go-Kart -laitteellasi.

Hover-1 Go-Kart tulee koota kokonaan ennen kuin asennat sen sähköiseen skootteriin. Katso "Hover-1 Go-Kart -sovelluksen kokoaminen" -osiosta ohjeet asennuksesta.

1. Aseta polkimen kiinnitykset itetasapainottavan skootterisi jalkaanturianturille etupyörän osoittaessa eteenpäin. Varmista, että polkimen kiinnikkeet ovat keskittyneet skootterisi jalka-anturiin mahdollisimman.

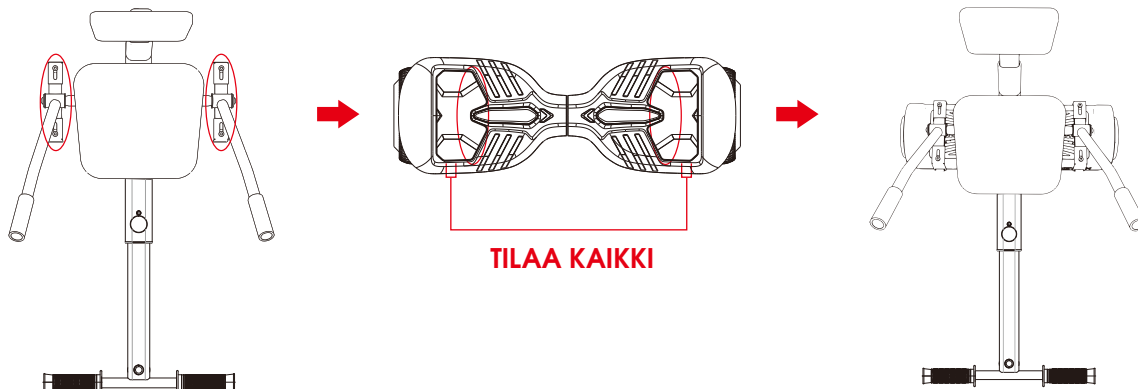

2. Käytä kahta elastista hihnaa. Kiinnitä kunkin hihnan toinen pää koukkuihin jokaisen polkimen kiinnityksen edessä.

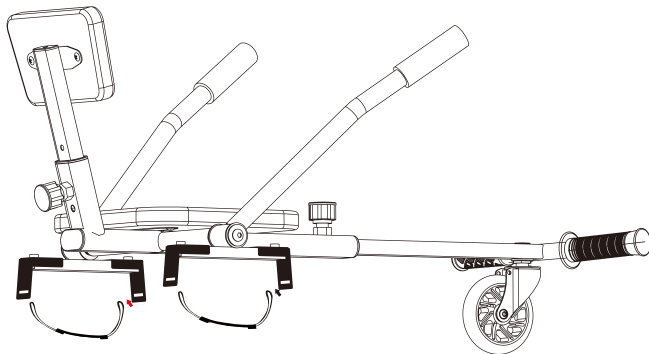

3. Kääri molemmat joustavat hihnat itsetasapainottavan skootterisi alle ja kiinnitä päät koukkuihin jokaisen polkimen kiinnityksen takana.

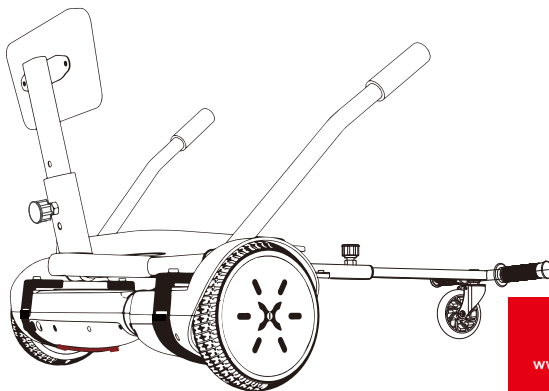
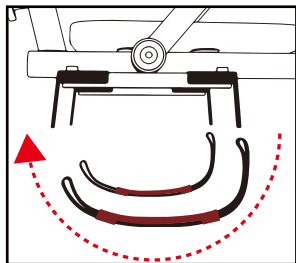

4. **VAROITUS:** Älä kiristä hihnat liikaa, kun kokoat Go-Kartsin skootteriin. Varmista, että Go-Kart on kiinnitetty kunnolla skootteriin. Katso oikea kaavio alla olevasta kaaviosta.

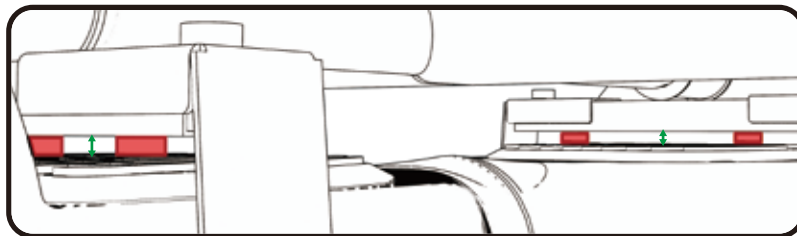

5. Hover-1 Go-Kart on asennettava skootterisi oikein alla olevan kuvan mukaisesti.

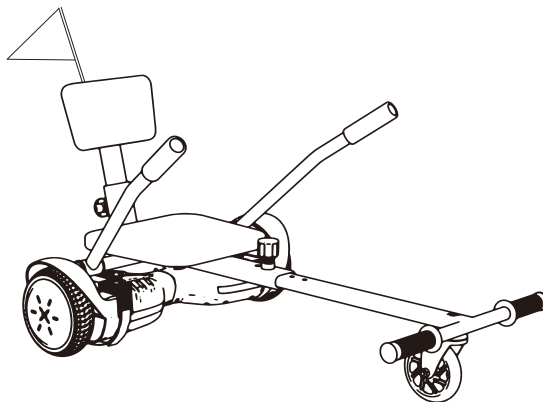

# ENNEN AJOA

## VAROITUS

Mikä tahansa skootteri, joka ei toimi kunnolla, voi johtaa siihen, että menetät hallinnan ja pudota. Tarkasta koko laite huolellisesti ennen jokaista ajoa, älä aja sitä ennen kuin kaikki ongelmat on korjattu.

### **HOVER-1 GO-KART -TOIMINTA**

On tärkeää, että ymmärrät Hover-1 Go-Kart -sovelluksesi kaikki osat. Jos näitä elementtejä ei käytetä oikein, sinulla ei ole Hover-1 Go-Kart -laitteesi täydellistä hallintaa. Ennen kuin ajat nopeasti tai hallitun ympäristön ulkopuolella, opi Hover-1 Go-Kart -sovelluksen eri mekanismien toiminnot.

Harjoittele Hover-1 Go-Kart -laitteesi elementtien käyttöä hitaammalla nopeudella tasaisella, avoimella alueella, ennen kuin viet Hover-1 Go-Kart -sovelluksen tuntemattomille alueille.

## VAROITUS

Älä aja Hover-1 Go-Kart -laitetta vaurioituneen osan kanssa; vaihda vaurioitunut osa ennen ajoa.

# PRE-RIDE HOVER-1 GO-KART -TARKASTUSLUETTELO

Varmista, että Hover-1 Go-Kart ja skootteri ovat oikeassa toimintakunnossa joka kerta, kun ajat. Jos osa Hover-1-Go-Kartista ei toimi oikein, ota yhteyttä asiakastukeen.

- Varmista, että skootterisi akku on ladattu täyteen ennen kuin ajat Hover-1 Go-Kart -laitteella.
- Varmista, että Hover-1 Go-Kart -sarjan ruuvit on kiinnitetty tiukasti ennen jokaista ajoa.
- Tarkista, että skootterisi renkaat eivät ole kuluneet.
- Tarkista, että skootterisi kaikki yhteydet ovat yllä.



# TURVALLISUUSVAROIMET

Turvallisen ajon ensimmäinen sääntö on käyttää järkeä. Hover-1 Go-Kart on haavoittuvainen; se ei voi suojata törmäyksessä, iskuilta tai hallinnan menettämiseltä siten, kuin autolla ajaminen voi. Hover-1 Go-Kart voi kaatua sivuttain tai siirtää sinut etupyörän yli. Se liikkuu nopeammin kuin tyyppillinen skootteri. Siinä ei ole puskureita tai turvatyynyjä, kuten autossa. Tämä kohta on opas turvallisista ajotavoista. Varmista, että käytät Hover-1 Go-Kart -laitetta oikein.

Eri paikkakunnilla ja maissa on erilaiset lait, jotka koskevat ajoa yleisillä teillä, ja sinun tulee tarkistaa paikallisilta viranomaisilta varmistaaksesi, että noudatat näitä lakeja.

Hover-1 ei vastaa lipuista tai rikkomuksista, jotka on annettu ratsastajille, jotka eivät noudata näitä määräyksiä.

- Turvallisuutesi vuoksi käytä aina kypärää, joka täyttää CPSC- tai CE-turvallisuusstandardit. Onnettomuustapauksessa kypärä voi suojata sinua vakavilta vammoilta ja joissakin tapauksissa jopa kuolemalta.
- Noudata kaikkia paikallisia lakeja, pysäytä opasteita, kävelykatuja jne.
- Jos ajat ystävien ja useiden Hover-1-Go-Kärien kanssa, aja yksi tiedosto suorassa linjassa.
- Pidä tyydyttävä merkinantolaitte (soittokello, torvi jne.) Varoittamaan kuljettajia ja jalankulkijoita lähestymisestääsi.
- aja puolustavasti; odottaa odottamatonta.
- Anna jalankulkijoille tie.
- Älä aja liian lähellä jalankulkijoita ja varo häntä, jos aiot ohittaa heidät takaa.

- Hidasta kaikilla kadun risteyksillä ja katso vasemmalle ja oikealle ennen ylitystä.
- Noudata kaikkia liikennevaloja.
- Käytä aina oikeita käsisignaaleja kääntymiseen ja pysähtymiseen. Anna signaalit 100ft ennen pysähdystä tai kääntymistä ja palauta molemmat kädet aina ohjaustankoihin ennen pysähdystä tai kääntymistä.
- Varmista, että autot lähtevät liikenteeseen, ja autojen ovien äkillinen aukeaminen.
- Vältä reikiä, viemärisäleitä tai muita vaaroja.
- Ole varovainen ajaessasi pehmeillä tien reunoilla, soralla, hiekalla ja epätasaisilla pinnoilla. Aja hitaasti ja vältä nopeita käännöksiä ajaessasi näillä pinnoilla.
- Älä koskaan kiinnitä toisiin ajoneuvoihin.
- Älä "temppu" ajo tai kilpa liikenteessä.
- Älä kutu liikenteestä ja liikenteestä, äläkä heiraa sivulta toiselle.
- Törmäys voi aiheuttaa Hover-1 Go-Kart -komponenteille poikkeuksellisen raskuuden, mikä saattaa aiheuttaa niiden väsymystä ennenaikaisesti. Stressiväsymyksestä kärsivät komponentit voivat epäonnistua yhtäkkiä aiheuttaen hallinnan menetyksen tai vakavan vamman.

### **VAROITUS: KÄYTTÖ Märässä säässä**

Jarut eivät toimi yhtä hyvin märässä olosuhteissa kuin kuivina. On suositeltavaa, että et aja Hover-1 Go-Kart -laitteella märällä säällä, koska skootterissa on elektronisia komponentteja, jotka voivat vaurioitua joutuessaan kosketuksiin veden kanssa.

1. Tämän tuotteen käyttö on ehdottomasti kielletty teillä ja moottoriteillä, ellei paikallisissa laeissa toisin määrätä. Hover-1 Go-Kartilla ajaessasi on käytettävä suojakypärää, polvi- ja kyynärpäät ja muita tarvittavia suojarusteita.
2. Tuotteen erityisyyden vuoksi kokoonpanon osat on tarkistettava ennen jokaista ajoa, jotta vältetään onnettomuus ajon aikana.
3. Älä tee teräviä käännöksiä, koska voit ajaa ja kaataa Hover-1 Go-Kart -kortin, mikä voi johtaa henkilövahinkoihin ja / tai vahingoittaa laitetta.
4. Älä toimi lähellä uima-altaita tai muita vesistöjä.



## **VAROITUS:**

Loukkaantumisriskin vähentämiseksi vaaditaan aikuisten valvontaa. Älä koskaan käytä tienvarsilla, moottoriajoneuvojen lähellä, jyrkillä rinteillä tai portaiden lähellä, uima-altaisissa tai muissa vesistöissä; Käytä aina kenkiä ja älä koskaan salli useampaa kuin yhtä ratsastajaa.

# HOVER-1 GO-KARTIN AJAMINEN

Varmista, että Hover-1 Go-Kart on asennettu kokonaan ja asennettu oikein skootteriinsi kaikki hihnat ja ruuvit kiinnitettyinä. Varmista, että skootteri on kunnossa. Tämän tekemättä jättäminen voi aiheuttaa vakavia ruumiinvammoja tai kuoleman sekä laitteen vaurioita.

Kun olet tarkistanut ajoa edeltävän tarkistuslistan, seuraa alla olevia vaiheita aloittaaksesi ajaa Hover-1 Go-Kart -siirtokoneellasi.

1. Käynnistä skootteri.
2. Istu mukavasti Hover-1 Go-Kart -istuimella.
2. Aseta jalat jalkatukiin.
3. Pidä kiinni molemmista kahvatankoista ja työnnä niitä hitaasti samanaikaisesti alaspäin siirtyäksesi eteenpäin.
4. Vedä ajon aikana molemmat kahvatangot hitaasti ylöspäin samanaikaisesti jarruttaaksesi.
5. Peruuta vetämällä molemmat kahvatangot hitaasti ylöspäin samanaikaisesti.
6. Kääntyäksesi vasemmalle, paina oikea ohjaustanko alas pitäen vasenta ohjaustankoa vapaa-asennossa.
7. Kääntyäksesi oikealle, paina vasen ohjaustanko alas pitäen oikeaa ohjaustankoa vapaa-asennossa.

# TAKUU

Takuutietoja saat käymällä osoitteessa:

[www.hover-1.eu](http://www.hover-1.eu)

Valmistaja: DGL GROUP LTD, UK, LE4 8AT, YHDISTYNYT KUNINGASKUNTA / DGL GROUP LTD, EU, 47877, SAKSA

# ONGELMIEN KARTTOITAMINEN

Ota yhteyttä Yhdistyneen kuningaskunnan asiakaspalveluun

+44 (0) 1355 241222 / [escooters@letmerepair.co.uk](mailto:escooters@letmerepair.co.uk)

Skannaa alla oleva QR-koodi saadaksesi lisätietoja muista maista.



# WEEE-DIREKTIIVI



Seuraavat tiedot koskevat vain EU: n jäsenvaltioita: Oikealla oleva merkki on sähkö- ja elektroniikkalaiteromudirektiivin 2012/19 / EU (WEEE) mukainen. Merkki osoittaa vaatimuksen, että EI hävitetä laitetta lajittelemattomana yhdyskuntajätteenä, vaan käytetään palautus- ja keräysjärjestelmiä paikallisen lain mukaisesti.

# EC - VAATIMUSTENMUKAISUUSVAKUUTUS

<https://drive.google.com/file/d/1fhuN7lnSLuM9VKNSeFsYAgVzMOkGvBHS/view?usp=sharing>





[www.hover-1.eu](http://www.hover-1.eu)



@RideHover1



@RideHover1



@RideHover1