



DRIVE

Originele instructies



EU-H1-DRVE



Lees de handleiding van Operator's

HELMEN REDDEN LEVEN!

Draag altijd een goed passende helm die voldoet aan de CPSC- of CE-veiligheidsnormen wanneer u op uw scooter rijdt.



Juiste aanpassing:
Zorg ervoor dat de helm uw voorhoofd bedekt.



Onjuiste aanpassing:
Voorhoofd is
blootgesteld en
onderhevig aan een
ernstig letsel.

WAARSCHUWING!

LEES DE GEBRUIKSAANWIJZING GRONDIG.

Het niet naleven van de basisinstructies en veiligheidsmaatregelen in de gebruikershandleiding kan leiden tot schade aan uw apparaat, andere materiële schade, ernstig lichamelijk letsel en zelfs de dood.

Bedankt voor het aanschaffen van de Drive elektrische scooter. Lees alle instructies in deze handleiding zorgvuldig door voordat u de scooter gebruikt en bewaar de handleiding voor later gebruik.

Deze handleiding is van toepassing op de Drive Scooter.

- Om gevaren te vermijden door aanrijdingen, vallen en verlies van controle, moet u leren hoe u veilig met de Drive kunt rijden.
- U kunt bedieningsvaardigheden leren door de producthandleiding te lezen en de video's te bekijken.
- Deze handleiding bevat alle bedieningsinstructies en voorzorgsmaatregelen; de gebruikers moeten deze aandachtig lezen en de instructies volgen.
- Hover-1 kan niet aansprakelijk worden gesteld voor schade of letsel veroorzaakt door het niet begrijpen en navolgen van de waarschuwingen en instructies in deze handleiding.

LET OP

1. Gebruik alleen de bij deze scooter meegeleverde oplader.
Fabrikant van de oplader: Shenzhen Fuyuan Power Co. Ltd
Model: FY0184200400B / FY0184200400E
De acculader FY0184200400B / FY0184200400E mag alleen worden gebruikt met de e-scooter EU-H1-DRVE.
Als het netsnoer van de oplader beschadigd is, mag het, om gevaren te voorkomen, worden vervangen door alleen Hover-1 of een van de servicemedewerkers van Hover-1.
2. Het bereik van de bedrijfstemperatuur van de Hover-1 ligt tussen 32°F en 104°F (0-40°C).
3. Rijd niet op ijzige of gladde oppervlakken.
4. Lees de gebruikershandleiding en waarschuwingslabels voordat u gaat rijden.
5. Bewaar de Drive in een droge, geventileerde omgeving.
6. Wanneer u de Drive vervoert, vermijd dan hevige bewegingen of aanrijdingen.

WAARSCHUWING LAGE TEMPERATUUR

Een lage temperatuur beïnvloedt de smering van bewegende delen binnen de Drive-scooter, waardoor de interne weerstand toeneemt. Tegelijkertijd worden bij lage temperaturen de ontladingscapaciteit en de capaciteit zelf van de batterij aanzienlijk verminderd.

Wees voorzichtig wanneer u met de Drive rijdt bij lage temperaturen (onder 40 graden F).

Dit kan het risico op mechanische storingen in de scooter vergroten, wat kan leiden tot schade aan uw apparaat, andere materiële schade, ernstig lichamelijk letsel en zelfs de dood.

VEILIGHEIDSINSTRUCTIES

- Houd het apparaat uit de buurt van warmtebronnen, direct zonlicht, vocht, water en andere vloeistoffen.
- Gebruik het apparaat niet als het is blootgesteld aan water, vocht of andere vloeistoffen om elektrische schokken, ontploffing en/of eigen letsel en schade aan het apparaat te voorkomen.
- Gebruik het apparaat niet als het op de een of andere manier is gevallen of werd beschadigd.
- Reparaties aan de elektrische installatie mogen alleen door de fabrikant worden uitgevoerd. Onjuiste reparaties maken de garantie ongeldig en kunnen de gebruiker ernstig in gevaar brengen.
- Doorboor of beschadig op geen enkele manier het buitenoppervlak van het product.
- Houd het apparaat vrij van stof, pluisjes, enz.
- Gebruik dit apparaat niet voor iets anders dan het bedoelde gebruik of doel. Als u dit wel doet, kan het apparaat beschadigd raken of leiden tot schade aan bezittingen, lichamelijk letsel of de dood.
- Dit product is geen speelgoed. Buiten bereik van kinderen houden.
- Stel batterijen, batterijsets of geplaatste batterijen niet bloot aan extreme hitte, zoals direct zonlicht of open vuur.
- Zorg ervoor dat handen, voeten, haar, lichaamsdelen, kleding of soortgelijke artikelen niet in contact komen met bewegende delen, wielen of de aandrijflijn terwijl de motor loopt.
- Gebruik de Drive niet en laat anderen deze ook niet gebruiken voordat de gebruiker alle instructies, waarschuwingen en veiligheidsvoorschriften begrijpt die in deze handleiding worden beschreven
- Raadpleeg uw arts als u een medische aandoening heeft die uw vermogen om de Drive te gebruiken zou kunnen beïnvloeden.
- Personen met hoofd-, rug- of nekaandoeningen of eerdere operaties aan die lichaamsdelen wordt afgeraden om de Drive te gebruiken.

- Niet gebruiken als u zwanger bent, een hartaandoening heeft of beiden.
- De Drive kan worden gebruikt door kinderen van 15 jaar en ouder en personen met verminderde lichamelijke, zintuiglijke of mentale vermogens of gebrek aan ervaring en kennis als ze op een veilige manier toezicht of instructie hebben gekregen over het gebruik van de Drive en de gevaren. Kinderen mogen niet met de Drive spelen. Reiniging en gebruikersonderhoud mogen niet door kinderen zonder toezicht worden uitgevoerd.

OPMERKINGEN:

In deze handleiding geeft het bovenstaande symbool met het woord "OPMERKINGEN" aanwijzingen of relevante feiten aan die de gebruiker moet onthouden voordat hij het apparaat gebruikt.

VOORZICHTIG!

In deze handleiding duidt het bovenstaande symbool met het woord "VOORZICHTIG" op een gevaarlijke situatie die, als deze niet wordt vermeden, licht tot middelzwaar letsel kan veroorzaken.

WAARSCHUWING!

In deze handleiding duidt het bovenstaande symbool met het woord "WAARSCHUWING" op een gevaarlijke situatie die, indien deze niet wordt vermeden, de dood of ernstig letsel kan veroorzaken.

SERIENUMMER

Bewaar het serienummer voor eventuele garantieclaims en als aankoopbewijs.

WAARSCHUWING!

WAARSCHUWING: Langdurige blootstelling aan UV-licht, regen en elementen kunnen het materiaal van de kast beschadigen. Bewaar binnenshuis wanneer niet in gebruik.

INLEIDING

De Drive is een persoonlijke vervoermiddel. Onze technologie en productieprocessen werden ontwikkeld met strikte tests voor elke Drive-scooter. Gebruik van de Drive zonder de inhoud van deze handleiding te volgen, kan leiden tot schade aan uw Drive of tot lichamelijk letsel.

Deze handleiding is bedoeld om u de informatie te geven die u nodig hebt voor een veilige bediening en onderhoud van uw Drive. Lees dit aandachtig door voordat u met uw Drive gaat rijden.

INHOUD VAN DE VERPAKKING

- Hover-1 Drive elektrische scooter
- Oplader
- Handleiding

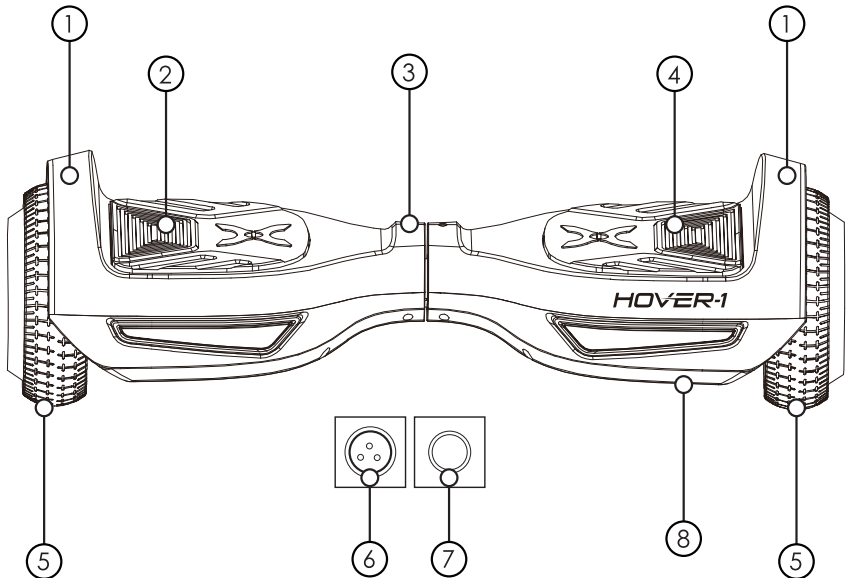

KENMERKEN/ONDERDELEN

- | | |
|-----------------------|----------------------|
| 1. Verdediging | 5. Wiel |
| 2. Rechte matten | 6. laadhaven |
| 3. Batterij-indicator | 7. Aan / uit-knop |
| 4. Mats, links | 8. Frame beschermkap |

OPERATIONELE PRINCIPES

Het apparaat maakt gebruik van digitale elektronische gyroscopen en versnellingsensoren om het evenwicht en beweging te regelen, in functie van het zwaartepunt van de gebruiker. Het apparaat gebruikt ook een regelsysteem om de motoren te besturen die zich in de wielen bevinden. Het apparaat heeft een ingebouwd dynamisch inertiestabilisatiesysteem dat kan helpen om het evenwicht te bewaren bij het vooruit- en achteruitrijden, maar niet tijdens het nemen van bochten.

TIP - Om uw stabiliteit te vergroten, moet u uw gewicht verplaatsen om zo de middelpuntvliedende kracht tijdens het nemen van bochten te overwinnen, vooral wanneer dit gebeurt aan hogere snelheden.

WAARSCHUWING

Als de Drive niet goed werkt, kan dit ervoor zorgen dat u de controle verliest en valt. Inspecteer het hele apparaat grondig vóór elke rit en rijd niet weg voordat alle problemen zijn verholpen.

SPECIFICATIES

Model:	Hover-1™ Drive (EU-H1-DRVE)
Nettogewicht:	6.5 kg (14,45 lbs)
Belasting:	20-72 kg (44-160 lbs)
Maximumsnelheid:	tot 11 km/h (7 mph)
Maximale afstand:	tot 4 km (3 miles)
Maximale hellingshoek:	10°
Minimale draaicirkel:	0°
Maximaal continu nominaal vermogen:	160 W
Oplaadtijd:	tot 6 uren
Baterijtype:	Lithium-ion
Accuspanning:	36 V
Batterijcapaciteit:	2,0Ah
Vereist vermogen:	AC 100-240V, 50/60Hz
Zuiverheid van de vloer:	3,81 cm (1,5 Inches)
Platformhoogte:	11,43 cm (4,5 Inches)
Type band:	massieve banden, geen banden

BEDIENINGSELEMENTEN EN DISPLAY

LEES DE VOLGENDE AANWIJZINGEN ZORGVULDIG DOOR

HET IN- EN UITSCHAKELLEN VAN UW APPARAAT

Inschakelen: Haal uw apparaat uit de doos en leg het plat op de vloer. Druk één keer op de aan/uit-knop (aan de achterkant van uw apparaat). Controleer de LED-indicator (in het midden van uw apparaat). Het batterijcontrolelampje moet branden om aan te geven dat het apparaat is ingeschakeld.

Uitschakelen: Druk één keer op de aan/uit-knop.

VOETSTEUNENSENSOR

Er zitten vier sensoren onder de voetsteunen van uw Drive. Wanneer de gebruiker van de voetsteunen afstapt, start automatisch een zelfkalibratie.

Tijdens het rijden op de scooter moet u ervoor zorgen dat uw voeten op de voesteunen staan. Sta niet op een ander deel van uw scooter.

De Drive kan in één richting trillen of draaien, als gewicht en druk slechts op één voetsteun wordt toegepast.

BATTERIJCONTROLELAMP

Het display bevindt zich in het midden van de Drive-scooter.

- Een groen LED-lampje geeft aan dat het apparaat is opgeladen.
- Rood knipperend LED-lampje en pieptoon duidt op bijna lege batterij.
- Geel lampje geeft aan dat het board wordt opgeladen.

Wanneer het LED-lampje rood wordt, moet u het apparaat opnieuw opladen.

VÓÓR HET RIJDEN

Het is belangrijk dat u alle elementen van uw Drive volledig begrijpt. Als deze elementen niet correct worden gebruikt, hebt u geen volledige controle over uw Drive. Leer voordat u gaat rijden de functies van de verschillende mechanismen op uw scooter.

Oefen in het gebruik van deze elementen op uw Drive aan lagere snelheden in een vlak, open gebied voordat u het apparaat in openbare ruimtes gebruikt.

CHECKLIST VÓÓR HET RIJDEN

Zorg ervoor dat uw Drive in goede staat verkeert telkens hij gebruikt wordt. Als een deel van de scooter niet correct functioneert, neem dan contact op met onze klantenservice.

WAARSCHUWING

Als de Drive niet goed werkt, kan dit ervoor zorgen dat u de controle verliest en valt. Rijd niet met een Drive met een beschadigd onderdeel; vervang het beschadigde onderdeel voordat u gaat rijden.

- Zorg ervoor dat de batterij volledig is opgeladen voordat u op uw scooter gaat rijden.
- Draag alle geschikte veiligheids- en beschermende uitrusting zoals eerder vermeld in de gebruikershandleiding voordat u uw Drive gebruikt.
- Zorg ervoor dat u comfortabele kleding en platte schoenen met gesloten neus draagt wanneer u uw apparaat gebruikt.
- Lees de gebruikershandleiding aandachtig door; deze zal u helpen bij het uitleggen van de basiswerkprincipes en geeft tips over hoe u het best kunt genieten van uw ervaring.

VEILIGHEIDSMATREGELEN

De eerste regel bij veilig rijden is om uw gezond verstand te gebruiken.

Verschillende plaatsen en landen hebben verschillende wetten met betrekking tot het rijden op de openbare weg. Neem, indien nodig, contact op met lokale ambtenaren om ervoor te zorgen dat u zich aan deze wetten houdt.

Hover-1 is niet aansprakelijk voor boetes of overtredingen die rijders krijgen omdat ze zich niet aan de lokale wet- en regelgeving houden.

- Draag voor uw veiligheid altijd een helm die voldoet aan de CPSC- of CE-veiligheidsnormen. In het geval van een ongeluk kan een helm u beschermen tegen ernstig letsel en soms zelfs tegen overlijden.
- Houd u aan alle lokale verkeersregels. Eerbiedig rode en groene lichten, eenrichtingsstraten, stopborden, voetgangersoversteekplaatsen, enz.
- Rijd met het verkeer mee, niet er tegenin.
- Rijd defensief; verwacht het onverwachte.
- Geef voetgangers voorrang.
- Rijd niet te dicht bij voetgangers en waarschuw hen als u ze van achteren wilt passeren.
- Vertraag bij alle kruispunten op straat en kijk naar links en rechts voordat u oversteekt.

Uw Drive is niet uitgerust met reflectoren. Het wordt afgeraden om te rijden in omstandigheden met weinig zichtbaarheid.



WAARSCHUWING

Wanneer u rijdt in omstandigheden met weinig zichtbaarheid, zoals mist, schemering of nacht, bent u mogelijk moeilijk te zien, wat tot een aanrijding zou kunnen leiden. Houd steeds uw koplampen aan en draag heldere, reflecterende kleding tijdens het rijden bij slechte zichtbaarheid.

Houd veiligheid in gedachten tijdens het rijden. U kunt veel ongelukken voorkomen als u denkt aan veiligheid. Hieronder is een handige checklist voor Compact-rijders.

CHECKLIST ROND VEILIGHEID

- Rijd niet boven uw vaardigheidsniveau. Zorg ervoor dat u genoeg oefening hebt gehad met alle kenmerken en functies van uw Drive.
- Voordat u op uw Drive stapt, moet u ervoor zorgen dat deze plat op een vlakke ondergrond staat, dat de stroom is ingeschakeld en dat de bewegingsindicator groen is. Stap niet op als de bewegingsindicator rood is.
- Probeer nooit uw Drive te openen of aan te passen. Als u dit doet, vervalt de fabrieksgarantie en kan uw Drive defect raken, met mogelijk letsel of de dood tot gevolg.
- Gebruik de Drive niet op een manier die mensen of eigendommen in gevaar kan brengen.
- Als u in de buurt van anderen rijdt, dient u een veilige afstand te behouden om aanrijdingen te voorkomen.
- Zorg ervoor dat u te allen tijde uw voeten op de voetsteunen houdt. Het is gevaarlijk om uw voeten tijdens het rijden van uw Drive te halen en dit kan de Drive doen stoppen of wegdraaien.
- Gebruik de Drive niet als u onder invloed bent van drugs en/of alcohol.
- Gebruik de Drive niet als u rusteloos of slaperig bent.
- Kør ikke på din scooter ud for forkantsten, ramperne eller forsøg at køre i en skatepark, tom pool. Forkert brug af din Drive, annullerer fabrikantens garanti og kan føre til personskade eller skade.
- Laat de wielen niet ter plaatse draaien, dit veroorzaakt duizeligheid en verhoogt het risico op letsel.
- Misbruik uw Drive niet, want dit kan uw apparaat beschadigen en schade aan het besturingssysteem veroorzaken. Fysiek misbruik, inclusief het laten vallen van uw Drive, maakt de fabrieksgarantie ongeldig.
- Dit apparaat wordt aanbevolen voor rijders van 15 jaar en ouder.
- Houd bij hogere snelheden altijd rekening met langere remafstanden.
- Stap niet voorwaarts van uw Drive af.
- Probeer niet om op of af uw Drive te springen.
- Voer geen stunts of tricks uit met uw Drive.
- Rijd niet met de Drive in donkere of slecht verlichte plaatsen.

- Gebruik de Drive niet om offroad, in de buurt van of over kuilen en spleten te rijden of om over oneven paden of oppervlakken te rijden.

- Houd er rekening mee dat u 4,5 inch (11,63 cm) groter bent wanneer u de Drive bedient. Zorg ervoor dat u veilig doorheen deuropeningen gaat.

- Draai niet scherp af, vooral niet aan hogere snelheden.

- Ga niet op de bumpers van de Drive staan.

- Vermijd om de Drive te gebruiken op onveilige plaatsen, inclusief in de buurt van gebieden met ontvlambaar gas, stoom, vloeistoffen, stof, vezels, wat brand- en explosiegevaar kan veroorzaken.

- Zorg er vóór het rijden voor dat de banden in goede staat verkeren en voldoende loopvlak hebben.

- Gebruik het niet in de buurt van zwembaden of andere waterlichamen.

- De elektrische scooter kan niet worden gebruikt in een explosieve atmosfeer.

- **WAARSCHUWING!** Zoals bij elk mechanisch onderdeel, is een voertuig onderhevig aan hoge spanningen en slijtage. De verschillende materialen en componenten kunnen verschillend reageren op slijtage of vermoeidheid. Als de verwachte levensduur van een onderdeel is overschreden, kan deze plotseling breken, waardoor de gebruiker letsel kan oplopen. Barsten, krassen en verkleuring in de gebieden die onderhevig zijn aan hoge spanningen, geven aan dat het onderdeel zijn levensduur heeft overschreden en moet worden vervangen.

- Verkeer in de stad heeft veel obstakels zoals stoepranden of trappen. Het wordt aanbevolen om obstakels te vermijden. Het is belangrijk om te anticiperen en uw traject en snelheid aan te passen aan die van een voetganger voordat u deze obstakels oversteekt. Het wordt ook aanbevolen om van de scootmobiel af te stappen wanneer deze obstakels gevaarlijk worden vanwege hun vorm, hoogte of slippen.

- **WAARSCHUWING!** Houd plastic bekleding uit de buurt van kinderen om verstikking te voorkomen. Neem contact op met de winkel of fabrikant om u door te verwijzen naar een geschikte trainingsorganisatie;

- Het A-gewogen emissiegeluidsdrukniveau is niet hoger dan 70 dB (A).

In ieder geval anticipeert u op uw traject en uw snelheid met

respect voor de wetten van de weg, de wetten van de stoep en de meest kwetsbare;

Steek tijdens het lopen beveiligde wandelpaden over.

- Zorg in alle gevallen voor jezelf en anderen.
- **LET OP!** de rem kan tijdens gebruik heet worden. Niet aanraken na gebruik.
- Controleer regelmatig de aanhaalmomenten van de verschillende boutdelen, met name de wielassen, het vouwsysteem, het stuursysteem en de remas. Elimineer eventuele scherpe randen veroorzaakt door gebruik.
- Accessoires en extra items die niet zijn goedgekeurd door de fabrikant, mogen niet worden gebruikt.
- Zowel de zelf-aandraaiende moeren als de andere zelf-aandraaiende bevestigingen kunnen hun efficiëntie verliezen en moeten mogelijk opnieuw worden aangedraaid. schakel de scootmobiel uit tijdens het opladen.
- Houd veilige remafstanden aan bij nat weer.
- Ruiters moeten minimaal 15 jaar oud zijn en 1,5 meter lang.

WAARSCHUWING

Wanneer een hoverboard en kart (los verkrijgbaar) worden gebruikt, is het niet raadzaam om de combo bergop te rijden. Bij gebruik op een steile helling boven 5-10 °, een veiligheidsmechanisme ingebouwd in de hoverboard wordt geactiveerd, die automatisch wordt uitgeschakeld je hoverboard. Als dit gebeurt, afstappen je hoverboard, plaats het op een vlakke ondergrond, wacht 2 minuten en schakel je hoverboard weer aan.

WAARSCHUWING:

Om het risico op letsel te verminderen, is toezicht van een volwassene vereist. Nooit gebruiken op de openbare weg, in de buurt van motorvoertuigen, op of in de buurt van steile hellingen of trappen, zwembaden of andere waterlichamen; draag altijd schoenen en laat nooit meer dan één rijder toe.

HET RIJDEN MET UW DRIVE

HET NIET VOLGEN VAN DE VOLGENDE VEILIGHEIDSVORZORGSMAATREGELEN KAN EN ZAL TOT SCHADE AAN UW APPARAAT LEIDEN, VERKLAART UW FABRIKANTGARANTIE NIETIG, KAN TOT SCHADE AAN EIGENDOMMEN LEIDEN, ERNSTIG LICHAAMELIJK LETSEL VEROORZAKEN EN ZELFS DE DOOD.

Voordat u uw apparaat gebruikt, dient u vertrouwd te zijn met de bedieningsprocedures.

UW APPARAAT BEDIENEN

Zorg ervoor dat het apparaat volledig is opgeladen voordat u het voor het eerst gebruikt. Kijk voor de instructies over het laden onder **UW APPARAAT OPLADEN**.

Ga direct achter uw apparaat staan en plaats één voet op de bijbehorende voetsteun (zoals beschreven in het onderstaande schema). Houd uw gewicht nog op de voet die op de grond staat, anders kan het apparaat gaan bewegen of trillen, waardoor het moeilijk is om gelijkmatig uw andere voet op het apparaat te zetten. Als u klaar bent, verplaatst u uw gewicht naar de voet die al op het apparaat staat en brengt u snel en gelijkmatig uw tweede voet op het apparaat (zoals beschreven in het onderstaande schema).

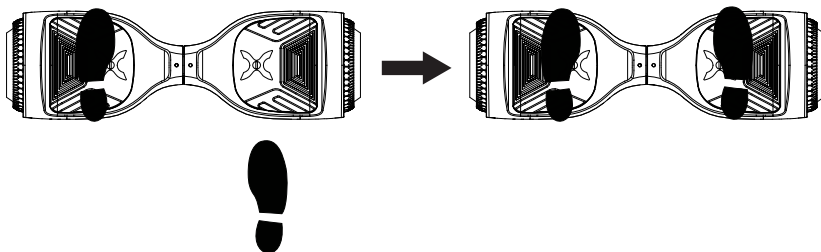

OPMERKINGEN:

Blijf ontspannen en stap snel, zelfverzekerd en gelijkmatig op. Denk aan het opgaan van een trap, de ene voet en dan de andere. Kijk omhoog wanneer uw beide voeten erop staan. De Drive kan in één richting trillen of draaien, als gewicht en druk slechts op één voetsteun wordt toegepast. DIT IS NORMAAL.

Zoek uw zwaartepunt. Als uw gewicht correct is verdeeld over de voetsteunen en uw zwaartepunt effen, dan zou u op uw apparaat moeten kunnen staan alsof u op de grond zou staan.

Gemiddeld duurt het 3-5 minuten om comfortabel op uw apparaat

te kunnen staan en de juiste balans aan te houden. Een spotter zal u helpen om zich veiliger te voelen.

De Drive is een ongelooflijk intuïtief apparaat; het voelt zelfs de kleinste beweging, dus als u wat angst of voorbehoud hebt bij het opstappen, kunt u makkelijk in paniek raken en ongewenste bewegingen veroorzaken.

Wanneer u uw apparaat voor het eerst gebruikt, is de snelste manier om het in de door u gewenste richting te bewegen, om u op die richting te concentreren. U zult merken dat alleen al het nadenken over welke kant u wilt opgaan, uw zwaartepunt zal veranderen, en die subtiele beweging zal u in die richting sturen.

Uw zwaartepunt bepaalt in welke richting u beweegt, versnelt, vertraagt en tot stilstand komt. Zoals beschreven in het onderstaande diagram, buigt u uw zwaartepunt in de richting waarin u zich wilt verplaatsen.

Om te draaien, concentreert u zich op de richting waarin u wilt afslaan, maar blijf ontspannen.

WAARSCHUWING

Draai niet scherp af, of aan hogere snelheden, om gevaar te voorkomen. Draai of rijd niet snel op hellingen, want dit kan letsel veroorzaken.

Naarmate u meer vertrouwd raakt met het apparaat, merkt u dat het gemakkelijker wordt om te manoeuvreren. Onthoud dat u bij hogere snelheden uw gewicht moet verplaatsen om de middelpuntvliedende kracht te overwinnen.

Buig uw knieën als u bulten of oneffen oppervlakken tegenkomt, en stap dan af en draag uw Drive naar een veilig oppervlak.

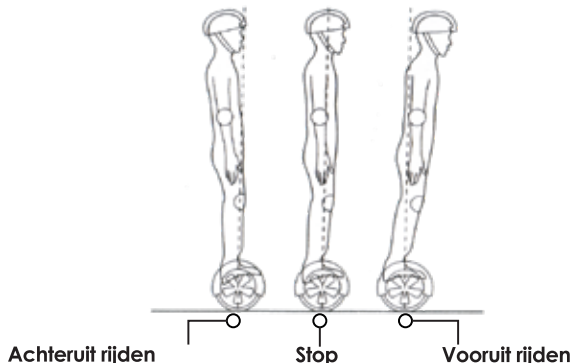



OPMERKINGEN:

Probeer ontspannen te blijven en concentreer u op het vinden van uw zwaartepunt om de volledige controle over uw Drive te behouden.

Het afstappen van uw apparaat kan een van de gemakkelijkste stappen zijn, maar als u het verkeerd doet, kunt u mogelijk vallen. Om goed af te stappen, vanuit een gestopte positie, tilt u een been op en zet u uw voet weer op de grond (terugstappen). Vervolgens stapt u helemaal af zoals beschreven in het volgende diagram.

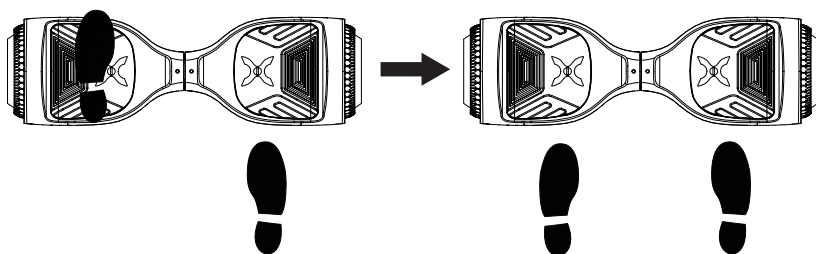

WAARSCHUWING

Zorg ervoor dat u uw been volledig van de voetsteun tilt om het apparaat vrij te maken wanneer u een stap achteruit neemt om af te stappen. Als u dit niet doet, kan de Drive in een neerwaartse spiraal terechtkomen.

GEWICHT- EN SNELHEIDSBEPERKINGEN

Snelheids- en gewichtslimieten zijn ingesteld voor uw eigen veiligheid. Gelieve de limieten die hier in de handleiding worden vermeld niet te overschrijden.

- Maximumgewicht: 160 lb (72 kg)
- Minimumgewicht: 44 lb (20kg)
- Maximum snelheid: Tot 7 mph (11 km/h)

WAARSCHUWING

Overgewicht uitgeoefend op het apparaat kan de kans op letsel of beschadiging van het product doen toenemen.

OPMERKINGEN:

Om letsel te voorkomen wanneer de maximum snelheid is bereikt, laat de Drive een pieptoon horen om de gebruiker te waarschuwen en brengt de rijder langzaam terug naar een lagere snelheid.

BEREIK

De Drive kan in ideale omstandigheden en met een volledig opgeladen batterij een afstand van maximaal 3 mijl afleggen. Hieronder volgen enkele van de belangrijkste factoren die van invloed zijn op het bereik van uw apparaat.

- **Terrein:** De bereik is het hoogst bij het rijden op een glad en vlak oppervlak. Als u bergop en/of op ruw terrein rijdt, neemt het bereik aanzienlijk af.
- **Gewicht:** Een lichtere gebruiker heeft een groter bereik dan een zwaardere gebruiker.
- **Omgevingstemperatuur:** Gebruik en berg het apparaat op onder de aanbevolen temperaturen! daardoor nemen het bereik, de levensduur van de batterij en de algehele prestaties van uw apparaat toe.
- **Snelheid en rijstijl:** Het handhaven van een gematigde en constante snelheid tijdens het rijden levert een maximaal bereik op. Als u langere tijd aan hoge snelheden rijdt, frequent start en stopt, stationair laat draaien en frequent versnelt of vertraagt, dan neemt het totale bereik af.

EVENWICHT EN KALIBRATIE

Als uw Drive uit evenwicht is, trilt of niet goed draait, dan kunt u de onderstaande stappen volgen om hem te kalibreren.

- Plaats de Drive eerst op een vlak, horizontaal oppervlak zoals een vloer of een tafel. De voetmatten moeten zich op gelijke hoogte begeven en niet naar voren of naar achteren zijn gekanteld. Zorg ervoor dat de oplader niet is aangesloten en het hoverboard is uitgeschakeld.
- Houd de AAN/UIT-knop gedurende 15 seconden ingedrukt. De scooter schakelt aan en de batterijcontrolelamp op het display licht op.
- Schakel het display uit en schakel het dan weer in. Druk twee keer op de aan/uit-knop. De kalibratie is nu voltooid.

VEILIGHEIDSLARMEN

Als er tijdens het rijden met uw Drive een systeemfout of een illegale bewerking wordt uitgevoerd, dan wordt de gebruiker daarvan door het apparaat op verschillende manieren op de hoogte gebracht.

U hoort een pieptoon die u waarschuwt om voorzorg te nemen en de werking te staken, waardoor het apparaat plotseling kan stoppen.

De volgende zijn veelvoorkomende gebeurtenissen waarbij u de veiligheidswaarschuwingen hoort. Deze kennisgevingen mogen niet worden genegeerd, maar u moet passende maatregelen nemen om alle onregelmatige werking, storing of fouten te corrigeren.

- Bij onveilige rijoppervlakken (ongelijk, te steil, onveilig, enz.)
- Als u op het apparaat stapt terwijl het platform meer dan 10 graden naar voren of naar achteren is gekanteld.
- Als de batterijspanning te laag is.
- Als het apparaat nog aan het opladen is.
- Als het apparaat tijdens het rijden zelf gaat kantelen vanwege een te hoge snelheid.
- Bij oververhitting of als de motortemperatuur te hoog wordt.
- Als het apparaat gedurende 30 seconden heen en weer werd geschud.
- Als het systeem in beveiligingsmodus gaat, dan gaat de alarminicator branden en het apparaat trillen. Dit gebeurt meestal wanneer de batterij bijna leeg is en het apparaat plotseling stopt.
- Als het platform meer dan 10 graden naar voren of achteren wordt gekanteld, schakelt de Drive uit en houdt op met werken, waardoor de bestuurder mogelijk uit balans raakt of zou kunnen vallen.
- Als een of beide banden geblokkeerd zijn, stopt het apparaat na 2 seconden.
- Als het batterijniveau onder het veiligheidsniveau daalt, dan wordt de

motor van het apparaat na 15 seconden uitgeschakeld en stopt het apparaat.

- Terwijl bij het rijden gedurende een langere tijd een hoge ontladstroom wordt aangehouden (zoals het voor een langere tijd oprijden van een steile helling), zal de motor van het apparaat na 15 seconden worden uitgeschakeld en stoppen.

WAARSCHUWING

Wanneer de Drive zichzelf tijdens een veiligheidswaarschuwing uitschakelt, stoppen alle bedieningssystemen. Blijf niet proberen om op de Drive te rijden wanneer het systeem werd uitgeschakeld. Schakel uw Drive uit en weer aan om hem het veiligheidslot te ontgrendelen.

UW DRIVE OPLADEN

HET APPARAAT OPLADEN

- Zorg dat de laadpoort schoon en droog is.
- Zorg ervoor dat er geen stof, afval of vuil in de poort zit.
- Sluit de oplader aan op een geaard stopcontact. Het indicatielampje voor opladen OP DE LADER zal groen worden.
- Sluit de kabel aan op de voeding (100 V ~ 240 V; 50/60 Hz).
- Sluit de 3-pins oplaadkabel in rechte lijn aan op de laadpoort van de Drive. **NOOIT KRACHT GEBRUIKEN OF DE OPLAADKABEL BUIGEN ON DEZE IN DE LAADPOORT AAN TE BRENGEN. DAN KUNNEN DE PINNEN BUIGEN OF BREKEN.**
- Zodra deze op het board is aangesloten, dient het indicatielampje voor opladen OP DE OPLADER van kleur te veranderen en **ROOD** te worden wat aangeeft dat uw apparaat wordt opgeladen.
- Wanneer het **RODE** lampje op uw lader **GROEN** wordt, is uw apparaat volledig opgeladen.
- Het kan tot 6 uur duren voordat het hoverboard volledig is opgeladen. Als het apparaat wordt opgeladen, ziet u een geel lichtje op het hoverboard knipperen. Ook dit geeft aan dat uw apparaat wordt opgeladen. Laad het apparaat niet meer dan 7,5 uur op.
- Nadat u de Drive volledig hebt opgeladen, koppelt u de lader los van uw apparaat en van het stopcontact.
- Schakel uw Drive uit tijdens het opladen.

BATTERIJ ZORG/ONDERHOUD

BATTERIJSPECIFICATIES

Type batterij: Oplaadbare lithium-ionbatterij

Oplaadtijd: Tot 6 uur

Spanning: 36 V

Begincapaciteit: 2,0 Ah

BATTERIJ ONDERHOUD

De lithium-ionbatterij is in het apparaat ingebouwd. Demonteer het apparaat niet om de batterij te verwijderen of om van het apparaat te scheiden.

- Gebruik bij het opladen van het apparaat de meegeleverde 3-pins oplaadkabel of zorg er anderszins voor dat aan de laadvoorwaarden van de batterij wordt voldaan.
- Sluit het apparaat of de batterij niet aan op een voedingsstekker of rechtstreeks op de sigarettenaansteker van een auto.
- Plaats het apparaat of de batterijen niet in de buurt van vuur of direct in de zon. Het opwarmen van het apparaat en/of de batterij kan leiden tot extra opwarming, breuk of ontbranding van de batterij in het apparaat.
- Ga niet door met het opladen van de batterij als deze niet binnen de opgegeven oplaadtijd werd opgeladen. Als u dit wel doet, kan de batterij heet worden, scheuren of ontbranden.

Om de natuurlijke bronnen te beschermen, recycle of gooi batterijen op de juiste manier weg. Dit product bevat lithium-ionbatterijen. Lokale, provinciale of federale wetten kunnen de verwijdering van lithium-ionbatterijen met het huishoudafval verbieden. Raadpleeg uw plaatselijke afvalautoriteit voor informatie over beschikbare recycling- en/of verwijderingsopties.



WAARSCHUWING

Het niet naleven van de onderstaande veiligheidsmaatregelen kan leiden tot ernstig lichamelijk letsel en/of de dood.

- Probeer niet om uw batterij aan te passen, te wijzigen of te vervangen.
- Gebruik uw apparaat niet als de batterij geur begint te produceren, oververhit raakt of begint te lekken.

- Raak geen lekkende materialen aan en adem geen uitgestoten dampen in.
- Laat kinderen en dieren de batterij niet aanraken.
- De batterij bevat gevaarlijke stoffen, open de batterij niet en breng niets in de batterij in.
- Gebruik alleen de lader die wordt meegeleverd door Hover-1.
- Probeer het apparaat niet op te laden als de batterij lek is of stoffen afgeeft. Verwijder u in dat geval onmiddellijk van de batterij voor eventuele brand of ontploffing.
- Lithium-ionbatterijen worden als gevaarlijke materialen beschouwd. Volg alle lokale, provinciale en federale wetten met betrekking tot het recyclen, hanteren en verwijderen van lithium-ionbatterijen.
- De batterij dient uit het toestel verwijderd te worden voordat de batterij opgeruimd wordt.
- Het apparaat dient voor het verwijderen van de batterij uitgeschakeld en losgekoppeld van de netspanning te worden.
- De batterij dient volgens de veiligheidsvoorschriften opgeruimd te worden.
- Deze acculader kan worden gebruikt door kinderen vanaf 15 jaar en personen met verminderde fysieke, zintuiglijke of mentale capaciteiten of gebrek aan ervaring en kennis als ze onder toezicht staan of instructies hebben gekregen over het gebruik van het apparaat op een veilige manier en de betrokken gevaren. Kinderen mogen niet met het apparaat spelen. Kinderen mogen niet zonder toezicht schoonmaken en gebruikersonderhoud uitvoeren.
- De externe flexibele kabel of het snoer van deze oplader kan niet worden vervangen; als het snoer beschadigd is, wordt de oplader geschrapt.



WAARSCHUWING

ZOEK ONMIDDELLIJKE MEDISCHE BIJSTAND
ALS U BLOOTGESTELD WORDT AAN ENIGE
STOF DIE UIT DE BATTERIJ KOMT.

ZORG EN ONDERHOUD

- Stel het apparaat niet bloot aan vloeistoffen, vocht of vochtigheid om schade aan het interne circuit van het product te voorkomen.
- Gebruik geen schurende schoonmaakmiddelen om het apparaat te reinigen.
- Stel het apparaat niet bloot aan extreem hoge of lage temperaturen, omdat dit de levensduur van het elektronische apparaat verkort, de batterij vernietigt en/of bepaalde plastic onderdelen vervormt.
- Gooi het apparaat niet in het vuur omdat het kan exploderen of kan ontbranden.
- Stel het apparaat niet bloot aan contact met scherpe voorwerpen, dit zal krassen en schade veroorzaken.
- Laat het apparaat niet van een hoogte vallen, omdat dit het interne circuit kan beschadigen.
- Probeer het apparaat niet te demonteren.
- Gebruik alleen de oplader die wordt geleverd door Hover-1.

WAARSCHUWING

Gebruik geen water of andere vloeistoffen om het apparaat te reinigen. Als er water of andere vloeistoffen in de Drive komen, kan dit permanente schade aan de interne componenten veroorzaken.

WAARSCHUWING

Gebruikers die de Drive-scooter zonder toestemming demonteren, maken de garantie ongeldig.

GARANTIE

Voor informatie over de garantie, kunt u gaan naar:
www.hover-1.eu

Voer het serienummerlabel hier in:

Fabrikant: DGL Group, LTD
LE5 ITL, United Kingdom

PROBLEEMOPLOSSEN

Voor klantenservice- en servicecentrumdetails gaat u naar
www.hover-1.eu of scant u de QR-code



WEEE RICHTLIJN



Informatie hierover betreft de EU-lidstaten: La marque à droite est conforme à la directive relative aux déchets d'équipements électriques et électroniques 2012/19 / EU (DEEE). La marque indique de ne PAS éliminer l'équipement avec les déchets municipaux non triés, mais d'utiliser les systèmes de reprise et de collecte conformément à la législation.

EG-VERKLARING VAN OVEREENSTEMMING

<https://drive.google.com/file/d/1Zzdz0tJ41mC BJ3vHjrv2hKnXhiEbCiOk/view?usp=sharing>

LADER LABEL



GEBRUIKEN ME: DRIVE (EU-HI-DRVE)
VAN STROOMVOORZIENING VERANDEREN

MODEL: FY0184200400B

VOEDINGSSPANNING: 100-240 VAC 50/60Hz.
0.8A MAX IP20

UITGANGSSPANNING: 42V \approx 0.4A TA=40°C



GEMAAKT IN CHINA

SHENZHEN FUYUANDIAN POWER Co.LTD

WAARSCHUWING!

RISICO OP ELEKTRISCHE
SCHOKKEN.
ALSTUBLIEFT NIET OPENEN.
ALLEEN VOOR GEBRUIK
BINNENHUIS. ALLEEN
GEBRUIKEN OP DROGE
LOCATIES. VERWUUDER DEZE
TAG NIET.



RECYCLING

Dit product draagt het selectieve sortersymbool voor afgedankte elektrische en elektronische apparatuur (AEEA). Dit betekent dat dit product moet worden behandeld in overeenstemming met de Europese richtlijn 2012/19 / EU om te worden gerecycled of gedemonteerd om de impact op het milieu te minimaliseren. De gebruiker heeft de keuze om zijn product aan een bevoegde recyclingorganisatie of aan de detailhandelaar te geven wanneer hij nieuwe elektrische of elektronische apparatuur koopt.



Dubbele isolatie



Alleen voor gebruik binnenshuis



SMPS met een kortsluitvaste veiligheidstransformator (inherent of niet inherent)



SMPS (schakelende voedingseenheid)



SMPS (schakelende voedingseenheid)

SCOOTER LABELS



Model: EU-H1-DRVE

Ingang: 42 V \approx 0.4A

Maximaal gewicht: 72 kg / 160 lbs

Minimumgewicht: 20 kg / 44 lbs

Maximumsnelheid: tot 7 mph

Gewicht: 6.5 kg / 14.45 lbs

Motor: 160 W

Batterijcapaciteit: 2,0 Ah

Batterijtype: oplaadbare lithium-ionbatterij

Gemaakt in: Dongguan, Guangdong, China

Ref: 20200921EL MFG Date: 09.20 PO: 16337

Fabrieks-ID: FKIS-R8

Alleen gebruiken met voedingseenheid

FY0184200400B / FY0184200400E.

Fabrikant: DGL Group, LTD

LE5 ITL, United Kingdom

GEMAAKT IN CHINA



Dit apparaat voldoet aan deel 15 van de FCC-regels. De bediening is onderhevig aan de volgende twee voorwaarden: (1) Dit apparaat mag geen schadelijke interferentie veroorzaken, en (2) dit apparaat moet elke ontvangen interferentie accepteren, inclusief interferentie die een ongewenste werking kan veroorzaken.

WAARSCHUWING: Om het risico van verwonding te verminderen, moet de gebruiker de handleiding lezen. Bewaar binnenshuis wanneer niet in gebruik.



WAARSCHUWING!

LEES VOOR UW VEILIGHEID DE VOLLEDIGE GEBRUIKERSHANDLEIDING ALVORENS DE HOVER-1 SCOOTER TE GEBRUIKEN.

- Draag altijd aangepaste beschermende uitrusting, zoals een helm. Een helm moet goed passen met de kinriem op zijn plaats, zodat het bescherming biedt voor uw hele hoofd.
- Trek geleidelijk op. Tijdens het gebruik nooit plotseling naar voren hangen of kantelen.
- Vermijd obstakels en gladde oppervlakken die kunnen leiden tot verlies van uw evenwicht of tractie en een val kunnen veroorzaken.
- Probeer niet te versnellen wanneer u de piepwaarschuwing hoort voor te hoge snelheid.
- Start niet op rotsachtige, gladde, zanderige, grindachtige, hellende of natte oppervlakken.
- Rijders moeten minstens 15 jaar oud en 5 voet lang zijn.
- Maximale gewichtsbelasting is 160 lb (72 kg).
- Toezicht van volwassenen vereist.
- Draag altijd schoenen.
- Nooit in de buurt van motorvoertuigen gebruiken.
- Rijd niet 's nachts.
- Niet gebruiken in de buurt van zwembaden of andere wateren.

HET NIET NAVOLGEN VAN DE BOVENSTAANDE INSTRUCTIES OF ANDER NIET-GEËIGEND GEBRUIK KAN LEIDEN TOT DE DOOD OF ERNSTIG LETSEL OF SCHADE AAN HET PRODUCT.

GEBRUIK OP EIGEN RISICO.

HOVER-1 MODEL: EU-HI-DRVE

GEÏMPORTEERD DOOR: DGL Group, LE5 TTL, United Kingdom



WAARSCHUWING!

WAARSCHUWING: Risico op brand -

Geen door de gebruiker te onderhouden onderdelen



WAARSCHUWING - OM HET RISICO OP LETSEL TE VERMINDEREN, MOET DE GEBRUIKER DE GEBRUIKSAANWIJZING LEZEN

- Draag een goedgekeurde helm en geschikte veiligheidsuitrusting.
- Rijd niet met het voertuig na het nuttigen van drugs of alcohol.
- Rijd niet zonder de juiste training en begeleiding.
- Rijd niet aan hoge snelheden, op steile hellingen of op rotsachtig of oneffen terrein.
- Vervoer geen passagiers. Voer geen stunts of trucs uit of draai scherp af.
- Laat het apparaat niet onbeheerd achter tijdens het opladen. Laad niet meer dan 7,5 uur op. Laat afkoelen voordat u het oplaadt.
- U moet zich houden aan alle toepasselijke lokale, provinciale en federale wetten wanneer u dit apparaat gebruikt.
- Gebruik alleen de bij deze scooter meegeleverde oplader.
- Gebruik alleen de bij deze scooter meegeleverde batterij. (36 V, 2,0 Ah) Polarita
- Gebruik deze alleen met gespecificeerde vervaardigde en het model oplader in de handleiding.

HOVER-1 MODEL: EU-HI-DRVE
 CONTROLEGETAL: 5GX3
 42 V DC, 0,4A, 32-104°F (0-40°C)

GEÏMPORTEERD DOOR: DGL Group, LE5 TTL, United Kingdom



De polariteit van de uitgangsaansluitingen

GEMAAKT
 IN CHINA



@RideHover1



@RideHover1



@RideHover1



www.Hover-1.eu