

BRACELET

STRAP, STEEL



WB-SS-SS

SWISS MADE

|

CANADIAN DESIGNED

MAN-WB-SS-SS-01



MARATHON

MARATHON



SPECIFICATIONS

Strap	Bracelet		
Widths	18mm	20mm	22mm
Fits Wrists	125–220mm	135–240mm	140–250mm
	5–8.75"	5.25–9.5"	5.5–9.75"
316L Stainless Steel	IAW 6645-01-550-7391		

KIT INCLUDES

1x Strap, Steel: Bracelet

2x Solid End Links

2x Shoulderless Spring Bars

**22mm comes with fixed end links that cannot be removed.*

STAINLESS STEEL BRACELET

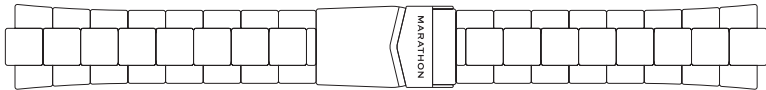

SOLID END LINKS

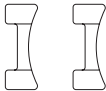

SHOULDERLESS SPRING BARS



WRIST SIZE COMPATIBILITY GUIDE

To find your wrist size reference our SAR & Accessories Sizing Guide which provides step-by-step instructions. You can download the template at:

www.MarathonWatch.com/Sizing

***NOTE:** Wrist measurements are suggestions based on Marathon SAR watches using OEM parts, please adjust accordingly to ensure proper fit.*

18MM BRACELET

SIZE RANGE

Without Diver
Extension

With Diver
Extension

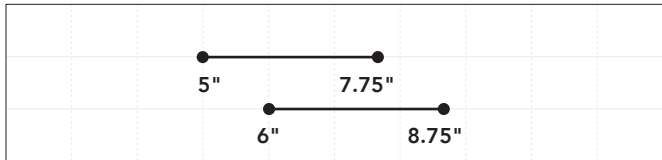

WRIST SIZE (in)

0

3

4

5

6

7

8

9

10

11

12

20MM BRACELET

SIZE RANGE

Without Diver
Extension

With Diver
Extension

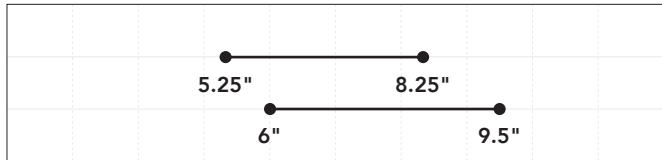

WRIST SIZE (in)

0

3

4

5

6

7

8

9

10

11

12

22MM BRACELET

SIZE RANGE

Without Diver
Extension

With Diver
Extension

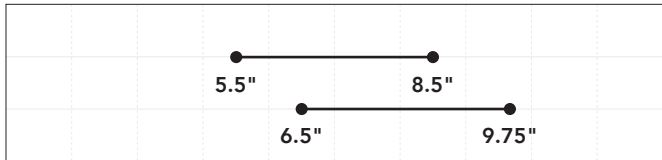

WRIST SIZE (in)

0

3

4

5

6

7

8

9

10

11

12

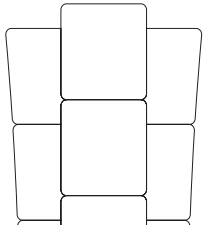
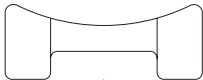

INSTALLING THE END LINKS

18MM & 20MM ONLY

1. Insert the spring bar through one side of the end link until it reaches the cut-out.
2. Align the end link with the bracelet and push the spring bar through both to securely lock them in place.
3. Repeat this process for the other part of the bracelet.

NOTE: Hold onto both ends of the spring bar while working to prevent it from accidentally sliding off.

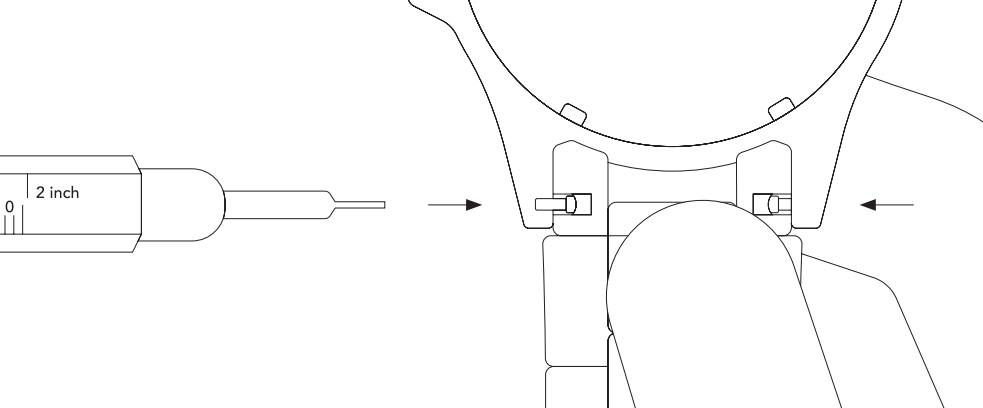

INSTALLING THE BRACELET

1. Secure the watch and end link by holding both pieces between your thumb and forefinger. Position the end link over the lug of your watch, and apply downward pressure to keep it in place.
2. Using the pin-pusher end of the spring bar tool, compress one side of the spring bar, pushing down with your thumb to ensure the lug now covers at least half of the spring bar.
3. Repeat Step 2 on the other end of the spring bar. Guide both ends of the spring bar into the drilled lug holes until you hear a click.
4. Repeat this process for the other end of the bracelet.

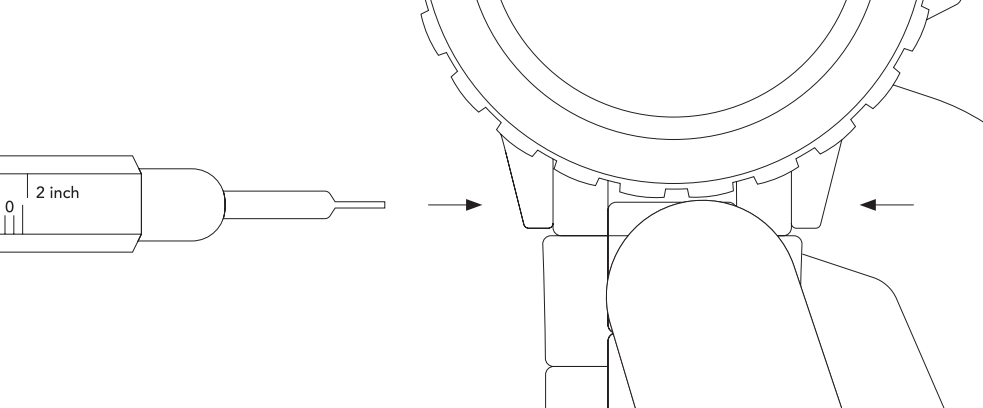

REMOVING THE BRACELET

1. Secure the watch by holding it between your thumb and forefinger, applying downward pressure with your thumb on the front of the end link.
2. Insert the pin-pusher end of the spring bar tool into a drilled lug, compressing the spring bar.
3. Repeat Step 2 for the opposite drilled lug. While compressing the spring bar, remove the bracelet completely by pushing down on the end link.
4. Repeat this process for the other end of the bracelet.

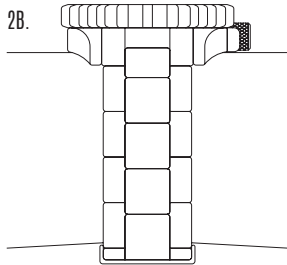
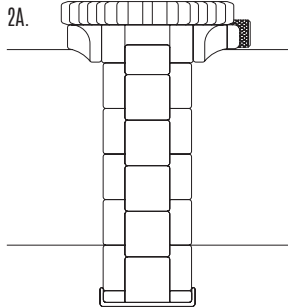

BRACELET RESIZING

1. Place the watch on a wrist to determine the fit of the bracelet
- 2A. If the bracelet is too loose: Pinch the band evenly from the clasp until it is the desired size. This will help determine the number of links to be removed
- 2B. If the bracelet is too tight: You will need to add additional links to accommodate the desired wrist size.
3. **Installation and adjustments of the bracelet requires special tools. Please have installation and adjustments performed by a qualified watchmaker (technician).**

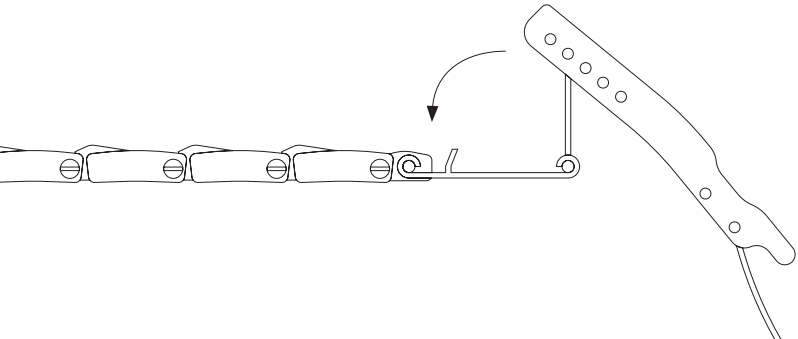

DIVER EXTENSION CLASP

1. Release the buckle lock and lift the clasp from under it to open the buckle.
2. Rotate the bracelet over to its side and locate the Diver Extension Clasp underneath the buckle.
3. Using some force, open it in the direction of the arrow.

NOTE: This extension feature allows you to wear the watch over a wetsuit without any discomfort or tightness.

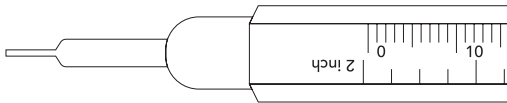
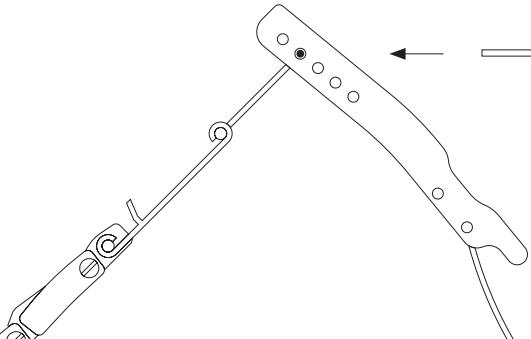

MICRO ADJUSTMENTS

1. Release the buckle lock and lift the clasp from under it to open the buckle.
2. Rotate the bracelet over to its side and release the Diver Extension Clasp.
3. Use the pin-pusher end of the spring bar tool to compress on one side of the spring bar. While holding pressure, slide the spring bar over to the desired size.
4. Turn the watch over and repeat on the opposite side.

NOTE: Avoid moving the micro adjustments more than two notches at a time to prevent damage to the spring bar.

WARRANTY & SUPPORT

Every newly purchased Marathon product comes with an International warranty covering any manufacturing defects within the first two-years of its life.

Our expert team at customerservice@marathonwatch.com is dedicated to making sure your Marathon product is running in tip-top shape.

Marathon Watch Company Ltd. warrants this item to be free from defects in material and workmanship under normal use in accordance with care and usage instructions for 2 years from date of purchase from an authorized distributor. This warranty excludes damage from misuse, abuse, or any irregular application. If we confirm a defect, we will repair or replace it with the same item or one of similar value and return it to you at no-charge.

Marathon Watch has remained family owned and operated since our founding in 1939. This watch has been hand assembled by our team with the utmost craftsmanship and care.

A handwritten signature in a cursive script that reads "Mitchell Wein". The signature is written in a dark grey or black ink.

Mitchell Wein,
President

BRACELET

BRACELET, ACIER



WB-SS-SS

FABRIQUÉ EN SUISSE



CONÇU AU CANADA

MAN-WB-SS-SS-01



MARATHON

MARATHON



SPÉCIFICATIONS

Bracelet	Bracelet		
Largeurs	18mm	20mm	22mm
Convient aux poignets	125–220mm	135–240mm	140–250mm
	5–8.75"	5.25–9.5"	5.5–9.75"
316L Acier Inoxydable	IAW 6645-01-550-7391		

LE KIT COMPREND

1x Bracelet en acier

2x Maillons d'extrémité solides

2x Barres à ressort sans épaulement

**22 mm est livré avec des maillons à extrémité fixe et ne peut pas être retiré.*

***22mm comes with fixed end links that cannot be removed.**

BRACELET EN ACIER

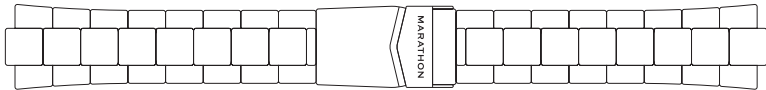

MAILLONS D'EXTRÉMITÉ SOLIDES

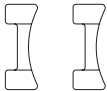

BARRES À RESSORT SANS ÉPAULEMENT



GUIDE DE COMPATIBILITÉ DES TAILLES DE POIGNET

Pour trouver votre taille de poignet, consultez notre guide des tailles SAR & Accessoires, qui vous propose des instructions étape par étape. Vous pouvez télécharger le modèle sur :

www.MarathonWatch.com/Sizing

REMARQUE : Les mesures de poignet sont des suggestions basées sur les montres Marathon SAR avec des pièces d'origine. Veuillez ajuster en conséquence pour un ajustement approprié.

BRACELET 18MM

GAMME DE TAILLES

Sans extension
plongée

Avec extension
plongée

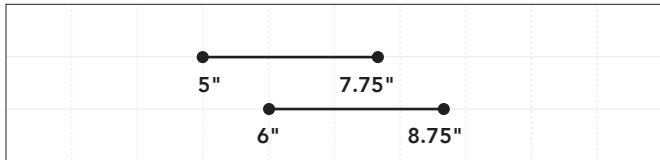

Taille du poignet (in) 0

3

4

5

6

7

8

9

10

11

12

BRACELET 20MM

GAMME DE TAILLES

Sans extension
plongée

Avec extension
plongée

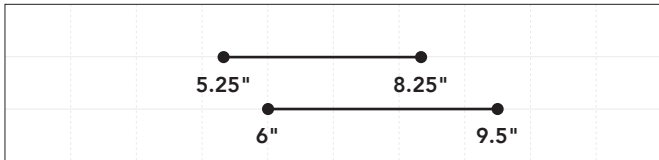

Taille du poignet (in) 0

3

4

5

6

7

8

9

10

11

12

BRACELET 22MM

GAMME DE TAILLES

Sans extension
plongée

Avec extension
plongée

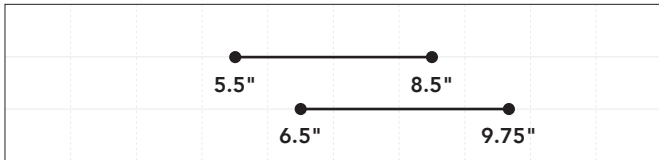

Taille du poignet (in) 0

3

4

5

6

7

8

9

10

11

12

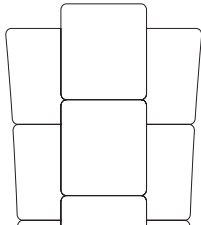
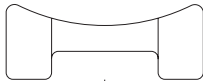

INSTALLER LES MAILLONS D'EXTRÉMITÉ

18 MM ET 20 MM UNIQUEMENT

1. Insérez la barre à ressort à travers un côté du maillon d'extrémité jusqu'à ce qu'elle atteigne la découpe.
2. Alignez le maillon d'extrémité avec le bracelet et poussez la barre à ressort à travers les deux pour les verrouiller solidement en place.
3. Répétez ce processus pour l'autre partie du bracelet.

REMARQUE : Tenez les deux extrémités de la barre à ressort tout en travaillant pour éviter qu'elle ne glisse accidentellement.

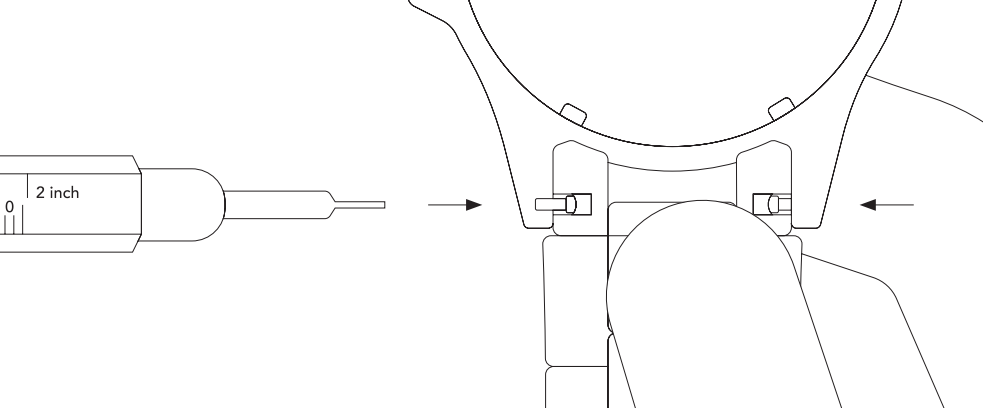

INSTALLER LE BRACELET

1. Fixez la montre et le maillon d'extrémité en les tenant entre votre pouce et votre index. Positionnez le maillon d'extrémité sur la corne de votre montre et exercez une pression vers le bas pour le maintenir en place.
2. À l'aide de l'extrémité à poussoir de la barre à ressort, compressez un côté de la barre à ressort en appuyant avec votre pouce pour vous assurer que la corne recouvre au moins la moitié de la barre à ressort.
3. Répétez l'étape 2 sur l'autre extrémité de la barre à ressort. Guidez les deux extrémités de la barre à ressort dans les trous percés des cornes jusqu'à ce que vous entendiez un clic.
4. Répétez ce processus pour l'autre extrémité du bracelet.

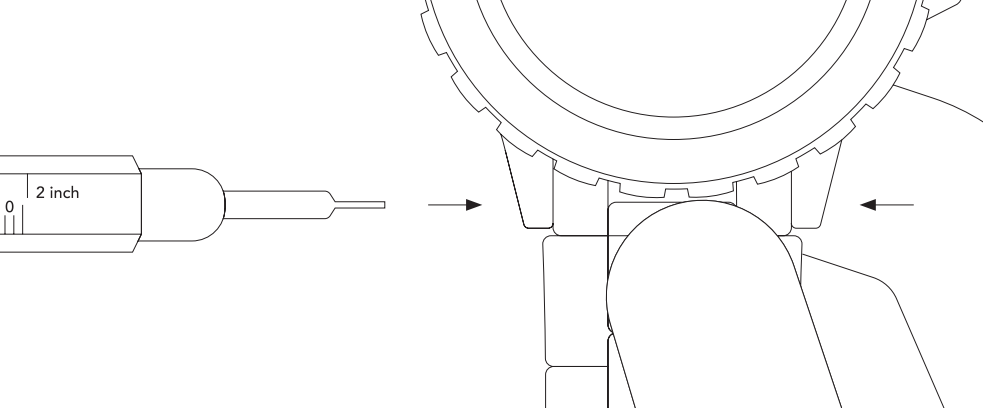

RETIRER LE BRACELET

1. Maintenez fermement la montre entre votre pouce et votre index, en exerçant une pression vers le bas avec votre pouce sur l'extrémité avant du maillon d'extrémité.
2. Insérez l'extrémité à poussoir de l'outil pour barre à ressort dans la corne percée, en comprimant la barre à ressort.
3. Répétez l'étape 2 pour l'autre corne percée. Tout en comprimant la barre à ressort, retirez complètement le bracelet en appuyant vers le bas sur le maillon d'extrémité.
4. Répétez ce processus pour l'autre extrémité du bracelet.

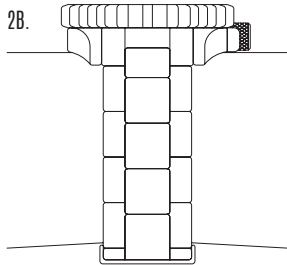
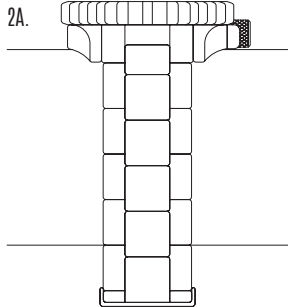

RÉGLAGE DU BRACELET

1. Portez la montre au poignet pour déterminer l'ajustement du bracelet.
- 2A. Si le bracelet est trop lâche : Pincez uniformément le bracelet depuis le fermoir jusqu'à obtenir la taille souhaitée. Cela permettra de déterminer le nombre de maillons à retirer.
- 2B. Si le bracelet est trop serré : Vous devrez ajouter des maillons supplémentaires pour s'adapter à la taille de poignet souhaitée.
3. **L'installation et les ajustements du bracelet nécessitent des outils spéciaux. Veuillez faire effectuer l'installation et les ajustements par un horloger qualifié (technicien).**

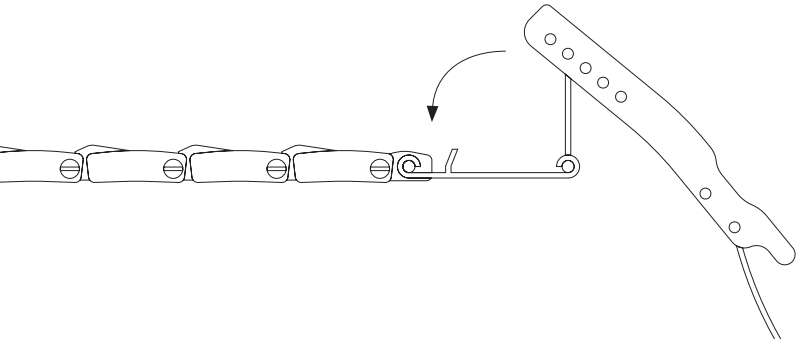

EXTENSION DE FERMOIR POUR PLONGÉE

1. Libérez le verrou du fermoir et soulevez le fermoir pour l'ouvrir.
2. Faites pivoter le bracelet sur le côté pour repérer le fermoir d'extension de plongée situé sous le fermoir principal.
3. En utilisant un peu de force, ouvrez-le dans la direction de la flèche.

REMARQUE : Cette fonction d'extension vous permet de porter la montre par-dessus une combinaison de plongée sans ressentir d'inconfort ou de serrage.

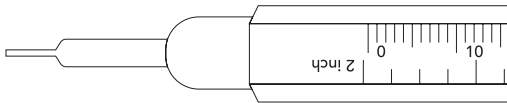
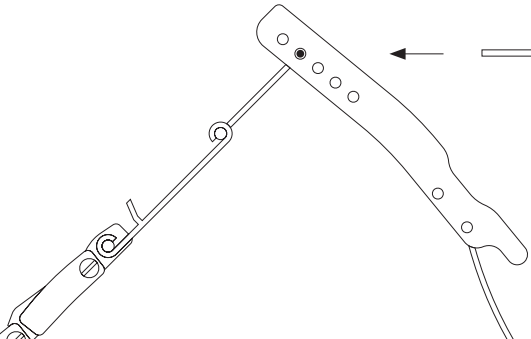

RÉGLAGES MICRO

1. Libérez le verrou du fermoir et soulevez le fermoir pour l'ouvrir.
2. Faites pivoter le bracelet sur le côté et libérez le fermoir d'extension de plongée.
3. Utilisez l'extrémité à poussoir de la barre à ressort pour comprimer un côté de la barre à ressort. Tout en exerçant une pression, faites glisser la barre à ressort jusqu'à la taille souhaitée.
4. Retournez la montre et répétez de l'autre côté.

REMARQUE : Évitez de régler les micro-ajustements de plus de deux crans à la fois pour éviter d'endommager la barre à ressort.

GARANTIE & ASSISTANCE

Chaque produit Marathon nouvellement acheté est accompagné d'une garantie internationale couvrant tout défaut de fabrication au cours des deux premières années de sa vie.

Notre équipe d'experts, à l'adresse customerservice@marathonwatch.com, s'efforce de faire en sorte que votre produit Marathon soit en parfait état de marche.

Marathon Watch Company Ltd. garantit que cet article est exempt de défauts de matériaux et de fabrication dans le cadre d'une utilisation normale, conformément aux instructions d'entretien et d'utilisation, pendant deux ans à compter de la date d'achat auprès d'un distributeur agréé. Cette garantie exclut les dommages résultant d'une mauvaise utilisation, d'un abus ou d'une utilisation irrégulière. Si nous confirmons un défaut, nous le réparerons ou le remplacerons par le même article ou un article de valeur similaire et nous vous le renverrons sans frais.

Marathon Watch a été dirigée et gérée comme un entreprise familiale depuis notre fondation en 1939. Cette montre a été assemblée à la main par notre équipe en y apportant le plus haut soin et le meilleur savoir-faire.

A handwritten signature in a cursive script that reads "Mitchell Wein".

Mitchell Wein,
Président

