

Mini Micro Deluxe Magic
Magic Mini Upper T-Bar

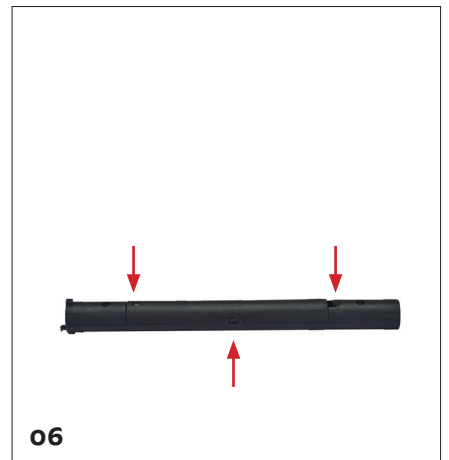
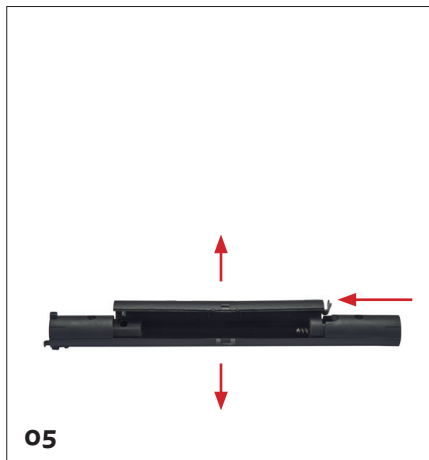
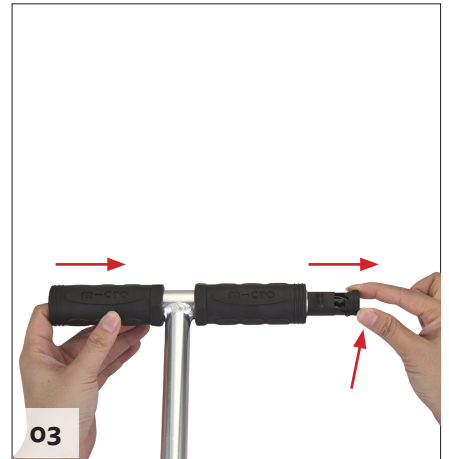
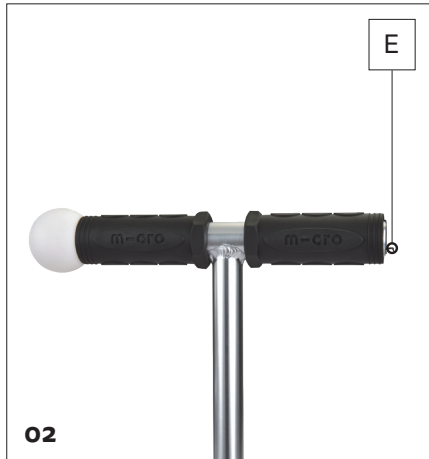
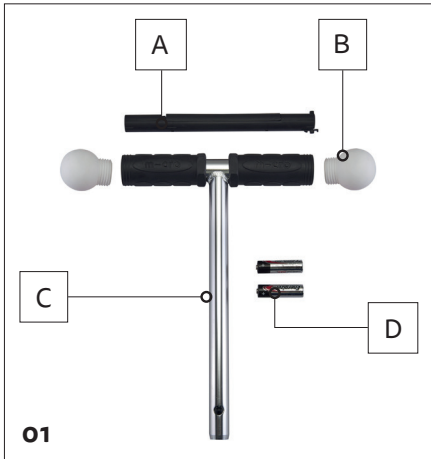

Guía de ensamblaje

Este manillar solo es compatible con los scooters Mini Micro Deluxe. Debe de ser ensamblado por un adulto.

Descripción general de los componentes:

Caja de la batería (A), dos bolas de luz (B), manillar y mangos de goma (C), 2 baterías AA (D), **(Ver Fig. 1)**.

- En el modelo Mini Micro Deluxe Magic, la caja de la batería y las bolas de luz se embalan por separado.
- La Barra en forma de T superior Magic Mini se embala con la caja de la batería insertada y las dos bolas de luz instaladas.

Guía de ensamblaje - Batería

- Para el Mini Micro Deluxe Magic, empiece a partir del paso c)
- Para la Barra en forma de T superior Magic Mini, empiece a partir del paso a),
 - a) Gire en el sentido contrario a las manecillas del reloj para desatornillar ambas bolas de luz, ubique el botón que libera la presión (E) en la caja de la batería, **(Ver Fig. 2)**
 - b) Sostenga la barra en forma de T por los dos extremos con ambas manos como se muestra en la **Fig. 3**. Use el pulgar de una mano para presionar el cierre rápido hacia arriba. Al mismo tiempo, inserte la caja de la batería con el dedo índice de la otra mano empujándola hasta que se deslice hacia el exterior de la barra en forma de T. Por favor, opere con cuidado para evitar daños en la caja de la batería. **(Ver Fig. 3)**
 - c) Afloje el tornillo de seguridad de la caja de la batería. El tornillo no es extraíble, por lo que no deberá intentar sacarlo de la caja. **(Ver Fig. 4)**
 - d) Afloje el clip del centro de la caja de la batería y, al mismo tiempo, presione el disparador lateral tal y como se muestra en la **Fig. 5** para abrir la caja de la batería.
 - e) Introduzca 2 pilas AA asegurándose de que los terminales positivo y negativo queden alineados con los símbolos de la tapa. A continuación, cierre la tapa de las pilas y fíjela bien siguiendo los pasos anteriores (d-c) en orden inverso. Compruebe que el clip, el disparador lateral y el tornillo de seguridad estén bien asegurados, **(Ver Fig. 6)**.
 - f) Coloque toda la caja de la batería nuevamente dentro de barra en forma de T, verifique y asegúrese de que el botón de presión (E) esté colocado nuevamente en su lugar.

- g) Vuelva a fijar las dos bolas ligeras en la barra en forma de T. Cuando las roscas de la bola estén completamente cubiertas por las empuñaduras y la resistencia al giro haya alcanzado el máximo, las bolas estarán bien fijadas. **(Ver Fig. 7)**

Guía de montaje: Manillar/ Barra en forma de T SUPERIOR

- Para el Mini Micro Deluxe Magic, inserte el manillar en la plataforma Mini Deluxe tal y como se indica en el manual principal (encontrará instrucciones más detalladas en el manual del Mini Micro Deluxe, en la sección « **Montaje del manillar** »)
- En el caso de la Barra en forma de T superior Magic Mini, instálela en su Mini Micro Deluxe tal y como se muestra a continuación:
 - a) Afloje la perilla lateral para abrir el cierre rápido. Afloje el tornillo Phillips ubicado en la parte posterior del cierre rápido.
 - b) Presione el pulsador (F) para sacar la barra en forma de T y el cierre rápido del tubo inferior.
 - c) Deslice el cierre rápido de la Barra en forma de T superior Magic y, a continuación, inserte la barra en forma de T superior Magic en el tubo inferior del Mini Micro Deluxe. Asegúrese de que el pulsador (F) haya vuelto a su posición original. **(Ver Fig. 8)**.
 - d) Vuelva a fijar el cierre rápido en el tubo inferior. Apriete el tornillo Phillips ubicado en su parte superior **(Ver Fig. 9)**. Por último, cierre el cierre rápido y apriete la perilla lateral.

Advertencias

- Utilice siempre dos pilas AA. No mezcle pilas nuevas y usadas.
- Las baterías gastadas deben extraerse de la caja de las baterías; deseche las baterías correctamente.
- El juguete no debe conectarse a más de la cantidad recomendada de fuentes de energía.
- Los terminales de energía no deben generar corto circuito
- Las pilas no recargables no deben ser recargadas.
- No utilice pilas recargables.
- Este juguete produce destellos que podrían llegar a desencadenar epilepsia en personas sensibles.
- No mezcle pilas alcalinas, estándar (carbono-zinc) o recargables.

Conserve estas instrucciones para poder consultarlas en el futuro.