

XPLORE

OWNERS MANUAL



ComfortBase®

GLIDEAWAY™

Contents

Safety Information	2
What Is Included	5
Assembly - Base	6
Location of Controls - Remote	9
Operation - Main	10
Troubleshooting	11
Available Accessories	12
Specifications	13
Technical Assistance	13
Service Requirements	13
Cleaning	13
Warranty	14
Registration	15

Spanish translation begins on page 17.

La traducción en español inicia en la página 17.

User Info

Please take a moment and write down the serial number in the space provided below, in case you need to refer to it in the future. This information can be found by raising the head section of the bed.

SKU: CB1X1

Serial Number _____

This number will be required for future service claims.

SAFETY INFORMATION

ATTENTION!

**IMPORTANT SAFETY INSTRUCTIONS. SAVE THIS MANUAL!
PLEASE READ THESE INSTRUCTIONS THOROUGHLY BEFORE USING
THIS PRODUCT. PROPER OPERATION OF YOUR ADJUSTABLE BED IS
NECESSARY TO ENSURE THE LONG LIFE AND DURABILITY YOU
EXPECT FROM A HIGH-QUALITY PRODUCT. THE MANUFACTURER
HAS TESTED AND INSPECTED THIS PRODUCT PRIOR TO SHIPMENT.**

ELECTRICAL SAFETY

Always unplug this adjustable bed frame from the electrical outlet before any cleaning or maintenance of the bed frame. To safely disconnect, remove the plug from the outlet. Keep cord away from heated surfaces. Use only indoors.

WARNING: TO PREVENT FIRE OR SHOCK HAZARD, DO NOT EXPOSE THIS UNIT TO MOISTURE.

Discontinue use of this adjustable bed base and contact the manufacturer for repair if: (1) it has a damaged cord or plug, (2) it is not working properly, (3) it has been dropped or damaged.

FOR OPTIMAL SAFETY, YOUR ADJUSTABLE BED SHOULD BE PLUGGED INTO A SURGE PROTECTOR (not supplied with this adjustable bed).

BATTERY PRECAUTIONS

Follow these precautions when using batteries in this device:

1. Warning – Danger of explosion if battery is incorrectly replaced. Replace only with the 6LR61 9V batteries.
2. Be sure to follow the correct polarity when installing the batteries as indicated in the battery compartment. A reversed battery may cause damage to the device.
3. Do not mix different types of batteries together (e.g. Alkaline, Rechargeable and Carbon-zinc) or old batteries with fresh ones.
4. If the device is not to be used for a long period of time, remove the batteries to prevent damage or injury from possible battery leakage.
5. Do not try to recharge a battery not intended to be recharged; it can overheat and rupture. (Follow battery manufacturer's directions.)

SAFETY INFORMATION

WARRANTY WARNING!

This bed is specifically designed to require no maintenance by you, the user. Any opening or tampering with the control box, motors or hand controls (with the exception of the battery compartment, if equipped) will void the warranty. Do not attempt to alter component wiring or adjust or modify the structure of the product in any way or the warranty will be void. Only those authorized may conduct repairs or part replacement on your adjustable bed.

IN-HOME USE ONLY

This adjustable bed is designed exclusively for in-home use.

HOSPITAL DISCLAIMER: It is NOT designed for hospital use and is NOT designed to meet hospital standards. Do not use this bed with TENT TYPE oxygen therapy equipment or use near explosive gases.

PRODUCT RATINGS

Lift Motor Restrictions: The lift motors in this bed are NOT designed to operate continuously for more than one (1) minute over an eight (8) minute time period, or approximately 12% duty cycle. To ensure reliable functionality and full life of this product, do not attempt to exceed these limits.

NOTE: Attempting to circumvent or exceed this rating will shorten the life expectancy of the product and may void the warranty.

Weight Restrictions: The recommended weight limits on our adjustable beds are:
Queen: 600 lb Full/XL: 500 lb Twin/XL: 400 lb (800 lb if using two twins as a King)

The structure of the bed will support the recommended weight when distributed evenly across the bed.

The head sections is not designed to individually support or lift this amount of weight.

For optimal performance and integrity of structure, entering and exiting the adjustable bed with the bed in the flat position is recommended.

NOTE: Exceeding the recommended weight restrictions could damage your adjustable bed and void your warranty.

SAFETY INFORMATION

SMALL CHILDREN AND PETS WARNING

Immediately dispose of all packing materials as they can pose a smothering risk to small children and pets. Injury could occur also if children or pets are permitted to play on or under the bed. Do not allow children to operate this bed without adult supervision.

LUBRICATION AND CLEANING

This product is designed to be maintenance free. The lift motors are permanently lubricated and sealed—no additional lubrication is required. Do not apply lubricant to lift motor lead screws or any nylon nuts or the base may inadvertently creep downward from the elevated position.

LIFT WARNING

DO NOT SIT ON THE HEAD SECTION WHILE IN THE RAISED POSITION, OR DURING LIFT OR LOWERING CYCLES.

MOVING AFTER INSTALLATION

Do not place adjustable bed base vertically on its head or foot sections. This may cause injury to persons or damage to base.







WARNING!

To reduce the risk of burns, fire, electric shock, or injury to persons:

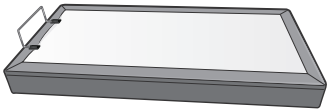
- Unplug from outlet before putting on or taking off accessories.
- Close supervision is necessary when this base is used by, or near children, invalids, disabled persons, or pets.
- Use this base only for its intended use as described in these instructions. Do not use attachments not recommended by the manufacturer.
- Never operate this base if it has a damaged cord or plug, is not working properly, has been dropped or damaged, or dropped in water.
- Keep the cord away from heated surfaces.
- Never drop or insert any object into any opening.
- Do not use outdoors.
- Do not operate where aerosol (spray) products are being used or where oxygen is being administered.
- To disconnect, remove plug from outlet.
- **DO NOT USE NEAR PEOPLE USING OR WEARING MEDICAL DEVICES. FOR HOUSEHOLD/RESIDENTIAL USE ONLY.**

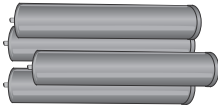
WHAT IS INCLUDED

Before discarding any packing materials, check the adjustable base shipping carton and verify the following items are included:

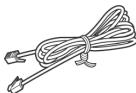
	(1) Base
	(1) Foot Mattress Retainer (attached to underside of base)
	(4) Legs
	(1) Remote Control
	(1) AC Cord (not attached to the base)
	(1) Power Supply (not attached to the base)
	(1) DC Power Cord
	(1) Sync Cable (Twin XLs only)
	Also included: (2) 9V Batteries (1) Manual

ASSEMBLY - BASE

It is HIGHLY recommended to use two people for the installation of this product. To assemble, please perform the following steps:

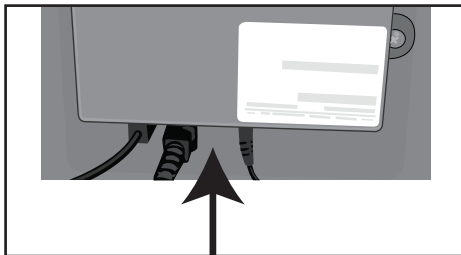
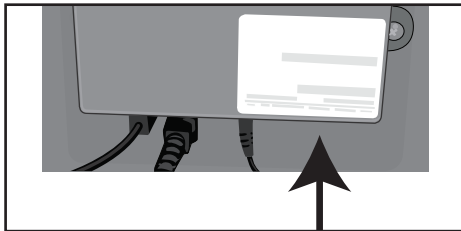
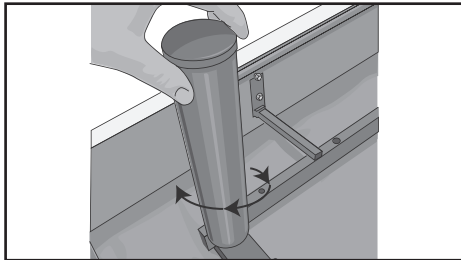
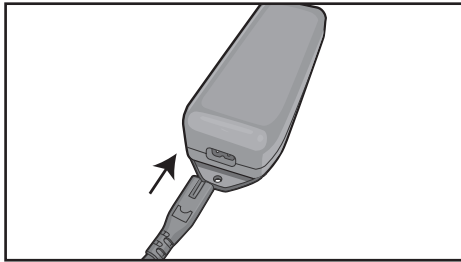
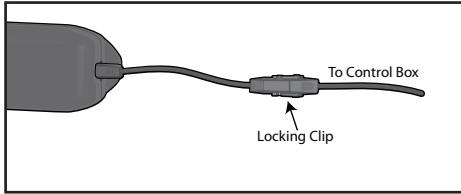

1 Carefully lift the base frame from the shipping carton, keeping the unit top-side-down. Remove the plastic wrapping from the bottom to access the base. Remove the Foot Mattress Retainer from the underside of base before turning over.

2 Insert one end of the DC cord into the power supply. Insert the other end with locking clip into the Control Box. Lock the Control Box using the locking clip.

3 Insert the AC cord into the power supply.

IMPORTANT: DO NOT PLUG THE BASE INTO THE AC OUTLET YET.

4 Insert the legs into the threaded holes at each corner of the base by inserting the leg and rotating clockwise until tight.

Note: If setting two Twin XL's bases to use with one king size mattress, connect the Sync cable to the control box (as pictured) to one base. After bases are arranged, connect the second Sync Cable to other base's control box.

REMOTE

5 Remove the remote from the box. Attach the remote to the control box.

ASSEMBLY - BASE

- 6 Finish removing the plastic packaging from the base to orient into final position. Carefully rotate the base on it's side, then lift and place on legs.

IMPORTANT: DO NOT LEAN THE BED AGAINST THE INSTALLED LEGS TO TURN OVER.

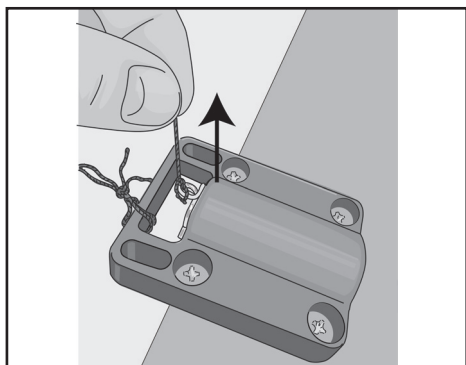

- 7 Untuck the retainer clip (attached to the string) from the retainer bar bracket at the foot of the base

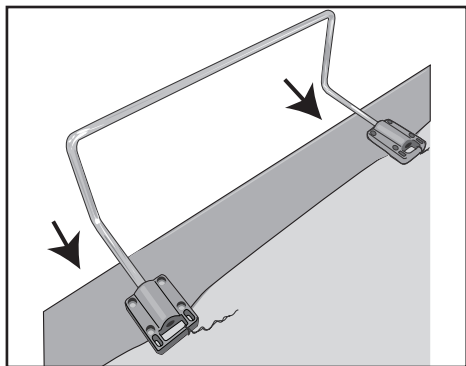

- 8 Slide in the mattress retainer bar in the correct upright position.

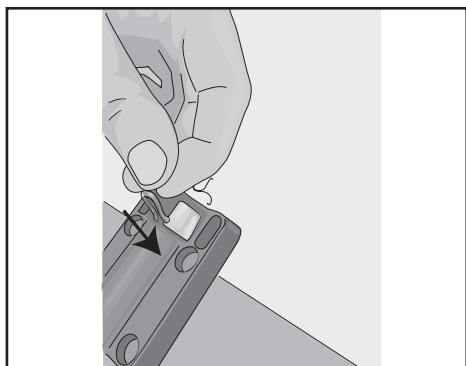

- 9 Replace the retainer clip securely.

ASSEMBLY - BASE

BASE POWER SUPPLY

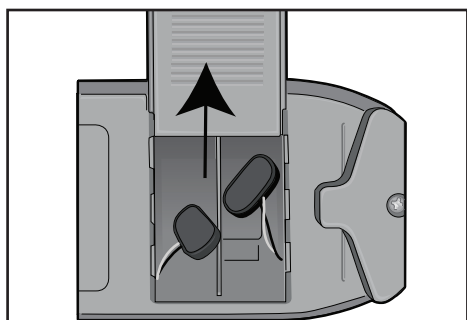

- 10 Turn the power supply upside down to access the battery cover, then slide the battery cover off.

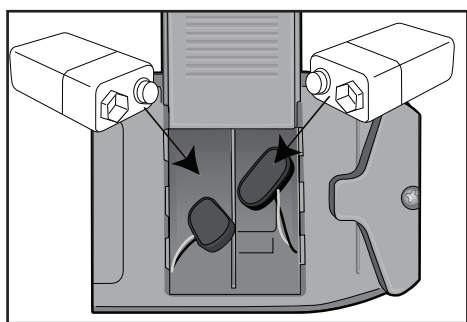

- 11 Insert the two 9V battery (included) into the compartment and slide the cover back on.

NOTE: The battery backup will allow for the bed to be lowered if a power outage occurs. It is not recommended to do anything except lower the bed as the battery backup will not last if the features are continually used.

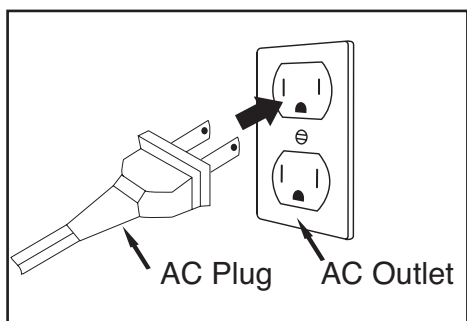

- 12 Insert AC plug into an AC outlet having 100-240V AC, 50/60Hz.

If attaching a headboard to the base, see the included instructions with the headboard bracket kit (available separately). Otherwise, place the desired mattress onto the base and enjoy your new adjustable base!

LOCATION OF CONTROLS - REMOTE

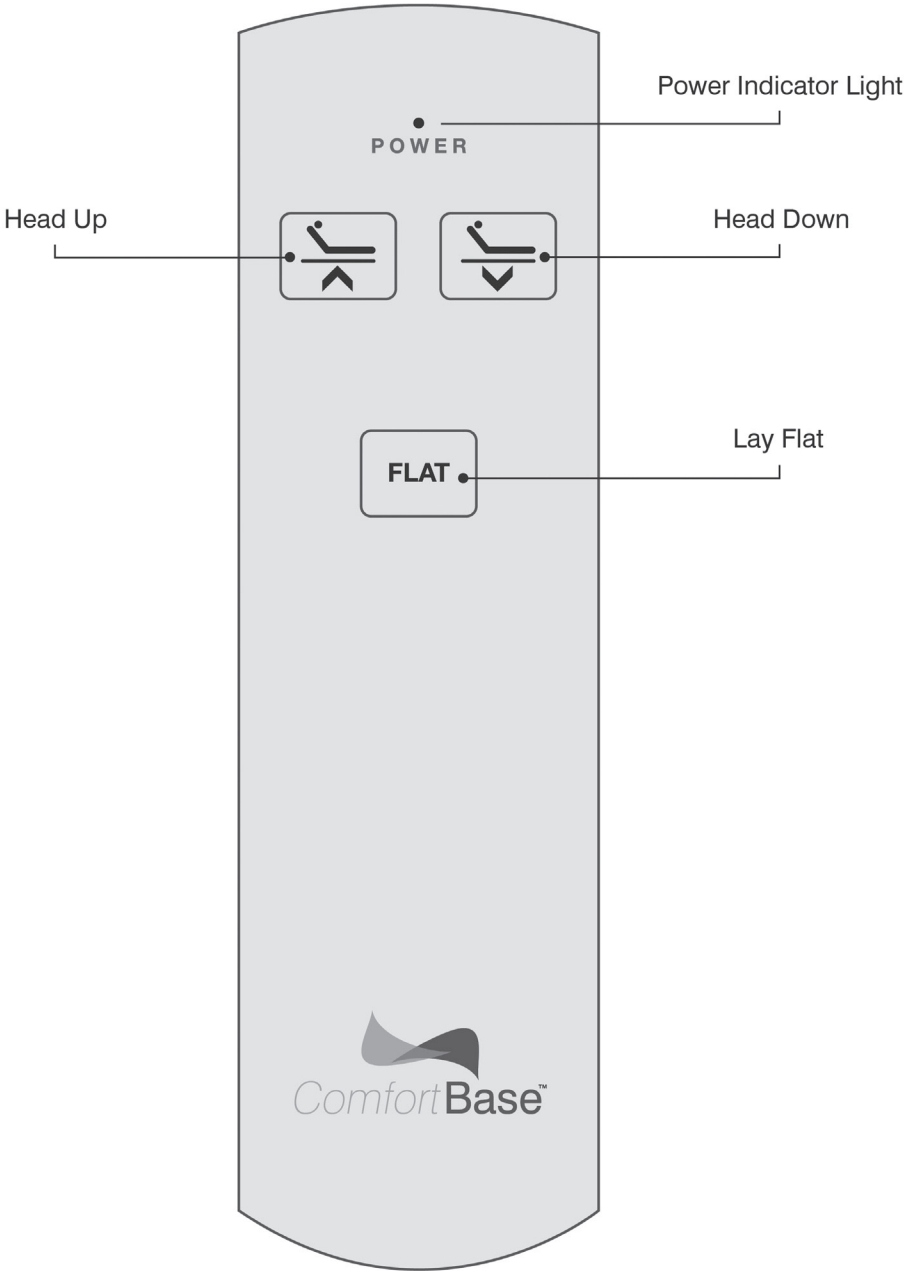

OPERATION - MAIN

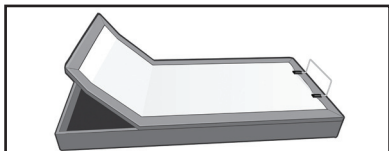

Press and hold the Head Up () button to raise the Head position. Release button when desired position is reached.

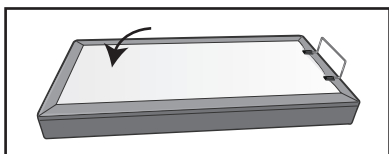

Press and hold the Head Down () button to lower the Head position. Release button when desired position is reached.

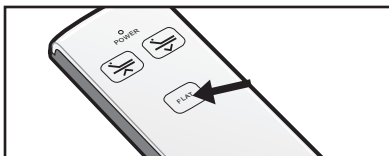

Press the FLAT () button and the bed will level. This action can be stopped at any time by pressing another button.

Notes:





- When a button is pressed on remote, all buttons will light to make it easier to view in low light conditions.

TROUBLESHOOTING

In the event the Comfort Base's base fails to operate, investigate the symptoms and possible solutions provided below:

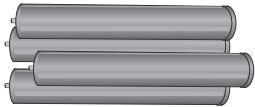
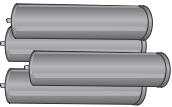
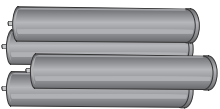
Remote control illuminates and appears to be operable, but no features of the base will activate.	<ul style="list-style-type: none">• Unplug power cord, wait 30 seconds and plug in to reset electronic components.• Defective surge protection device or electrical outlet. Test outlet by plugging in another working appliance.• Electrical circuit breaker may be tripped. Check electrical service breaker box to verify.
Head section will elevate, but will not return to the horizontal (flat) position.	<ul style="list-style-type: none">• Base mechanism may be obstructed. Elevate base and check for obstruction. Remove obstruction.• Headboard may be too close to the edge of the mattress. Verify that distance between headboard brackets and mattress is sufficient. Adjust if required.
Head Lift Function has minor interference during operation.	<ul style="list-style-type: none">• Make sure that you are following the duty cycle of the motor (do not operate more than one (1) minute over an eight (8) minute period, or approximately a 12% duty cycle).• Press the lift buttons squarely and accurately.

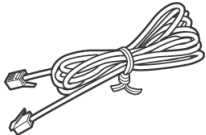
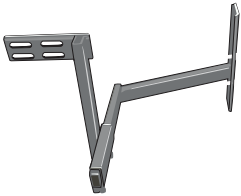
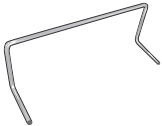
AVAILABLE ACCESSORIES

	Item	Part Number
	High Profile Legs (Overall Bed Height 18.5")	CB12LEG18.5
	Low Profile Legs (Overall Bed Height 11.5")	CB12LEG11.5
	Standard Profile Legs (Overall Bed Height 15")	CB12LEG15
	Remote Control	CB1REMOTE
	Sync Cable (For Twin XL Size Only)	CB123SYNC
	Headboard Bracket Kit	CB12HBBRKT
	Retainer Bar	CB123MATRTNR
	Remote Control Pocket	CB1REMPKT

To order an accessory, please call 1-800-428-5222

SPECIFICATIONS

Weight Capacity Queen: 600 lb, Full/XL: 500 lb,
..... Twin/XL: 400 lb (800 lb if using two twins as a King)
Power Input..... AC100-240 50/60HZ
Power Transformer Output.....DC29V 1.8A
Overall Height of Bed15 inches
Incline..... Head - 65°
Included Accessories Sync Cable (Twin XL size only), Mattress Retainer Bar,
..... Remote Control, Power Supply,
..... AC and DC Power Cords, (2) 9V Battery for Battery Backup,
.....(1) Manual

TECHNICAL ASSISTANCE

For any questions, claims, or technical assistance, please contact Glideaway at 1-855-581-3095 or comfortbase@glideaway.com

SERVICE REQUIREMENTS

Service technicians are not responsible for moving furniture, removing headboards and foot boards, or any items required to perform maintenance on your adjustable bed. In the event the technician is unable to perform service due to lack of accessibility, the service call could be billed to the purchaser and the service will be re-scheduled.

CLEANING

Spot clean with upholstery shampoo, foam from a mild detergent, or mild dry cleaning solvent. Pre-test a small inconspicuous area before proceeding. Do not saturate. Pile fabrics may require brushing with a non-metallic bristle brush. Hot water extraction or steam cleaning is not a recommended cleaning method.

WARRANTY

Glideaway Comfort Base™ Twenty Year Limited Warranty

Glideaway warrants to the original consumer purchaser that the motorized bed frame, motorized bed foundation or adjustable bed (hereinafter referred to as "adjustable bed" or "adjustable beds") are free from defects in workmanship and material as provided herein. This Limited Warranty is not transferable and coverage terminates if the original consumer purchaser ("purchaser") sells or otherwise transfers the product.

If you wish to make a claim

You must contact the Glideaway dealer from whom the product was purchased, or if not available, Glideaway 1 855 581-3095 within thirty days of discovery of the problem with the serial number and the original sale receipt which identifies the date of purchase. Any information or materials to be returned upon authorization should be sent to Glideaway at 8226 Lackland Road, St. Louis, MO 63114.

What we will do

Year 1: Full coverage parts and labor warranty This adjustable bed is warranted against defects in the workmanship or materials for a period of up to one (1) year from the date of purchase for adjustable beds bought new and for up to one (1) year from the date of manufacture for those beds that were originally floor samples. Glideaway will send replacement parts (at no cost to the purchaser) for any defective adjustable bed part to the purchaser, and Glideaway will pay all pre-authorized labor and transportation costs associated with the repair or replacement of any parts which Glideaway determines to be defective. This one (1) year warranty shall not apply if purchaser does not return any and all defective parts to Glideaway within 15 days of purchaser's receiving of replacement part(s).

Years 2-20 Limited Warranty If the defect occurs in the second through twentieth year following purchase for adjustable beds bought new and following the date of manufacture for adjustable beds that were originally floor samples, Glideaway will offer replacement parts (upon terms and conditions set forth in this paragraph) for any mechanical bed part found to be defective. Electronics, electrical components, drive motors and massage motors are excluded. Purchaser shall pay 1/19th of the then current replacement cost of the defective part multiplied by the number of years the purchaser has owned the adjustable bed for those beds bought new or multiplied by the number of years since the adjustable bed was manufactured for those adjustable beds which were floor samples. Glideaway shall bear the remainder of the cost of the replacement part. This limited warranty shall not apply if purchaser does not return any and all defective parts to Glideaway within 15 days of purchaser's receipt of replacement part. In those situations where the limited warranty applies, the purchaser shall bear all service, transportation, labor, and shipping costs related to the delivery and/or replacement of the defective part.

This limited warranty does not cover or apply

This Limited Warranty does not apply: (a) to any damage caused to the adjustable bed by the purchaser; (b) if there has been any unauthorized repair or replacement of the adjustable bed or parts; (c) if the adjustable bed has been mishandled whether in transit or by other means, subjected to physical or electrical abuse or misuse, or otherwise operated in any way inconsistent with the operation and maintenance procedures outlined in the Owner's Manual, this limited warranty, and any other applicable document published or approved by Glideaway; (d) in relation to damage to mattresses, fabric, cables, electrical cords or items supplied by dealers (also known as retailers or resellers); (e) if there has been any unnecessary service calls, including costs for in-home service calls solely for the purpose of educating the purchaser about the adjustable bed and/or for finding an unsatisfactory power connection; (f) if the recommended weight restrictions (Twin/TXL/Split QN/Split CA King: 400 pounds, Full/FXL: 500 Pounds, Queen: 600 Pounds) and guidelines for proper distribution of weight as stated in the Owner's Manual are not followed; (g) for adjustable beds used in commercial type settings, such as but not limited to dormitories, hotels and rentals.

Additional terms and conditions

No reimbursement will be made to the purchaser for the inconvenience, removal, installation, setup time, lack of use, shipping, or any other costs or expenses not covered by this limited warranty. Glideaway holds no responsibility for in-home service on adjustable beds. Purchaser should contact his dealer for any terms and conditions relating to purchaser's in-home service if any.

Removal of product tag shall void warranty. The product tag has both the model and serial numbers, which serves as a means of identification to establish one's warranty rights. It is attached to the metal substructure visible when one lifts the head of the base.

THIS LIMITED WARRANTY REPLACES ALL OTHER WARRANTIES EXPRESSED OR IMPLIED INCLUDING THE IMPLIED WARRANTIES OF MERCHANTABILITY AND FITNESS FOR PURPOSE AND NO ONE IS AUTHORIZED TO ASSUME OR UNDERTAKE FOR GLIDEAWAY OTHER LIABILITY IN CONNECTION WITH THE SALE OF THE PRODUCT. GLIDEAWAY SHALL NOT BE LIABLE FOR ANY CONSEQUENTIAL OR INDIRECT DAMAGE OF WHATEVER KIND, INCLUDING PERSONAL INJURIES OR DAMAGE TO PROPERTY, EXCEPT AS PROVIDED HEREIN.

This warranty is made by Glideaway and is not made by or on behalf of its distributors, retailers or any other party. Some states do not allow the exclusion or limitation of incidental or consequential damages or the exclusion of implied warranties or the limitation on how long an implied warranty lasts, so the above limitations or exclusions may not apply to you. This warranty gives you specific legal rights, and you may also have other rights which vary from state to state.

060114

REGISTRATION

Thank you for purchasing a Comfort Base!

Register your Comfort Base by completing the form below or registering online at www.glideaway.com

Warranty Service

Filling out this form will help you obtain more efficient warranty service in case there is a problem with your product.

Confirmation of Ownership

In case of an insurance loss such as fire, flood, or theft, your registration could serve as your proof of purchase.

For Your Safety

Registering your Comfort Base will allow us to contact you in the unlikely event a safety notification is required.

Please mail the form and send with a copy of your proof of purchase to:

Glideaway
Attn: Warranty/Claims Department
8226 Lackland Drive
St. Louis, MO 63114

Customer Info:

First Name: _____

Last Name: _____

Address: _____

City: _____

State: _____ Zip: _____

Email: _____

Phone Number: _____

Date of Birth: _____

Purchase Info:

Date of Purchase: _____ Model Number: _____

Serial Number: _____

Did you buy online? Yes ____ No ____

Name of Retailer You Purchased From: _____

City of Retailer: _____ State of Retailer: _____

Size of Base: _____ Price Paid: _____

Contenido

Información de Seguridad	18
¿Qué está incluido?.....	21
Ensamblaje - Base	22
Ubicación de los controles - Control remoto	25
Funcionamiento - Principal	26
Resolución de Problemas.....	27
Accesorios Disponibles.....	28
Especificaciones	29
Soporte Técnico	29
Servicio	29
Limpieza	29
Garantía.....	30
Registro.....	31

Información para el Usuario

Tómese unos minutos y anote el número de serie en el espacio provisto a continuación, en caso de que lo necesite en el futuro. Encontrará esta información levantando la cabecera de la cama.

SKU: CB1X1

Número de Serie _____

Necesitará este número para solicitar en el futuro servicio técnico.

INFORMACIÓN DE SEGURIDAD

ATENCIÓN

INSTRUCCIONES IMPORTANTES DE SEGURIDAD. CONSERVE ESTE MANUAL LEA DETENIDAMENTE ESTAS INSTRUCCIONES ANTES DE UTILIZAR ESTE PRODUCTO. EL USO CORRECTO DE SU CAMA REGULABLE ES NECESARIO PARA GARANTIZAR LA RESISTENCIA Y DURABILIDAD QUE USTED ESPERA DE UN PRODUCTO DE ALTA CALIDAD. EL FABRICANTE HA PROBADO E INSPECCIONADO ESTE PRODUCTO ANTES DEL ENVÍO.

SEGURIDAD ELÉCTRICA

Siempre desenchufe esta cama regulable del tomacorriente antes de realizar trabajos de limpieza o mantenimiento de la cama. Para desconectar de manera segura, quite el enchufe del tomacorriente.

Evite el contacto del cable con superficies calientes. Utilice solo en interiores.

ADVERTENCIA: PARA EVITAR INCENDIOS O PELIGROS DE DESCARGA, NO EXPONGA ESTA UNIDAD A LA HUMEDAD.

Suspenda el uso de esta cama regulable y comuníquese con el fabricante para su reparación si: (1) un cable o enchufe está dañado, (2) no funciona correctamente, (3) se cayó o se dañó.

PARA UNA SEGURIDAD ÓPTIMA, LE ACONSEJAMOS QUE ENCHUFE SU CAMA REGULABLE A UN PROTECTOR DE SOBREVOLTAJE (el cual no se incluye con esta cama regulable)

PRECAUCIONES CON LAS PILAS

Tenga en cuenta estas precauciones cuando utilice pilas con este dispositivo:

1. Advertencia – Peligro de explosión si la pila se reemplaza incorrectamente. Reemplace únicamente con las pilas 6LR61 de 9V.
2. Asegúrese de respetar la polaridad correcta cuando coloque las pilas, tal como se indica en el compartimiento de las mismas. Si coloca las pilas al revés, el dispositivo se puede dañar.
3. No mezcle diferentes tipos de pilas (por ejemplo alcalinas, recargables y de zinc-carbono) o pilas viejas con nuevas.
4. Si el dispositivo no se utiliza por un largo período de tiempo, quite las pilas para prevenir daños o lesiones debido a una posible pérdida de las mismas.
5. No intente recargar pilas que no fueron diseñadas para ese fin; pueden recalentarse y romperse. (Siga las instrucciones del fabricante de las pilas.)

INFORMACIÓN DE SEGURIDAD

ADVERTENCIA DE GARANTÍA

Esta cama está específicamente diseñada para no requerir mantenimiento de su parte, el usuario. No abra ni manipule indebidamente la caja de control, motores o controles manuales (con excepción del compartimiento de las pilas, si estuviera equipado) dado que ello anulará la garantía. No intente alterar el cableado de los componentes o ajustar o modificar la estructura del producto de manera alguna dado que ello anulará la garantía. Solo quienes estén autorizados podrán realizar trabajos de reparación o reemplazo de piezas en su cama regulable.

SOLO PARA USO HOGAREÑO

Esta cama regulable está diseñada exclusivamente para uso hogareño.

EXCLUSIÓN DE HOSPITALES: Esta cama NO está diseñada para uso en hospitales y NO está diseñada para cumplir con las normas de los hospitales. No utilice esta cama con equipamiento de oxigenoterapia del TIPO CARPA o cerca de gases explosivos.

CLASIFICACIONES DEL PRODUCTO

Restricciones de los motores de elevación: Los motores de elevación de esta cama NO están diseñados para funcionar de manera continua por más de un (1) minuto a lo largo de un período de ocho (8) minutos, o aproximadamente un ciclo de trabajo del 12%. Para garantizar un funcionamiento confiable y la vida plena de este producto, no intente exceder estos límites.

NOTA: Intentar evadir o exceder esta clasificación acortará la vida útil del producto y podría anular la garantía.

Restricciones de Peso: Los límites de peso recomendado para nuestras camas regulables son: Queen: 600 libras 2 Plazas/XL: 500 libras 1 Plaza/XL: 400 libras (800 libras si se utilizan dos camas de 1 plaza como una King)

La estructura de la cama soportará el peso recomendado cuando el mismo esté distribuido uniformemente en toda la cama.

La cabecera de cama no están diseñados para soportar o levantar individualmente este peso.

Para un rendimiento e integridad óptimos de la estructura, se recomienda subirse y bajarse de la cama regulable con la cama en posición horizontal.

NOTA: Exceder las restricciones de peso recomendado podría dañar su cama regulable y anular su garantía.

INFORMACIÓN DE SEGURIDAD

ADVERTENCIA PARA NIÑOS PEQUEÑOS Y MASCOTAS

Deseche inmediatamente todos los materiales del embalaje puesto que pueden presentar riesgo de asfixia para niños pequeños y mascotas. Si permite que niños o mascotas jueguen sobre o debajo de la cama, pueden resultar heridos. No permita que los niños operen esta cama sin la supervisión de un adulto.

LUBRICACIÓN Y LIMPIEZA

Este producto está diseñado para no requerir mantenimiento. Los motores de elevación se encuentran permanentemente lubricados y sellados -no se requiere lubricación adicional. No aplique lubricante en los tornillos madre del motor de elevación o en las tuercas de nylon, ya que la base podría deslizarse accidentalmente hacia abajo desde la posición elevada.

ADVERTENCIA DE ELEVACIÓN

NO SE SIENTE SOBRE LA CABECERA DE CAMA CUANDO ÉSTA ES EN POSICIÓN ELEVADA O DURANTE LA ELEVACIÓN O DESCENSO.

TRASLADO DESPUÉS DE LA INSTALACIÓN

No coloque la base de la cama regulable en posición vertical sobre su cabecera o pie. Ello podría ocasionar lesiones a personas o dañar la base.







ADVERTENCIA

Para disminuir el riesgo de quemaduras, incendio, descarga eléctrica o lesión a personas::

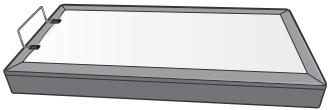
- Desenchufe del tomacorriente antes de colocar o retirar accesorios.
- Se requiere supervisión de cerca cuando esta base sea utilizada por niños, personas enfermas, personas con discapacidades o mascotas, o cerca de ellos.
- Utilice esta base sólo para su uso previsto, tal como se describe en estas instrucciones. No utilice complementos no recomendados por el fabricante.
- Nunca opere esta base si un cable o enchufe está dañado, no funciona correctamente, se cayó o dañó, o se cayó al agua.
- Evite el contacto del cable con superficies calientes.
- Nunca deje caer ni inserte objetos en ninguna abertura.
- No utilice la unidad en exteriores.
- No opere la unidad donde se estén utilizando productos de aerosol o donde se esté administrando oxígeno.
- Para desconectar, retire el enchufe del tomacorriente.
- **NO UTILICE CERCA DE PERSONAS QUE ESTÉN UTILIZANDO DISPOSITIVOS MÉDICOS. SOLO PARA USO DOMÉSTICO/RESIDENCIAL.**

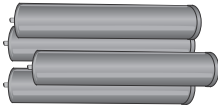
¿QUÉ ESTÁ INCLUIDO?

Antes de descartar los materiales de embalaje, revise la caja de envío de la base regulable y verifique que se hayan incluido los siguientes artículos:

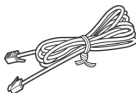
	(1) Base
	(1) Sujetador de colchón en la piecera (adjunta a la parte inferior de la base)
	(4) Patas
	(1) Control Remoto
	(1) Cable de CA (no adherido a la base)
	(1) Alimentación (no adherido a la base)
	(1) Cable de Alimentación de CC
	(1) Cable de sincronización (solo para camas de 1 plaza XL)
	También se Incluye:
	(2) Pilas de 9V (1) Manual

ENSAMBLAJE - BASE

Es ALTAMENTE recomendado que dos personas realicen la instalación de este producto. Para ensamblar, siga los pasos que se describen a continuación:

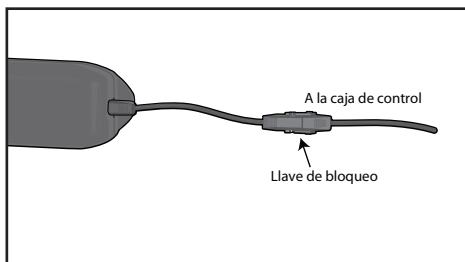

- 1 Levante cuidadosamente la base de la caja de envío, manteniendo la unidad con la parte superior hacia abajo. Retire el envoltorio de plástico de la parte inferior para acceder a la base. Quitar el retenedor de colchón de pie desde la parte inferior de la base antes de volcar.

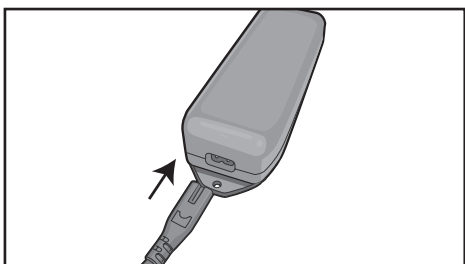

- 2 Introduzca un extremo del cable de CC en la fuente de energía. Introduzca los otros extremos que tienen llaves de bloqueo en la Caja de Control. Bloquee la Caja de Control y utilizando las llaves de bloqueo.

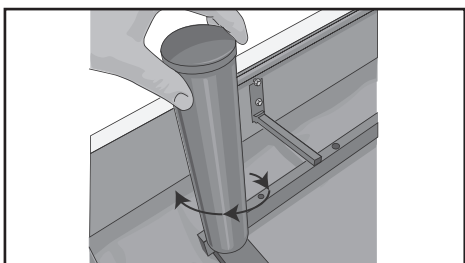

- 3 Introduzca el cable de CA en la fuente de energía.

IMPORTANTE: TODAVÍA NO ENCHUFE LA BASE EN EL TOMACORRIENTE DE CA.

- 4 Introduzca las patas en los orificios roscados en cada esquina de la base, insertando la pata y girando en el sentido de las agujas del reloj hasta que esté bien ajustada.

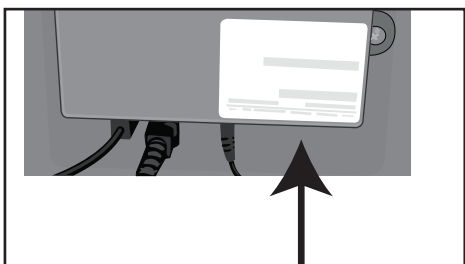

Nota: Si está instalando dos bases de 1 plaza XL para utilizar con un colchón tamaño King, conecte el cable de sincronización a la caja de control (como se muestra en el dibujo) de una de las bases. Después de colocar las bases, conecte el segundo cable de sincronización a la caja de control de la otra base.

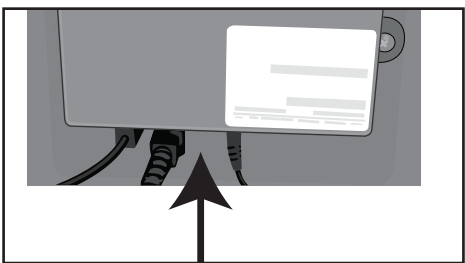

CONTROL REMOTO

- 5 Retire el control remoto de en la caja. Introduzca del cable de control remoto en la Caja de Control.

ENSAMBLAJE - BASE

- 6 Termine de retirar el envoltorio de plástico de la base para orientarla en su posición final. De vuelta la base cuidadosamente para ponerla en posición lateral y luego levante y coloque las patas.

IMPORTANTE: NO APOYE LA CAMA SOBRE LAS PATAS INSTALADAS PARA DARLA VUELTA.

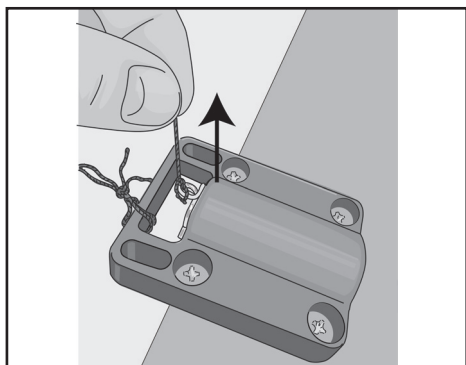

- 7 Saque el sujetador (que se adjunta a la cadena) de la barra de retención del soporte a los pies de la base.

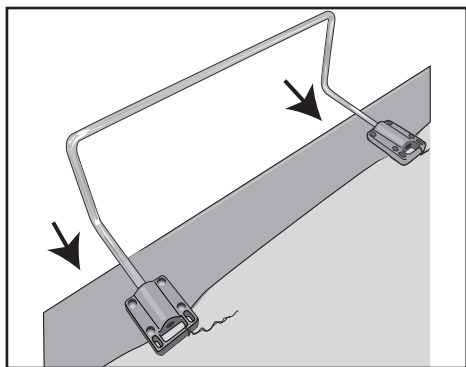

- 8 Deslizar el colchón barra de retención en la posición vertical correcta.

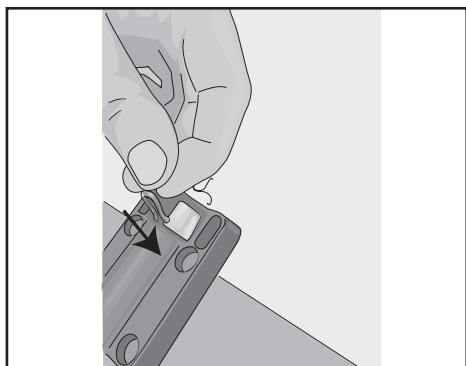

- 9 Vuelva a colocar el gancho de retención firmemente.

ENSAMBLAJE - BASE

FUENTE DE ENERGÍA DE LA BASE

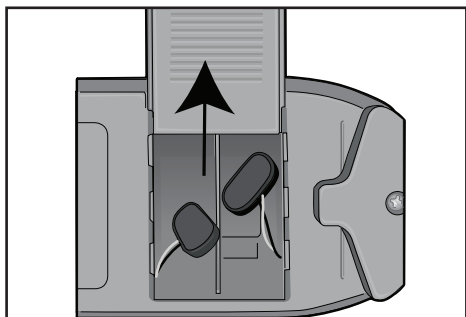

- 10 Dé vuelta la fuente de energía para acceder a la tapa del compartimento de las pilas y luego deslice para retirar la tapa.

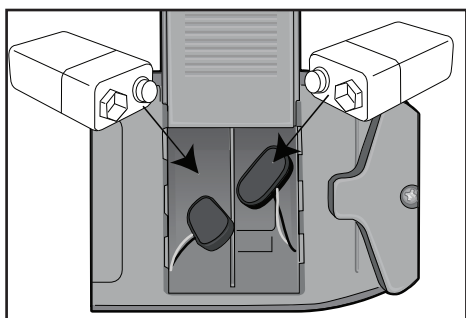

- 11 Coloque las dos pilas de 9V (incluidas) en el compartimento y deslice la tapa para volver a colocarla..
NOTA: La reserva de energía permitirá que la cama pueda bajarse si ocurre un corte de electricidad. No se recomienda hacer otra cosa más que bajar la cama puesto que la reserva de energía no durará si se siguen utilizando el resto de las funciones.

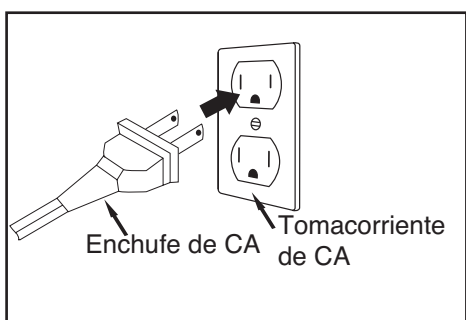

- 12 Introduzca el enchufe de CA en un tomacorriente de CA que tenga 100-240V CA, 50/60Hz.

Si desea fijar un cabecero en la base, remítase a las instrucciones que se incluyen con el kit de soporte del cabecero (disponible por separado). Caso contrario, coloque el colchón sobre la base y ¡disfrute de su nueva base regulable!

UBICACIÓN DE LOS CONTROLES-CONTROL REMOTO

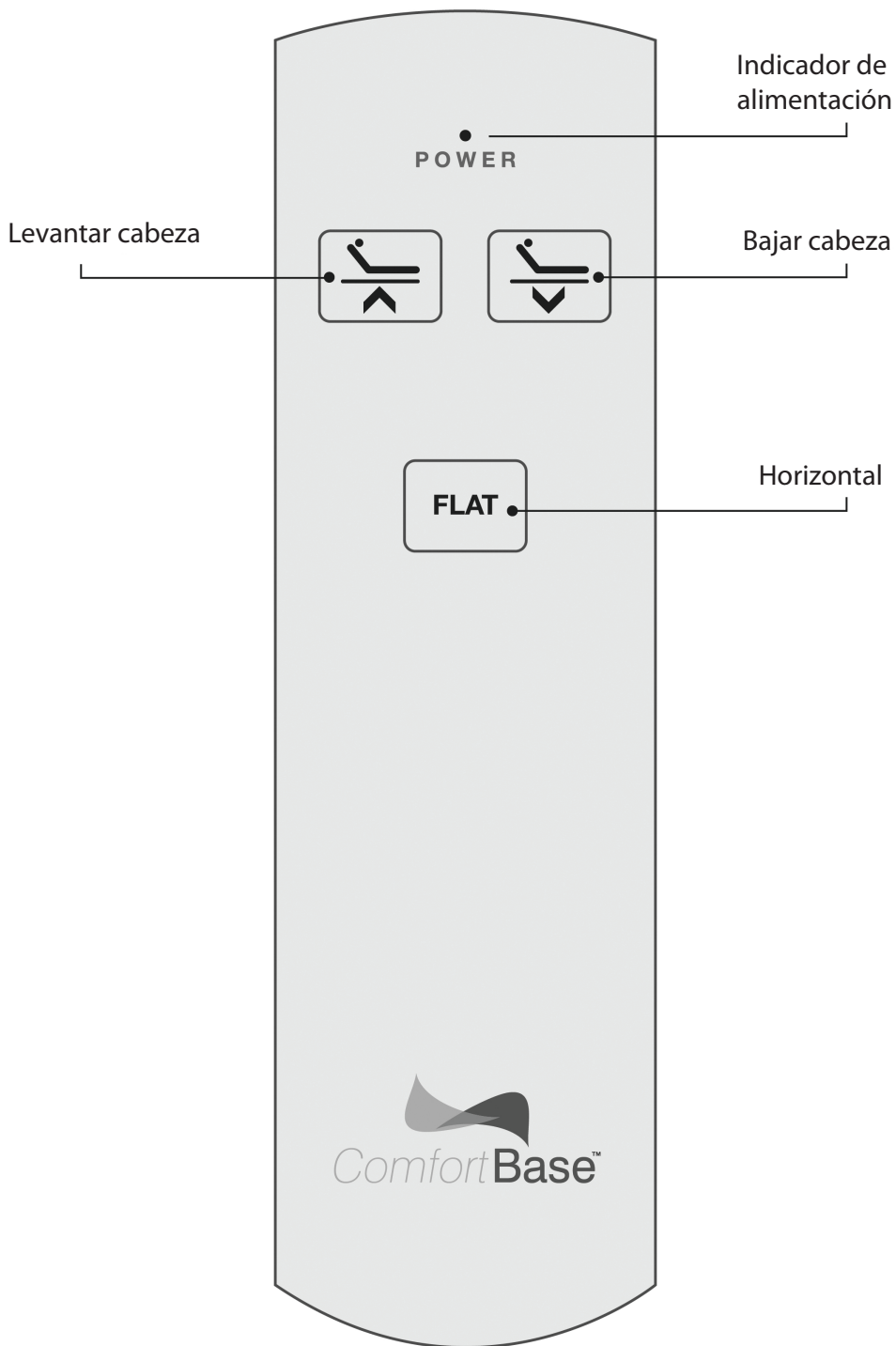

FUNCIONAMIENTO - PRINCIPAL

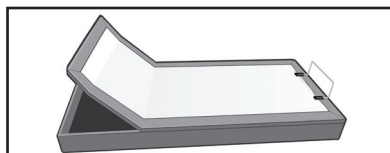

Oprima y mantenga presionado el botón Levantar cabeza () para levantar la posición de la cabeza. Suelte el botón cuando llegue a la posición deseada.

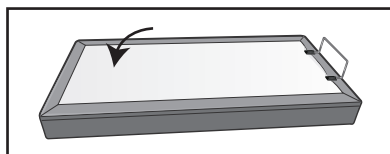

Oprima y mantenga presionado el botón Bajar cabeza () para bajar la posición de la cabeza. Suelte el botón cuando llegue a la posición deseada.

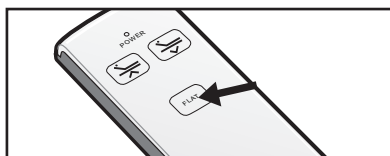

FLAT

Presione el botón HORIZONTAL () para nivelar la cama. Esta acción puede detenerse en cualquier momento presionando otro botón.

Notas:







- Cuando presione un botón del control remoto, se iluminarán todos los botones para facilitar la visión en condiciones de luz baja.

RESOLUCIÓN DE PROBLEMAS

Si la base de la Comfort Base no funciona, investigue las causas y posibles soluciones que se detallan a continuación:

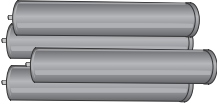
El control remoto se ilumina y parece funcionar, pero las funcionalidades de la base no se activan.	<ul style="list-style-type: none">• Desenchufe el cable de alimentación, espere 30 segundos y vuelva a enchufarlo para reiniciar los componentes electrónicos.• Dispositivo de protección contra sobrevoltaje o tomacorriente defectuoso. Pruebe el tomacorriente enchufando otro aparato que funcione.• Es posible que el disyuntor haya saltado. Revise la caja del disyuntor para verificar.
La cabecera de la cama se eleva, pero no regresa a la posición horizontal.	<ul style="list-style-type: none">• Es posible que el mecanismo de la base esté obstruido. Eleve la base y verifique si existe algún tipo de obstrucción. Quite el obstáculo.• Es posible que el cabecero esté demasiado cerca del borde del colchón. Verifique que la distancia entre el soporte del cabecero y el colchón sea suficiente. Ajuste si fuera necesario.
La función Levantar cabeza tiene una interferencia menor durante el funcionamiento.	<ul style="list-style-type: none">• Asegúrese de respetar el ciclo de trabajo del motor (no lo utilice durante más de un (1) minuto a lo largo de un período de ocho (8) minutos, o aproximadamente un ciclo de trabajo del 12%).• Presione los botones de levantar firmemente y con precisión.

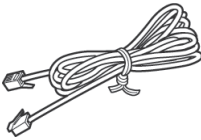
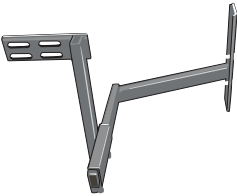
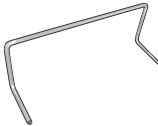
ACCESORIOS DISPONIBLES

	Ítem	Número de parte
	Patas largas (Altura total de la cama 18,5")	CB12LEG18.5
	Patas cortas (Altura total de la cama 11,5")	CB12LEG11.5
	Patas estándar (Altura total de la cama 15")	CB12LEG15
	Control remoto	CB1REMOTE
	Cable de sincronización (Solo para cama de 1 plaza XL)	CB123SYNC
	Kit de soporte del cabecero	CB12HBBRKT
	Barra sujetadora	CB123MATRTNR
	Porta control remoto de tela	CB1REMPKT

Para realizar el pedido de un accesorio, comuníquese al 1-800-428-5222

ESPECIFICACIONES

Capacidad de peso Queen: 600 libras, 2 Plazas/XL: 500 libras,
..... 1 Plaza/XL: 400 libras (800 libras si se utilizan dos camas de 1 plaza como una King)
Entrada de energía AC100-240 50/60HZ
Potencia de salida del transformador DC29V 1,8A
Altura total de la cama 15 pulgadas
Inclinación..... Cabeza - 65°
Accesorios incluidos:.....Cable de sincronización (solo para cama de 1 plaza XL),
..... Barra sujetadora del colchón,
..... control remoto, fuente de energía,
..... Cables de alimentación CA y CC, (2) Pilas de 9V para reserva de energía,
.....(1) Manual

SOPORTE TÉCNICO

Si tiene consultas, reclamos o precisa soporte técnico, comuníquese con Glideaway al 1-855-581-3095 o escriba a comfortbase@glideaway.com

SERVICE

Los técnicos no tienen la responsabilidad de mover muebles, quitar cabeceros y pieceros u otros artículos que deban retirarse para realizar mantenimiento en su cama regulable. Si el técnico no puede prestar el servicio debido a falta de accesibilidad, la visita de servicio técnico podría serle facturada al cliente y deberá programarse una nueva visita.

LIMPIEZA

Saque las manchas con shampoo para tapizados, espuma de detergente suave o solvente de limpieza en seco suave. Pruebe previamente en un área pequeña poco visible antes de proceder. No remoje. Las telas gruesas pueden requerir cepillado con un cepillo de cerdas no metálicas. El uso de agua caliente o la limpieza a vapor no constituyen un método de limpieza recomendado.

GARANTÍA

Garantía Limitada Premium de veinte años de Glideaway Comfort Base™

Glideaway garantiza al comprador original que la estructura de la base de la cama motorizada, la estructura de la cama regulable o la cama regulable (en adelante, la "cama regulable" o las "camas regulables") se encuentran libres de defectos en la mano de obra y materiales, tal como se estipula en el presente. Esta Garantía Limitada es intransferible y la cobertura quedará sin efecto si el comprador original (en adelante, el "comprador") vende o de otro modo transfiriere el producto.

Si desea efectuar un reclamo

Debe comunicarse con el distribuidor de Glideaway a quien le compró el producto o, si no estuviera disponible, debe comunicarse con Glideaway al 1 855 581-3095 dentro del plazo de treinta días de haber encontrado el problema, con el número de serie y el comprobante original de compra en el que figura la fecha de compra. Toda información o materiales que deban ser devueltos, previa autorización, deben enviarse a Glideaway, a 8226 Lackland Road, St. Louis, MO 63114.

Lo que nosotros haremos

Año 1: Garantía con cobertura total para piezas y mano de obra. Esta cama regulable cuenta con garantía contra defectos en la mano de obra o materiales durante un período de hasta un (1) año a partir de la fecha de compra para camas regulables compradas sin estrenar y de hasta un (1) año a partir de la fecha de fabricación para aquellas camas que originalmente se las utilizaba como muestras. Glideaway enviará repuestos (sin cargo para el comprador) para cualquier componente de la cama regulable que presente defectos y correrán por cuenta de Glideaway todos los costos de transporte y mano de obra previamente autorizados que se relacionen con la reparación o reemplazo de cualquier pieza que según Glideaway presente defectos. Esta garantía de un (1) año no será de aplicación si el comprador no devuelve las piezas defectuosas o que funcionan incorrectamente a Glideaway dentro del plazo de 15 días de que el comprador hubiere recibido los repuestos.

Años 2 a 20: Garantía limitada. Si el defecto ocurre en el segundo a vigésimo año posterior a la compra de camas regulables sin estrenar o posterior a la fecha de fabricación de camas regulables que originalmente se utilizaban como muestras, Glideaway ofrecerá repuestos (conforme a los términos y condiciones que se establecen a continuación) para cualquier pieza mecánica de la cama que presente defecto. Quedan excluidos los componentes electrónicos y eléctricos, los motores para masaje y los motores de elevación. El comprador deberá abonar 1/19 del costo de reemplazo de la pieza defectuosa que en ese momento se encontrare vigente multiplicado por la cantidad de años, durante los cuales el comprador haya tenido la cama regulable para aquellas camas compradas a estrenar; o multiplicado por la cantidad de años, durante los cuales el comprador haya tenido la cama regulable contados a partir de la fecha de fabricación de la cama regulable para aquellas camas regulables que solían ser muestras. Correrá por cuenta de Glideaway la parte restante del costo del repuesto. Esta garantía limitada no será de aplicación si el comprador no devuelve las piezas defectuosas a Glideaway dentro del plazo de 15 días de que el comprador hubiere recibido los repuestos. En los casos en que sea de aplicación esta garantía limitada, correrán por cuenta del comprador todos los costos de reparación, transporte, mano de obra, envío y manipulación que se relacionen con la entrega y/o reemplazo de las piezas defectuosas.

Esta garantía limitada no cubre

Esta garantía limitada no será de aplicación: (a) a daños ocasionados a la cama regulable por el comprador; (b) si ha tenido lugar cualquier tipo de reparación o reemplazo no autorizado de la cama regulable o sus piezas; (c) si la cama regulable ha sido manipulada incorrectamente durante su transporte o por otros medios, ha sido objeto de abuso físico o eléctrico, o fue utilizada de cualquier manera contraria a los procedimientos de uso y mantenimiento que se describen en el Manual del usuario, en esta garantía limitada o en cualquier otro documento pertinente publicado o aprobado por Glideaway; (d) en relación con daños al colchón, tela, cables, cables eléctricos o artículos suministrados por distribuidores (también denominados revendedores); (e) si ha habido pedidos de servicio técnico innecesarios, incluidos los costos por pedidos de soporte técnico domiciliario exclusivamente con el objeto de enseñarle al comprador acerca de la cama regulable y/o para encontrar una conexión deficiente; (f) si no se respetan las restricciones de peso recomendado (1 Plaza/TXL/Split Queen/Split CA King: 400 libras, 2 Plazas/FXL: 500 libras, Queen: 600 libras) y las pautas para la correcta distribución del peso, tal como se indica en el Manual de Uso; (g) para camas regulables utilizadas en entornos comerciales, como por ejemplo dormitorios universitarios, hoteles y alquileres.

Términos y condiciones adicionales

No se efectuará reembolso alguno al comprador por las molestias, retiro, instalación, tiempo de configuración, falta de uso, envío o cualesquiera otros costos o gastos no cubiertos por esta garantía limitada. Glideaway no asume responsabilidad alguna por el servicio técnico domiciliario de las camas regulables. Recomendamos que el comprador se comunique con su distribuidor para conocer los términos y condiciones relacionados con el servicio técnico domiciliario disponible para el comprador, si hubiere.

El retiro de la etiqueta del producto anulará la garantía. La etiqueta del producto contiene el modelo y los números de serie, que sirven como un medio de identificación para establecer los derechos de garantía. Esta etiqueta se encuentra adherida a la subestructura de metal, visible cuando se levanta la cabecera de la base.

ESTA GARANTÍA LIMITADA REEMPLAZA A TODAS LAS DEMÁS GARANTÍAS, EXPRESAS O IMPLÍCITAS, INCLUIDAS LAS GARANTÍAS IMPLÍCITAS DE COMERCIABILIDAD Y APTITUD PARA UN FIN EN PARTICULAR. ASIMISMO, SE DISPONE QUE NINGUNA PERSONA ESTÁ AUTORIZADA PARA ASUMIR, EN NOMBRE DE GLIDEAWAY, OTRA RESPONSABILIDAD EN RELACIÓN CON LA VENTA DEL PRODUCTO. GLIDEAWAY NO ES RESPONSABLE POR DAÑOS EMERGENTES O INDIRECTOS DE CUALQUIER TIPO, INCLUIDAS LAS LESIONES FÍSICAS O DAÑOS A LA PROPIEDAD, SALVO POR LO AQUÍ PREVISTO.

Esta garantía es otorgada por Glideaway y no es otorgada por ni en nombre de sus distribuidores, revendedores o cualquier otra parte. Algunos estados no permiten la exclusión o limitación de daños incidentales o emergentes o la exclusión de garantías implícitas o la limitación en relación con la duración de una garantía implícita, de manera que las mencionadas limitaciones o exclusiones pueden no aplicarse en su caso. La presente garantía le otorga derechos específicos y usted puede gozar asimismo de otros derechos, que pueden diferir de estado en estado.

060114

REGISTRO

¡Gracias por comprar una Comfort Base!

Registre su Comfort Base completando el siguiente formulario o registrándose online en www.glideaway.com

Servicio de Garantía

Completar este formulario lo ayudará a obtener un servicio de garantía más eficiente en caso de que hubiere un problema con su producto.

Confirmación de Titularidad

En caso de siniestro, como por ejemplo incendio, inundación o robo, su registro podría servir como su comprobante de compra.

Para su Seguridad

Registrar su Comfort Base nos permitirá comunicarnos con usted en el caso, poco probable, de que sea necesaria una notificación de seguridad.

Envíe por correo el formulario, junto con una copia de su comprobante de compra, a:

Glideaway
Attn: Garantía/Reclamos
8226 Lackland Drive
St. Louis, MO 63114

Datos del cliente:

Nombre: _____

Apellido: _____

Domicilio: _____

Ciudad: _____

Estado: _____ Código postal: _____

Correo electrónico: _____

Número de teléfono: _____

Fecha de nacimiento: _____

Información de compra:

Datos del comprador: _____ Número de modelo: _____

Número de serie: _____

¿Compró por Internet? Sí ____ No ____

Nombre del distribuidor a quien le efectuó la compra: _____

Ciudad del distribuidor: _____ Estado del distribuidor: _____

Tamaño de la base: _____ Precio abonado: _____



Comfort **Base**[®]

XPLORE

SKU: CB1X1

Rev-02
1021.A