

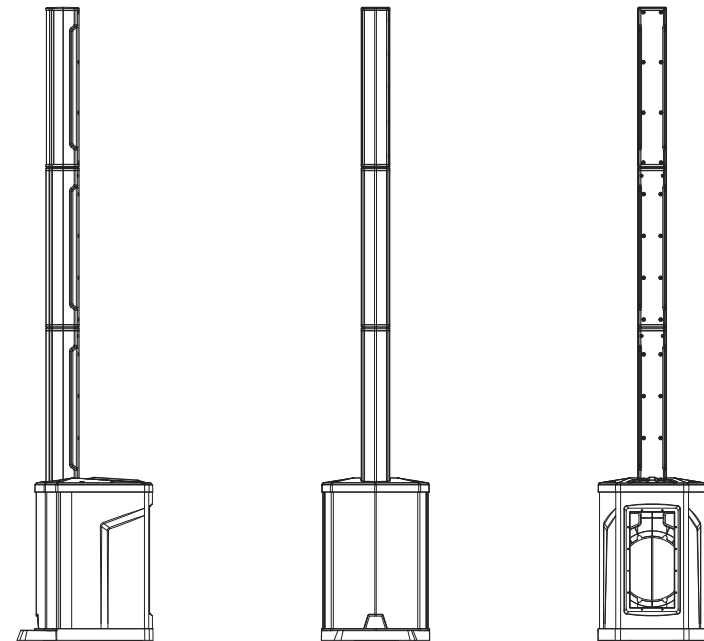

## CARPO-L1

COMPACT POWERED SPEAKER SYSTEM  
SISTEMA DE ALTAVOCES COMPACTO ELÉCTRICO



Sound Town Inc. Accepts no liability for any loss which may be suffered by any person who relies either wholly or in part upon any description, photograph, or statement contained herein. Technical specifications, appearances and other information are subject to change without notice.

For the applicable warranty terms and conditions, including additional information regarding Sound Town's limited warranty, please find details online at:

<https://www.soundtown.com/pages/return-warranty>



Please carefully read the user manual before using our products.  
Lea este manual atentamente antes de utilizar nuestros productos.

## IMPORTANT SAFETY INSTRUCTIONS

1. Read all safety and operating instructions before using this product.
2. All safety and operating instructions should be kept for future reference.
3. Read and understand all warnings listed on the operating instructions.
4. Follow all operating instructions to operate this product.
5. This product should not be used near water, i.e. Bath tub, sink, swimming pool, web basement etc.
6. Only use dry cloth to clean this product.
7. Do not block any ventilation openings, it should not be placed flat against a wall or placed in a built-in enclosure that will impede the flow of cooling air.
8. Do not install this product near any heat sources, such as, radiators, heat registers, stove or other apparatus (including heat producing amplifiers) that produce heat.
9. Do not defeat the safety purpose of the polarized or grounding-type plug. A polarized plug has two blades with one wider than the other. A grounding-type plug has two blades and a third grounding prong. The side blade or the third prong are provided for your safety if the provided plug does not fit into your outlet, consult an electrician for replacement of the obsolete outlet.
10. Protect the power cord being walked on or pinched particularly at Plugs, convenience receptacles and the point where they exit from the apparatus. Do not break the ground pin of the power supply cord.
11. Only use attachments specified by the manufacturer.
12. Use only the cart, stand, tripod, bracket, or table specified by the manufacturer or sold with the apparatus. When a cart is used use caution when moving cart/apparatus combination to avoid injury from tip-over.
13. Unplug this apparatus during lightning storms or when unused for long periods of time.
14. Care should be taken so that objects do not fall and liquids are not spilled into the unit through the ventilation ports or any other openings.
15. Refer all servicing to qualified service personnel. Servicing is required when the apparatus has been damaged in any way; such as, power-supply cord or plug is damaged, liquid has been spilled or objects have fallen into the apparatus, the apparatus has been exposed to rain or moisture, does not operate normally or has been dropped.
16. WARNING: To reduce the risk of fire or electric shock, do not expose this apparatus to rain or moisture.
17. When the MAINS plug, or an appliance coupler is used as the disconnect device, the disconnect device should remain readily operable.
18. Protective Ground Terminal: The apparatus shall be connected to an AC main socket with a protective earth ground connection.



## FEATURES

- The SOUND TOWN CARPO-L1 compact powered speaker system is designed for quality sound while taking a small footprint. The entire system is light enough to be carried in a single trip. The integrated bass enclosure with an intuitive user interface can be easily set up with the column array speaker in a minute.
- It features versatile connections with 3-channel (inputs for microphones, music instruments, line level devices, TWS bluetooth linking and streaming devices) which provide great compatibility with a variety of sound and speaker systems.

## In the package

- 1 CARPO powered subwoofer
- 2 Extensions
- 1 Power cable
- 1 Loudspeaker Array
- 1 Carry bag for extensions & array

## How can we help you?

CONTACT OUR US-BASED SUPPORT TEAM

Simple or complex, your questions are important to us. For service, support or more information, please contact the Sound Town support team:

Email: [support@soundtown.com](mailto:support@soundtown.com)

## SETTING UP THE SYSTEM

You can set up the CARPO-L1 system in different positions according to different venues.

How to set up the system:

Align the plug on the bottom of the Loudspeaker Array with the socket on the top of the powered subwoofer then push it firmly in place. (For small venues.)

When you need to extend the system for medium or larger venues, set the Extensions first on the powered subwoofer same way, then set the Loudspeaker Array on top of the Extensions.

Note: The two Extensions are identical to each other. Either one can be used on the top or bottom when you use both of them.

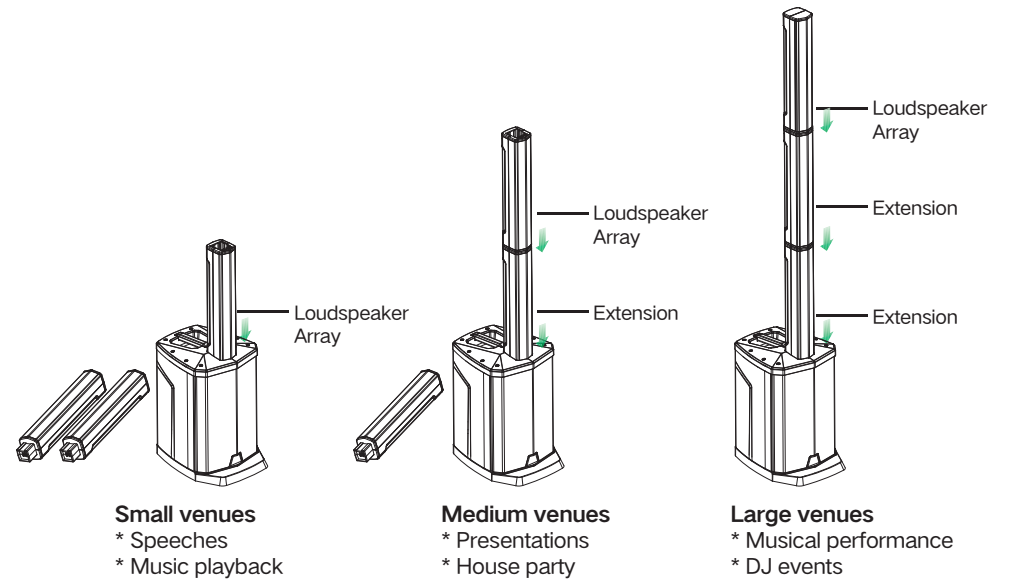

# OPERATIONS

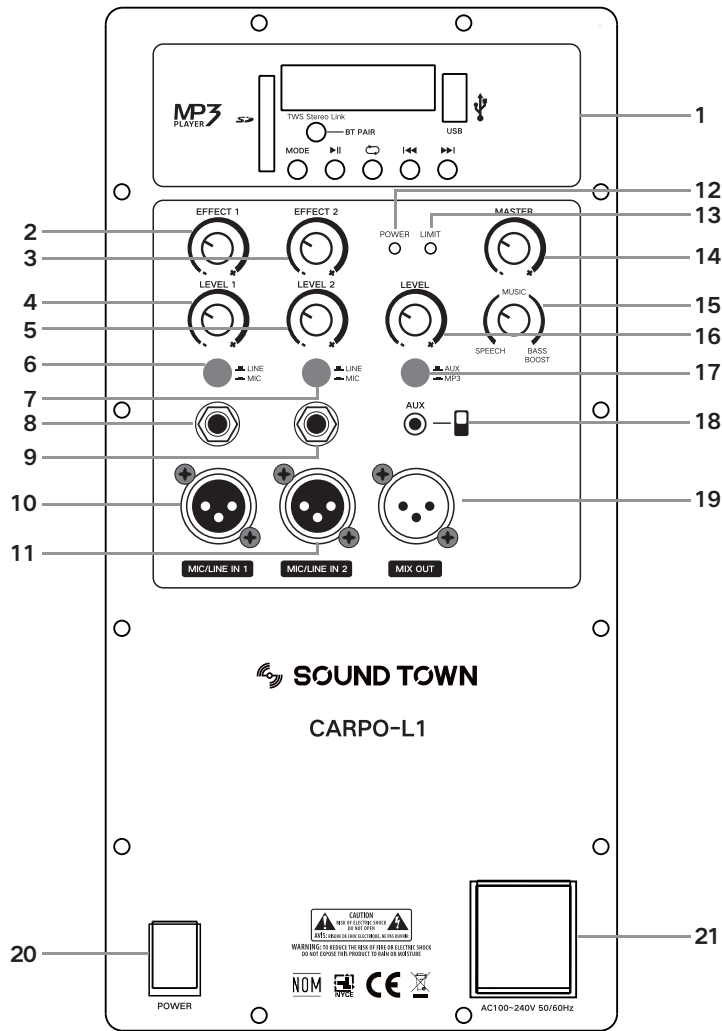

# OPERATIONS

## 1. MP3 Player

MODE	Long press to turn on/off the MP3 module, short press to Interchange between USB/SD/Bluetooth mode
▶	Play/Pause
↺	Repeat
⏮	Previous Song
⏭	Next Song
BT PAIR	TWS bluetooth pairing function to pair the other speaker

2. EFFECT 1: To adjust the echo of channel 1
3. EFFECT 2: To adjust the echo of channel 2
4. LEVEL 1: To adjust the input level of channel 1
5. LEVEL 2: To adjust the input level of channel 2
6. Switch Mic or Line input for channel 1 (for both 1/4" and XLR input)
7. Switch Mic or Line input for channel 2 (for both 1/4" and XLR input)
8. 1/4" Jack input for channel 1
9. 1/4" Jack input for channel 2
10. XLR input for channel 1
11. XLR input for channel 2
12. POWER LED: Illuminated when unit is on.
13. LIMIT LED: Lights up when the amplifier is near clipping. An occasional flickering is acceptable  
If LED is lit continuously adjust the level control and reduce the output level of connected sources.  
Failure to do so may lead to premature failure of your speaker.
14. MASTER VOLUME: Adjust the overall volume of the system.
15. Adjust to boost or cut the low frequency (around 80Hz), it's recommended to cut the bass (turn counter-clockwise) when use the unit in speech venues, while boost the bass (turn clockwise) when use the unit in DJ events.
16. LEVEL 3: To adjust the input level of channel 3 (AUX input or MP3 input).
17. Switch AUX (1/8" Jack) or MP3 input for channel 3.
18. 1/8" Aux input
19. XLR mix output to link out signal to another amplifier or another powered speaker.
20. Power Switch: To turn on/off the unit.
21. IEC input: To connect the included IEC power cable. (Support 100V~240V)

## BLUETOOTH INSTRUCTIONS

### Single speaker Bluetooth Pairing:

1. Turn on the power of the speaker, make sure the channel 3 'AUX/MP3' button are selected to MP3 mode. Press the 'MODE' (Interchange) button on the MP3 panel to launch Bluetooth function. Screen message ('bt') The speaker will become discoverable as 'SOUNDTOWN'.
2. In the setting of your Bluetooth enabled devices, set it to 'discover' available devices. From the Bluetooth device list, select the 'SOUNDTOWN' device.
3. The speaker is now paired with your Bluetooth enabled device.

### Two speakers Bluetooth Pairing (TWS linking):

The system support 'True Wireless Stereo' linking which allows you to connect the other speaker by Bluetooth.

1. Turn on the power of the first speaker (Master speaker), make sure the channel 3 'AUX/MP3' button are selected to MP3 mode.
  2. Press 'MODE' button to interchange Bluetooth function (screen message 'bt')
  3. Turn on the power of the second speaker (Slave speaker), make sure the channel 3 'AUX/MP3' button are selected to MP3 mode.
  4. Press 'MODE' button (slave speaker) to interchange Bluetooth function (screen message 'bt')
  5. Press 'BT PAIR' (master speaker) then both of the screen message on master and slave speaker will change to be 'bt:bt' and you will hear a prompt tone, the two speakers will pair automatically.
  6. Connect your Bluetooth audio device to the master speaker and enjoy the 'TRUE WIRELESS STEREO' sound.
- Note:** The two speakers are identical to each other, either one can be used as master or slave speaker.

## TECHNICAL INFORMATION

### Mechanical

LF size: 8"  
 Subwoofer cabinet size: 13.8" x 12.6" x 18.9" (W x D x H)  
 Subwoofer cabinet weight: 22 Lbs  
 Array speaker size: 2.5" x 4"  
 Array Column size: 3.5" x 4" x 20.5"  
 Array Column weight: 3.5 Lbs  
 Extension size: 3.5" x 4" x 20.5" each  
 Shipping Carton Size: 19.7" x 17.9" x 23.3" (W x D x H)  
 Shipping Gross Weight: 42 Lbs

### Electrical

AC power rating: 100~240V, 50/60Hz 200W max

## Instrucciones relevantes en materia de seguridad

1. Lea todas las instrucciones de seguridad y funcionamiento antes de usar el producto.
2. Guarde todas las instrucciones de seguridad y funcionamiento para futuras consultas.
3. Lea y comprenda todas las advertencias indicadas en las instrucciones de funcionamiento.
4. Siga todas las instrucciones de funcionamiento de este producto.
5. Este producto no debe usarse cerca del agua, como bañeras, fregaderos, piscinas, sótanos húmedos, etc.
6. Limpie el producto únicamente con un paño seco.
7. No bloquee las aberturas de ventilación, no debe colocarse contra una pared ni en un recinto cerrado que impida el flujo de aire de refrigeración.
8. No instale este producto cerca de fuentes de calor, como radiadores, rejillas de calefacción, estufas u otros aparatos (como amplificadores productores de calor) que emiten calor.
9. No anule la seguridad del enchufe polarizado o con conexión a tierra. Un enchufe polarizado tiene dos clavijas, una más ancha que otra. Un enchufe con conexión a tierra tiene dos clavijas y una tercera clavija de conexión a tierra. La clavija lateral o la tercera clavija se proporcionan para su seguridad. Si el enchufe proporcionado no encaja en su toma de corriente, consulte a un electricista para reemplazarla.
10. Proteja el cable de alimentación para evitar pisarlo o pellizcarlo, especialmente en los enchufes, los receptáculos y el punto de salida del aparato. No rompa la clavija a tierra del cable de alimentación.
11. Utilice únicamente los accesorios especificados por el fabricante.
12. Utilice únicamente el carro, soporte, trípode, soporte o mesa especificados por el fabricante o vendidos junto con el aparato. Cuando use un carrito, tenga cuidado al mover el carrito con el aparato para evitar lesiones por vuelco.
13. Desenchufe este aparato durante tormentas eléctricas o cuando no lo utilice mucho tiempo.
14. Tenga cuidado para que no caigan objetos y no se derramen líquidos dentro de la unidad por los puertos de ventilación o cualquier otra abertura.
15. Remita todo el servicio a personal de servicio calificado. Se precisa servicio cuando el aparato ha sido dañado de alguna forma; por ejemplo, el cable de alimentación o el enchufe están dañados, se ha derramado líquido o han caído objetos dentro del aparato, el aparato se ha expuesto a la lluvia o la humedad, no funciona normalmente o se ha caído.
16. ADVERTENCIA: Para reducir el riesgo de incendio o descarga eléctrica, no exponga el aparato a la lluvia ni a la humedad.
17. Cuando se utiliza el enchufe PRINCIPAL o un acople de electrodomésticos como dispositivo de desconexión, el dispositivo de desconexión debe ser fácilmente accesible.
18. Terminal de tierra de protección: el aparato se conecta a un enchufe principal de CA con una conexión a tierra de protección.



## CARACTERÍSTICAS

- El sistema de altavoces compacto CARPO-L1 de SOUND TOWN está diseñado para un sonido de calidad y ocupa poco espacio. Todo el sistema es lo bastante ligero como para llevarlo de una vez. La caja de graves integrada con una intuitiva interfaz de usuario se puede ajustar fácilmente con el altavoz de columna en un minuto.
- Cuenta con conexiones versátiles de 3 canales (entradas para micrófonos, instrumentos musicales, dispositivos a nivel de línea, dispositivos de transmisión y enlace bluetooth TWS) que ofrecen amplia compatibilidad con una variedad de sistemas de sonido y altavoces.

## En el paquete

- 1 Subwoofer alimentado CARPO
- 2 Alargadores
- 1 Cable de alimentación
- 1 Conjunto de altavoces
- 1 Bolsa para alargadores y conjunto

## ¿Cómo podemos ayudar?

CONTACTE A NUESTRO EQUIPO DE SOPORTE CON BASE EN EE. UU.

Tanto sencillas como complejas, sus preguntas son importantes para nosotros.

Para obtener servicio, soporte o más información, contacte con el equipo de soporte de Sound Town:

Correo electrónico: [support@soundtown.com](mailto:support@soundtown.com)

## AJUSTES DEL SISTEMA

Puede ajustar el sistema CARPO-L1 en diferentes posiciones según distintos lugares.

Cómo ajustar el sistema:

Alinee el enchufe en la parte inferior del conjunto de altavoces con el enchufe en la parte superior del subwoofer activo y luego encaje bien en su sitio. (Para lugares pequeños).

Cuando necesite alargar el sistema para lugares medianos o grandes, ajuste los alargadores primero en el subwoofer activo de la misma forma, luego ajuste el conjunto de altavoces en la parte superior de los alargadores.

Nota: Los dos alargadores son idénticos entre sí. Cualquiera de los dos se puede usar en la parte superior o inferior.

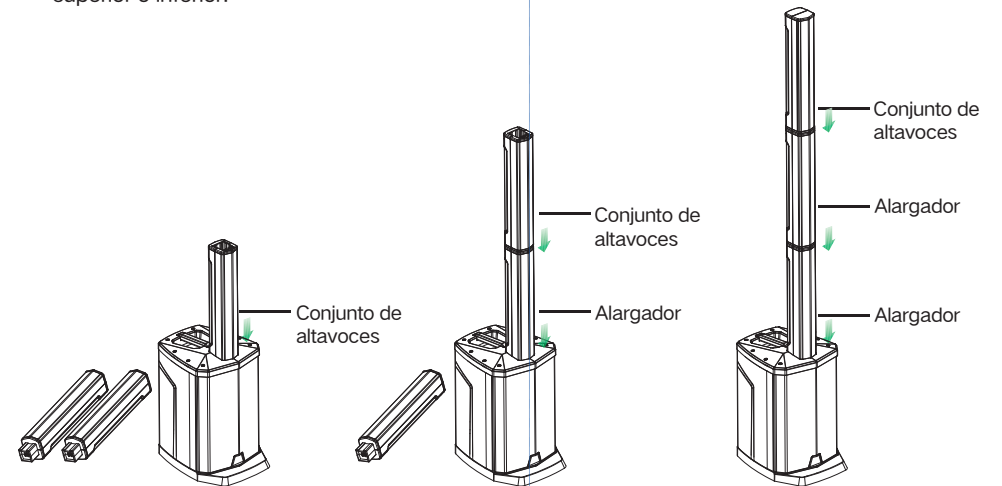

### Locales pequeños

- \* Discursos
- \* Reproducción de música

### Locales medianos

- \* Presentaciones
- \* Fiesta en casa

### Locales grandes

- \* Actuación musical
- \* Eventos de DJ

# OPERACIONES

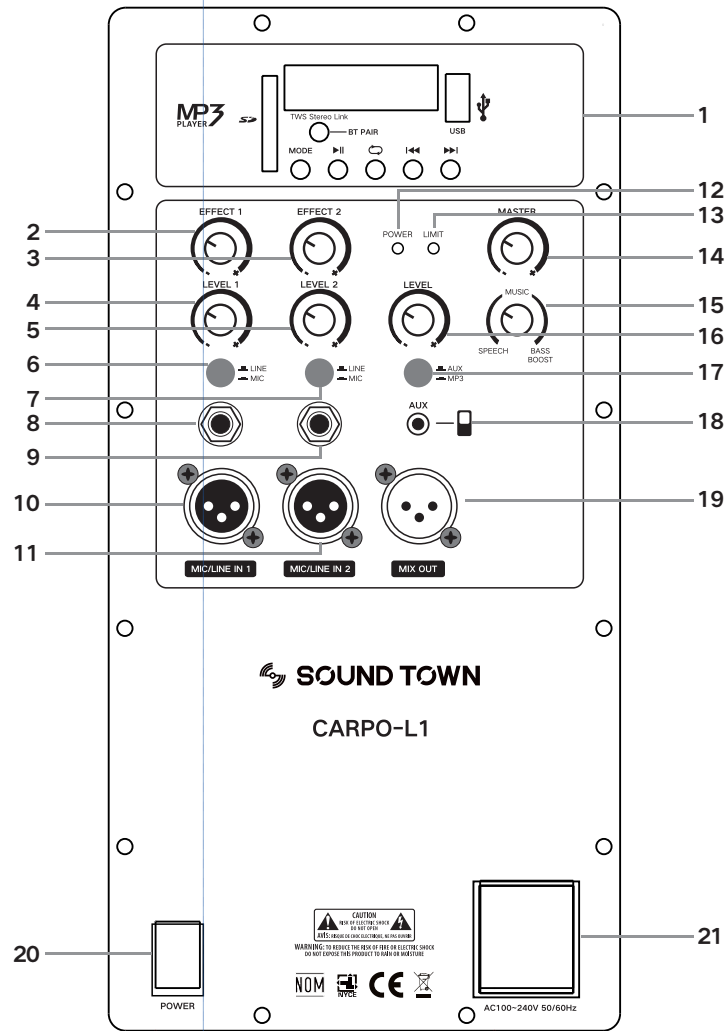

# OPERACIONES

## 1.Reproductor MP3

MODO	Mantenga presionado para encender/apagar el módulo MP3, pulse brevemente para alternar entre USB/SD/Modo Bluetooth
▶	Reproducir/Pausa
↺	Repetir
◀◀	Canción anterior
▶▶	Canción siguiente
BT PAIR	Función de emparejamiento Bluetooth TWS para emparejar el otro altavoz

2. EFECTO 1: Para ajustar el eco del canal 1
3. EFECTO 2: Para ajustar el eco del canal 2
4. NIVEL 1: Para ajustar el nivel de entrada del canal 1
5. NIVEL 2: Para ajustar el nivel de entrada del canal 2
6. Interruptor de entrada micrófono o línea para el canal 1 (para entrada de 1/4" y XLR)
7. Interruptor de entrada de micrófono o línea para el canal 2 (para entrada de 1/4" y XLR)
8. Entrada jack de 1/4" para canal el 1
9. Entrada jack de 1/4" para el canal 2
10. Entrada XLR para el canal 1
11. Entrada XLR para el canal 2
12. LED DE ALIMENTACIÓN: se ilumina cuando la unidad está encendida.
13. LED DE LÍMITE: se ilumina cuando el amplificador está a punto de saturarse. El parpadeo ocasional es aceptable. Si el LED permanece encendido, ajuste el control de nivel y reduzca el nivel de salida de las fuentes conectadas. Si no lo hace, puede provocar una avería prematura de su altavoz.
14. VOLUMEN MASTER: ajusta el volumen general del sistema.
15. Ajuste para aumentar o reducir la frecuencia baja (alrededor de 80 Hz), se recomienda reducir los graves (girar hacia la izquierda) cuando se usa la unidad en eventos para hablar, y aumentar los graves (girar hacia la derecha) cuando se usa la unidad en eventos de DJ .
16. NIVEL 3: Para ajustar el nivel de entrada del canal 3 (entrada AUX o entrada MP3).
17. Interruptor de entrada AUX (1/8") o MP3 para el canal 3.
18. Entrada auxiliar de 1/8"
19. Salida de mezcla XLR para enlazar la señal a otro amplificador o altavoz activo.
20. Interruptor de encendido: para encender/apagar la unidad.
21. Entrada IEC: para conectar el cable de alimentación IEC incluido. (Soporta 100V~240V)

## INSTRUCCIONES DE BLUETOOTH

### Emparejamiento Bluetooth de un solo altavoz:

1. Encienda el altavoz, asegúrese de que el botón 'AUX/MP3' del canal 3 esté seleccionado en modo MP3. Pulse el botón 'MODE' (Intercambio) en el panel MP3 para iniciar la función Bluetooth. Mensaje en pantalla ('bt'). El altavoz se hará visible como 'SOUNDTOWN'.
2. En los ajustes de sus dispositivos habilitados para Bluetooth, ajuste para 'descubrir' dispositivos disponibles. En la lista de dispositivos Bluetooth, seleccione el dispositivo 'SOUNDTOWN'.
3. El altavoz ahora está emparejado con su dispositivo con Bluetooth.

### Emparejamiento Bluetooth de dos altavoces (enlace TWS):

El sistema admite el enlace 'True Wireless Stereo', que le permite conectar el otro altavoz vía Bluetooth.

1. Encienda la alimentación del primer altavoz (altavoz maestro), asegúrese de que el botón 'AUX/MP3' del canal 3 esté en modo MP3.
2. Presione el botón 'MODE' para intercambiar la función Bluetooth (mensaje en pantalla 'bt')
3. Encienda el segundo altavoz (altavoz esclavo), asegúrese de que el botón 'AUX/MP3' del canal 3 esté seleccionado en modo MP3.
4. Pulse el botón 'MODE' (altavoz esclavo) para intercambiar la función de Bluetooth (mensaje de pantalla 'bt').
5. Pulse 'BT PAIR' (altavoz maestro), luego ambos mensajes de pantalla en el altavoz maestro y esclavo cambian a 'bt : bt' y oirá un tono de aviso, los dos altavoces se emparejan automáticamente.
6. Conecte su dispositivo de audio Bluetooth al altavoz principal y disfrute del sonido 'TRUE WIRELESS STEREO'.

**Nota:** Los dos altavoces son idénticos, cualquiera de los dos se puede utilizar como altavoz maestro o esclavo.

## INFORMACIÓN TÉCNICA

### Mecánico

Tamaño LF: 8"  
 Tamaño del armario del subwoofer: 13.8" x 12.6" x 18.9" (A x P x Al)  
 Peso del gabinete del subwoofer: 22 libras  
 Tamaño del conjunto de altavoz: 2.5" x 4"  
 Tamaño de la columna del conjunto: 3.5" x 4" x 20.5"  
 Peso de la columna: 3.5 libras  
 Tamaño de extensión: 3.5" x 4" x 20.5" cada una  
 Tamaño de la caja de envío: 19.7" x 17.9" x 23.3" (A x P x Al)  
 Peso bruto de envío: 42 libras

### Eléctrico

Clasificación de energía de CA: 100~240V, 50/60Hz 200W máx.



Sound Town Inc. no acepta ninguna responsabilidad por cualquier pérdida sufrida por cualquier persona que dependa total o parcialmente de cualquier descripción, fotografía o declaración aquí contenida. Las especificaciones técnicas, la apariencia y otra información están sujetas a cambios sin previo aviso.

Para conocer los términos y condiciones de la garantía, incluida la información adicional sobre la garantía limitada de Sound Town, consulte los detalles en línea en:

<https://www.soundtown.com/pages/return-warranty>