









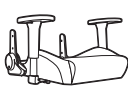

A	 x 5	F	
B		G	
C		H	 x 2
D		I	 x 2
E		J	 x 4
		K	

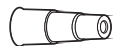
1

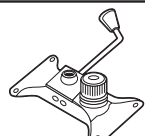

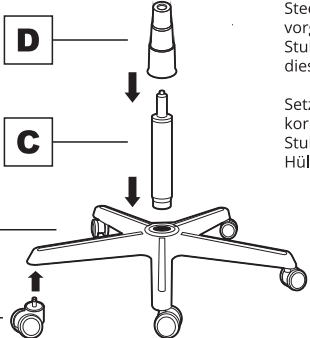
Stecken Sie die Rollen in die dafür vorgesehenen Aussparungen des Stuhlkreuzes und drücken Sie diese fest in Position.

Setzen Sie die Gasdruckfeder in korrekter Ausrichtung in das Stuhlkreuz und platzieren Sie die Hülle darüber.

D

C

B

A x 5

2

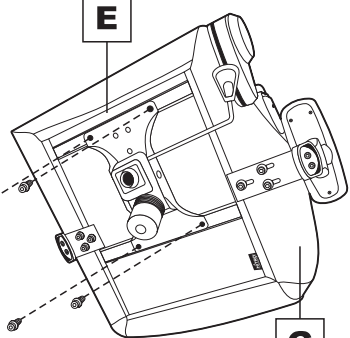

Positionieren Sie die Wippmechanik in korrekter Richtung (Wippmechanikhebel unterhalb der rechten Armlehne). Setzen Sie je einen Federring und eine Unterlegscheibe auf alle vier M8 Schrauben.

Montieren Sie die Wippmechanik durch diagonal abwechselndes Anziehen der Schrauben mithilfe des Innensechskantschlüssels an der Sitzfläche.

E

K+J x 4

G

3

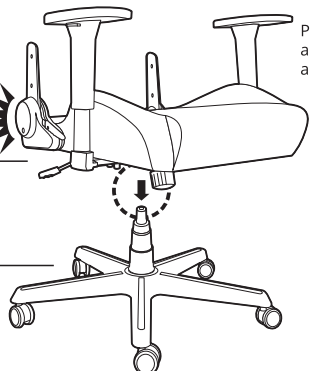

Platzieren Sie die Öffnung der Mechanik auf der Unterseite der Sitzfläche bündig auf der Gasdruckfeder.

2

1

4



Entfernen Sie mithilfe des Innensechskantschlüssels alle vier vormontierten M8 Schrauben (30mm) und Unterlegscheiben von den Seiten der Rückenlehne.

F

L

K

L x 4

5



Montieren Sie die Rückenlehne mithilfe des Innensechskantschlüssels und der vier M8 Schrauben (30mm) an den Metall-Halterungen der Sitzfläche.

4

3

K+L x 4

6



Positionieren Sie die Abdeckungen auf den Metall-Halterungen und befestigen Sie diese mit den beiliegenden Philips Kopfschrauben.

H

K+I x 2

Assembly Instructions / Montageanleitung / Instructions d'assemblage

Einstelloptionen für Höhe, Länge und Winkel der Armlehnen sorgen für optimale Anpassbarkeit.

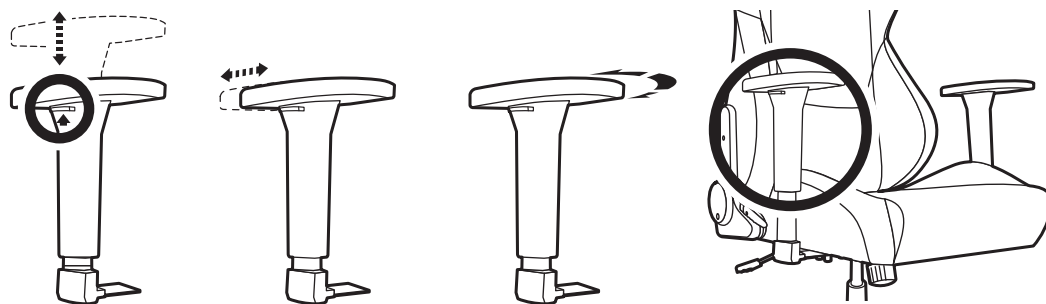

Durch Betätigen des Hebels auf der rechten Seite der Sitzfläche lässt sich die Neigung der Rückenlehne in großzügigem Umfang anpassen.

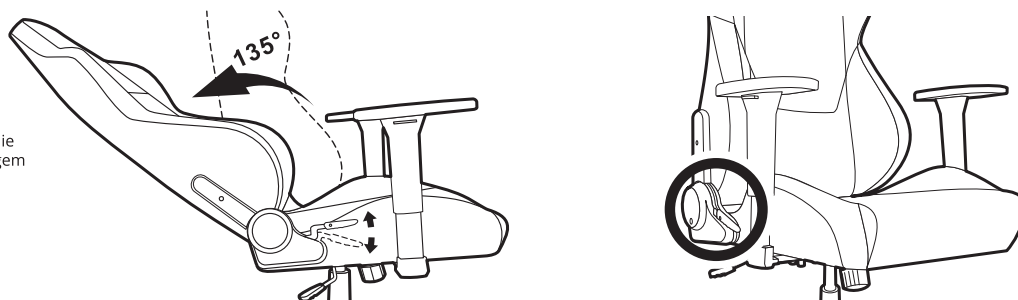

Benutzen Sie den rechten Hebel auf der Unterseite der Sitzfläche zur Einstellung der optimalen Sitzhöhe.

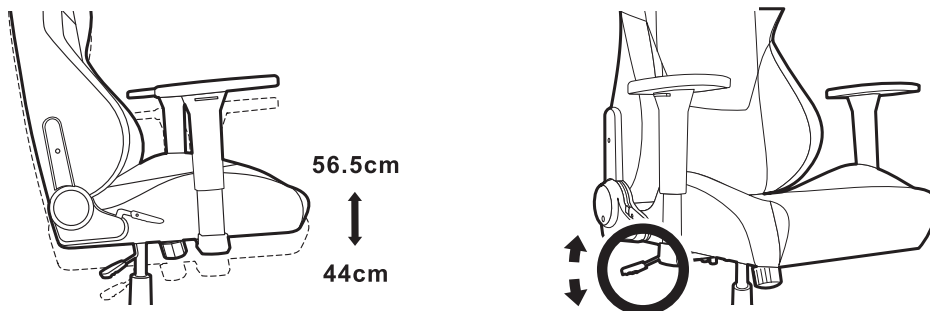

Die Sitzfläche lässt sich um bis zu 14° neigen. Ziehen Sie den rechten Hebel auf der Unterseite der Sitzfläche nach außen, um die Wippfunktion zu entsperren.

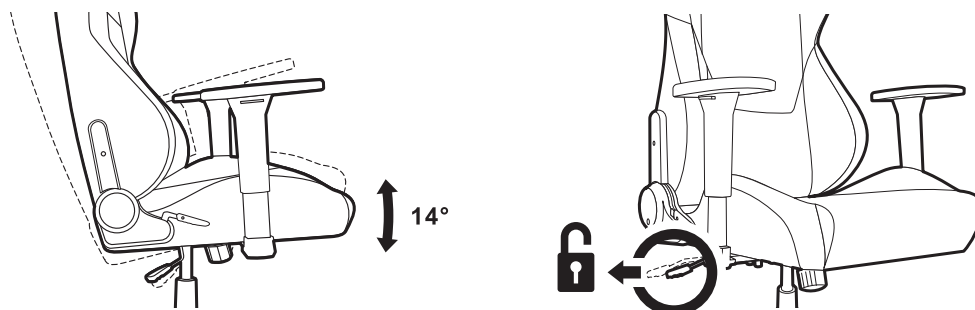

Der zylinderförmige Drehknopf unter der Sitzfläche kann im Uhrzeigersinn gedreht werden, um den Widerstand der Wippmechanik zu erhöhen. Drehen Sie den Knopf gegen den Uhrzeigersinn, um diesen zu verringern. Passen Sie ihn so Ihrem Körpergewicht an.

