

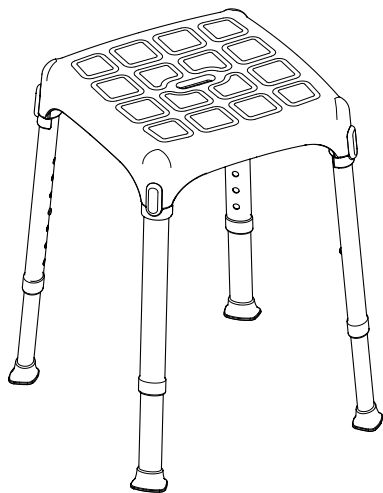

**aanvullende  
gebruikersinformatie**  
**informations supplémentaires  
sur l'utilisateur**  
**additional user information**  
**zusätzliche  
Benutzerinformationen**

## SQUARE SHOWER STOOL



For incident reporting please place/write batchnumber here (batchnumber can be found on the product):

Description	Article number	EAN	Max. load
SecuCare douchekrugje Quattro - verstelbaar - Hoogte 39-54cm	8045.100.01	8714199511217	120kg



**Intersteel BV**  
Utrechtsestraatweg 220  
3911 TX Rhenen, NL  
[www.secucare.nl](http://www.secucare.nl)



2015.018.20W03

### NL VIERKANT DOUCHEKRUKJE

#### BEDOELD GEBRUIK:

Het SecuCare vierkante douchekrugje biedt de gebruiker een grotere mate van onafhankelijkheid tijdens het douchen als onderdeel van de dagelijkse persoonlijke hygiëne. Het krukje gaat vermoeide spieren door de staande positie tegen en vermindert het risico op uitglijden en verwondingen. De antislip rubberen voeten zorgen voor grip op de badkamervloer. De in hoogte verstelbare stoelpoten stellen de gebruiker in staat om de hoogte gemakkelijk aan te passen aan zijn behoeften. Bovendien kan het douchekrugje met aangepaste hoogte worden gebruikt met verschillende lengte-instellingen voor de voorste en achterste poten. Met name kunnen de voorpoten lager worden ingesteld dan de achterpoten. Zo kan de gebruiker een betere houding aannemen tijdens het douchen en wordt het eenvoudiger om te gaan zitten en weer op te staan. Dankzij zijn flexibiliteit kan het douchekrugje zelfs op een hobbelige en onregelmatige ondergrond worden geplaatst, zoals veel douchebakken die hebben. Door zijn lichte gewicht kan het douchekrugje gemakkelijk verplaatst worden.

#### INDICATIES EN CONTRA-INDICATIES:

Het SecuCare vierkante douchekrugje is bedoeld voor ouderen, mensen met een verminderde mobiliteit van de lenden, knieën of heupen, en voor alle mensen die moeite hebben om te blijven staan tijdens het douchen in het kader van de dagelijkse persoonlijke hygiëne. De gebruiker moet tijdens het proces van gaan zitten en opstaan zelfstandig het evenwicht kunnen bewaren en moet ook zelfstandig kunnen blijven zitten. Het douchekrugje mag niet worden gebruikt als de gebruiker problemen heeft met evenwicht of waarnemingsstoornissen.

#### VEILIGHEIDSWAARSCHUWINGEN EN AANWIJZINGEN:

- Het maximale gebruikersgewicht dat is aangegeven, mag niet worden overschreden.
- Controleer voor elk gebruik of het douchekrugje correct gemonteerd is en stabiel staat.
- Het douchekrugje kan alleen worden gebruikt op een oppervlak dat vrij is van obstakels.
- Volg bij de montage de aanwijzingen in de gebruiksaanwijzing precies op.
- Tijdens de montage kan een hoger risico op vingerletsel aanwezig zijn.
- Schommel niet op het douchekrugje. Dit kan leiden tot wegglijden, omslaan of verzakken van de poten. Laat het douchekrugje altijd op zijn 4 poten staan.
- Wijzig het douchekrugje en de onderdelen ervan op geen enkele manier.
- Gebruik het douchekrugje niet als het beschadigd is of aangepast is op wat voor manier dan ook. Scheuren en vervormingen kunnen de prestaties en de veiligheid van het product sterk verminderen.
- Na gebruik moet het douchekrugje uit de douchebak worden verwijderd, om obstructies te voorkomen.
- Gebruik het douchekrugje niet voor een ander doel dan waarvoor het bestemd is.
- Het douchekrugje mag niet buiten worden opgeslagen.

#### INFORMATIE OVER HET ONDERHOUD:

Het onderhoud van de producten bestaat uit reiniging en desinfectie. Om een veilig gebruik en doeltreffende hygiëne te garanderen, moet de gebruiker deze procedures vóór elk gebruik uitvoeren. De gebruiker moet de structurele integriteit van het product en de onderdelen ervan controleren. Volg de onderstaande stappen voor de schoonmaak en desinfectie:

1. Draag handschoenen.
2. Verwijder het zichtbare vuil voordat u overgaat tot diepgaande desinfectie.
3. Gebruik water of een mild schoonmaakmiddel voor de reiniging.
4. Veeg af met droge en schone doek.

#### Als alternatief kan het product in huishoudelijke vaatwasmachines worden gereinigd op de maximumtemperatuur.

#### EISEN VOOR HERGEBRUIK:

Het product is geschikt voor hergebruik door andere gebruikers. Voordat het product door anderen kan worden hergebruikt, moet het correct worden gereinigd en ontsmet. Voordat het product aan anderen wordt overgedragen, moet het door gekwalificeerde dealers worden gecontroleerd.

#### CORRECTE PROCEDURE VOOR AFVOER:

Gooi het product niet bij het normale huisvuil. Vraag vooraf bij uw gemeente naar de juiste en milieuvriendelijke manier om het af te voeren.

#### INCIDENTEN MELDEN:

Als er een ernstig incident met dit product heeft plaatsgevonden, neem dan contact op met de fabrikant van dit product via [info@secucare.nl](mailto:info@secucare.nl) en meld het incident bij de verantwoordelijke autoriteit in uw land

### FR TABOURET DE DOUCHE CARRÉ

#### USAGE PRÉVU :

Le tabouret de douche carré SecuCare offre un gain d'indépendance pendant la douche quotidienne. Il réduit en effet la fatigue musculaire due à la position debout ainsi que le risque de glisser et de se blesser. Les pieds en caoutchouc sont antidérapants et faciles à régler en hauteur en fonction des besoins de l'utilisateur. En outre, le tabouret de douche personnalisé peut s'utiliser avec des hauteurs différentes pour les pieds avant et arrière. En particulier, les pieds avant peuvent être plus bas que les pieds arrière. L'utilisateur conserve ainsi une meilleure position pendant qu'il se douche, tout en s'asseyant et en se remettant debout plus facilement. Ce tabouret de douche peut ainsi être positionné correctement même sur un sol bosselé ou irrégulier comme celui de nombreux bacs à douche. Léger, le tabouret de douche peut également être déplacé facilement.

#### INDICATIONS ET CONTRE-INDICATIONS :

Le tabouret de douche SecuCare s'adresse aux personnes âgées, aux usagers de fauteuils roulants, aux personnes à mobilité réduite au niveau lombaire, des genoux ou des hanches, ainsi qu'à tous ceux qui ont de la difficulté à rester debout sous la douche. L'utilisateur doit être capable de conserver son équilibre lorsqu'il s'assoit et se remet debout, ainsi que pour rester assis. Le tabouret ne doit pas être utilisé s'il a des troubles d'équilibre ou de perception.

#### AVERTISSEMENT ET INDICATIONS CONCERNANT LA SÉCURITÉ :

- Le poids maximum de l'utilisateur indiqué dans les instructions de montage ne doit pas être dépassé.
- Avant toute utilisation, assurez-vous que le tabouret de douche est assemblé correctement et dans une position stable.
- Le tabouret de douche doit être utilisé uniquement sur une surface libre d'obstacles.
- Respectez les indications du manuel de l'utilisateur à la lettre pendant le montage.
- Attention à ne pas vous blesser les doigts pendant l'assemblage.
- Ne vous balancez pas sur le tabouret de douche, car les pieds risqueraient alors de glisser, de se renverser ou de s'affaisser. Le tabouret de douche doit toujours reposer sur ses 4 pieds.
- Le tabouret de douche et ses différents éléments ne doivent en aucune manière être modifiés.
- Le tabouret de douche et ses différents éléments ne doivent en aucune manière être utilisés s'ils sont abîmés ou altérés. Les fissures et les déformations peuvent nuire notablement à son bon fonctionnement et à sa sûreté.
- Après utilisation, le tabouret de douche doit être retiré du bac à douche pour ne pas gêner.
- Le tabouret de douche ne doit en aucune manière être utilisé autrement que pour l'usage prévu.
- Le tabouret de douche ne doit pas être rangé à l'extérieur.

#### ENTRETIEN :

L'entretien du produit comprend le nettoyage et la désinfection. Pour une utilisation sûre et une bonne hygiène, l'utilisateur doit le faire avant chaque utilisation. Il doit s'assurer de l'intégrité structurelle du dispositif et de ses composants. Pour le nettoyage et la désinfection, procédez comme suit :

1. Portez des gants.
2. Éliminez les saletés apparentes avant de procéder à une désinfection complète.
3. Utilisez de l'eau ou un détergent doux.
4. Essayez avec un chiffon sec et propre.

#### Il est également possible de laver le produit dans un lave-vaisselle à la température maximum.

#### RÉUTILISATION :

Ce produit est réutilisable. Il doit préalablement être lavé et désinfecté correctement. Avant de le céder à quelqu'un d'autre, il doit être contrôlé par un revendeur qualifié.

#### MISE AU REBUT :

Ne jetez pas le produit avec les ordures ménagères. Renseignez-vous auprès des autorités locales quant à la manière de vous en débarrasser dans le respect de l'environnement.

#### SIGNALISATION D'INCIDENT :

En cas d'incident grave, contactez le fabricant du produit en écrivant à [info@secucare.nl](mailto:info@secucare.nl) et aux autorités concernées dans votre pays.

### EN SQUARE SHOWER STOOL

#### INTENDED USAGE:

The SecuCare Square Shower Stool allows increased independence during the shower stages of daily personal hygiene, reducing muscle fatigue due to standing position as well as slipping and injuries risks. The non slip rubber feet ensure grip with the floor, and the height adjustable legs allow the user to change easily the total height according to their requirements. In addition, the shower stool with customised height can be used with different setting length between the front and rear legs. In particular, the front legs can be lower than the rear ones: this allows the user to keep more correct postures while taking a shower, as well as to facilitate the standing and sitting procedures. Due to its flexibility, the shower stool can be positioned even on bumpy and irregular floor, like those typical of many shower trays. The shower stool can be easily moved due to its light weight.

#### INDICATIONS AND CONTRAINDICATIONS:

The SecuCare Square Shower Stool is aimed to elderly people, people with reduced mobility of lumbar, knee or hip, and to all those who have difficulty to maintain the standing position during the shower stages of the daily personal hygiene. The user is required to have autonomy of balance during the sitting and standing procedures as well as to have adequate ability to keep sitting. The stool must not be used if the user has problems related to balance or perception disorders.

#### SAFETY WARNING AND INDICATIONS:

- The maximum user weight indicated in the fitting instructions must not be exceeded.
- Before every use, be sure the shower stool is correctly assembled and in a stable position.
- The shower stool can be used only on free from obstacles surfaces.
- During the assembly, strictly adhere what is shown in the User Manual.
- The risk of fingers injuries may increase during mounting process.
- Do not swing on the shower stool, this may lead to slip, overturning or subsidence of the legs. Always keep the shower stool on its 4 legs.
- Do not modify the shower stool and its components in any way.
- Do not use the shower stool if damaged or altered in any way. Cracks and deformations may strongly affect the performances and safety of the device.
- After use, the shower stool should be removed from the shower tray to avoid any obstruction.
- Do not use the shower stool for a different purpose from the intended ones.
- The shower stool must not be stored outdoors.

#### MAINTENANCE INFO:

The products maintenance consists of the cleaning and sanitation procedures. In order to guarantee a safe use and adequate standard of hygiene, the user should perform these procedures before every use. The user has to make certain of the structural integrity of the device and its components. For cleaning and sanitation procedures, follow the steps below:

1. Gloves should be worn.
2. Remove the evident dirt before to proceed with the most accurate disinfection.
3. Use water or non aggressive detergent for the cleaning procedure.
4. Wipe with a dry and clean cloth.

#### Alternatively, the product can be cleaned in domestic dishwashers at the maximum temperature.

#### REUSE REQUIREMENTS:

The product is suitable for reuse by other users. Before reuse by others, the product must be correctly cleaned and sanitized. Before the transfer of the product to others, the product must be checked by qualified dealers.

#### CORRECT DISPOSAL PROCEDURE:

Do not dispose of the product in the normal household waste. Ask your local authority beforehand for the correct and environmentally friendly way to dispose it.

#### INCIDENT REPORTING:

If there was a serious incident involving this device, contact the manufacturer of this product at [info@secucare.nl](mailto:info@secucare.nl) and the responsible authority in your country.

### DE QUADRATISCHER DUSCHHOCKER

#### BESTIMMUNGSGEMÄSSE VERWENDUNG:

Der quadratische SecuCare-Duschhocker ermöglicht dem Benutzer im Rahmen der täglichen Körperpflege eine größere Selbstständigkeit beim Duschen und reduziert Muskelermüdungen durch Stehen sowie die Verletzungsgefahr durch Ausrutschen. Die rutschfesten Gummifüße sorgen für einen sicheren Halt und die höhenverstellbaren Beine ermöglichen es dem Benutzer, die Gesamthöhe je nach Bedarf einfach zu ändern. Darüber hinaus kann der Duschhocker mit individuell verstellbarer Höhe so eingestellt werden, dass die vorderen und hinteren Beine unterschiedlich lang sind. Es ist besonders sinnvoll, die vorderen Beine kürzer als die hinteren Beine einzustellen: Dadurch kann der Benutzer eine günstigere Körperhaltung beim Duschen einnehmen und wird das Stehen und Sitzen erleichtert. Durch seine Verstellbarkeit kann der Duschhocker auch auf unebenen Böden, die häufig bei Duschwannen vorkommen, aufgestellt werden. Der Duschhocker lässt sich dank seines geringen Gewichts leicht bewegen.

#### INDIKATIONEN UND KONTRAINDIKATIONEN:

Der quadratische SecuCare-Duschhocker richtet sich an ältere Personen, Personen mit eingeschränkter Lendenwirbel-, Knie- oder Hüftbeweglichkeit und an alle Personen, die Schwierigkeiten haben, sich im Rahmen der täglichen Körperpflege im Stehen zu duschen. Der Benutzer muss während des Sitz- und Stehvorgangs selbstständig das Gleichgewicht halten können und über eine ausreichende Fähigkeit zum Sitzenbleiben verfügen. Der Duschhocker darf nicht verwendet werden, wenn der Benutzer Probleme mit dem Gleichgewicht oder Wahrnehmungsstörungen hat.

#### SICHERHEITSWARNUNGEN UND -HINWEISE:

- Das in der Montageanleitung angegebene maximale Benutzergewicht darf nicht überschritten werden.
- Vergewissern Sie sich vor jeder Benutzung, dass der Duschhocker korrekt und stabil montiert wurde.
- Der Duschhocker darf nur auf hindernisfreien Flächen verwendet werden.
- Halten Sie sich bei der Montage strikt an die Angaben in der Benutzeranleitung.
- Während des Montagevorgangs besteht ein erhöhtes Risiko, sich die Finger zu verletzen.
- Bewegen Sie sich auf dem Duschhocker nicht hin und her, da dies zum Rutschen, Umkippen oder Absinken der Beine führen kann. Achten Sie darauf, dass der Duschhocker immer auf allen vier Beinen steht.
- Nehmen Sie am Duschhocker und seinen Komponenten keine Veränderungen vor.
- Verwenden Sie den Duschhocker nicht, wenn er beschädigt oder in irgendeiner Weise verändert wurde. Risse und Verformungen können die Leistung und Sicherheit der Vorrichtung stark beeinträchtigen.
- Nach der Benutzung sollte der Duschhocker aus der Duschwanne entfernt werden, damit er kein Hindernis darstellt.
- Verwenden Sie den Duschhocker nicht für einen anderen als den vorgesehenen Zweck.
- Der Duschhocker darf nicht im Freien aufbewahrt werden.

#### WARTUNGSMITTEL:

Die Wartung besteht aus der Reinigung und Desinfektion des Produkts. Um einen sicheren Gebrauch und einen angemessenen Hygienestandard zu gewährleisten, sollte der Benutzer diese Verfahren vor jedem Gebrauch durchführen. Der Benutzer muss sich von der strukturellen Integrität der Vorrichtung und ihrer Komponenten überzeugen. Befolgen Sie die folgenden Schritte, um die Reinigung und Desinfektion durchzuführen:

1. Tragen Sie bitte Handschuhe.
2. Entfernen Sie alle sichtbaren Verschmutzungen, bevor Sie mit der gründlichen Desinfektion beginnen.
3. Verwenden Sie beim Reinigen Wasser oder nicht-aggressive Reinigungsmittel.
4. Wischen Sie mit einem trockenen und sauberen Tuch nach.

#### Alternativ kann das Produkt auch in Haushaltsgeschirrspülern bei maximaler Temperatur gereinigt werden.

#### ANFORDERUNGEN BEI WIEDERVERWENDUNG:

Das Produkt ist für die Wiederverwendung durch andere Benutzer geeignet. Vor der Wiederverwendung durch andere Personen muss das Produkt gründlich gereinigt und desinfiziert werden. Vor der Weitergabe des Produkts an Dritte muss das Produkt von qualifizierten Fachhändlern geprüft werden.

#### KORREKTE ENTSORGUNG:

Entsorgen Sie das Produkt nicht über den herkömmlichen Hausmüll. Erkundigen Sie sich vorher bei Ihrer zuständigen Behörde nach der korrekten und umweltfreundlichen Entsorgung.

#### MELDUNG VON VORFÄLLEN:

Wenn ein schwerwiegender Vorfall in Zusammenhang mit dieser Vorrichtung stattgefunden hat, informieren Sie den Hersteller dieses Produkts per E-Mail an [info@secucare.nl](mailto:info@secucare.nl) und wenden Sie sich an die zuständige Behörde in Ihrem Land.

