

SDL 400

Der SDL 400 ist ein 2-Wege Lautsprecher für den Einsatz in Spanndecken.

Den Lautsprecher gibt es mit Bluetooth-Empfänger BTR 405 (SDL 400 M-BT), mit WLAN Empfänger WR 205 (SDL 400 M-WR), mit Bluetooth-Empfänger und Radio BTR 205 (SDL 400 M-R/BT), mit Radio HLS 51 Basic (SDL 400 M-R) oder als passiven Lautsprecher (SDL 400-S).

Der SDL 400 wird komplett unsichtbar hinter der Spanndecke verbaut und klingt dank seiner speziell auf diese Anwendung entwickelten Frequenzweiche, durch die Folie hindurch dennoch sehr natürlich. Er ist mit einem 4" Tieftöner und einem Hochtöner bestückt. Durch seine integrierte Bassreflextechnik spielt er trotz seiner sehr flachen Bauform von nur 48mm dennoch auch im Bassbereich gut mit.

Es können bis zu 3 weitere SDL 400-S an einem SDL 400-M angeschlossen werden.

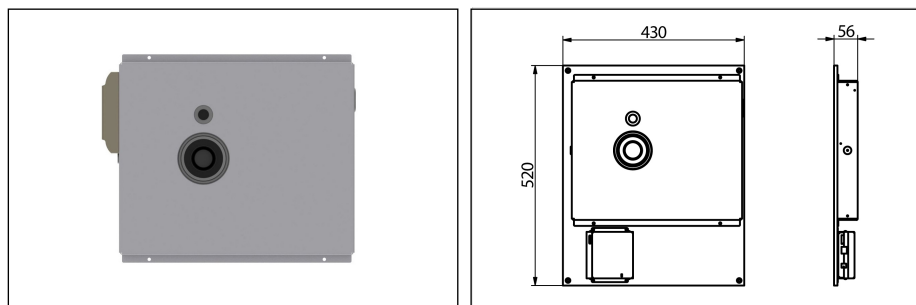

Technische Daten	SDL 400
Nenn-/Musikbelastbarkeit	6/8 W
Impedanz	8 Ohm
Schalldruckpegel 1W/1m	81 dB
Übertragungsbereich (-3 dB)	70-22000 Hz
Übertragungsbereich (-10 dB)	55-28000 Hz
Abstrahlwinkel 1/2/4/8 kHz (-6 dB)	180/180/160/90 °
Bestückung	Tieftöner PM 103, Hochtöner PM38
Material	Metall
Nettogewicht	1,8 kg
Farben ähnlich	silber