

rukus

Portable Bluetooth Sound System

OWNER'S MANUAL



Thank you for purchasing the Etón Rukus, a portable Bluetooth high-quality sound system. The Rukus is powered from 6 AA batteries or the AC adapter (included). Please read this user manual to get a good understanding of how the Rukus works and how to fully rock out with it!

NEED HELP? CONTACT US.

Etón Corporation, 1015 Corporation Way, Palo Alto, CA 94303, USA. 1-800-872-2228 (U.S.); 1-800-637-1648 (Canada); 650-903-3866 (worldwide); M-F, 8:00AM-4:30PM, Pacific Standard Time; www.etoncorp.com.

WARNING

- Do not expose this appliance to rain or moisture.
- Do not submerge or expose for extended period to water.
- Protect from high humidity and rain.
- Only operate within specified temperature range (0 °C to 40 °C).
- Unplug immediately if liquid has been spilled or any object has fallen into the apparatus.
- Clean only with a dry cloth. Do not use detergents or chemical solvents as this might damage the finish.
- Unplug and disconnect external antennas during lightning storms.
- Do not remove cover [or back].
- Refer servicing to qualified service personnel.

ENVIRONMENT

DISPOSAL

According to the European Directive 2002/96/EC all electrical and electronic products must be collected separately by a local collection system.

Please act according to your local rules and do not dispose of your old products with your normal household waste.

Please dispose of all types of batteries per your Government, State or Local rules and/or regulations. If you are unsure, please call the appropriate local authority to find out how to dispose of them safely and help protect the environment.



RUKUS FEATURES

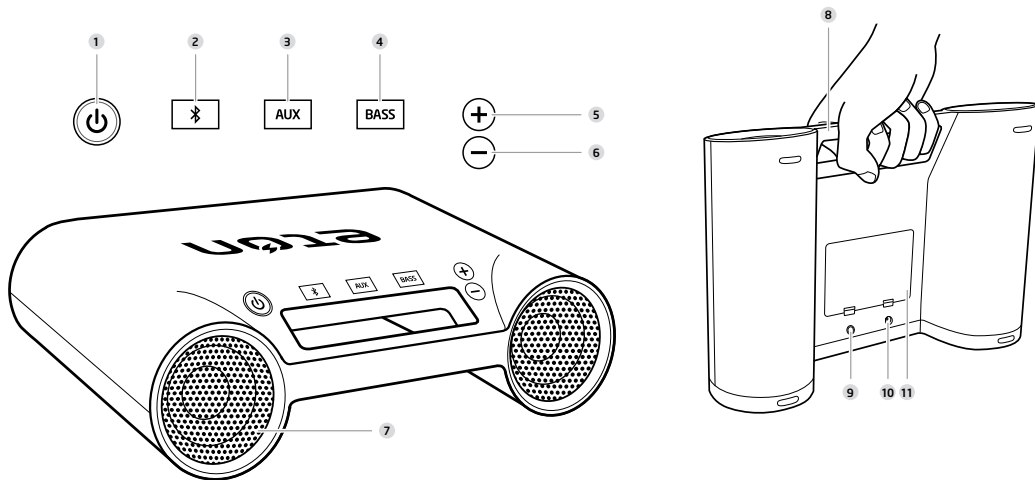

FUNCTIONS

- | | | |
|-----------------------|------------------------------|---------------------------|
| 1 Power ON/OFF button | 5 Volume up button | 9 DC-in jack |
| 2 Bluetooth button | 6 Volume down button | 10 AUX-in port |
| 3 AUX-in button | 7 Speakers | 11 AA battery compartment |
| 4 Bass button | 8 Integrated carrying handle | |

PLUGGING IN THE AC ADAPTER

Connect one end of the AC adapter to the DC jack of the unit and the other end to an electrical outlet.

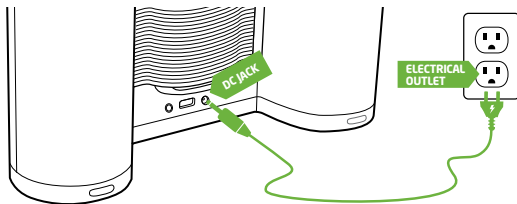

BATTERY POWER

The unit may be powered by six (6) AA batteries. Install batteries based on the diagram shown.

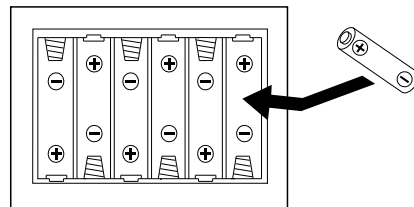



NOTE: If the LED indicator starts blinking rapidly for 10 seconds, the batteries are low and need to be replaced. When the AC is not connected, the unit will automatically default to battery power.

PLAYING BACK VIA BLUETOOTH



LED indicator

NOTE: If the LED indicator blinks after turning on the unit, then the unit is in Bluetooth mode, otherwise, the unit is in AUX mode.

1. Press the ON/OFF  button to turn on the unit. The power indicator lights up.
2. Press the  button to switch the sound source to Bluetooth mode, if the unit is not already in Bluetooth mode.
3. Hold the  button for 3 seconds to place the unit in pairing mode. The LED indicator starts blinking rapidly.

- NOTE:**
1. The LED indicator turns solid after the unit is successfully connected.
 2. If the LED indicator starts to blink slowly after 3 minutes, the pair was unsuccessful.

4. Open the Bluetooth settings menu on your Bluetooth-enabled mobile device or computer. Once it is recognized, "rukus" will appear on the display of the Bluetooth-enabled device. Select "rukus" to pair and connect with your device.



NOTE: On an iPhone or iPad, tap "rukus" to select. If prompted for a password, enter "1234".

5. Once Bluetooth is connected, select a desired music and press the  button on your device. The unit will playback music automatically.

NOTE: Fully charged 6 x AA batteries can playback ~10 hours, depending on music level and other factors.

PLAYING BACK VIA AUX

You can enjoy the sound from an external device such as a portable digital music player. Be sure to turn off the power of the external device before making any connections. For details, refer to the instruction manual of the device to be connected.

1. Connect any device with headphone or line out jack with a 3.5mm line in cable to **AUX IN** jack on the bottom of the unit.
2. Press the  button to turn on the unit.
3. Press the  button to switch the sound source to AUX mode, if the unit is not already in AUX mode.
4. Turn on your external device and press  button.
5. The unit will start playback the music from the external device automatically.

ADJUSTING THE VOLUME LEVEL

Press the  and  buttons to adjust the volume levels.

NOTE: During volume adjustments, if the LED indicator starts to blink, minimum or maximum volume level has been reached.

BASS BOOST

Press the  button to turn on bass boost.
Press the button again to turn off.

AUTOMATIC ENERGY SAVING

If unit is idle for 10 minutes (no sound output or operation), the unit will turn off automatically.

WARRANTY REGISTRATION

To ensure full warranty coverage or product updates, registration of your product should be completed as soon as possible after purchase or receipt. You may use one of the following options to register your product:

1. By visiting our website at <http://www.etoncorp.com>.
2. Mail in enclosed warranty card.
3. Mail your registration card or information to the following address; Include your name, full mailing address, phone number, model purchased, date purchased, retail vendor name and product serial number (typically located in or near the battery compartment):

Etón Corporation

1015 Corporation Way
Palo Alto, CA 94303

LIMITED WARRANTY

Retain the warranty information from your warranty card with your proof of purchase or the Limited Warranty information can also be viewed at www.etoncorp.com.

SERVICE FOR YOUR PRODUCT

To obtain service for your product, we recommend first contacting an Etón service representative at 800-872-2228 US, 800-637-1648 Canada or (650) 903-3866 for problem determination and trouble-shooting. If further service is required, the technical staff will instruct how to proceed based on whether the radio is still under warranty or needs non-warranty service.

WARRANTY

If your product is still in warranty and the Etón service representative determines that warranty service is needed, a return authorization will be issued and instructions for shipment to an authorized warranty repair facility.

Do not ship your radio back without obtaining the return authorization number.

NON-WARRANTY

If your product is no longer under warranty and requires service our technical staff will refer you to the nearest repair facility that will be able to best handle the repair.

For service outside of North America, please refer to the distributor information included at time of purchase/receipt.

rukus

Système audio portable Bluetooth

MANUEL DU PROPRIÉTAIRE

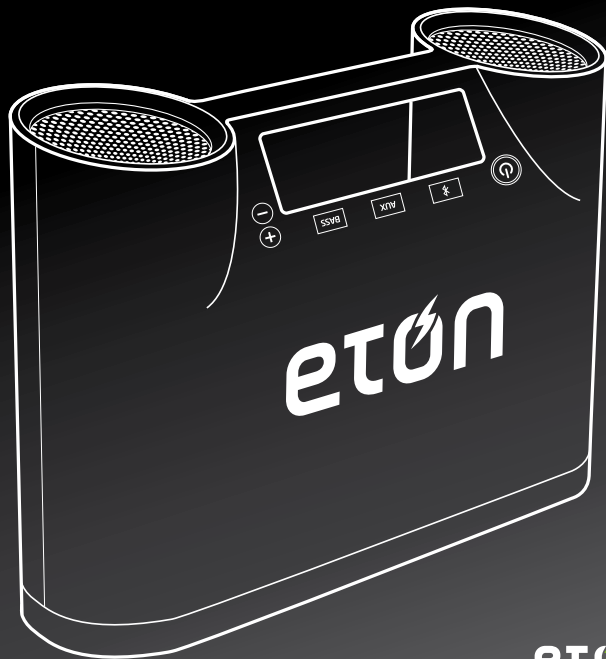

Merci d'avoir acheté le Etón Rukus, un système audio portable Bluetooth de haute qualité. Le Rukus est alimenté par 6 batteries AA ou l'adaptateur c.a (inclus). Veuillez lire le manuel du propriétaire pour avoir une bonne compréhension du fonctionnement du Rukus pour savoir tirer pleinement de votre musique!

BESOIN D'AIDE? CONTACTEZ-NOUS.

Eton Corporation, 1015 Corporation Way, Palo Alto, CA 94303, USA. 1-800-872-2228 (U.S.); 1-800-637-1648 (Canada); 650-903-3866 (worldwide); M-F, 8:00-4:30, Pacific Standard Time; www.etoncorp.com.

AVERTISSEMENT

- Ne pas exposer cet appareil à la pluie ou à l'humidité.
- Ne pas immerger ou exposer à l'eau pendant une longue période.
- Protéger d'une grande humidité et de la pluie.
- Débrancher immédiatement si un liquide a été renversé sur l'appareil ou si un objet quelconque est tombé à l'intérieur.
- Nettoyer seulement avec un chiffon sec. Ne pas utiliser de détergents ni de solvants chimiques qui pourraient endommager le fini.
- Débrancher et déconnecter l'antenne extérieure en cas d'orages.
- Ne pas enlever le couvercle [ou l'arrière].
- S'adresser à du personnel qualifié pour la maintenance.

ENVIRONNEMENT

MISE AU REBUT

Conformément à la Directive Européenne 2002/96/EC tous les produits électriques et électroniques doivent être récupérés séparément par un système local de collecte. Veuillez agir suivant les règles locales et ne pas mettre au rebut vos vieux appareils avec vos déchets ménagers ordinaires.

Veuillez mettre au rebut tout type de piles selon vos lois/règlements locaux, d'état, ou de gouvernement. Si vous n'êtes pas sûr de vous, veuillez appeler l'autorité locale appropriée pour savoir comment les mettre au rebut en sécurité et aider à protéger l'environnement.



CARACTÉRISTIQUES DU RUKUS

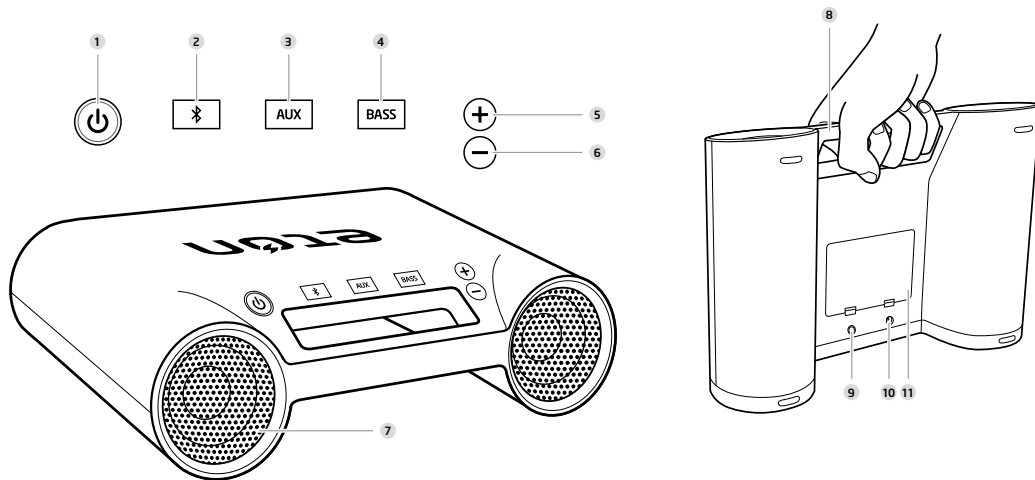

FONCTIONS

- 1 Bouton Marche/Arrêt
- 2 Bouton Bluetooth
- 3 Bouton AUX-entrée
- 4 Bouton de basse
- 5 Bouton volume +
- 6 Bouton volume –
- 7 Haut-parleurs
- 8 Poignée de transport intégrée
- 9 Connecteur CC entrée
- 10 Câble AUX-entrée
- 11 Compartiment de batterie AA

SE BRANCHER À L'ADAPTATEUR CC

Connectez une extrémité de l'adaptateur CC au connecteur c.a de l'unité et l'autre extrémité à une prise de courant.

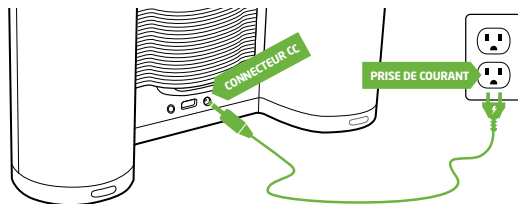

ALIMENTATION DES BATTERIES

L'unité peut être alimenté par six (6) batteries AA. Installez les batteries en vous basant sur le diagramme montré.

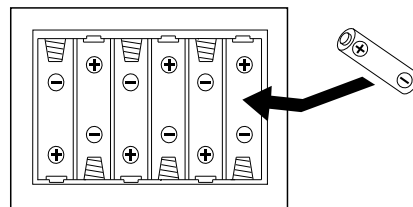



NOTE : Si l'indicateur LED commence à clignoter rapidement, les batteries sont faibles et doivent être remplacées. Si le CC n'est pas branché, l'unité ira automatiquement vers l'alimentation de batterie par défaut.

REPASSER VIA BLUETOOTH



NOTE : Si l'indicateur LED clignote après avoir mis l'unité en marche, celle-ci est donc au mode Bluetooth, autrement l'unité est au mode AUX.

1. Appuyez sur le bouton  ON/OFF pour allumer l'unité. L'indicateur d'alimentation s'allume.
2. Appuyez sur le bouton  pour mettre la source du son vers le mode Bluetooth, si l'unité n'est pas déjà dans le mode Bluetooth.
3. Maintenez le bouton  pendant 3 secondes pour placer l'unité dans le mode d'appairage. L'indicateur LED commence à clignoter rapidement.

NOTE : 1. L'indicateur LED devient fixe lorsque l'unité est chargée avec succès.

2. Si l'indicateur LED clignote lentement après 3 minutes, l'appairage a échoué.

4. Ouvrir le menu de réglages Bluetooth sur votre ordinateur ou sur votre dispositif mobile Bluetooth. Une fois reconnu, « rukus » apparaîtra sur l'afficheur du dispositif Bluetooth. Sélectionnez « rukus » pour appairer et brancher avec votre dispositif.



NOTE : Sur un iPhone ou iPad, tapez « rukus » pour sélectionner. Si un mot de passe est demandé, entrer « 1234 ».

5. Une fois que Bluetooth est branché, sélectionnez la musique et appuyez sur le bouton  sur votre dispositif. L'unité lira la musique automatiquement.

NOTE : Le temps de lecture avec 6 batteries AA est de ~10 heures, dépendant du niveau sonore de la musique et autres facteurs.

REPASSER VIA AUX

Vous pouvez profiter du son à partir d'un dispositif externe tel un baladeur numérique. Assurez-vous de fermer l'alimentation du dispositif extérieur avant de faire toutes connexions. Pour les détails, vous référer au manuel d'instructions du dispositif à être branché.

1. Branchez tout dispositif ayant un casque ou un connecteur avec un câble de 3,5mm au connecteur **AUX IN** au bas de l'unité.
2. Appuyez sur le bouton  pour mettre l'unité en marche.
3. Appuyez sur le bouton  pour changer la source de son au mode AUX, si l'unité n'est pas au mode AUX.
4. Allumez votre dispositif externe et appuyez sur le bouton .
5. Automatiquement, l'unité lira la musique du dispositif externe.

AJUSTER LE NIVEAU DU VOLUME

Appuyez sur les boutons  et  pour ajuster les niveaux du volume.

NOTE : Lors des ajustements de volume, si l'indicateur LED commence à clignoter, le niveau minimum ou maximum du volume a été atteint.

AMPLIFICATIONS DES BASSES

Appuyez sur le bouton  pour allumer l'amplificateur de basses. Appuyez de nouveau le bouton encore pour l'éteindre.

ÉCONOMIE D'ÉNERGIE AUTOMATIQUE

Si l'unité est inactif pendant 10 minutes (aucune sortie de son ou d'opération), l'unité s'éteindra automatiquement.

ENREGISTREMENT DE LA GARANTIE

Afin d'assurer une couverture complète de la garantie et les mises à jour du produit, l'enregistrement de votre produit doit être effectué le plus tôt possible après l'achat ou la réception. Vous pouvez utiliser une des options suivantes pour enregistrer votre produit:

1. En consultant notre site web <http://www.etoncorp.com>.
2. Par courrier avec la carte de garantie ci-jointe.
3. Envoyer votre carte d'enregistrement ou vos coordonnées à l'adresse suivante; Il faut indiquer votre nom, adresse postale complète, n° de téléphone, le nom du modèle acheté la date d'achat, le nom du vendeur et le numéro de série du produit (habituellement situé dans ou près du compartiment du block-pile):

Etón Corporation

1015 Corporation Way
Palo Alto, CA 94303

GARANTIE LIMITÉE

Conservez l'information de garantie de votre carte de garantie avec votre preuve d'achat ou bien l'information de garantielimitée peut être consultée sur www.etoncorp.com.

MAINTENANCE DE VOTRE PRODUIT

Pour obtenir la maintenance de votre produit, nous recommandons de contacter d'abord le service clientèle Etón au 800-872-2228 US, 800-637-1648 Canada or (650) 903- 3866 pour déterminer le problème et le dépannage. Si une intervention complémentaire est nécessaire, l'équipe technique vous indiquera la façon de procéder suivant que la radio est toujours sous garantie ou si elle nécessite une intervention hors garantie.

GARANTIE

Si votre produit est toujours sous garantie et si le représentant du service clientèle de Etón juge nécessaire une réparation garantie, une autorisation de retour sera délivrée ainsi que les instructions pour l'expédition à un atelier agréé pour la réparation sous garantie. **NE RENVOYEZ PAS** votre radio sans avoir obtenu le numéro d'autorisation de retour.

HORS GARANTIE

Si votre produit n'est plus sous garantie et nécessite une réparation, notre équipe technique vous adressera à l'atelier de réparation le plus proche qui sera apte à réaliser au mieux la réparation.

Pour une réparation hors de l'Amérique du Nord, veuillez vous reporter à l'information sur les distributeurs qui vous a été fournie lors de l'achat/réception.

rukus

Sistema de sonido portátil
con Bluetooth

MANUAL DE USUARIO

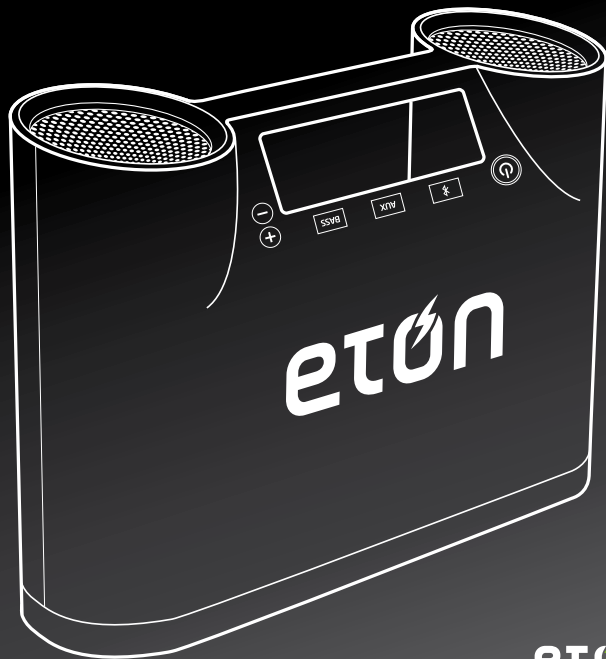

Gracias por comprar el Etón Rukus, un sistema de sonido de alta calidad portátil con Bluetooth. El Rukus funciona con 6 pilas AA o con el adaptador de corriente alterna (incluido). Lea este manual de usuario para entender mejor cómo funciona el Rukus y ¡pasarle en grande con él.

¿NECESITA AYUDA? PÓNGASE EN CONTACTO CON NOSOTROS.

Eton Corporation, 1015 Corporation Way, Palo Alto, CA 94303, USA. 1-800-872-2228 (U.S.); 1-800-637-1648 (Canada); 650-903-3866 (worldwide); M-F, 8:00-4:30, Pacific Standard Time; www.etoncorp.com.

ATENCIÓN

- No exponer este aparato a la lluvia ni a la humedad.
- No sumergir ni exponer al agua durante un período prolongado.
- Proteger contra la humedad alta y la lluvia.
- Desenchufar inmediatamente en caso de derrame de líquidos o de caída de cualquier objeto sobre el aparato.
- Limpiar únicamente con un trapo seco. No usar detergentes ni solventes químicos, ya que estos podrían dañar el acabado del producto.
- Desenchufar y desconectar antenas externas durante tormentas eléctricas.
- No retirar la tapa [ni la parte de atrás].
- Referir cualquier revisión del aparato a personal de servicio cualificado.

MEDIO AMBIENTE

DESECHO

Según la Directiva Europea 2002/96/EC, todos los productos eléctricos y electrónicos deben ser recogidos de forma separada por parte un sistema local de recogida. Por favor, actúe de acuerdo a sus leyes locales y no deseche sus productos viejos en la basura normal de su casa.

Para desechar cualquier tipo de baterías siga las normas o leyes de su gobierno, estado o ciudad. Si no está seguro, póngase en contacto con las autoridades locales apropiadas para saber cómo desecharlas de manera segura y así proteger el medio ambiente.



CARACTERÍSTICAS DEL RUKUS

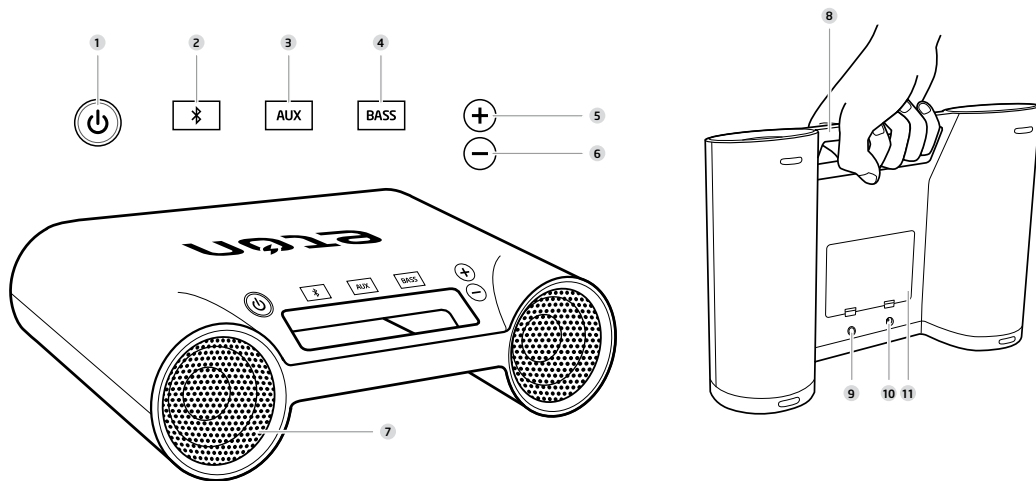

FUNCIONES

- | | | |
|------------------------|-------------------------------|---|
| 1 Botón ON/OFF | 5 Botón de subida de volumen | 9 Entrada jack de corriente continua (CC) |
| 2 Botón de Bluetooth | 6 Botón de bajada de volumen | 10 Puerto de entrada AUX |
| 3 Botón de entrada AUX | 7 Altavoces | 11 Compartimento para pilas AA |
| 4 Botón de bajos | 8 Asa de transporte integrada | |

CONEXIÓN DEL ADAPTADOR DE CORRIENTE ALTERNA (CA)

Conecte uno de los extremos del adaptador de CA a la entrada jack de CC de la unidad y el otro extremo a una toma de corriente eléctrica.

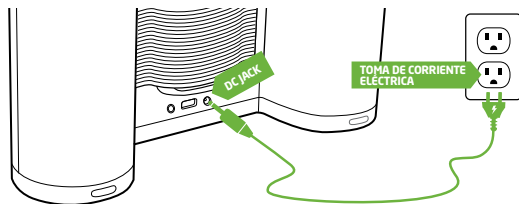

FUNCIONAMIENTO CON PILAS

La unidad puede funcionar con seis (6) pilas AA. Instale las pilas siguiendo el diagrama indicado.

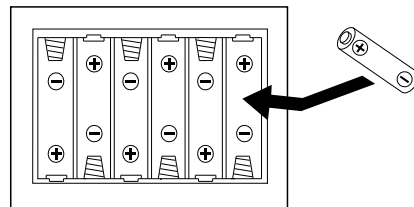



NOTA: Si el indicador LED empieza a parpadear rápidamente durante 10 segundos significa que la carga de las pilas es baja y hay que cambiarlas. Cuando la electricidad alterna no está conectada la unidad empleará las pilas como sistema de alimentación por defecto.

REPRODUCCIÓN MEDIANTE BLUETOOTH



Indicador LED

NOTA: Si el indicador LED parpadea tras encender la unidad significa que está en modo Bluetooth. Si no, la unidad está en modo AUX.

1. Pulse el botón  ON/OFF para encender la unidad. El indicador de electricidad se encenderá.
2. Si la unidad no está en modo Bluetooth pulse el botón  para encender la fuente de sonido en ese modo.
3. Presione el botón  durante 3 segundos para poner la unidad en modo enlace. El indicador LED empezará a parpadear rápidamente.

- NOTA:**
1. El indicador LED se estabilizará en cuanto la unidad se haya conectado correctamente.
 2. Si el indicador LED empieza a parpadear lentamente después de tres minutos significa que el enlace no se ha producido correctamente.

4. Abra el menú de ajustes de Bluetooth en su dispositivo móvil habilitado con Bluetooth u ordenador. Una vez reconocido aparecerá "rukus" en el visualizador del dispositivo habilitado con Bluetooth. Seleccione "rukus" para enlazarlo y conectarlo a su dispositivo.



NOTA: En un iPhone o iPad presione "rukus" para seleccionarlo. Si le solicitan una contraseña introduzca "1234".

5. Una vez que el Bluetooth esté conectado seleccione la música deseada y presione el botón  de su dispositivo. La unidad reproducirá la música automáticamente.

NOTA: 6 pilas AA totalmente cargadas pueden reproducir ~10 horas de música, dependiendo del volumen de la música y otros factores.

REPRODUCCIÓN MEDIANTE AUXILIARES

Puede disfrutar del sonido de dispositivos externos como reproductores de música digitales portátiles. Asegúrese de que el dispositivo externo está apagado antes de realizar ninguna conexión. Para más información consulte el manual de instrucciones del dispositivo que va a conectar.

1. Conecte cualquier dispositivo con auriculares o conector jack de línea externa con un cable de 3,5mm al conector jack de entrada **AUX** de la parte de abajo de la unidad.
2. Pulse el botón  para encender la unidad.
3. Si la unidad no está en modo AUX pulse el botón  para encender la fuente de sonido en ese modo.
4. Encienda el dispositivo externo y pulse el botón .
5. La unidad reproducirá la música del dispositivo externo automáticamente.

AJUSTE DEL NIVEL DE VOLUMEN

Pulse los botones  y  para ajustar los niveles de volumen.

NOTA: Si el indicador LED empieza a parpadear durante el ajuste de volumen significa que se ha alcanzado el nivel mínimo o máximo de volumen.

POTENCIADOR DE BAJOS

Pulse el botón  para activar el potenciador de bajos. Pulse el botón otra vez para desactivarlo.

SISTEMA DE AHORRO DE ENERGÍA AUTOMÁTICO

Si la unidad está inactiva durante 10 minutos (sin salida de sonido u operación) la unidad se apagará automáticamente.

REGISTRO DE LA GARANTÍA

Para asegurar una plena cobertura por parte de la garantía o de actualizaciones del producto, usted deberá completar el registro de su producto lo antes posible después de su compra o recibo. Sírvase de cualquiera de las opciones siguientes para registrar su producto:

1. Visita a nuestro sitio web <http://www.eto> mpleta de envío, su número de teléfono, el modelo comprado, la fecha de compra, el nombre del establecimiento de venta, y el número de serie del producto (localizado generalmente en cerca del compartimiento de las baterías):

Etón Corporation

1015 Corporation Way
Palo Alto, CA 94303

GARANTÍA LIMITADA

Conserve la información de la garantía presente en su tarjeta de garantía junto a su prueba de compra; o bien puede obtener información acerca de la Garantía Limitada en www.etoncorp.com.

SERVICIO DE REPARACIÓN DE SU PRODUCTO

Para obtener un servicio de reparación de su producto, recomendamos, lo primero, que usted se ponga en contacto con un representante del servicio de reparación de Eton, llamando al 800-872-2228 EE.UU., 800-637-1648 Canadá ó (650) 903-3866 para determinar el problema y su solución. Si se requiriera un servicio adicional, el personal técnico le instruirá acerca de cómo proceder, dependiendo de si la radio está todavía bajo garantía o de si necesita un servicio de no garantía.

GARANTÍA

Si su producto aún se encuentra en garantía y el representante de servicio de reparación de Eton determina que es necesario un servicio de garantía, se emitirá una autorización de envío de vuelta acompañada de instrucciones de envío a una tienda autorizada de servicio de reparación de garantía. No envíe su radio de vuelta sin previa obtención de un número de autorización de devolución.

NO GARANTÍA

Si su producto ya no se encuentra en garantía y requiere de servicio de reparación, nuestro personal técnico le referirá a la instalación de reparación más cercana y que mejor sea capaz de hacerse cargo de la reparación.

Para el servicio de reparación fuera de Norteamérica, por favor refiérase a la información del distribuidor incluida en el momento de compra/recibo del producto.

rukus

Transportierbare Bluetooth
Tonanlage

BEDIENUNGSANLEITUNG

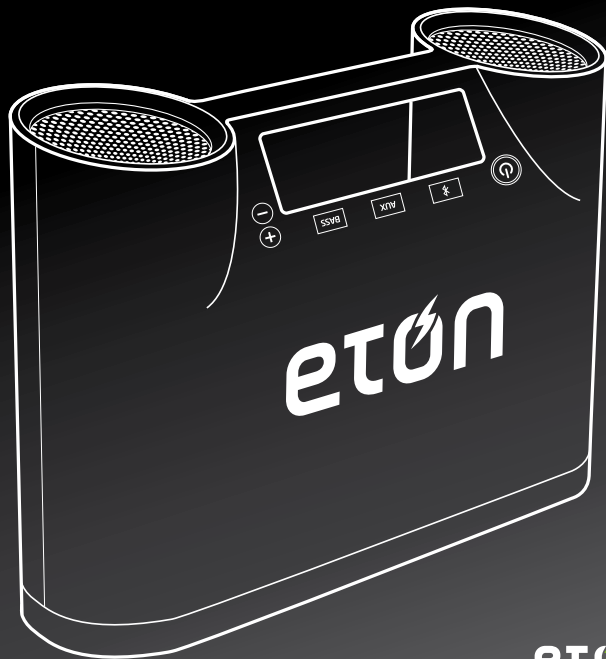

Vielen Dank für den Kauf, eine erstklassige, transportierbare Bluetooth Tonanlage
Die Rukus wird durch 6 AA-Akkus, oder den Netzadapter (enthalten) angetrieben.
Bitte lesen Sie diese Bedienungsanleitung sorgfältig durch, um besser zu verstehen,
wie der Rukus funktioniert und wie man damit total abrocken kann!

BRAUCHEN SIE HILFE?

Wenn Sie Hilfe benötigen, bitte wenden Sie sich von Montag-Freitag, von 8:30 Uhr.-16:00 Uhr Nordamerikanische Pazifik Ortszeit an: 1-800-872-2228 aus den U.S.A.; 1-800-637-1648 aus Kanada; 650-903-3866, Weltweit; FAX: 650-903-3867; Webseite, www.etoncorp.com; Etón Corporation, 1015 Corporation Way, Palo Alto, CA 94303, USA.

WARNUNG

- Das Gerät nicht Regen oder Feuchtigkeit aussetzen.
- Dem Wasser nicht längere Zeit aussetzen.
- Vor großer Luftfeuchtigkeit und Regen schützen.
- Sofort gerät ausstecken wenn Flüssigkeiten darüber verschüttet wurden oder Gegenstände hineingefallen sind.
- Nur mit einem sauberen Tuch reinigen. Keine Reinigungsmittel oder Lösungsmittel benutzen, da diese die Lackierung beschädigen könnten.
- Externe Antennen während Gewittern ausstecken und vom Gerät trennen.
- Abdeckung [oder die Rückabdeckung] nicht entfernen.
- Reparaturen einem qualifizierten Kundendienst überlassen.

ENVIRONMENT

ENTSORGUNG

Gemäß der EG-Verordnung 2002/967EC ist vorgeschrieben, dass alle elektrischen Geräte und Elektroprodukte separat von einem örtlichen Abfallbetrieb entsorgt werden müssen. Bitte halten Sie sich an die örtlichen Vorschriften und entsorgen Sie ihre Altgeräte nicht in den Hausmüll.

Bitte entsorgen Sie alle Batterietypen gemäß der örtlich geltenden Regierungsbestimmungen oder Entsorgungsgesetzen. Wenn Sie unsicher sind, setzen Sie sich mit ihrer dafür zuständigen Behörde in Verbindung, um Batterien umweltgerecht und sicher zu entsorgen.



RUKUS AUSGEZEICHNETE

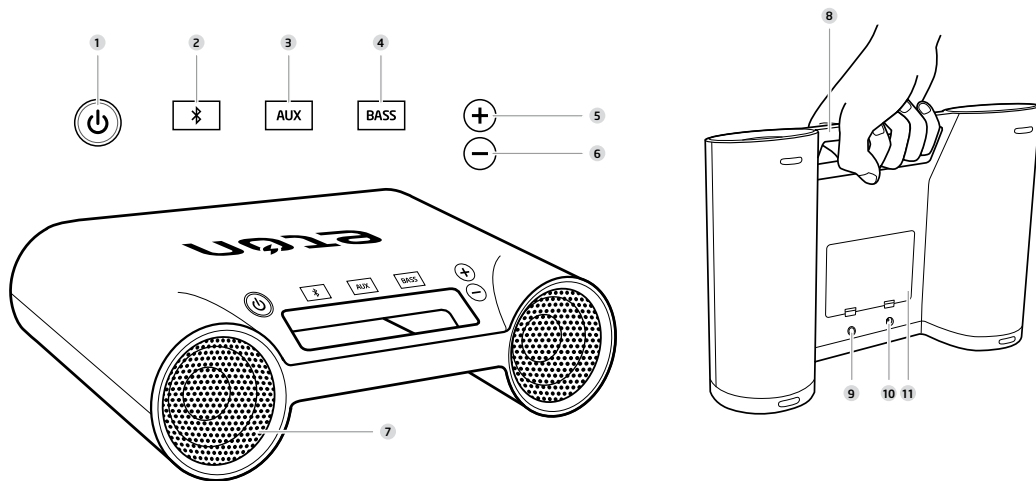

FUNKTIONEN

- | | | |
|----------------------|------------------------------|--------------------|
| 1 AN / AUS Schalter | 5 Lautstärkentaste + (hoch) | 9 Eingangsbuchse |
| 2 Bluetooth Schalter | 6 Lautstärkentaste – (herab) | 10 AUX-In-Port |
| 3 AUX-In Schalter | 7 Lautsprecher | 11 AA-Batteriefach |
| 4 Bass Schalter | 8 Eingebauter tragegriff | |

ANSCHLUSS DES NETZADAPTER

Schließen Sie das eine Ende des Netzadapter mit der Eingangsbuchse des Geräts, und das andere Ende an eine Steckdose, an.

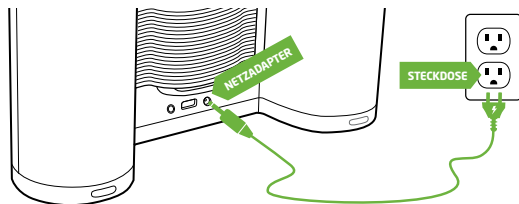

AKKU-ENERGIE

Das Gerät wird von sechs (6) AA-Akkus angetrieben. Setzen Sie die Akkus, wie auf der Abbildung gezeigt, ein.

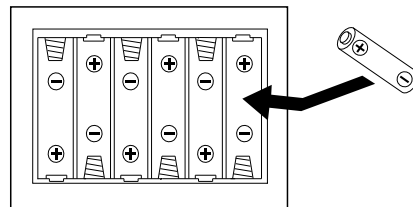



ANMERKUNG: Falls die LED-Anzeige für 10 Sekunden schnell blinkt, sind die Akkus leer und müssen ausgetauscht werden. Wenn der Adapter nicht angeschlossen ist, schaltet das Gerät automatisch auf Akku-Energie um.

WIEDERGABE PER BLUETOOTH



ANMERKUNG: Falls die LED-Anzeige nach dem Einschalten des Geräts blinkt, dann ist das Gerät im Bluetooth-Modus, ansonsten ist das Gerät im AUX-Modus.

1. Drücken Sie den AN / AUS  Schalter, um das Gerät einzuschalten. Die Stromanzeige leuchtet auf.
2. Drücken Sie den Schalter , um die Schallquelle auf Bluetooth-Modus umzustellen, falls das Gerät noch nicht bereits im Bluetooth-Modus ist.
3. Halten Sie den  Schalter für 3 Sekunden, um das Gerät in den Paarungsmodus zu versetzen. Die Anzeige fängt schnell an zu blinken. Das Gerät gibt zwei kurze Pieptöne ab.

ANMERKUNG: Die Anzeige wird zu einer Volltonfarbe, nachdem das Gerät gelungen angeschlossen ist. Falls die Anzeige nach 3 Minuten, langsam zu blinken anfängt, war die Paarung nicht erfolgreich.

4. Öffnen Sie das Bluetooth Einstellungsmenü auf Ihrem Bluetooth-aktivierten mobilen Gerät oder Computer. Sobald es erkannt wird, zeigt das Display des Bluetooth-aktivierten Gerätes, "rukus" an. Wählen Sie "rukus", um das Gerät zu paaren und zu verbinden.



ANMERKUNG: Mit einem iPhone oder iPad, tippen Sie auf "rukus", um auszusuchen. Wenn Sie zur Eingabe eines Passwortes aufgefordert werden, geben Sie "1234" ein.

5. Sobald Bluetooth verbunden ist, wählen Sie die gewünschte Musik und drücken Sie den Schalter  auf Ihrem Gerät. Das Gerät erzeugt eine automatische Musikwiedergabe.

ANMERKUNG: Die Wiedergabezeit, von 6 voll aufgeladenen AA-Akkus ist ~ 10 Stunden, je nach Schallpegel und anderen Faktoren.

WIEDERGABE PER AUX

Sie können den Sound von einem externen Gerät genießen, eventuell, wie ein transportierbarer digitaler Musik-Player. Machen Sie sicher, dass Sie das externe Gerät ausschalten, bevor Sie irgendwelche Anschlüsse machen. Details finden Sie in der Bedienungsanleitung des anzuschließenden Gerät.

1. Auf der Unterseite des Geräts, schließen können Sie jedes Gerät mit Kopfhörer- oder Ausgang an, mit einem 3,5 mm Line In-Kabel, an die **AUX-IN**-Buchse.
2. Drücken Sie den Schalter , um das Gerät einzuschalten.
3. Drücken Sie den Schalter , um die Schallquelle an den AUX-Modus zu versetzen, wenn sich das Gerät nicht im AUX-Modus befindet.
4. Schalten Sie Ihr externes Gerät an, und drücken Sie den Schalter .
5. Das Gerät spielt die Musik von dem externen Gerät automatisch ab.

EINSTELLUNG DER LAUTSTÄRKE

Drücken Sie die  und -Schalter, um die Lautstärke einzustellen.

ANMERKUNG: Falls die LED-Anzeige, während der Lautstärke-Einstellung zu blinken anfängt, dann ist eine minimale oder maximale Lautstärke erreicht.

BASSVERSTÄRKUNG

Drücken Sie den Schalter , um die Bassverstärkung einzuschalten. Drücken Sie den Schalter erneut, um das Gerät auszuschalten.

AUTOMATISCHE ENERGIEEINSPARUNG

Wenn das Gerät für 10 Minuten im Leerlauf ist (keine Tonausgabe oder Betrieb), dann schaltet sich das Gerät automatisch aus.

GARANTIE REGISTRIERUNG

Um eine vollständige Garantieabdeckung oder Produktupdates zu gewährleisten, sollte Ihr Produkt möglichst bald nach dem Kauf oder der Empfangsbestätigung registriert werden. Sie können eine der aufgeführten Möglichkeiten zur Produktregistrierung nutzen:

1. Besuchen Sie unsere Website <http://www.etoncorp.com>.
2. Schicken Sie Ihre mitgelieferte Garantiekarte ein.
3. Schicken Sie Ihre Registrierungskarte oder Information an folgende Adresse; Nennen Sie Ihren Namen, vollständige Postadresse, Telefonnummer, gekauftes Modell, Kaufdatum, Vertriebshändler und Produktseriennummer (meistens bei oder nahe des Batteriefaches):

Etón Corporation

1015 Corporation Way
Palo Alto, CA 94303

BESCHRÄNKTE GARANTIE

Bewahren Sie die Garantieinformation auf Ihrer Garantiekarte zusammen mit dem Kaufbeleg zusammen auf oder die Information für die beschränkte Garantie befindet sich unter: www.etoncorp.com.

PRODUKTSERVICE

Um für ihr Produkt einen Kundendienst zu erhalten, empfehlen wir, zuerst den Kundendienstvertreter von Etón unter der Nummer 1-800-872-2228 US, 1-800-637-1648 Kanada, (650) 903-3866 US, customersvc@etoncorp.com oder ihren jeweiligen Inlandshändler in Europa (siehe beigefügte Liste) bezüglich Fehlersuche und Fehlerbehebung anzurufen. Wenn weitergehender Kundendienst gewünscht wird, wird Sie der technische Kundendienst darüber in Kenntnis setzen, wie weiter verfahren werden soll. Dies ist abhängig davon, ob das Radio noch Garantie besitzt oder ein Kundendienst ohne Garantie erfolgen soll.

GARANTIE

Wenn Ihr Produkt noch eine Garantie besitzt und der Etón Kundendienstmitarbeiter auf Garantiereparatur entscheidet bekommen Sie eine Genehmigung zum Wiedererhalt und Anweisungen für das Einschicken an eine autorisierte Garantiereparaturwerkstätte. Sie sollten Ihr Radio niemals ohne diese Wiedererhalt autorisierungsnummer einschicken.

KEINE GARANTIE

Wenn Ihr Produkt keine Garantie mehr besitzt nennt Ihnen unser Kundendienst die nächstliegende Reparaturwerkstätte, die die Reparatur durchführen kann.

Außerhalb Nordamerikas sollten Sie sich an den auf dem Kaufbeleg genannten Vertriebshändler wenden.

rukus

Sistema audio portatile Bluetooth

MANUALE DEL PROPRIETARIO

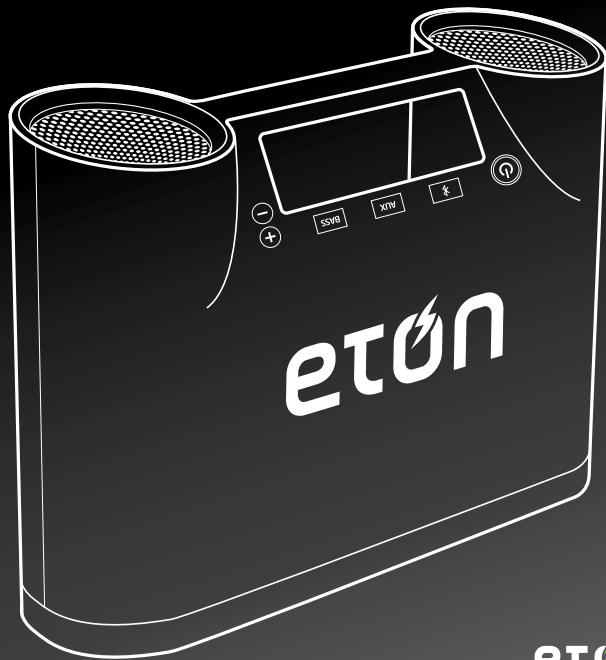

etON
EMPOWERED BY NATURE

Grazie per aver acquistato Etón Rukus, un sistema audio portatile Bluetooth di alta qualità. Rukus è alimentato da 6 batterie AA o dall'adattatore CA (incluso). Si prega di leggere il presente manuale per avere tutte le informazioni sul funzionamento di Rukus ed ottenere il massimo da questo dispositivo!

HAI BISOGNO DI AIUTO?

Se hai bisogno di assistenza, contattaci dal Lunedì al Venerdì dalle 8:00 della mattina alle 4:30 del pomeriggio., North American Pacific Time. 1-800-872-2228 dagli Stati Uniti U.S.; 1-800-637-1648 dal Canada; 650-903-3866, dal resto del Mondo; FAX: 650-903-3867; web site, www.etoncorp.com; Etón Corporation, 1015 Corporation Way, Palo Alto, CA 94303, USA.

AVVERTENZE

- Non esporre questo dispositivo a pioggia o umidità.
- Non immergere il dispositivo in acqua.
- Proteggere il dispositivo da umidità e pioggia.
- Se un liquido entra per sbaglio nel dispositivo, asciugarlo immediatamente per evitare problemi.
- Pulire il dispositivo con un panno umido. Non utilizzare detergenti o solventi chimici altrimenti il dispositivo potrebbe rompersi del tutto.
- Durante i temporali staccare la spina e scollegare l'antenna. Non rimuovere la scocca del dispositivo.
- Far riferimento ad un centro autorizzato o personale qualificato per riparare il dispositivo.

SMALTIMENTO AMBIENTALE

DISPOSIZIONI

In base alla direttiva Europea 2002/96/EC, tutte le apparecchiature elettriche ed elettroniche devono essere dismesse separatamente e utilizzando contenitori appositi. Contattare le autorità locali che si occupano di questo tipo di soluzioni per saperne di più e non dismettere il dispositivo nella stessa maniera in cui si dismettono altri tipi di rifiuti.

Si prega di smaltire le batterie in base alle leggi vigenti nel proprio Stato o Governo, facendo attenzione anche alla legislazione regionale. Se non si è certi, si prega di contattare l'autorità apposita in modo da avere chiarimenti in materia di protezione ambientale e smaltimento.



CARATTERISTICHE DI RUKUS

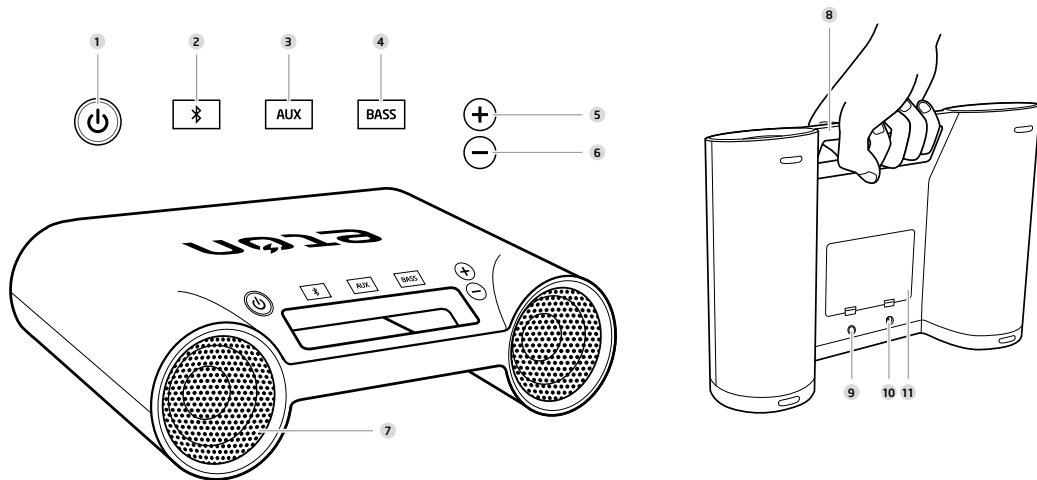

FUNZIONALITÀ

- | | | |
|--|-------------------------------|-----------------------------------|
| 1 Pulsante accensione e spegnimento ON / OFF | 4 Pulsante bass | 8 Maniglia di trasporto integrata |
| 2 Pulsante Bluetooth | 5 Pulsante aumento volume | 9 Attacco Jack DC-in |
| 3 Pulsante ingresso AUX-in | 6 Pulsante diminuzione volume | 10 Ingresso AUX-in |
| | 7 Altoparlanti | 11 Vano batterie AA |

COLLEGAMENTO DELL'ADATTATORE CA

Collegare un'estremità dell'adattatore CA alla presa di alimentazione dell'unità e l'altra estremità ad una presa elettrica.

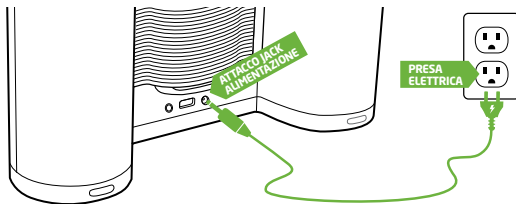

ALIMENTAZIONE A BATTERIA

L'apparecchio può essere alimentato da sei (6) batterie AA. Inserire le batterie disponendole secondo lo schema riportato.

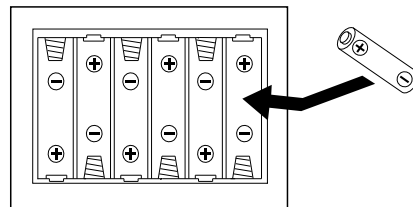



NOTA: Se l'indicatore LED inizia a lampeggiare velocemente per 10 secondi, le batterie sono scariche e devono essere sostituite. Quando l'adattatore CA non è collegato, l'unità utilizza automaticamente l'alimentazione a batteria.

RIPRODUZIONE TRAMITE BLUETOOTH



Indicatori LED

NOTA: Se la luce LED lampeggia dopo aver acceso l'apparecchio, significa che questo si trova in modalità Bluetooth, in caso contrario, l'unità si trova in modalità AUX.

1. Premere il pulsante ON / OFF  pulsante per accendere l'apparecchio. L'indicatore di accensione si illuminerà.
2. Premere il pulsante  per cambiare la sorgente sonora e passare in modalità Bluetooth, se l'apparecchio non si trova già in modalità Bluetooth.
3. Tenere premuto il pulsante  per 3 secondi per mettere l'apparecchio in modalità pairing. L'indicatore LED inizierà a lampeggiare velocemente.

NOTA: 1. La luce dell'indicatore diventerà fissa quando l'unità sarà correttamente connessa.

2. Se l'indicatore LED inizia a lampeggiare lentamente dopo 3 minuti, significa che il collegamento non ha avuto successo.

4. Aprire il menu delle impostazioni Bluetooth del vostro cellulare, lettore o computer abilitato. Una volta riconosciuto, "rukus" apparirà sul display del vostro dispositivo Bluetooth. Selezionare "rukus" per associare e connettere l'apparecchio al dispositivo.



NOTA: Su iPhone o iPad, toccare sulla scritta "rukus" per selezionare. Se viene richiesta una password, immettere "1234".

5. Una volta stabilita la connessione Bluetooth, selezionare la musica e premere il tasto  sul vostro dispositivo. L'apparecchio avvierà automaticamente la riproduzione musicale.

NOTA: In modalità di riproduzione musicale, la durata delle batterie AA è di circa 10 ore, a seconda del livello della musica e di altri fattori..

RIPRODUZIONE TRAMITE AUX

Con Rukus è possibile riprodurre musica da un qualsiasi dispositivo esterno, come un lettore portatile. Assicurarsi di spegnere l'alimentazione del dispositivo esterno prima di effettuare qualsiasi collegamento. Per ulteriori informazioni, fare riferimento al manuale di istruzioni del dispositivo da collegare.

1. Collegare qualsiasi dispositivo provvisto di attacco jack da 3,5 mm alla porta **AUX IN** presente sulla parte inferiore dell'apparecchio.
2. Premere il pulsante  per accendere l'apparecchio.
3. Premere il pulsante  per cambiare la sorgente audio e passare in modalità AUX, se l'unità non è già in modalità AUX.
4. Accendere il dispositivo esterno e premere il pulsante .
5. L'apparecchio inizierà a riprodurre la musica dal dispositivo esterno automaticamente.

REGOLAZIONE DEL VOLUME

Premere i tasti  e  per regolare il livello del volume.

NOTA: Durante la regolazione del volume, se l'indicatore LED inizia a lampeggiare, il livello di volume minimo o massimo è stato raggiunto.

BASS BOOST

Premere il pulsante  per esaltare i toni bassi della musica. Premere nuovamente il tasto per disattivare questa funzione.

RISPARMIO ENERGETICO AUTOMATICO

Se resta inattivo per 10 minuti (assenza di suono o di funzionamento), l'apparecchio si spegne automaticamente.

REGISTRAZIONE DELLA GARANZIA

Per assicurare protezione al prodotto e fare in modo che questo sia coperto da garanzia contro rischi e problemi, sarebbe bene registrare l'apparecchio subito dopo l'acquisto. E' possibile registrare il prodotto utilizzando una di queste opzioni:

1. Visitando il nostro sito Internet all'indirizzo **www.etoncorp.com**.
2. Inviare la garanzia via posta tramite l'apposita busta che si trova nel prodotto.
3. Inviare la garanzia via posta al seguente indirizzo. Includere nome, indirizzo completo, numero di telefono, modello acquistato, data di acquisto, nome del venditore da cui si è acquistato il prodotto e numero seriale dello stesso (di solito collocato vicino al vano batterie):

Etón Corporation

1015 Corporation Way
Palo Alto, CA 94303

GARANZIA LIMITATA

Informazioni sulla garanzia e sui limiti di quest'ultima possono essere anche consultate su Internet all'indirizzo www.etoncorp.com.

SERVIZI PER IL PRODOTTO

Per fruire dei servizi associati a questo prodotto, si prega di contattare prima di tutto un rappresentante di Etón Corporation al numero 800-872-2228 per gli Stati Uniti, al 800-637-1648 per il Canada o al numero (650) 903-3866, customersvc@etoncorp.com, per segnalare problemi e difetti. Se si richiederà un maggiore intervento, i tecnici daranno tutte le informazioni del caso comprese quelle che riguardano la garanzia dell'apparecchio e se il danno scoperto è passabile o meno di garanzia.

PRODOTTI IN GARANZIA

Se il prodotto è ancora in garanzia e il personale Etón Corporation ha stabilito che il guasto può essere risolto fruendo della garanzia, allora invierà l'autorizzazione per la riparazione direttamente al cliente comprensiva di tutte le istruzioni per l'invio del prodotto e la sua riparazione. Si raccomanda di non spedire il prodotto fino a quando non si sia ricevuta la richiesta di autorizzazione comprensiva di numero identificativo.

PRODOTTI NON IN GARANZIA

Se il prodotto non è più in garanzia e richiede l'intervento di un tecnico, il cliente sarà indirizzato al centro riparazioni più vicino e comodo.

Per usufruire del servizio al di fuori del Nord America, si prega di fare riferimento alle informazioni ricevute al momento dell'acquisto del prodotto o una volta contattato il produttore dello stesso.

Etón Corporation

Corporate Headquarters
1015 Corporation Way
Palo Alto, California 94303 USA
tel +1 650-903-3865
tel +1 800-872-2228
fax +1 650-903-3867

Etón Canada

1 Yonge Street, Suite 1801
Toronto, Ontario M5E 1W7
Canada
tel +1 416-214-6885