

ENGLISH / FRANÇAISE / DEUTSCH / ESPAÑOL / ITALIANO

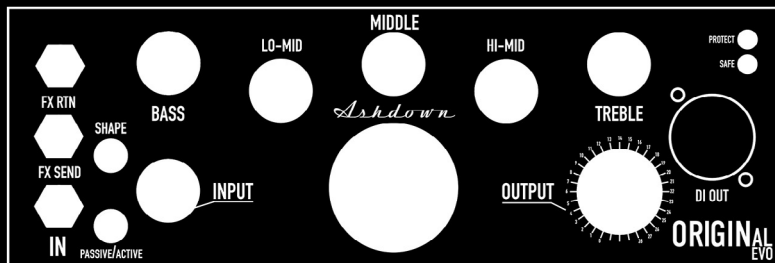

ORIGINAL  
EVO

USER MANUAL

## ASHDOWN ORIGINAL HEADS & COMBOS

### USER GUIDE

The Origin clinches the key fundamentals of everything that makes a great bass amp. This lightweight, portable and stripped back bass amp head takes Ashdown back to the Origin of their Tone.

Starting from the top, a passive/active switch determines the whether the amp is being used with a high or low output instrument and sets a clear signal path to the input control. From here, the player can fine-tune their input level using Ashdown's trademark VU meter, which takes pride of place at the very centre of the amp head.

#### Simple yet Powerful EQ

With the signal at its optimal level, you then hit a defined set of features designed enhance your tone. The Origin features a tried and tested 5-band EQ, controlling your traditional bass, middle and treble with a lo-mid and hi-mid sitting comfortably either side of the variable middle control. The additional Shape control further sculpts your tone, lifting the frequencies that really count - like a smiley face on a graphic equalizer.

#### Tonally Connected

The output control regulates the output volume of the amp and wrapping up the features on the front panel is an easy to reach DI output, as well as an independent FX send and return, which allows the amp to set a very clear signal path with no interruptions.

#### Create the Perfect Rig

To the rear of this condensed unit is a very well considered headphone out, which doubles this gig-ready head as a great home practice device. 2 x jack speaker outputs with a minimum 4 ohm load provides flexible partnering options with Ashdown's existing range of bass cabinets.

## ASHDOWN ORIGINAL HEADS & COMBOS

### USER GUIDE

#### Ready for the Road

The Origin is a rugged little go-getter, using scuff proof paint over its steel chassis. Retaining a nice yet practical weight to it, with quality feeling control pots, The Origin is built to last a lifetime. Offered with a 5 year warranty, The Origin comes complete with auto protect voltage for global touring musicians and an adaptive temperature controlled fan for road and studio use.

#### Front Panel:

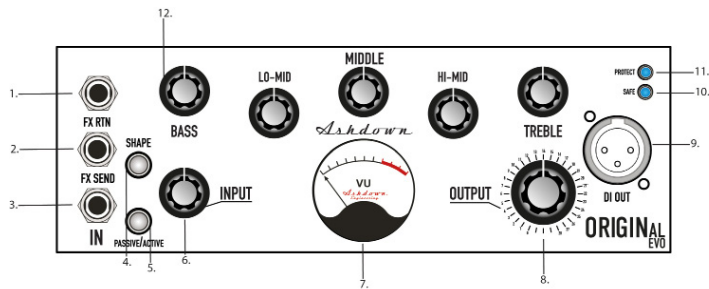

## ASHDOWN ORIGINAL HEADS & COMBOS

### USER GUIDE

#### Front Panel:

- 1- FX-RTN - FX loop return jack socket.
- 2- FX-SEND - FX loop send jack socket.
- 3- IN - Instrument Input Jack
- 4- SHAPE - Push Button - Enables a pre shape scoop to the tone before the EQ.
- 5- PASSIVE/ACTIVE - Push Button - Passive or active instrument -15dB input PAD.
- 6- INPUT - Rotary Control - Adjust the input level depending on your choice of instrument.
- 7- VU METER - Input level meter for input signal monitoring.
- 8- OUTPUT - Rotary control - Set the overall output of your amp.
- 9- DI OUT - Balanced XLR Di Output
- 10- SAFE - LED - Safe operation indicator
- 11- PROTECT - LED - Safety precaution indicator.
- 12- EQ - A 5 band comprehensive EQ action. Including rotary controls for Bass, Lo-Mid, Middle, Hi-Mid and Treble.

## ASHDOWN ORIGINAL HEADS & COMBOS

### USER GUIDE

#### Rear Panel:

- 13- PHONES - Headphone 3.5mm Jack Output
  - 14- 2 x Jack Speaker outputs
  - 15- MAINS - Power input for use with supplied power cable.
- **C112T** - 1 x 8Ohm Out to internal speaker (1 x 8Ohm Extension output)

#### Rear Panel:



OR-C112T

NOTES:

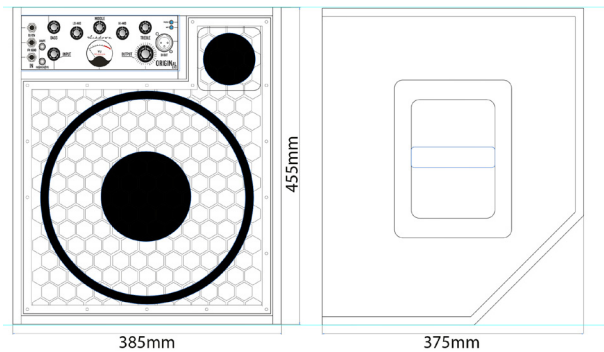

REAR PANEL

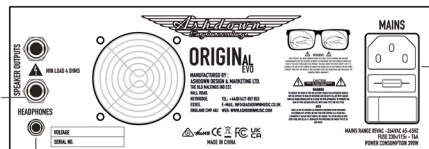

## ASHDOWN ORIGINAL HEADS & COMBOS

USER GUIDE

**Manufacturer:** Ashdown Design & Marketing  
The Old Maltings  
Hall Road, Heybridge,  
Essex CM9 4NJ  
United Kingdom



**Product Description:** Instrument amplification & Accessories based on Printed Circuit Board designs. For domestic and professional use

When installed and used in accordance with the manufacturer's instructions the Model(s) named herein is in conformity with the following standards and normative documents:

2014/35/EU Low Voltage Directive (LVD)  
2014/30/EU Electromagnetic Compatibility (EMC) Directive  
2011/65/EU Restriction of Hazardous Substances (RoHS) Directive

The Following harmonized standards and technical specifications have been applied:

LVD: EN 62368-1:2014/AC:2015  
EMC: EN 55032:2015/A1:2020/A11:2020 EN 55035:2017/  
A11:2020 EN 61000-3-2:2019/A1:2021  
RoHS: EN 63000:2018

## ASHDOWN ORIGINAL HEADS & COMBOS

USER GUIDE

### SCAN THE QR CODE AND DISPOSE CORRECTLY

SKANNA QR-KODD JA HÄVITÄ OIKEIN  
SKANNIGE QR-KODD JA KÄILITAKE ÖIGESTI  
SCAN QR-KODEN OG BORTSKAFFES KORREKT  
NASKENTE QR KÓD A SPRÁVNE ZLIKVIDUJTE  
ΣΚΑΝΗΣΤΕ ΤΟΝ ΚΩΔΙΚΟ QR ΚΑΙ ΑΠΟΡΡΙΨΤΕ ΣΩΣΤΑ  
СКАНИРАЙТЕ QR КОДА И ИЗХВЪРЯТЕ ПРАВИЛНО  
SCAN DE QR-CODE EN GOOI OP CORRECTE WIJZE AF  
SKANNA QR-KODEN OCH KASSA KORREKT  
QR-CODE SCANNEN UND RICHTIG ENTSORGEN  
ESCANE E L CÓDIGO QR Y DESECHE CORRECTAMENTE  
SKENIRAJTE KODO QR IN PRAVLINO ODSTRANITE

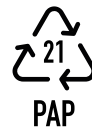
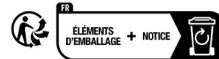

PAPER COLLECTION

SKENOVAŤ QR KÓD A SPRÁVNE ZLIKVIDOVAŤ  
SCANAJŤ CODUL QR ŠI ARIMINAJŤ CORECT  
LEA O CÓDIGO QR E DESCARTE CORRETAMENTE  
ZESKANUJ KOD QR I WYKORZYSTAJ W PRAWIDŁOWY SPOSÓB  
SKAJN IL-QR CODE U ARMI B'MOD KORREKT  
SCAN DE QR-CODE AN KORREKT entsuergt  
NUSKAITŪKITE QR KODĀ IR TINKAMĀJ ĪSMETĀME  
SKENĒJĒT QR KODU UN PAREIZI UZMETĒS  
SCANSJONA IL CODICE QR E SMALTISCI CORRETTAMENTE  
SCAN AN CÓD QR AGUS DIÚSCAIRT I GHEARR  
SZKENNELJE BE A QR-KÓDOT. ÉS MEGFELELŐEN ÁRTALMATLANÍTSA LE  
SCANNEZ LE CODE QR ET JETEZ-LE CORRECTEMENT

**MANUFACTURED BY :**  
**ASHDOWN DESIGN & MARKETING LTD.**  
THE OLD MALTINGS IND EST,  
HALL ROAD,

HEYBRIDGE, ESSEX, ENGLAND CM9 4NJ  
TEL: +44(0)1621 857 853  
E-MAIL: INFO@ASHDOWNMUSIC.CO.UK  
WEB: WWW.ASHDOWNMUSIC.COM

## ASHDOWN ORIGINAL HEADS & COMBOS

### MODE D'EMPLOI

L'Origin rassemble les principes fondamentaux de tout ce qui fait un excellent ampli de basse. Cette tête d'ampli basse légère, portable et épurée ramène Ashdown à l'origine de son son.

En partant du haut, un commutateur passif/actif détermine si l'ampli est utilisé avec un instrument à sortie élevée ou faible et définit un chemin de signal clair vers le contrôle d'entrée. À partir de là, le joueur peut affiner son niveau d'entrée à l'aide du VU-mètre de marque Ashdown, qui occupe une place de choix au centre même de la tête d'ampli.

### Égaliseur simple mais puissant

Avec le signal à son niveau optimal, vous accédez ensuite à un ensemble défini de fonctionnalités conçues pour améliorer votre tonalité. L'Origin est doté d'un égaliseur 5 bandes éprouvé, contrôlant vos basses, médiums et aigus traditionnels avec un bas-médium et un haut-médium assis confortablement de chaque côté de la commande centrale variable. La commande Shape supplémentaire sculpte davantage votre son, en élevant les fréquences qui comptent vraiment, comme un visage souriant sur un égaliseur graphique.

### Connecté tonalement

Le contrôle de sortie régule le volume de sortie de l'ampli et les fonctionnalités du panneau avant sont complétées par une sortie DI facile à atteindre, ainsi qu'un envoi et un retour d'effet indépendants, ce qui permet à l'ampli de définir un chemin de signal très clair sans aucun problème. interruptions.

### Créez le montage parfait

À l'arrière de cette unité condensée se trouve une sortie casque très bien pensée, qui fait de cette tête prête pour le concert un excellent appareil de pratique à domicile. 2 sorties haut-parleur jack avec une charge minimale de 4 ohms offrent des options de partenariat flexibles avec la gamme existante d'enceintes de basse d'Ashdown.

## ASHDOWN ORIGINAL HEADS & COMBOS

### MODE D'EMPLOI

### Prêt pour la route

L'Origin est un petit fonceur robuste, utilisant une peinture résistante aux éraflures sur son châssis en acier. Conservant un poids agréable mais pratique, avec des pots de contrôle de qualité, The Origin est conçu pour durer toute une vie. Proposé avec une garantie de 5 ans, The Origin est livré avec une tension de protection automatique pour les musiciens en tournée mondiale et un ventilateur adaptatif à température contrôlée pour une utilisation sur route et en studio.

### Panneau avant:

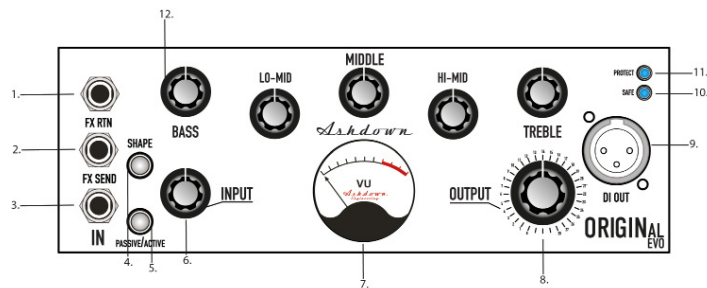

## ASHDOWN ORIGINAL HEADS & COMBOS

### MODE D'EMPLOI

#### Panneau avant:

- 1-** FX-RTN - Prise jack de retour de boucle FX.
- 2-** FX-SEND - Prise jack d'envoi de boucle d'effet.
- 3-** IN - Prise d'entrée instrument
- 4-** SHAPE - Bouton-poussoir - Permet une pré-forme de la tonalité avant l'égalisation.
- 5-** PASSIF/ACTIF - Bouton poussoir - Instrument passif ou actif - PAD d'entrée 15dB.
- 6-** INPUT - Commande rotative - Ajustez le niveau d'entrée en fonction de votre choix d'instrument.
- 7-** VU METER - Indicateur de niveau d'entrée pour la surveillance du signal d'entrée.
- 8-** OUTPUT - Commande rotative - Réglez la sortie globale de votre ampli.
- 9-** DI OUT - Sortie Di symétrique XLR
- 10-** SAFE - LED - Indicateur de fonctionnement sécurisé
- 11-** PROTECT - LED - Indicateur de précaution de sécurité.
- 12-** EQ - Une action d'égalisation complète à 5 bandes. Y compris les commandes rotatives pour Bass, Lo-Mid, Middle, Hi-Mid et Treble.

## ASHDOWN ORIGINAL HEADS & COMBOS

### MODE D'EMPLOI

#### Panneau arrière:

- 13-** TÉLÉPHONES - Sortie casque jack 3,5 mm
- 14-** 2 x sorties haut-parleur Jack
- 15-** SECTEUR - Entrée d'alimentation à utiliser avec le câble d'alimentation fourni.
- C112T-300** - 1 sortie 8 Ohm vers haut-parleur interne (1 sortie d'extension 8 Ohm)

#### Rear Panel:



# ASHDOWN ORIGINAL HEADS & COMBOS

MODE D'EMPLOI

OR-C112T

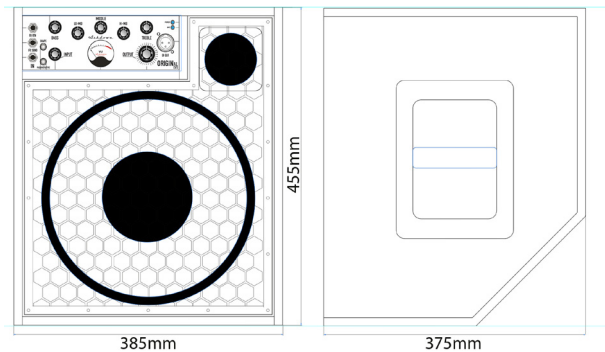

# ASHDOWN ORIGINAL HEADS & COMBOS

MODE D'EMPLOI

REMARQUES:

## PANNEAU ARRIÈRE

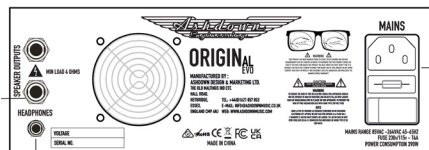



## ASHDOWN ORIGINAL HEADS & COMBOS

MODE D'EMPLOI

**Fabricante:** Ashdown Design & Marketing  
The Old Maltings  
Hall Road, Heyrbridge,  
Essex CM9 4NJ  
United Kingdom



**Description du produit:** Amplification et accessoires d'instruments basés sur les conceptions de la carte de circuit imprimé. Pour domestique et usage professionnel

Lorsqu'ils sont installés et utilisés conformément aux instructions du fabricant, le(s) modèle(s) nommé(s) dans le présent document sont conformes aux normes et documents normatifs suivants :

2014/35/EU Directive Basse Tension (LVD)  
2014/30/EU Directive sur la compatibilité électromagnétique (CEM)  
2011/65/EU Directive sur la restriction des substances dangereuses (RoHS)

Les normes harmonisées et spécifications techniques suivantes ont été appliquées:

LVD: EN 62368-1:2014/AC:2015  
EMC: EN 55032:2015/A1:2020/A11:2020 EN 55035:2017/  
A11:2020 EN 61000-3-2:2019/A1:2021  
RoHS: EN 63000:2018

## ASHDOWN ORIGINAL HEADS & COMBOS

MODE D'EMPLOI

### SCAN THE QR CODE AND DISPOSE CORRECTLY

SKANNA QR-KODD JA HÄVITÄ OIKEIN  
SKANNIGE QR-KODD JA KÄÄLTÄKE ÖIGESTI  
SCAN QR-KODEN OG BORTSKAFFES KORREKT  
NASKENTE QR KÓD A SPRÁVNE ZLIKVIDUJTE  
ΣΚΑΝΗΣΤΕ ΤΟΝ ΚΩΔΙΚΟ QR ΚΑΙ ΑΠΟΡΡΙΨΤΕ ΣΩΣΤΑ  
СКАНИРАЙТЕ QR КОДА И ИЗХВЪРЯТЕ ПРАВИЛНО  
SCAN DE QR-CODE EN GOOI OP CORRECTE wijze AF  
SKANNA QR-KODEN OCH KASSA KORREKT  
QR-CODE SCANNEN UND RICHTIG ENTSORGEN  
ESCANEEL EL CÓDIGO QR Y DESECHE CORRECTAMENTE  
SKENIRAJTE KODO QR IN PRAVILNO ODSTRANITE

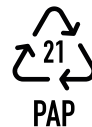
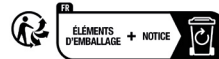

PAPER COLLECTION

SKENOVAŤ QR KÓD A SPRÁVNE ZLIKVIDOVAŤ  
SCANAJŤ CODUL QR ŠI ARIMINAJŤ CORECT  
LEA O CÓDIGO QR E DESCARTE CORRETAMENTE  
ZESKANUJ KOD QR I WYKORZYSTAJ W PRAWIDŁOWY SPOSÓB  
SKAJN IL-QR CODE U ARMI B'MOD KORRETT  
SCAN DE QR-CODE AN KORREKT entsuergt  
NUSKAITYKITE QR KODĄ IR TINKAMAI ĮŠMETAME  
SKENĖJĖT QR KODU UN PAREIZI UZMETĖS  
SCANSJONA IL CODICE QR E SMALTISCI CORRETTAMENTE  
SCAN AN CÓD QR AGUS DÍUSCAIRT I GHEARR  
SZKENNELJE BE A QR-KÓDOT. ÉS MEGFELELŐEN ÁRTALMATLANÍTSA LE  
SCANNEZ LE CODE QR ET JETEZ-LE CORRECTEMENT

**MANUFACTURED BY :**  
**ASHDOWN DESIGN & MARKETING LTD.**  
**THE OLD MALTINGS IND EST,**

**HALL ROAD,**

**HEYBRIDGE,**

**ESSEX,**

**ENGLAND CM9 4NJ**

**TEL: +44(0)1621 857 853**

**E-MAIL: INFO@ASHDOWNMUSIC.CO.UK**

**WEB: WWW.ASHDOWNMUSIC.COM**

Der Origin vereint die wichtigsten Grundlagen von allem, was einen großartigen Bassverstärker ausmacht. Dieses leichte, tragbare und auf das Wesentliche reduzierte Bassverstärker-Topteil führt Ashdown zurück zum Ursprung seines Tons.

Von oben beginnend bestimmt ein Passiv/Aktiv-Schalter, ob der Verstärker mit einem Instrument mit hoher oder niedriger Ausgangsleistung verwendet wird, und stellt einen klaren Signalpfad zum Eingangsregler her. Von hier aus kann der Spieler seinen Eingangspegel mit Ashdowns charakteristischem VU-Meter feinabstimmen, das genau in der Mitte des Verstärkerkopfes platziert ist.

### Einfacher, aber leistungsstarker EQ

Wenn das Signal den optimalen Pegel erreicht hat, können Sie auf eine Reihe definierter Funktionen zugreifen, die Ihren Klang verbessern. Der Origin verfügt über einen bewährten 5-Band-EQ, der Ihre traditionellen Bässe, Mitten und Höhen steuert, wobei ein Lo-Mid und ein Hi-Mid bequem auf beiden Seiten des variablen Mittelreglers sitzen. Der zusätzliche Shape-Regler formt Ihren Klang weiter und hebt die Frequenzen an, die wirklich zählen – wie ein Smiley auf einem grafischen Equalizer.

### Klanglich verbunden

Der Ausgangsregler regelt die Ausgangslautstärke des Verstärkers. Abgerundet werden die Funktionen auf der Vorderseite durch einen leicht erreichbaren DI-Ausgang sowie einen unabhängigen FX-Send und -Return, der es dem Verstärker ermöglicht, einen sehr klaren Signalpfad ohne Verzögerung einzustellen Unterbrechungen.

### Erstellen Sie das perfekte Rig

Auf der Rückseite dieses kompakten Geräts befindet sich ein sehr durchdachter Kopfhörerausgang, der diesen für den Auftritt geeigneten Kopf auch als großartiges Übungsgerät für zu Hause eignet. 2 x Klinken-Lautsprecherausgänge mit einer Last von mindestens 4 Ohm bieten flexible Partneroptionen mit Ashdowns bestehender Bassbox-Reihe.

### Bereit für die Straße

Der Origin ist ein robuster kleiner Draufgänger, dessen Stahlgehäuse mit abriebfester Lackierung versehen ist. Mit seinem angenehmen, aber dennoch praktischen Gewicht und den hochwertigen Potis zur Kontrolle des Gefühls ist The Origin für eine lebenslange Lebensdauer ausgelegt. Der Origin wird mit einer 5-Jahres-Garantie angeboten und verfügt über eine automatische Schutzspannung für weltweit auf Tournee befindliche Musiker sowie einen adaptiven temperaturgesteuerten Lüfter für den Einsatz auf der Straße und im Studio.

### Frontblende:

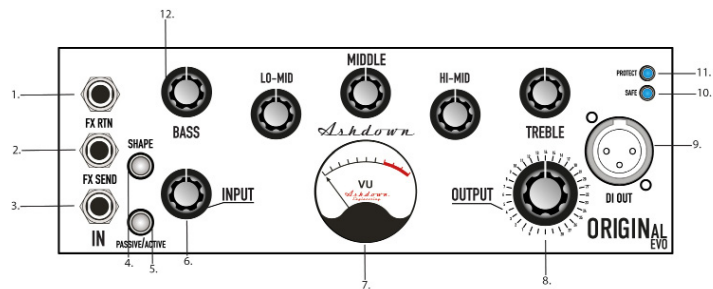

## ASHDOWN ORIGINAL HEADS & COMBOS

### BENUTZERHANDBUCH

#### Frontblende:

- 1- FX-RTN - FX-Loop-Return-Klinkenbuchse.
- 2- FX-SEND - FX-Loop-Send-Buchse.
- 3- IN - Instrumenteneingangsbuchse
- 4- SHAPE - Druckknopf - Ermöglicht eine Vorformung des Klangs vor dem EQ.
- 5- PASSIV/AKTIV - Druckknopf - Passives oder aktives Instrument - 15 dB Eingangs-PAD.
- 6- INPUT - Drehregler - Passen Sie den Eingangsspegel je nach gewähltem Instrument an.
- 7- VU METER - Eingangspegelmesser zur Überwachung des Eingangssignals.
- 8- OUTPUT - Rotary control - Set the overall output of your amp.
- 9- DI OUT - Balanced XLR Di Output
- 10- SAFE - LED - Safe operation indicator
- 11- PROTECT - LED - Safety precaution indicator.
- 12- EQ - A 5 band comprehensive EQ action. Including rotary controls for Bass, Lo-Mid, Middle, Hi-Mid and Treble.

## ASHDOWN ORIGINAL HEADS & COMBOS

### BENUTZERHANDBUCH

#### Rückwand:

- 13- TELEFONE - 3,5-mm-Kopfhörer-Klinkenausgang
  - 14- 2 x Klinken-Lautsprecherausgänge
  - 15- NETZ - Stromeingang zur Verwendung mit dem mitgelieferten Netzkabel.
- **C112T** - 1 x 8 Ohm Ausgang zum internen Lautsprecher (1 x 8 Ohm Erweiterungsausgang)

#### Rear Panel:



OR-C112T

ANMERKUNGEN:

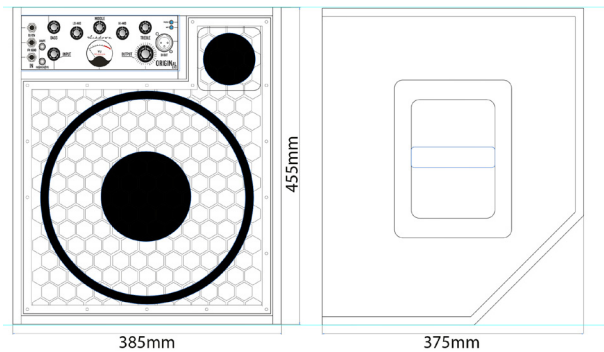

RÜCKWAND

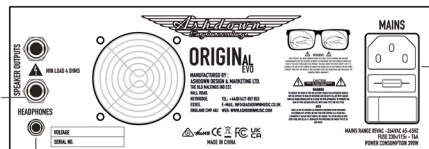

## ASHDOWN ORIGINAL HEADS & COMBOS

BENUTZERHANDBUCH

**Herstellerin:** Ashdown Design & Marketing  
The Old Maltings  
Hall Road, Heybridge,  
Essex CM9 4NJ  
United Kingdom



**Produktbeschreibung:** Instrumentenverstärkung und Zubehör basierend auf Leiterplattendesigns. Für den Inlandbereich und professionellen Einsatz

Bei Installation und Verwendung gemäß den Anweisungen des Herstellers entsprechen die hier genannten Modelle den folgenden Standards und normativen Dokumenten:

2014/35/EU Niederspannungsrichtlinie (LVD)  
2014/30/EU Richtlinie zur elektromagnetischen Verträglichkeit (EMV).  
2011/65/EU Richtlinie zur Beschränkung gefährlicher Stoffe (RoHS).

Die folgenden harmonisierten Normen und technischen Spezifikationen wurden angewendet:

LVD: EN 62368-1:2014/AC:2015  
EMC: EN 55032:2015/A1:2020/A11:2020 EN 55035:2017/  
A11:2020 EN 61000-3-2:2019/A1:2021  
RoHS: EN 63000:2018

## ASHDOWN ORIGINAL HEADS & COMBOS

BENUTZERHANDBUCH

### SCAN THE QR CODE AND DISPOSE CORRECTLY

SKANNA QR-KODD JA HÄVITÄ OIKEIN  
SKANNIGE QR-KODD JA KÄILITAKE ÖIGESTI  
SCAN QR-KODEN OG BORTSKAFFE KORREKT  
NASKENTE QR KOD A SPRÁVNE ZLIKVIDUJTE  
ΣΚΑΝΙΣΤΕ ΤΟΝ ΚΩΔΙΚΟ QR ΚΑΙ ΑΠΟΡΡΙΨΤΕ ΣΩΣΤΑ  
СКАНИРАЙТЕ QR КОДА И ИЗХВЪРЯТЕ ПРАВИЛНО  
SCAN DE QR-CODE EN GOOI OP CORRECTE WIJZE AF  
SKANNA QR-KODEN OCH KASSA KORREKT  
QR-CODE SCANNEN UND RICHTIG ENTSORGEN  
ESCANEEL EL CÓDIGO QR Y DESECHE CORRECTAMENTE  
SKENIRAJTE KODO QR IN PRAVILNO ODSTRANITE

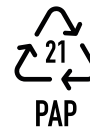

PAPER COLLECTION

SKENOVAŤ QR KÓD A SPRÁVNE ZLIKVIDOVAŤ  
SCANAJŤ QODUL QR ŠI ARIMINAJŤ CORECT  
LEA O CÓDIGO QR E DESCARTE CORRETAMENTE  
ZESKANUJ KOD QR I WYKORZYSTAJ W PRAWIDŁOWY SPOSÓB  
SKAJN IL-QR CODE U ARMI B'MOD KORREKT  
SCAN DE QR-CODE AN KORREKT entsuergt  
NUSKAITŪKITE QR KODĀ IR TĪNKAMĀJ ĪSMETĀME  
SKENĒJĒT QR KODU UN PAREIZI UZMETĒS  
SCANSJONA IL CODICE QR E SMALTISCI CORRETTAMENTE  
SCAN AN CÓD QR AGUS DIUSCAIRT I GHEARR  
SZKENNELJE BE A QR-KÓDOT. ÉS MEGFELELŐEN ÁRTALMATLANÍTSA LE  
SCANNEZ LE CODE QR ET JETEZ-LE CORRECTEMENT

**MANUFACTURED BY:**  
**ASHDOWN DESIGN & MARKETING LTD.**  
**THE OLD MALTINGS IND EST,**

**HALL ROAD,**

**HEYBRIDGE,**

**ESSEX,**

**ENGLAND CM9 4NJ**

**TEL: +44(0)1621 857 853**

**E-MAIL: INFO@ASHDOWNMUSIC.CO.UK**

**WEB: WWW.ASHDOWNMUSIC.COM**

## ASHDOWN ORIGINAL HEADS & COMBOS

### GUÍA DEL USUARIO

El Origin recoge los fundamentos clave de todo lo que hace que un gran amplificador de bajo. Este cabezal de amplificador de bajo liviano, portátil y sencillo lleva a Ashdown de regreso al origen de su tono.

Comenzando desde arriba, un interruptor pasivo/activo determina si el amplificador se está utilizando con un instrumento de salida alta o baja y establece una ruta de señal clara al control de entrada. Desde aquí, el intérprete puede ajustar su nivel de entrada utilizando el medidor VU característico de Ashdown, que ocupa un lugar destacado en el centro del cabezal del amplificador.

#### EQ simple pero potente

Con la señal en su nivel óptimo, podrá acceder a un conjunto definido de funciones diseñadas para mejorar su tono. Origin cuenta con un ecualizador de 5 bandas probado y testado, que controla los graves, medios y agudos tradicionales con un control medio-bajo y medio-alto ubicado cómodamente a ambos lados del control medio variable. El control de Forma adicional esculpe aún más tu tono, elevando las frecuencias que realmente cuentan, como una carita sonriente en un ecualizador gráfico.

#### Tonalmente conectado

El control de salida regula el volumen de salida del amplificador y, resumiendo las características del panel frontal, se encuentra una salida DI de fácil acceso, así como un envío y retorno de efectos independientes, que permite al amplificador establecer una ruta de señal muy clara sin interrupciones.

#### Crea la plataforma perfecta

En la parte trasera de esta unidad condensada hay una salida de auriculares muy bien pensada, que duplica este cabezal listo para conciertos como un excelente dispositivo de práctica en casa. 2 salidas de altavoz jack con una carga mínima de 4 ohmios brindan opciones flexibles de asociación con la gama existente de gabinetes de bajo de Ashdown.

## ASHDOWN ORIGINAL HEADS & COMBOS

### GUÍA DEL USUARIO

#### Lista para el camino

El Origin es un pequeño y robusto emprendedor que utiliza pintura resistente al desgaste sobre su chasis de acero. Manteniendo un peso agradable pero práctico, con ollas de control de sensación de calidad, The Origin está diseñado para durar toda la vida. Ofrecido con una garantía de 5 años, The Origin viene completo con voltaje de protección automática para músicos en gira mundial y un ventilador adaptable con temperatura controlada para uso en carretera y en estudio.

#### Panel frontal:

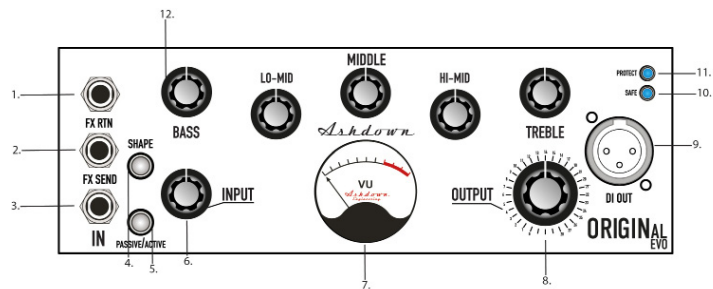

## ASHDOWN ORIGINAL HEADS & COMBOS

### GUÍA DEL USUARIO

#### Panel frontal:

- 1-** FX-RTN - Conector jack de retorno de bucle FX.
- 2-** FX-SEND - Conector jack de envío de bucle FX.
- 3-** IN - Conector de entrada de instrumento
- 4-** SHAPE - Pulsador - Habilita una toma de forma previa al tono antes del ecualizador.
- 5-** PASIVO/ACTIVO - Pulsador - Instrumento pasivo o activo -Entrada 15dB PAD.
- 6-** ENTRADA - Control giratorio - Ajuste el nivel de entrada según su elección de instrumento.
- 7-** VU METER - Medidor de nivel de entrada para monitoreo de señal de entrada.
- 8-** SALIDA - Control giratorio - Establece la salida general de tu amplificador.
- 9-** SALIDA DI - Salida Di XLR balanceada
- 10-** SAFE - LED - Indicador de funcionamiento seguro
- 11-** PROTECT - LED - Indicador de precauciones de seguridad.
- 12-** EQ: una acción de ecualización integral de 5 bandas. Incluye controles giratorios para graves, medios bajos, medios, medios altos y agudos.

## ASHDOWN ORIGINAL HEADS & COMBOS

### GUÍA DEL USUARIO

#### Rear Panel:

- 13-** PHONES - Headphone 3.5mm Jack Output

- 14-** 2 x Jack Speaker outputs

- **C112T** - 1 x 8Ohm Out to internal speaker (1 x 8Ohm Extension output)

- 15-** MAINS - Power input for use with supplied power cable.

#### Rear Panel:



OR-C112T

NOTAS:

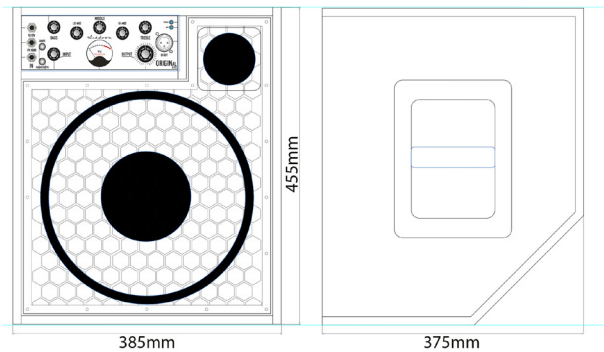

PANEL TRASERO

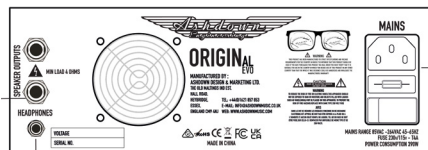



## ASHDOWN ORIGINAL HEADS & COMBOS

GUÍA DEL USUARIO

**Fabricante:** Ashdown Design & Marketing  
The Old Maltings  
Hall Road, Heybridge,  
Essex CM9 4NJ  
United Kingdom



**Descripción del Producto:** Amplificación de instrumentos y accesorios basados en diseños de placas de circuito impreso. Para uso doméstico y uso profesional

Cuando se instalan y utilizan de acuerdo con las instrucciones del fabricante, los modelos aquí nombrados cumplen con las siguientes normas y documentos normativos:

2014/35/EU Directiva de baja tensión (LVD)  
2014/30/EU Directiva de compatibilidad electromagnética (EMC)  
2011/65/EU Directiva de restricción de sustancias peligrosas (RoHS)

Se han aplicado las siguientes normas armonizadas y especificaciones técnicas:

LVD: EN 62368-1:2014/AC:2015  
EMC: EN 55032:2015/A1:2020/A11:2020 EN 55035:2017/  
A11:2020 EN 61000-3-2:2019/A1:2021  
RoHS: EN 63000:2018

## ASHDOWN ORIGINAL HEADS & COMBOS

GUÍA DEL USUARIO

### SCAN THE QR CODE AND DISPOSE CORRECTLY

SKANNA QR-KODDI JA HÁVITA OIKEIN  
SKANNIGE QR-KODD JA KÄILITAKE OIGESTI  
SCAN QR-KODEN OG BORTSKAFFE KORREKT  
NASKENTE QR KÓD A SPRÁVNE ZLIKVIDUJTE  
ΣΚΑΝΙΣΤΕ ΤΟΝ ΚΩΔΙΚΟ QR ΚΑΙ ΑΠΟΡΡΙΨΤΕ ΣΩΣΤΑ  
СКАНИРАЙТЕ QR КОДА И ИЗХВЪРЯТЕ ПРАВИЛНО  
SCAN DE QR-CODE EN GOOI OP CORRECTE wijze AF  
SKANNA QR-KODEN OCH KASSA KORREKT  
QR-CODE SCANNEN UND RICHTIG ENTSORGEN  
ESCANEE EL CÓDIGO QR Y DESECHE CORRECTAMENTE  
SKENIRAJTE KODO QR IN PRAVLINO ODSTRANITE



SKENOVAŤ QR KÓD A SPRÁVNE ZLIKVIDOVAŤ  
SCANAJŤ QODUL QR ŠI ARIMINAJŤ CORECT  
LEA O CÓDIGO QR E DESCARTE CORRETAMENTE  
ZESKANUJ KOD QR I WYKORZYSTAJ W PRAWIDŁOWY SPOSOB  
SKAJN IL-QR CODE U ARMI B'MOD KORREKT  
SCAN DE QR-CODE AN KORREKT entsuergt  
NUSKAITŪKITE QR KODĀ IR TINKAMĀJ ĪSMETĀME  
SKENĒJĒT QR KODU UN PAREIZI UZMETĒS  
SCANSJONA IL CODICE QR E SMALTISCI CORRETTAMENTE  
SCAN AN CÓD QR AGUS DIÚSCAIRT I GHEARR  
SZKENNELJE BE A QR-KÓDOT. ÉS MEGFELELŐEN ÁRTALMATLANÍTSA LE  
SCANNEZ LE CODE QR ET JETEZ-LE CORRECTEMENT

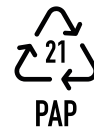
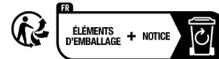

PAPER COLLECTION

**MANUFACTURED BY :**  
**ASHDOWN DESIGN & MARKETING LTD.**  
THE OLD MALTINGS IND EST,  
HALL ROAD,

HEYBRIDGE, TEL: +44(0)1621 857 853  
ESSEX, E-MAIL: INFO@ASHDOWNMUSIC.CO.UK  
ENGLAND CM9 4NJ WEB: WWW.ASHDOWNMUSIC.COM

L'Origin racchiude i fondamentali chiave di tutto ciò che rende un grande amplificatore per basso. Questa testata per basso leggera, portatile ed essenziale riporta Ashdown all'origine del suo tono.

Partendo dall'alto, un interruttore passivo/attivo determina se l'amplificatore viene utilizzato con uno strumento con uscita alta o bassa e imposta un percorso chiaro del segnale al controllo di ingresso. Da qui, il musicista può regolare con precisione il livello di ingresso utilizzando il VU meter di Ashdown, che occupa un posto orgoglioso al centro della testata dell'amplificatore.

### EQ semplice ma potente

Con il segnale al suo livello ottimale, raggiungi una serie definita di funzionalità progettate per migliorare il tuo tono. L'Origin è dotato di un collaudato equalizzatore a 5 bande, che controlla i tradizionali bassi, medi e alti con un medio-basso e un medio-alto comodamente posizionati su entrambi i lati del controllo centrale variabile. Il controllo Shape aggiuntivo scolpisce ulteriormente il tuo tono, sollevando le frequenze che contano davvero, come una faccina sorridente su un equalizzatore grafico.

### Tonalmente connesso

Il controllo di uscita regola il volume di uscita dell'amplificatore e a completare le funzionalità sul pannello frontale c'è un'uscita DI facile da raggiungere, nonché una mandata e un ritorno FX indipendenti, che consentono all'amplificatore di impostare un percorso del segnale molto chiaro senza interruzioni.

### Crea l'attrezzatura perfetta

Sul retro di questa unità condensata c'è un'uscita per cuffie molto ben considerata, che raddoppia questa testa pronta per il concerto come un ottimo dispositivo per esercitarsi a casa. 2 uscite jack per altoparlanti con un carico minimo di 4 ohm forniscono opzioni di collaborazione flessibili con la gamma esistente di cabinet per basso di Ashdown.

### Pronti per la strada

L'Origin è un piccolo e robusto modello intraprendente, che utilizza vernice antigraffio sul suo telaio in acciaio. Mantenendo un peso piacevole ma pratico, con vasi di controllo della sensazione di qualità, The Origin è costruito per durare una vita. Offerto con una garanzia di 5 anni, The Origin viene fornito completo di tensione di protezione automatica per i musicisti in tournée in tutto il mondo e di una ventola adattiva a temperatura controllata per l'uso su strada e in studio.

### Pannello frontale:

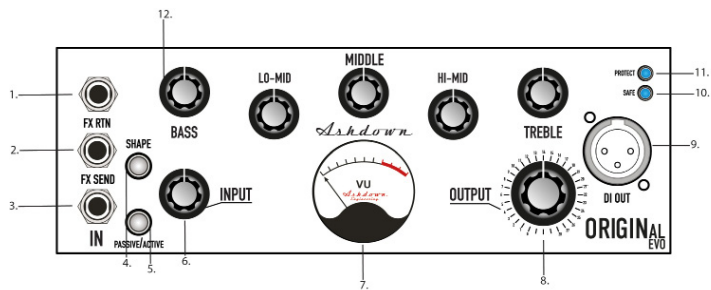

## ASHDOWN ORIGINAL HEADS & COMBOS

### GUIDA UTENTE

#### Pannello frontale:

- 1-** FX-RTN - Presa jack di ritorno del loop FX.
- 2-** FX-SEND - Presa jack di invio loop FX.
- 3-** IN - Jack di ingresso dello strumento
- 4-** SHAPE - Pulsante - Abilita uno scoop preformato sul tono prima dell'EQ.
- 5-** PASSIVO/ATTIVO - Pulsante - Strumento passivo o attivo - Ingresso 15 dB PAD.
- 6-** INPUT - Controllo rotativo - Regola il livello di ingresso in base alla scelta dello strumento.
- 7-** VU METER - Misuratore del livello di ingresso per il monitoraggio del segnale di ingresso.

- 8-** OUTPUT - Controllo rotativo - Imposta l'uscita complessiva del tuo amplificatore.
- 9-** DI OUT - Uscita Di XLR bilanciata
- 10-** SAFE - LED - Indicatore di funzionamento sicuro
- 11-** PROTECT - LED - Indicatore di precauzioni di sicurezza.
- 12-** EQ - Un'azione EQ completa a 5 bande. Includi controlli rotanti per bassi, bassi, medi, medi, alti e alti.

## ASHDOWN ORIGINAL HEADS & COMBOS

### GUIDA UTENTE

#### Pannello posteriore:

- 13-** TELEFONI - Uscita jack per cuffie da 3,5 mm
- 14-** 2 uscite jack per altoparlanti
- C112T** - 1 uscita da 8 Ohm all'altoparlante interno (1 uscita estensione da 8 Ohm)

- 15-** MAINS - Ingresso alimentazione da utilizzare con il cavo di alimentazione in dotazione.

#### Pannello posteriore:



OR-C112T

APPUNTI:

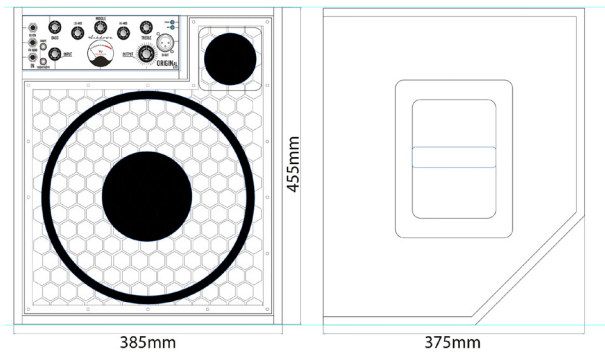

PANNELLO POSTERIORE

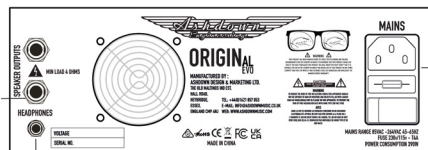

## ASHDOWN ORIGINAL HEADS & COMBOS

GUIDA UTENTE

**Produttrice:** Ashdown Design & Marketing  
The Old Maltings  
Hall Road, Heybridge,  
Essex CM9 4NJ  
United Kingdom



**Descrizione del prodotto:** Amplificazione di strumenti e accessori basati su progetti di circuiti stampati. Per domestico e uso professionale

Se installati e utilizzati in conformità con le istruzioni del produttore, i modelli qui menzionati sono conformi ai seguenti standard e documenti normativi:

2014/35/EU Direttiva Bassa Tensione (LVD)  
2014/30/EU Direttiva sulla compatibilità elettromagnetica (EMC).  
2011/65/EU Direttiva sulla restrizione delle sostanze pericolose (RoHS).

Sono state applicate le seguenti norme armonizzate e specifiche tecniche:

LVD: EN 62368-1:2014/AC:2015  
EMC: EN 55032:2015/A1:2020/A11:2020 EN 55035:2017/  
A11:2020 EN 61000-3-2:2019/A1:2021  
RoHS: EN 63000:2018

## ASHDOWN ORIGINAL HEADS & COMBOS

GUIDA UTENTE

### SCAN THE QR CODE AND DISPOSE CORRECTLY

SKANNA QR-KODD JA HÁVITA OIKEIN  
SKANNIGE QR-KODD JA KÄILITAKE ÕIGESTI  
SCAN QR-KODEN OG BORTSKAFFES KORREKT  
NASKENTE QR KÓD A SPRÁVNE ZLIKVIDUJTE  
ΣΚΑΝΙΣΤΕ ΤΟΝ ΚΩΔΙΚΟ QR ΚΑΙ ΑΠΟΡΡΙΨΤΕ ΣΩΣΤΑ  
СКАНИРАЙТЕ QR КОДА И ИЗХВЪРЯТЕ ПРАВИЛНО  
SCAN DE QR-CODE EN GOOI OP CORRECTE WIJZE AF  
SKANNA QR-KODEN OCH KASSA KORREKT  
QR-CODE SCANNEN UND RICHTIG ENTSORGEN  
ESCANEE EL CÓDIGO QR Y DESECHE CORRECTAMENTE  
SKENIRAJTE KODO QR IN PRAVLINO ODSTRANITE



SKENOVAŤ QR KÓD A SPRÁVNE ZLIKVIDOVAŤ  
SCANAJŤ QDODU QR SJĀ ARIMINAJŤ CORECT  
LEA O CÓDIGO QR E DESCARTE CORRETAMENTE  
ZESKANUJ KOD QR I WYKORZYSTAJ W PRAWIDŁOWY SPOSÓB  
SKAJN IL-QR CODE U ARMI B'MOD KORREKT  
SCAN DE QR-CODE AN KORREKT entsuergt  
NUSKAITŪKITE QR KODĀ IR TĪNKAMĀJ ĪSMETĀME  
SKENĒJĒT QR KODU UN PAREIZI UZMETĒS  
SCANSJONA IL CODICE QR E SMALTISCI CORRETAMENTE  
SCAN AN CÓD QR AGUS DIÚSCAIRT I GHEARR  
SZKENNELJE BE A QR-KÓDOT. ÉS MEGFELELŐEN ÁRTALMATLANÍTSA LE  
SCANNEZ LE CODE QR ET JETEZ-LE CORRECTEMENT

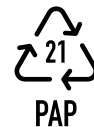
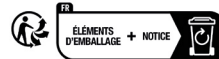

PAPER COLLECTION

**MANUFACTURED BY:**  
**ASHDOWN DESIGN & MARKETING LTD.**  
THE OLD MALTINGS IND EST,  
HALL ROAD,

HEYBRIDGE, TEL: +44(0)1621 857 853  
ESSEX, E-MAIL: INFO@ASHDOWNMUSIC.CO.UK  
ENGLAND CM9 4NJ WEB: WWW.ASHDOWNMUSIC.COM



SPEAKER OUTPUTS



MIN LOAD 4 OHMS

HEADPHONES

VOLTAGE
SERIAL NO.

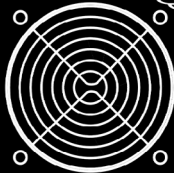

# ORIGINAL EVO

MANUFACTURED BY:  
 ASHDOWN DESIGN & MARKETING LTD.  
 THE ELLO HALLINGS IND EST.  
 HULLA ROAD,  
 HEYBRIDGE, TEL: 4-64601621 957 953  
 ESSEX, E-MAIL: INFO@ASHDOWNMUSIC.CO.UK  
 ENGLAND CH1 4NU WEB: WWW.ASHDOWNMUSIC.COM



MADE IN CHINA



**WARNING**  
 THIS PRODUCT IS NOT TO BE USED IN THE PRESENCE OF FLAMMABLE OR EXPLOSIVE GASES OR VAPORS. IT IS NOT TO BE USED IN THE PRESENCE OF HIGHLY CORROSIVE GASES OR VAPORS. IT IS NOT TO BE USED IN THE PRESENCE OF HIGHLY CORROSIVE LIQUIDS OR SOLIDS. IT IS NOT TO BE USED IN THE PRESENCE OF HIGHLY CORROSIVE GASES OR VAPORS. IT IS NOT TO BE USED IN THE PRESENCE OF HIGHLY CORROSIVE LIQUIDS OR SOLIDS.

**CAUTION**  
 TO PREVENT FIRE OR EXPLOSION, DO NOT EXPOSE THIS PRODUCT TO OPEN FLAMES OR HIGH TEMPERATURES. DO NOT USE THIS PRODUCT IN THE PRESENCE OF FLAMMABLE OR EXPLOSIVE GASES OR VAPORS. DO NOT USE THIS PRODUCT IN THE PRESENCE OF HIGHLY CORROSIVE GASES OR VAPORS. DO NOT USE THIS PRODUCT IN THE PRESENCE OF HIGHLY CORROSIVE LIQUIDS OR SOLIDS.

### MAINS



MAINS RANGE 85VAC - 244VAC 45-65HZ  
 FUSE 230V/115V - T4A  
 POWER CONSUMPTION 390W

# WWW.ASHDOWNMUSIC.COM