

#35000, #35005, #35015 Montaje de remo
(Si se incluyen)



SI TIENE CUALQUIER PREGUNTA O PROBLEMA CON SU PRODUCTO SOLSTICE, NO SE DIRIJA AL DISTRIBUIDOR. NOSOTROS SOMOS LOS EXPERTOS Y ESTAMOS AQUÍ PARA AYUDAR. PÓNGASE EN CONTACTO DIRECTAMENTE CON NOSOTROS AL (631) 254-2155 o INFO@SWIMLINECORP.COM. TENGA EL NOMBRE DE SU PRODUCTO Y EL NÚMERO DEL MODELO AL ALCANCE.

SOLUCIONAREMOS CUALQUIER PROBLEMA O RESPONDEREMOS SUS PREGUNTAS DIRECTAMENTE.



Solstice®

Inflatable Stand-Up Paddleboard **INSTRUCTIONS • INSTRUCCIONES**

*#35150 Bora Bora, #35128, #35130 Bali,
#35132 Tonga, #35124 Palau, #34128 Tahiti
#35596 Maui, #35125 Lanai, #35180 Māori*

*International Leisure Products, Inc.
191 Rodeo Drive, Edgewood, NY 11717
Tel: (631) 254-2155 • Fax: (631) 254-2363
www.solsticewatersports.com
www.swimline.com*

Introduction

We thank you for your purchase of our SOLSTICE SUP. Please read the following instructions carefully before using this inflatable SUP and keep the instructions for future reference. If you resell the board; please hand this manual over to the buyer.

This SOLSTICE inflatable paddle board has been manufactured to the highest quality standards.

Features:

- Versatile design and features
- Easy assembly and maintenance
- Low cost on maintenance and operation
- High quality performance
- Quality certified construction
- Reliable, heavy gauge PVC material
- High Pressure Drop Stitch construction provides superior rigidity
- Easy to store and carry in provided carry bag

This SOLSTICE inflatable SUP manual will provide you with all of the easy instructions you need to follow in order to set up and operate this board efficiently. If this is your first SUP, or you are not familiar with this type of board, please ensure that you obtain lessons and operating experience before paddling.

In addition to set-up instructions and operational guidelines, we have also included several very important Warning and Caution statements that pertain to the safe use and enjoyment of this new SOLSTICE SUP. It is very important that you take the time to read them all. Please make certain that you understand the information contained in this manual prior to initial use.

PLEASE RETAIN THIS MANUAL FOR FUTURE REFERENCE!

Important Safety Guidelines. Please read & understand prior to using SUP

To enhance the enjoyment of your SUP and protect the safety of the user of the product, **ALWAYS STRICTLY OBSERVE** the following important safety points.

- 1. WARNING:** Board designed for use in sheltered water only.
- 2. WARNING:** This is not a life saving device. Use only under competent supervision. Never allow diving or jumping onto or off of this product. Never leave in or near the water when not in use. Never tow from any vehicle.
- 3. WARNING:** Inflate the product as outlined in **Assembly, point #3**. Use the provided gauge and inflate to approximately 12 to 15 PSI. Do not over inflate. Excessive inflation of the product can cause it to burst or cause damage to the seams. It is crucial that the board's pressure be reduced during prolonged use in direct sun. Also, in cold conditions, the pressure may decrease and more air will need to be added to ensure proper inflation. Use the gauge.
- 4. WARNING:** A certified Personal Floatation Device (PFD) is required for the user. It is especially important that children and non-swimmers wear a Personal Floatation Device at all times. Children and non-swimmers need special instruction in the use of the Personal Floatation Device.
- 5. WARNING:** Do not use your board if you suspect a puncture or leak. It may be unsafe.
- 6. WARNING:** Beware of offshore winds and currents. Optional Ankle Leash is recommended.
- 7. WARNING:** The total number of persons and total weight shall not exceed the information printed on the board. Do not exceed the maximum recommended capacities. Overloading violates regulations and can be dangerous. **Max weights: Bora Bora: 300 pounds, Bali: 250 pounds, Fiji: 175 pounds, Tonga: 325 pounds, Palau 250 pounds, Tahiti: 250 pounds, Maui 150 pounds.**

Reparación

A veces, la válvula de presión alta puede aflojarse. Para verificarlo, use la llave para la válvula que se proporciona en el kit de reparación para ajustar la válvula. Gire levemente hacia la derecha. (Vea el diagrama A4)

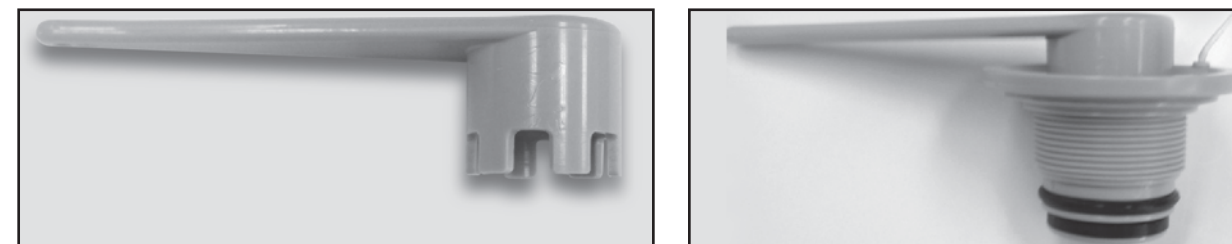

A4

Los pequeños orificios y perforaciones pueden repararse con el kit de reparación proporcionado.

1. Encuentre la fuga.
2. Desinfe la tabla.
3. Limpie bien y seque el área que la rodea quitando la suciedad y la tierra.
4. Corte una pieza del material de reparación de forma redonda más grande que el área dañada.
5. Use un lápiz para trazar ligeramente el contorno del parche sobre el área del orificio.
6. Aplique adhesivo debajo del lado inferior del parche y en el área que se va a reparar. Cubra ambos ligeramente pero en forma completa.
7. Coloque el parche de reparación en el área dañada y presione con fuerza.
8. Deje pasar 12 horas para que se seque. Después de que se haya secado el parche de reparación, aplique pegamento alrededor de los bordes del parche para obtener un sellado completo. Deje secar 4 horas más.

Luego de completar los pasos del 1 al 8, la tabla está lista para usarse.

Instrucciones para el mantenimiento de la bomba:

Asegúrese de que la bomba

está completamente lubricada antes de usarla.

Para lubricar, abra la parte superior y coloque una capa delgada de aceite o grasa sobre la junta y el tubo. Asegúrese de que el filtro de aire (ubicado también dentro de la parte superior) permanece limpio.

Piezas incluidas

Tabla inflable para Stand Up Paddle

Inflador de alta presión, manómetro de válvula

NOTA: El manómetro de esta bomba de alta presión no registra hasta que llega a 0,207 BAR (3 PSI)

Manómetro

Bolsa para trasladar y guardar

Aleta larga desmontable

Kit de reparación

Manual de instrucciones

Componentes adicionales

Amarres de ojal para variedad de equipos

Armado de la aleta de desenganche rápido de solstice

1. Se incluye una aleta extraíble con todas las tablas. La base se encuentra conectada ya a la tabla y la aleta se fija con un pasador de plástico de desenganche rápido. (A4)
2. Inserte el gancho delantero de la aleta en la base, empuje hacia atrás y hacia abajo. (A5)
3. Con la aleta alineada correctamente, instale el pasador de plástico por completo empujándolo hacia adentro. (A6)
4. **Nota:** Examine la aleta antes de cada uso; si se hace presión sobre la tabla mientras está en la playa o la cubierta, el pasador puede desalojarse.

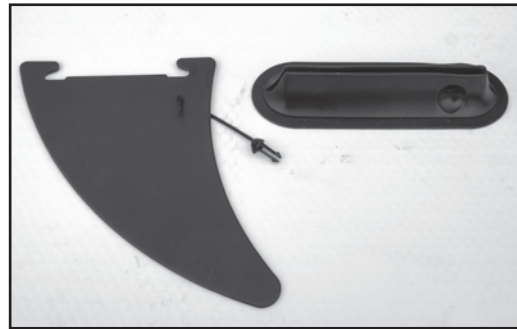

A4



A5

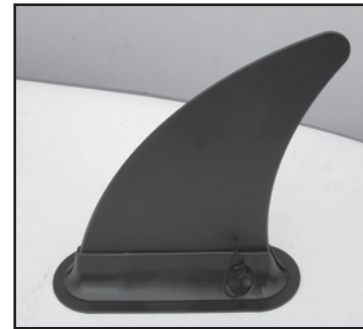

A6

Instrucciones de funcionamiento

Preparación antes de partir:

1. Adquiera la información necesaria:
 - A. Obtenga información sobre las leyes locales, regulaciones y riesgos relacionados con las actividades acuáticas.
 - B. Consulte el pronóstico del tiempo, las corrientes locales, las mareas y las condiciones del viento.
 - C. Haga un **plan de navegación**: Informe a alguien en tierra sobre su plan y la hora a la que espera volver.
 - D. Nunca navegue solo.
 - E. Aprenda cómo determinar la distancia que puede cubrir y recuerde que las condiciones climáticas desfavorables pueden alterar esto.
2. Verifique el estado de funcionamiento de la tabla y el equipo:
 - A. Verifique la presión de inflado.
 - B. Verifique que la carga esté distribuida en forma pareja en la cubierta. No la sobrecargue.
 - C. Verifique que el remo esté bien armado y funcionando
3. Verifique que tenga a bordo todos los equipos de seguridad requeridos (consulte las leyes y regulaciones del país o localidad en la que navega): Chaleco salvavidas (PFD).

Desarmado

1. Quite la aleta larga.
2. Limpie y seque la tabla como se indicó anteriormente.
3. Abra la válvula y desinfe la tabla por completo.
4. Enrolle (no doble) la tabla: Enrolle desde el extremo delantero hacia el trasero. Colóquela en la bolsa de transporte con accesorios.

Resolución de problemas

- Si su tabla parece haber perdido aire, primero verifique que las válvulas estén firmemente cerradas y no estén perdiendo. Use la llave para la válvula que se proporciona (vea la foto a continuación). Nota: si la temperatura ha bajado o ha estado navegando en aguas más frías que la temperatura ambiente (como se mencionó anteriormente), esto puede hacer que la presión disminuya. Si ha sucedido cualquiera de estas cosas, agregue aire para que la tabla regrese a la presión nominal.
- Si sospecha que hay una fuga, inspeccione visualmente la tabla. Algunas perforaciones son obvias. Si no puede detectar fácilmente ninguna fuga, aplique agua levemente enjabonada en varias partes de la tabla y en las áreas de las válvulas. Las fugas formarán burbujas.

8. **WARNING:** It is the responsibility of the board owner to identify and obey all local and state laws pertaining to safety PRIOR to use. Please consult your local authorities to ensure compliance.
9. Do not allow unattended children on the board. Always make sure that at least one responsible adult is supervising all children and those who do not know how to swim **AT ALL TIMES**.
10. Your board is designed to be a storable, seasonal product. If the board will not be in use year-round, it is **STRONGLY RECOMMENDED** that you deflate it. Dry it thoroughly and store it in a protected area for the off-season. This will help extend your SUP's life and prevent a safety hazard from developing while the board is not in use.
11. **WARNING: Certain household cleaning solvents, chemicals and other liquids (such as battery acid, oil and gasoline) could damage the PVC fabric. In the event of spill or mishandling, you should check for leaks and inspect for structural integrity. Use a mild soap to clean the board; rinse thoroughly. Do not use MEK, acetone, or other harsh chemicals for cleaning.**
12. Never leave the board in or near water when not in use. Do not use in high surf or rapids.

ASSEMBLY

1. Find a flat area and make sure that the area you have selected to set up the board is completely free of stones, sticks, sharp objects or other foreign debris.
2. Carefully unfold the SUP, spreading it out to make it as smooth as possible.
CAUTION: DO NOT DRAG THE BOARD ACROSS THE GROUND AS IT MAY TEAR THE BOARD OR CAUSE OTHER DAMAGE. We will not be held responsible for damage caused to the board due to mishandling or failure to follow these instructions.
3. Inflate the board using the provided pump and gauge. Failure to do so will result in an improperly inflated board. You can use a hand or foot-operated air pump to inflate the board. Do not use high-pressure air compressors. *When using the provided pump, it becomes more difficult to inflate as the pressure increases. In order to achieve the proper pressure: Towards the last strokes, stand with your feet on the base of the pump: Push down slowly, at the point where you feel the resistance build, thrust quickly to the end. USE the gauge. **WARNING: Do not over inflate. Optimum pressure is between 12 and 15 PSI.***
4. **Inflation:** Unscrew the valve cap (A3). Attach the air pump hose nozzle and twist to lock the hose to the valve. As the chamber is inflated detach the hose and screw in the valve cap.
Please see the Safety Valve Diagram A1.



A1

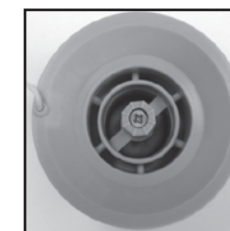

A2



A3

5. **Deflation:** Remove the Valve Cap (A3) push down the Deflation Button (A2) and turn the valve clockwise by 90 degrees until it is locked. Release the valve and the air will flow out. If you want to stop deflation push down the Deflation Button (A2) and turn it counter-clockwise by 90 degrees. The deflation will stop when the valve pops up. To fully deflate the board for storage, use the deflation feature on your pump (inflator).

Solstice Fin (Skeg) Assembly

1. Included with all Paddleboards is a removable fin. The base is pre-attached to the board and the fin is secured with a quick release plastic pin. **(A4)**
2. Insert the front hook on the fin in the base, push back and down. **(A5)**
3. With the Fin aligned properly install plastic pin completely by pushing in. **(A6)**
4. **Note:** Please check the fin before each use, if the board is pressed on while on the beach or deck the pin can become dislodged.

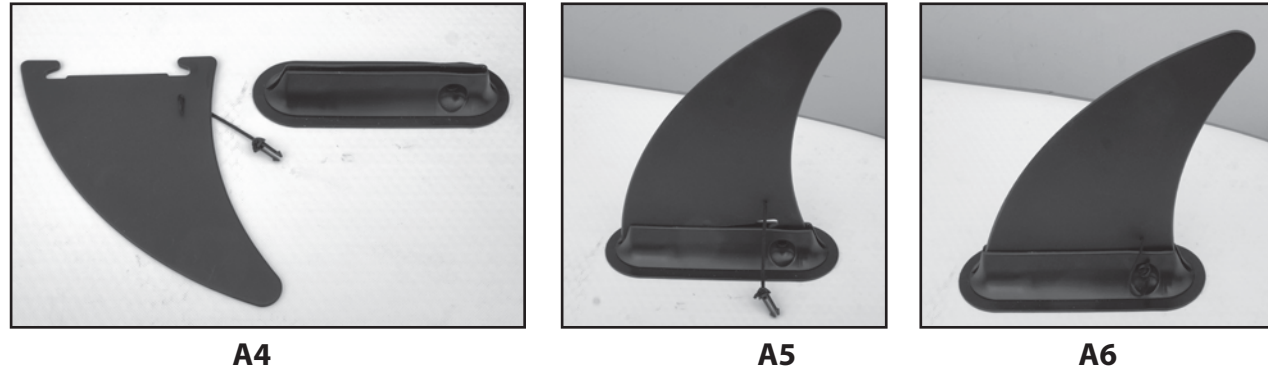

Operating Instructions

Preparation before departing:

1. Acquire necessary information:
 - A. Get information on local laws, regulation and hazards related to water activities.
 - B. Check weather forecast, local currents, tides and wind conditions.
 - C. Make a **Float Plan**: Advise someone on land of your plan and expected return time.
 - D. Never go out alone.
 - E. Learn how to determine the distance you can cover, and remember that bad weather conditions can alter this.
2. Check the working condition of the board and equipment:
 - A. Check inflation pressure.
 - B. Check that the load is evenly distributed on deck. Do not overload.
 - C. Check that paddle is properly assembled and functioning.
3. Check that required safety equipment is on board (check the laws and regulations of the country or locality in which you are boating):
 - A. One personal floatation device (PFD) for operator.

Disassembly

1. Remove the long fin.
2. Clean and dry the board as previously instructed.
3. Open the valve and deflate board completely.
4. Roll (not fold) the board. Roll it from the nose to the tail. Place it in the carry bag with the accessories.

Trouble Shooting

- If your board appears to have lost air, first check that the valve is tightly shut and not leaking. Use the provided valve wrench (see photo below). Note: if the temperature has cooled or you have been operating in waters colder than ambient temperature (as stated above); this may cause the pressure to decrease. If either of these has occurred, add air to return the board to nominal pressure.
- If you suspect a leak, visually inspect the board. Some punctures are obvious. If you cannot easily detect any leaks, apply mildly soapy water around the board and valve areas. Any leak will produce bubbles.

8. **ADVERTENCIA:** Es responsabilidad del usuario de la tabla identificar y obedecer todas las leyes locales y estatales referidas a la seguridad **ANTES** de su uso. Consulte a sus autoridades locales para asegurar el cumplimiento.
9. **ADVERTENCIA:** No deje niños sin supervisión en la tabla. Siempre asegúrese de que haya por lo menos un adulto responsable supervisando a todos los niños y a aquellos que no saben nadar **EN TODO MOMENTO**.
10. **ADVERTENCIA:** Su tabla está diseñada para ser un producto almacenable de estación. Si la tabla no va a estar en uso durante todo el año, se **RECOMIENDA FERVIENTEMENTE** que la desinfe. Seque bien y guarde en un área protegida durante la temporada baja. Esto ayudará a extender la vida útil de su tabla inflable para Stand Up Paddle y evitar que se desarrolle un riesgo de seguridad mientras la tabla no esté en uso.
11. **ADVERTENCIA:** Ciertos solventes de limpieza, sustancias químicas y otros líquidos domésticos (como ácido de batería, aceite y gasolina) podrían dañar la tela de PVC. En caso de un derrame o manipulación incorrecta, debe verificar que no existan fugas e inspeccionar la integridad estructural. Use jabón neutro para limpiar la tabla y enjuague bien. No use butanona, acetona ni ninguna otra sustancia química abrasiva para limpiar.
12. Nunca deje la tabla en el agua o cerca de ella cuando no esté en uso. No la utilice en olas altas ni en rápidos.

ARMADO

1. Busque un área plana y asegúrese de que el área que seleccionó para armar la tabla no tenga ninguna piedra, palo, objetos filosos ni otros desechos.
2. Desdoble con cuidado la tabla inflable para Stand Up Paddle, extendiéndola tan lisa como sea posible. **PRECAUCIÓN: NO ARRASTRE LA TABLA POR EL SUELO YA QUE ESTO PUEDE ROMPERLA O CAUSAR OTROS DAÑOS.** No nos haremos responsables de los daños causados a la tabla durante la manipulación incorrecta o si no se siguen estas instrucciones.
3. Infle la tabla utilizando el inflador y el manómetro proporcionados. Si no lo hace, no logrará un inflado correcto de la tabla. Puede usar un inflador manual o de pedal para inflar la tabla. No use compresores de aire de alta presión. *Cuando usa el inflador proporcionado, a medida que la presión aumenta, se va dificultando el inflado. Para obtener la presión adecuada: En los últimos golpes, párese sobre la base del inflador. Presione lentamente en el punto donde piensa que se crea la resistencia, empuje rápidamente hacia el extremo. USE el manómetro.* **ADVERTENCIA: No infle en exceso. La presión óptima es entre 12 y 15 PSI.**
4. **Inflado:** Desenrosque la tapa de la válvula (A3). Coloque la boquilla de la manguera del inflador y gire para conectar la manguera a la válvula. Cuando la cámara se infle, desconecte la manguera y enrosque la tapa de la válvula. **Observe el Diagrama A1 de la válvula de seguridad.**

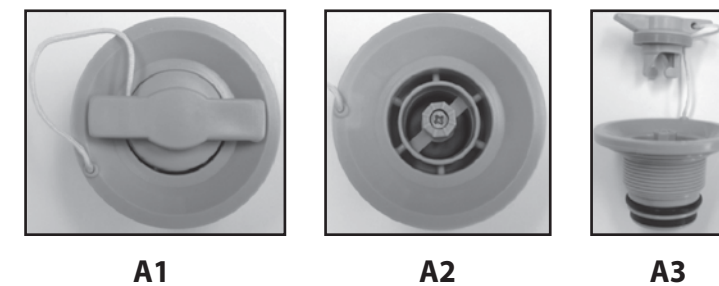

5. **Desinflado:** Quite la tapa de la válvula (A3), presione el botón de desinflado (A2) y gire la válvula 90 grados a la derecha hasta que quede trabada. Libere la válvula y deje escapar el aire. Si desea detener el desinflado, presione el botón de desinflado (A2) y gire la válvula 90 grados a la derecha. El desinflado se detendrá cuando la válvula salte. Para desinflar por completo para guardar, use la característica de desinflado que aparece en el inflador.

Introducción

Le damos las gracias por su compra de nuestra tabla inflable para Stand Up Paddle SOLSTICE . Lea las siguientes instrucciones con atención antes de usar esta tabla inflable para Stand Up Paddle y conserve estas instrucciones para referencias futuras. Si vende la tabla, entregue este manual al comprador.

Esta tabla SOLSTICE inflable ha sido fabricada con los más altos estándares de calidad.

Características:

- Diseño y características versátiles
- Fácil armado y mantenimiento
- Mantenimiento y funcionamiento de bajo costo
- Desempeño de alta calidad
- Construcción con calidad certificada
- Material confiable de PVC de gran calibre
- El piso drop stitch de alta presión proporciona una rigidez superior
- Fácil de guardar y transportar en la bolsa de transporte que trae

El presente manual de la tabla SOLSTICE inflable para Stand Up Paddle le proporcionará todas las simples instrucciones que necesita seguir para armar y operar esta tabla de forma eficaz. Si esta es su primera tabla inflable para Stand Up Paddle, o no está familiarizado con este tipo de tabla, asegúrese de recibir clases y obtener experiencia antes de usarla.

Además de las instrucciones de armado y pautas para la operación, también hemos incluido declaraciones de Advertencia y Precaución muy importantes sobre el uso y disfrute seguros de esta nueva tabla SOLSTICE inflable para Stand Up Paddle. Es muy importante que se tome el tiempo para leerlas todas. Asegúrese de entender la información contenida en este manual antes del uso inicial.

¡CONSERVE ESTE MANUAL PARA REFERENCIA FUTURA!

Pautas importantes de seguridad. Lea y comprenda antes de usar la tabla.

Para mejorar el disfrute de su bote y proteger la seguridad del operador y los pasajeros que utilizan el producto, **SIEMPRE RESPETE ESTRICTAMENTE** los siguientes puntos importantes de seguridad.

- 1. ADVERTENCIA:** La tabla fue diseñada para uso en aguas amparadas solamente.
- 2. ADVERTENCIA:** Esto no es un dispositivo salvavidas. Use sólo bajo supervisión competente. Nunca permita que alguien se zambulla o salte a este producto o desde el mismo. Nunca deje en el agua o cerca de ella cuando no esté en uso. Nunca remolque de un vehículo.
- 3. ADVERTENCIA:** Inflar el producto como indicado en "el punto #3" del manual. Use el manómetro que se proporciona e infle a aproximadamente 12 a 15 PSI. No infle en exceso. El inflado del producto en exceso puede hacer que reviente o causar daño a las costuras. Es crucial que la presión de la tabla se reduzca durante el uso prolongado bajo el sol. Además, en condiciones de frío, la presión puede disminuir y se necesitará más aire para asegurar un inflado adecuado. **Use el manómetro.**
- 4. ADVERTENCIA:** El usuario de la tabla debe llevar un chaleco salvavidas (PFD por sus siglas en inglés) certificado. Es especialmente importante que los niños y las personas que no saben nadar usen un chaleco salvavidas en todo momento. Los niños y las personas que no saben nadar necesitan indicaciones especiales para el uso de chalecos salvavidas.
- 5. ADVERTENCIA:** No use su tabla si sospecha que tiene un pinchazo o fuga. Esto podría no ser seguro.
- 6. ADVERTENCIA:** Tenga cuidado con los vientos y corrientes que provienen de la costa. La correa opcional atadura para el tobillo es recomendada.
- 7. ADVERTENCIA:** La cantidad total de personas y el peso total no deberán exceder la información impresa en la tabla. No exceda las capacidades máximas recomendadas. La sobrecarga infringe las normas y puede resultar peligrosa. **Peso máximo: Bora Bora: 136 k, Bali: 113 k, Fiji: 79 k, Tonga: 147 k, Palau: 113 k Tahiti: 113 k, Maui 68 k.**

Repair

Sometimes the high pressure valve may become loose. To check this, use the supplied valve wrench in the repair kit to tighten the valve. Turn lightly in clockwise direction. (See diagram A7)

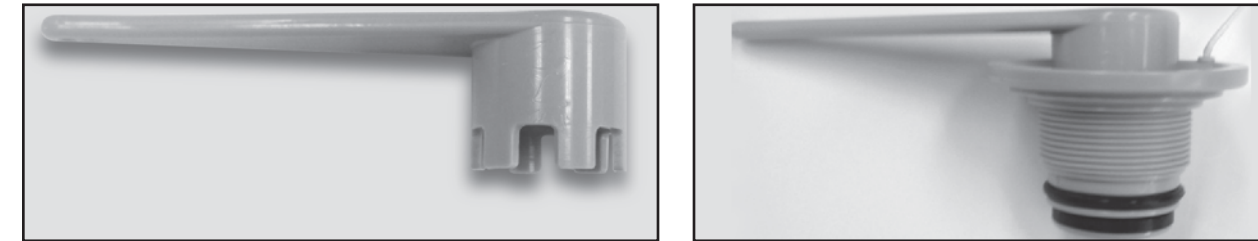

A7

Small holes and punctures can be repaired with the provided repair kit.

1. Find the leak.
2. Deflate the board.
3. Thoroughly clean and dry the surrounding area of all dirt and grime.
4. Cut a piece of repair material in a round shape larger than the damaged area.
5. Use a pencil to lightly trace the outline of the patch over the area of the hole.
6. Apply adhesive to the underneath side of the patch and the area to be repaired. Coat both lightly but completely.
7. Put the repair patch on the damaged area and press down firmly.
8. Allow 12 hours to dry. After repair patch has dried, apply glue around the edges of the patch for a complete seal. Allow to dry 4 more hours.

After completing steps 1 through 8, the board is ready to use.

Pump Maintenance Instructions:

Be sure that pump is fully lubricated prior to use.

To lubricate, open the top and spread a thin layer of oil or grease on the gasket and tube.

Be sure that air filter (also located inside top) remains clean.

Parts Included

SUP

High pressure pump, valve and valve gauge

NOTE: The gauge on this high pressure pump does not register until it reaches 3 PSI

Manometer (pressure gauge)

Carry & storage bag

Removable long fin

Repair kit

Instruction manual

Additional Components

Multiple gear tie-down eyelets

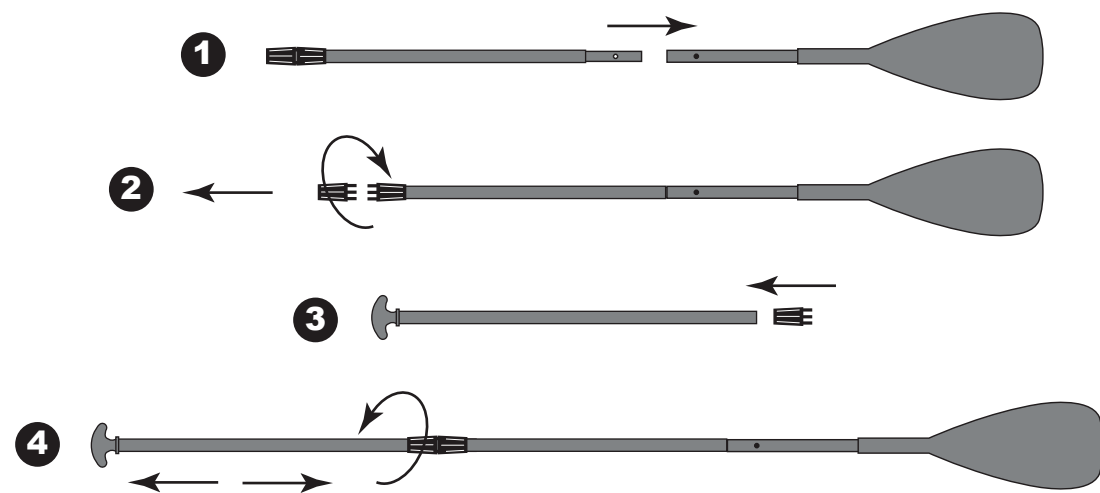

#35000, #35005, #35015 Paddle Assembly
(If included)



IF YOU HAVE ANY QUESTIONS OR ISSUES WITH YOUR SOLSTICE PRODUCT, DO NOT REFER TO THE RETAILER. WE ARE THE EXPERTS AND ARE HERE TO HELP. PLEASE CONTACT US DIRECTLY AT (631) 254-2155 or INFO@SWIMLINECORP.COM. HAVE YOUR PRODUCT NAME AND MODEL NUMBER AVAILABLE.

WE WILL TAKE CARE OF ANY ISSUE OR QUESTION DIRECTLY.

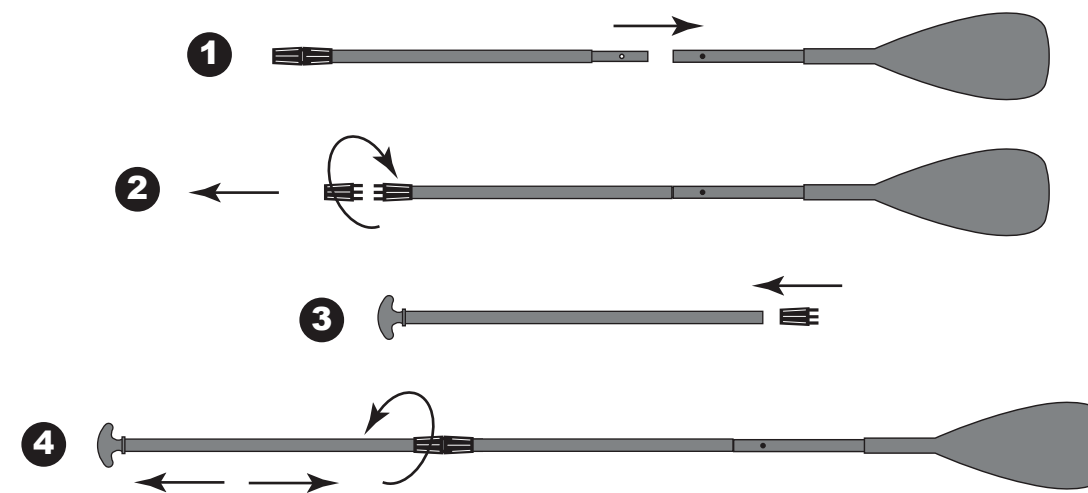

#35000, #35005, #35015 Montage de Pagaie
(S'ils sont inclus)



SI VOUS AVEZ DES QUESTIONS OU DES PROBLÈMES CONCERNANT UN PRODUIT SOLSTICE, NE VOUS ADRESSEZ PAS À VOTRE DÉTAILLANT. NOUS SOMMES LES SPÉCIALISTES ET NOUS SOMMES À VOTRE SERVICE. VEUILLEZ NOUS CONTACTER DIRECTEMENT AU (631) 254-2155 ou à INFO@SWIMLINECORP.COM. AYEZ LE NOM DU PRODUIT ET LE NUMÉRO DU MODÈLE À PORTÉE DE LA MAIN. NOUS NOUS OCCUPERONS

DIRECTEMENT DE LA QUESTION OU DU PROBLÈME.

Réparation

Il arrive parfois que la valve de haute pression se desserre. Pour le vérifier, utilisez la clé pour valve livrée avec la trousse de réparation. Tournez légèrement dans le sens des aiguilles d'une montre (Voir la figure A4).

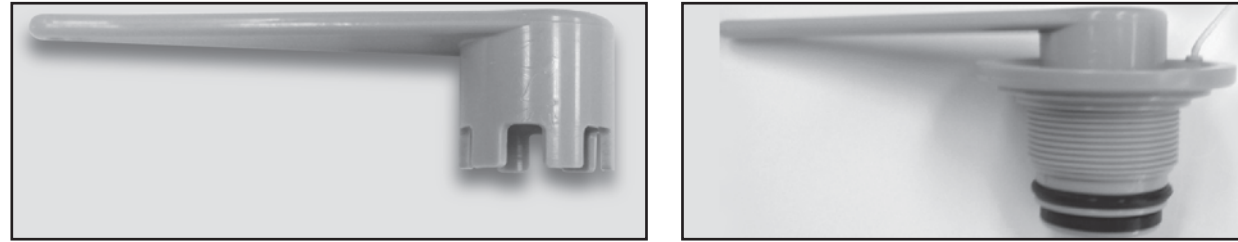

A4

On peut réparer les petits trous et perforations à l'aide de la trousse de réparation.

1. Trouvez la fuite. L'eau savonneuse fera apparaître des bulles à l'emplacement de la fuite.
2. Dégonflez la planche.
3. Nettoyez et séchez à fond la zone environnante. Retirez toute saleté et de souillure.
4. Coupez un morceau de matériau de réparation rond d'un diamètre supérieur à celui de la zone endommagée.
5. Tracez au crayon le pourtour de la pièce sur la zone du trou.
6. Appliquez de l'adhésif à la partie inférieure de la pièce et sur la zone à réparer. Enduisez les deux légèrement mais complètement.
7. Placez la pièce sur l'endroit endommagé et appuyez fermement.
8. Laissez sécher 12 heures. Une fois la pièce de réparation sèche, appliquez de la colle autour des bords de la pièce pour obtenir une adhésion complète. Laissez sécher encore 4 heures.

Les opérations 1 à 8 effectuées, la planche est prêt à utiliser.

Consignes d'entretien de la pompe

Veiller à ce que la pompe soit totalement lubrifiée avant usage. Pour lubrifier, ouvrir le couvercle et étaler une mince couche d'huile ou de graisse sur le joint et le tuyau.

Veiller à ce que le filtre à air (également situé à l'intérieur du couvercle) demeure propre.

Contenu de l'emballage

SUP
Pompe haute pression, valve et indicateur
REMARQUE : Le manostat de cette pompe à haute pression n'indique la pression que lorsqu'elle atteint 0,207 bar (3 PSI)
Manomètre (indicateur de pression)
Sac de transport et de rangement
Éperon long amovible
Trousse de réparation
Mode d'emploi

Éléments complémentaires

Boucles d'attache de matériel divers

Introduction

Nous vous remercions d'avoir acheté une planche SUP de SOLSTICE. Prière de lire attentivement les consignes suivantes avant d'utiliser cette SUP gonflable et de les conserver pour consultation ultérieure. Si vous revendez la planche, veuillez remettre cette notice à l'acheteur.

Cette paddleboard gonflable de SOLSTICE a été fabriquée selon les normes de qualité les plus rigoureuses.

Caractéristiques :

- Souplesse de la conception et des caractéristiques
- Facilité de montage et d'entretien
- Faible coût d'entretien et d'utilisation
- Performance de haute qualité
- Construction de qualité certifiée
- Matériau PVC épais et fiable
- Facilité de stockage et de transport
- Plancher haute pression en tissu multi parois d'une rigidité exceptionnelle
- Facilité de rangement et de transport dans le sac fourni

Ce guide de la SUP gonflable de SOLSTICE vous donne toutes les consignes nécessaires, consignes faciles à suivre, pour monter et utiliser efficacement cette planche. S'il s'agit de votre première SUP, ou si vous ne connaissez pas bien ce genre de planche, prenez des cours et acquérez sans faute l'expérience nécessaire avant de l'utiliser.

En plus des consignes de montage et indications concernant le fonctionnement, nous avons aussi inclus plusieurs formules d'avertissement et de précaution très importantes ayant trait à l'utilisation sans danger et à la jouissance de cette nouvelle SUP de SOLSTICE. Il est très important de prendre le temps de les lire toutes. Il est indispensable de bien comprendre les renseignements contenus dans ce guide avant d'utiliser le produit.

VEUILLEZ CONSERVER CE GUIDE POUR CONSULTATION ULTÉRIEURE !

CONSIGNES DE SÉCURITÉ IMPORTANTES à lire et comprendre avant d'utiliser votre planche

Pour profiter au maximum de votre planche et protéger la sécurité de l'utilisateur,

IL EST IMPÉRATIF DE TOUJOURS OBSERVER STRICTEMENT les points de sécurité importants suivants.

1. **AVERTISSEMENT :** Planche conçue uniquement pour une utilisation dans des eaux abritées.
2. **AVERTISSEMENT :** Il ne s'agit pas d'un dispositif de sauvetage. N'utilisez cette planche que sous la surveillance d'une personne compétente. Ne permettez jamais de plonger de ce produit ou de sauter dans celui-ci. Ne le laissez jamais dans l'eau ou à proximité de l'eau. Ne la tractez jamais à partir d'un véhicule.
3. **AVERTISSEMENT :** La méthode de gonflage du produit est décrite au point 3 de la partie « Montage ». Utilisez le manomètre fourni et gonflez à 0,83 à 1,03 bar. Ne gonflez pas trop la planche. Un gonflage excessif du produit peut le faire éclater ou endommager les coutures. Il est crucial de diminuer la pression de la planche pendant un usage prolongé en plein soleil. De même, la pression peut diminuer par temps froid, et il faut ajouter de l'air pour obtenir un gonflage convenable. Utilisez le manomètre.
4. **AVERTISSEMENT :** Il est obligatoire de disposer d'un vêtement de flottaison individuel (VFI) certifié. Il est particulièrement important que des enfants et les non-nageurs portent en permanence le vêtement de flottaison individuel. Les enfants et les non-nageurs doivent recevoir une formation spéciale dans l'usage du vêtement de flottaison individuel.
5. **AVERTISSEMENT :** N'utilisez pas la planche si vous soupçonnez l'existence d'une perforation ou d'une fuite car cela pourrait être dangereux.
6. **AVERTISSEMENT :** Méfiez-vous des vents et des courants du large. Le leash (attaché cheville) optionnel est recommandé.
7. **AVERTISSEMENT :** Le nombre total de personnes et le poids total ne devra pas dépasser ceux indiqués dans la documentation de la planche. Ne dépassez pas la capacité maximale conseillée. Toute surcharge constitue une infraction au règlement et peut être dangereuse. **Le poids maximum: Bora Bora: 136 k, Bali: 113 k, Fiji: 79 k, Tonga: 147 k, Palau: 113 k, Tahiti: 113 k, Maui 68 k.**

- 8. AVERTISSEMENT :** Il incombe au propriétaire de la planche de s'enquérir de toutes les lois municipales et de l'état et de les respecter **AVANT** de l'utiliser. Veuillez consulter les autorités locales pour garantir l'observation des lois.
- 9.** Ne laissez pas d'enfants utiliser la planche sans surveillance. Assurez-vous toujours qu'au moins un adulte responsable surveille **EN PERMANENCE** tous les enfants et ceux qui ne savent pas nager.
- 10.** Cette planche, article saisonnier est conçue pour pouvoir se stocker. Si elle n'est pas en usage toute l'année, il est **VIVEMENT CONSEILLÉ** de la dégonfler. Il convient de la sécher complètement et de la stocker dans un lieu protégé pendant la mauvaise saison. Cela prolongera la durée de vie de votre SUP et empêchera la survenue d'un risque d'accident pendant que la planche n'est pas en usage.
- 11. AVERTISSEMENT :** Certains solvants ménagers de nettoyage, produits chimiques ou autres liquides (acide de batterie, huile ou essence par exemple) pourraient endommager le tissu PVC. En cas de déversement ou d'erreur d'utilisation, recherchez d'éventuelles fuites et examinez la planche pour vous assurer de son intégrité structurale. Nettoyez la planche à l'aide d'un savon doux et rincez à fond. N'utilisez pas de méthyl-éthyl-cétone, d'acétone ou d'autres produits chimiques durs pour nettoyer.
- Ne laissez jamais la planche dans l'eau ou près de l'eau lorsque vous ne l'utilisez pas. Ne l'utilisez pas dans des vagues déferlantes ou des rapides.

MONTAGE

1. Trouvez pour effectuer le montage, une surface plane en veillant à ce qu'il ne s'y trouve ni cailloux, bâtons, objets pointus ou autres débris étrangers.
2. Dépliez la planche avec précautions en l'étalant et la lissant autant que possible. **ATTENTION : NE TRAÎNEZ PAS LA PLANCHE SUR LE SOL CAR CELA POURRAIT LA DÉCHIRER OU OCCASIONNER D'AUTRES DÉGÂTS.** Nous ne saurions être tenus responsables des dégâts occasionnés à la planche suite à une mauvaise manipulation ou ne pas avoir suivi les consignes.
3. Gonflez la planche à l'aide de la pompe et du manomètre livrés avec la planche. Vous pouvez utiliser une pompe à main ou à pied pour gonfler la planche. N'utilisez pas un compresseur à air comprimé. Lorsqu'on utilise la pompe fournie, il devient plus difficile de pomper à mesure que la pression augmente. Pour parvenir à la pression, lors des dernières pressions, placez les pieds à la base de la pompe, appuyez lentement et au moment où vous sentez la résistance s'accroître, poussez rapidement jusqu'au bout. **UTILISEZ** le manomètre. **AVERTISSEMENT : NE GONFLEZ PAS** plus qu'il ne faut. **La pression optimale est comprise entre 0,83 et 1,03 bar.**
4. **Gonflage :** Dévissez le capuchon de la valve (A3). Fixez l'embout du tuyau de la pompe à air et tournez pour bloquer le tuyau sur la valve. Une fois la chambre gonflée, détachez le tuyau et vissez le capuchon de la valve. **Veuillez consulter le schéma A1 Valve de sécurité.**

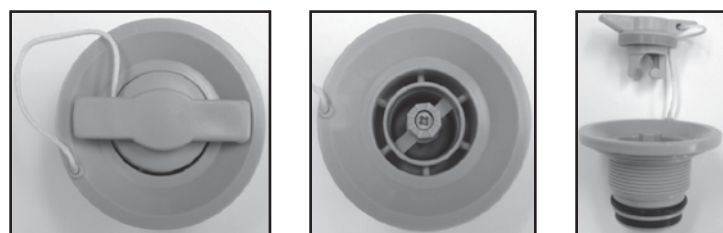

A1

A2

A3

5. **Dégonflage :** Retirez le capuchon de la valve (A3) poussez vers le bas le bouton de dégonflage (A2) et tournez la valve de 90° dans le sens des aiguilles d'une montre jusqu'à ce qu'il soit bloqué. Si vous voulez arrêter le dégonflage, appuyez sur le bouton de dégonflage (A2) et tournez-le de 90° dans les sens inverse des aiguilles d'une montre. Lâchez la valve et l'air s'échappera. Le dégonflage s'arrête lorsque la valve se déboîte. Pour dégonfler complètement la planche en vue de la stocker, utilisez le dispositif dégonflage de votre pompe (gonfleur).

Montage de l'aileron solstice à blocage rapide

1. Les paddleboards sont livrés avec un aileron amovible. La base est montée en usine sur la planche et l'aileron est fixé par un axe à dégagement rapide. (A4)
2. Insérer le crochet avant de l'aileron sur la base. Pousser vers l'arrière et vers le bas. (A5)
3. Une fois l'aileron convenablement aligné, emboîter complètement l'axe en plastique en appuyant dessus. (A6)
4. **Remarque:** Vérifier l'aileron avant chaque utilisation : l'axe peut se déboîter si l'on appuie sur la planche pendant qu'elle se trouve sur la plage ou sur le pont.

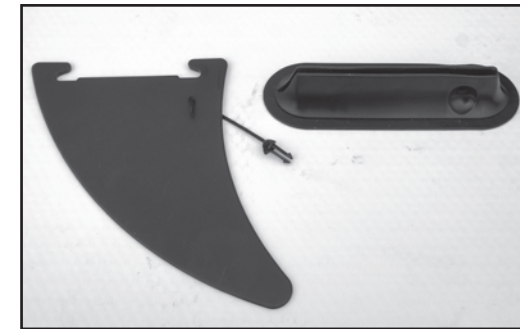

A4



A5



A6

Consignes d'utilisation

Préparation avant le départ :

1. Informez-vous :
 - A. Informez-vous sur les lois locales, les règlements et les dangers liés aux activités nautiques et à la navigation.
 - B. Consultez les prévisions météorologiques, les courants locaux, les marées et le régime des vents
 - C. Faites un **Plan de navigation** : Prévenez quelqu'un à terre de votre projet et de l'heure de retour prévue.
 - D. Ne sortez jamais seul(e)
 - E. Apprenez à déterminer la distance que vous pouvez parcourir et rappelez-vous que de mauvaises conditions météorologiques peuvent modifier cela.
2. Vérifiez l'état de la planche et de l'équipement :
 - A. Vérifiez la pression de gonflage.
 - B. Vérifiez que la charge est uniformément répartie sur le dessus. Ne dépassez pas les limites de charge.
 - C. Vérifiez que la pagaie est convenablement montée et fonctionne bien.
 - D. Vérifiez que le matériel de sécurité obligatoire est à bord (consultez les lois et règlements du pays ou de la localité dans lequel vous naviguez) : VFI.

Démontage

1. Retirez l'aileron long.
2. Nettoyez et séchez la planche conformément aux instructions ci-dessus.
3. Ouvrez la valve et dégonflez complètement la planche.
4. Roulez (ne pliez pas) la planche. Roulez-la de l'avant à l'arrière. Placez-la dans le sac de transport avec les accessoires.

Dépannage

- Si votre planche semble s'être dégonflée, vérifiez d'abord que toutes les valves sont hermétiquement fermées. Remarque : si la température s'est rafraîchie ou si vous avez navigué dans des eaux plus froides que la température ambiante cela peut provoquer (comme indiqué ci-dessus), une diminution de la pression. Dans ces deux cas, ajoutez de l'air pour ramener la planche à la pression nominale.
- Si vous soupçonnez une fuite, examinez la planche. Certaines perforations sont évidentes. Si vous ne parvenez pas facilement à détecter des fuites, passez la planche et les emplacements des valves à l'eau savonneuse.