



**PROFILE
DESIGN**

DRV SIZER BAR

VERSION 01-03-16-2020

INTRODUCTION

Merci d'avoir acheté ce guidon calibreur Profile Design réglable en largeur. Ce guidon est compatible avec un serrage de tige de 31.8 mm. Il n'est compatible avec aucune attache sur prolongateur de guidon.

Ce guidon est uniquement destiné au positionnement sur vélo.

Il ne doit pas être utilisé pour circuler sur route ou sur piste. Il ne peut être utilisé que sur un vélo stationnaire d'intérieur ou un vélo de positionnement réglable.

Veillez lire attentivement ces instructions avant d'essayer d'installer cet élément. Une installation appropriée est exigée pour la conformité avec la politique de garantie Profile Design. Si vous n'êtes pas habitué à l'installation des guidons ou de leurs accessoires, veuillez demander l'assistance de votre revendeur local Profile Design en vous connectant au site Web www.profile-design.com et en utilisant "recherche de revendeur" ou en appelant le numéro du service clientèle de Profile Design.

Outils et matériel requis :

- Clé hexagonale 3 mm
- Graisse au lithium

Votre kit de guidon doit contenir :

- Un (1) manchon central (aluminium)
- Deux (2) leviers de déverrouillage rapide
- Quatre (4) boulons M4x0,7x10 SHB
- Deux (2) éléments tombants de guidon DRV105 (droit et gauche)
- Deux (2) éléments tombants de guidon DRV120 (droit et gauche)
- Deux (2) éléments tombants de guidon DRV135 (droit et gauche)

Si un élément est manquant dans le kit de guidon, veuillez contacter votre distributeur.

LISTE DES ELEMENTS

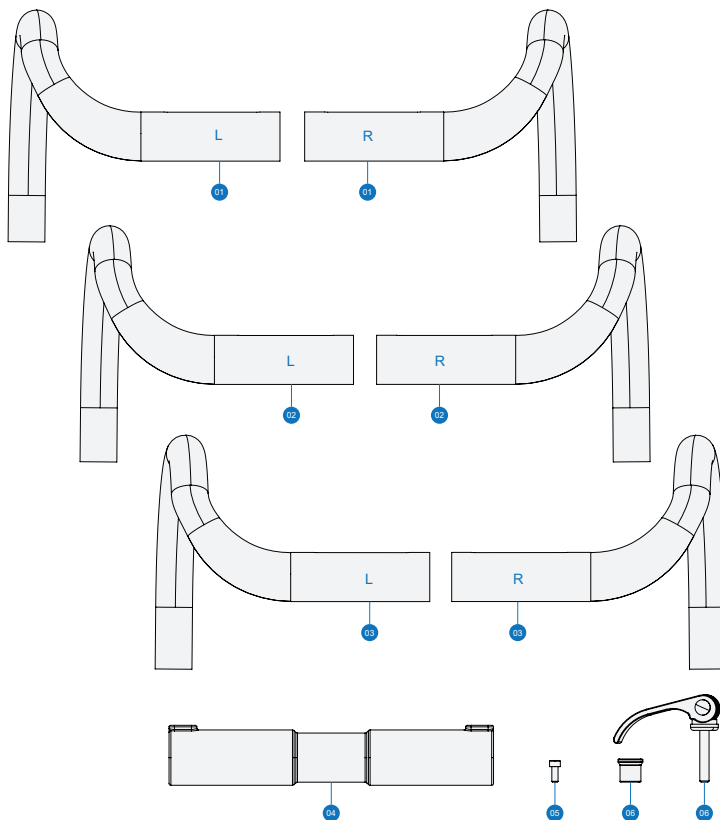

QTÉ. Req.	N° de pièce	N° de réf.	Description des pièces
1	433205	1	DRV / SIZER Bar 105 Plat Noir L&R
1	433206	2	DRV / SIZER Bar 120 Plat Noir L&R
1	433207	3	DRV / SIZER Bar 135 Plat Noirz L&R
1	189373	4	Serrer - DRV / SIZER Bar Plat Noir
4	313524	5	Boulon - M4*10 SHB
2	189374	6	Serrer - Verrouillage rapide M6*60L Noir

DESSINS DES PIECES

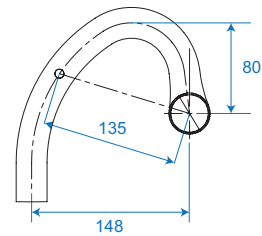
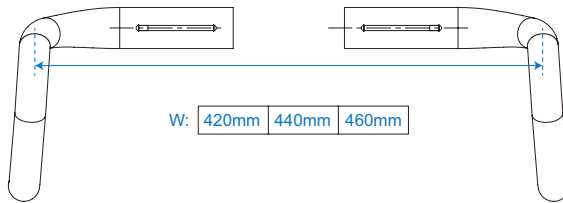
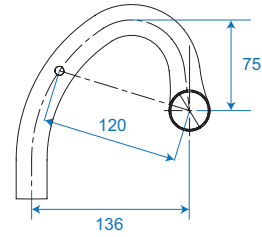
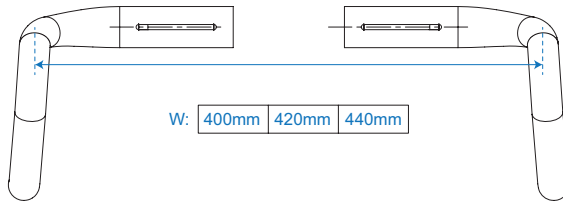
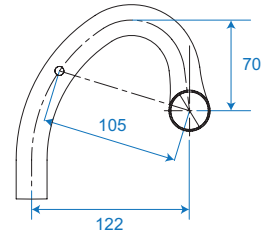
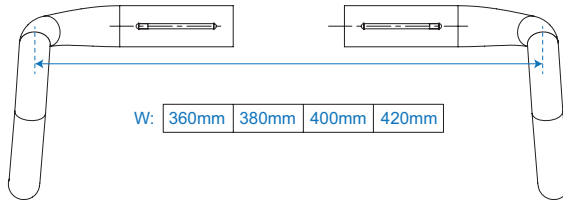

INSTRUCTIONS D'INSTALLATION

1. Appliquez une fine couche de graisse au Lithium sur les faces intérieures du manchon central.
2. Insérez les leviers de déverrouillage rapide avec le levier à l'avant du guidon.
3. Insérez les extrémités de guidon souhaitées avec la fente alignée avec les trous de boulon à l'avant du manchon.

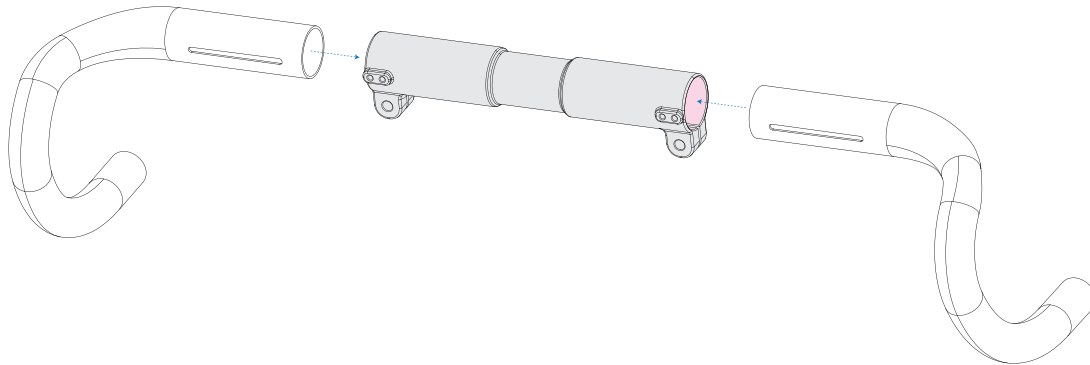

4. Insérez les boulons M4x0,7x10 SHB dans le manchon, en passant complètement dans le guidon. Ces boulons servent à empêcher la rotation du guidon pendant le positionnement.
5. Réglez le guidon à la largeur souhaitée.
6. Fermez les leviers de déverrouillage rapide avec le levier orienté selon un angle descendant.

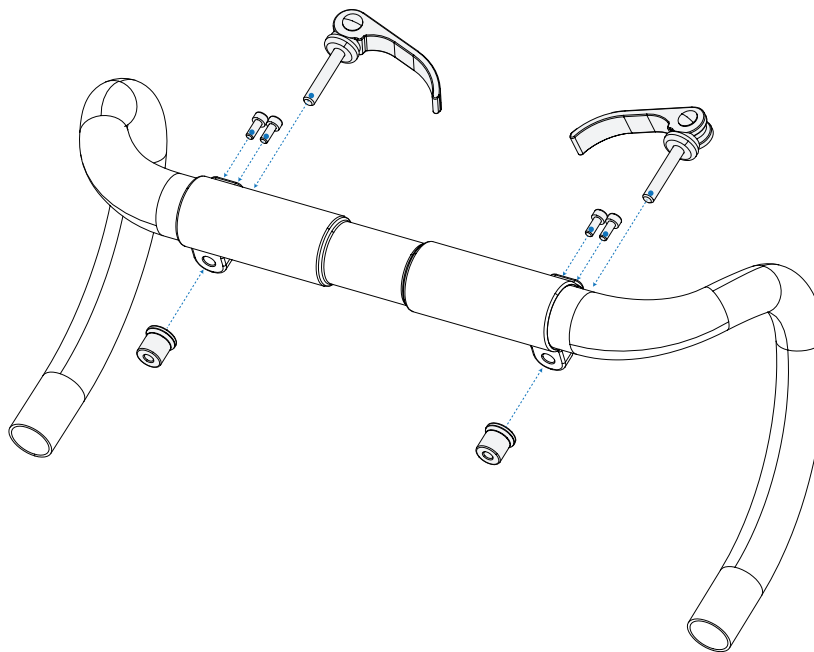

7. Installez le guidon sur un vélo de positionnement ou un vélo de route en fixant la section centrale de 31,8 mm et serrez les boulons de la tige à 6 nm.
8. Pour modifier la largeur du guidon pendant un positionnement sur vélo, ouvrez simplement le déverrouillage rapide, réglez la largeur et fermez à nouveau les leviers.
9. Pour modifier la forme du guidon pendant un positionnement sur vélo, ouvrez les leviers de déverrouillage rapide, desserrez les boulons anti-rotation suffisamment loin pour que le guidon puisse être retiré puis répétez les étapes 3 à 6.

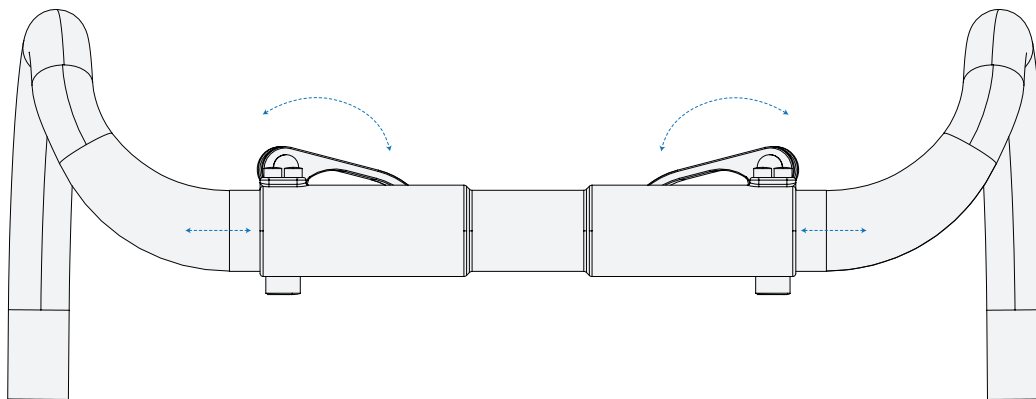

AVERTISSEMENT

- Garantie limitée mondiale de deux ans Profile Design.
- Profile Design, LLC (distributeur) garantit à l'acheteur au détail initial ("vous") que le produit Profile Design pour lequel vous avez reçu cette garantie est exempt de tout vice de matériau et de fabrication pendant deux (2) ans à compter de la date d'achat au détail initiale. Pour plus de détails sur cette garantie, ses exclusions et / ou comment effectuer une réclamation dans le cadre de la garantie, veuillez appeler le +1 310.747.0085, poste 161 ou vous rendre sur www.profile-design.com/pages/warranty



2677 El Presidio Street

Long Beach, CA 90810

Ph: 310-884-7756

www.profile-design.com

© Profile Design LLC