

**Hinweis für Fachhändler:** Wenn Sie dieses Produkt für den Konsumenten installieren, bitte übergeben sie ihm / ihr nach der Installation die folgende Benutzeranleitung..

**Wir danken Ihnen für den Kauf eines gewindelosen Lenkervorbaus von Profile Design.** Diese Hinweise gelten für alle gewindelosen Aris & Aris OS Vorbauten. Bitte lesen Sie diese Hinweise gut durch, bevor Sie die Installation dieses Vorbaus versuchen. Eine richtige Installation ist zur Einhaltung der Garantie Richtlinien von Profile Design erforderlich. Falls Sie nicht mit der Installation von gewindelosen Vorbauten, Gabeln und Steuersätzen vertraut sind, wenden Sie sich für Hilfe an Ihren örtlichen Profile Design-Fachhändler, indem Sie bei [www.Profile-Design.com](http://www.Profile-Design.com) einloggen und "Fachhändlersuche" ausführen, oder durch einen Anruf der Profile Design-Kundendienstnummer.

**Notwendiges Werkzeug und Material: 5 mm Innensechskantschlüssel, Drehmomentschlüssel (Nm), feine Feile/Sandpapier, Schmierfett**

- Die Gewindeteile wurden bei der Herstellung durch Profile Design mit einem speziellen Drehmomenteft vorgeschmiert. Dieses Spezialfett ist durch sein "klebriges" Anfühlen erkennbar. Falls Sie kein Drehmomenteft finden, oder falls es bei der normalen Wartung weggeschwicht wurde, dann fetten Sie alle Gewinde vor dem Zusammenbau ein.
- Dieser Vorbau ist für den Gebrauch mit Lenkern vorgesehen, die einen Klemmdurchmesser von 26,0 mm (bzw. 31,8 mm beim OS-Modell) besitzen. Achten Sie darauf, dass der Vorbauklemmdurchmesser mit dem Lenkerdurchmesser übereinstimmt. **WARNUNG** Verwenden Sie keine Lenker mit einem Durchmesser von 25,4 mm bei einem Vorbau von 26,0 mm, da diese NICHT richtig in diesen Vorbau passen.
- Dieser Vorbau wurde entworfen, um 28,6 mm (1-1/8") Steuerrohre aufzunehmen, und ein Aluminiumdistanzstück zum Anpassen an 25,4 mm Steuerrohre ist eingeschlossen.
- Seien Sie besonders vorsichtig wenn dieser Vorbau mit einer Gabel verwendet wird, die ein Carbonfaserrohr besitzt. Folgen Sie den Hinweisen und Warnungen des Gabelherstellers bezüglich Carbonfaser-Steuerrohren.
- Zur Installation mit einem neuen Steuersatz und/oder einer neuen Gabel ist auf die Herstellerhinweise dieser Produkte Bezug zu nehmen.
- Vor der Vorbauintallation ist das Gabelsteuerrohr und die hintere sowie die Vorbauklammer auf scharfe Kanten oder Grate zu überprüfen. Entfernen Sie diese mit der Feile oder Sandpapier
- Dieser Vorbau kann geflippt (umgedreht) werden, um eine alternative Höhenstellung zu erhalten.
- WARNUNG** Fetten Sie den Klammereich des Lenkers nicht ein, da dies zum Schlüpfen des Lenkers während des Fahrens und zum Verlust der Fahradbeherrschung führen kann.
- Wenn Steuersatz und Gabel installiert sind, schieben sie den Vorbau auf das Steuerrohr. (Bei einer neuen Gabel möchten Sie vielleicht die Höhe des Vorbaus mit Distanzstücken variieren, bei einer existierenden Gabel kann es notwendig sein, Distanzstücke zu entfernen oder hinzuzufügen, da die Höhe der hinteren Klemme des Vorbaus gegenüber dem vorherigen Vorbau verschieden sein kann. Installieren Sie Distanzstücke immer wie durch den Gabelhersteller angegeben.
- Ziehen Sie die Steuersatz-Kompressionskappe (oder Sternmutter) den Hinweisen des Steuersatzherstellers entsprechend an. **WARNUNG** Eine 1-1/8" Steuersatzkappe MUSS verwendet werden, um eine richtige Steuersatzkompression zu gewährleisten. Profile Design empfiehlt die Verwendung unserer Universal-Gap Cap. Wird dieses Teil nicht verwendet, kann dies in unrichtiger Einstellung und damit übermäßiger Abnutzung resultieren, was zu einem möglichen Bruch und Verlust der Fahradbeherrschung führen kann.
- Verwenden Sie den 4 mm Innensechskantschlüssel, um die zwei M6 Zylinderschrauben der hinteren Klemme durch die M6 Unterlegscheiben ins Gewinde der hinteren Klemme einzuschrauben. Ziehen Sie jede Schraube mit einem Drehmoment von 5-6Nm an.
- Installieren Sie den Lenker mittels entfernbarer vorderer Vorbaukappe. Verwenden Sie den 4 mm Innensechskantschlüssel, um die vier M5 Zylinderschrauben der vorderen Klemme durch die M5 Unterlegscheiben ins Gewinde der vorderen Klemme einzuschrauben. Folgen Sie der in Abbildung 1 gezeigten Reihenfolge, und ziehen Sie jede dieser vier Schrauben zuerst mit einem Moment von 5Nm an. Dann ziehen Sie diese vier Schrauben in derselben Reihenfolge mit dem endgültigen Drehmoment von 6Nm an.
- Überprüfen Sie die Schrauben der hinteren und vorderen Klemme auf das vorgegebene Anzugsmoment nach dem erstmaligen Gebrauch (besonders nach dem Fahren durch rauhes Gelände), um eine sichere Befestigung zu gewährleisten.

### WARNUNG

- Nichtbefolgung dieser Warnungen kann zu Bruchschaden, Schlupf und/oder einer Fehlfunktion dieses Profile Design-Teils führen, was zum Verlust der Beherrschung des Fahrrads und ernste Verletzungen verursachen kann. [AP1100-1-1]
- Ein quietschendes Teil kann ein mögliches Problem anzeigen. Stellen Sie sicher, dass alle Kontaktflächen zwischen den Teilen sauber sind, alle Schraubengewinde eingefettet oder mit dem richtigen Gewindeverbundstoff gesichert sowie den Angaben von Profile Design (bzw. dem Fahrradhersteller) gemäß angezogen sind, und dass sie richtig zusammenpassen. Falls weiterhin ein Quietschen auftritt, benutzen Sie das Teil nicht weiter und wenden Sie sich an den Profile Design-Kundendienst. [AP0601-2-2]
- Mangelndes Festziehen einer Schraubverbindung kann zur Lösung eines Teils während des Fahrens führen, wobei ein übermäßiges Festziehen zu einem unerwarteten Bruch oder Gewindebeschaden (Gewindeablösung) und Verlust der Fahradbeherrschung während des Fahrens führen kann. Alle Schraubteile müssen den Drehmomentspezifikationen von Profile Design (oder des Fahrradherstellers) gemäß angezogen werden. Beim ersten und jedem nachfolgenden Zusammenbau sind alle Innen- und Außengewinde und Schrauben auf Gewindebeschaden, Risse und eine eventuell notwendige Schmierung oder Vorhandensein von Gewindeverbundstoff zu überprüfen. [AP1100-3-2]
- Überprüfen Sie periodisch alle Oberflächen des Profile Design- Teils (nach Säuberung) unter hellem Sonnenlicht auf das Vorhandensein von feinen Rissen oder Abnutzungserscheinungen an den „Beanspruchungsstellen“ (wie z.B. Schweißnähten, Fugen, Löchern, Kontaktstellen mit anderen Teilen usw.). Falls Sie Risse erkennen, ungeachtet von deren Größe (oder Kleinheit), stoppen Sie die Verwendung des Teils sofort und kontaktieren Sie den Profile Design-Kundendienst. [AP0302-4-2]
- Wenn immer ein neues Teil am Fahrrad installiert wird, sollte dieses zuhause in der näheren Umgebung, an einem Ort ohne Hindernisse und Verkehr, gut ausprobiert werden (Helm tragen). Überprüfen Sie dabei, ob alles richtig funktioniert, bevor Sie auf eine Fahrt oder ein Rennen gehen. [AP1100-5-1]
- Rennen (Straßen-, Berg- oder Multisport-) setzen Fahrräder und deren Bestandteile extremen Belastungen aus (wie auch die Fahrer) und verkürzen deren Lebensleben wesentlich. Falls Sie an solchen Ereignissen teilnehmen, dann kann das Pro-

duktkleben dem Grad bzw. der Häufigkeit der Teilnahme entsprechend bedeutend verkürzt werden. Die „normale Abnutzung“ kann beim Rennfahren und normalem Gebrauch stark verschieden sein, weswegen Profis oft jedes Saison neue Fahrräder und Teile brauchen, und Ihre Räder durch professionelle Mechaniker warten lassen. Um Ihre Sicherheit zu gewährleisten, sollte Ihr Fahrrad regelmäßig mit besonderer Sorgfalt überprüft werden. [AP1100-6-1]

- Eine Anzahl Faktoren kann die Lebensspanne des Teils auf weniger als die Garantielauer verkürzen. Fahrergröße und/oder Stärke und Fahrstil, hohe Kilometerzahlen, rauhes Gelände, Misshandlung, unrichtige Installation, Schweiß, schlechte Umweltsbedingungen (wie salzhaltige Luft oder korrodierender Regen), Reisebedingungen (besonders wenn Fahrrad und Teile mehrmals zerlegt und wieder zusammengebaut werden), Stürze oder Unfälle können alle zu einer Verkürzung des Gebrauchslebens von Teilen beitragen. Je mehr dieser Faktoren vorhanden sind, desto mehr wird das Gebrauchsleben verkürzt. [AP0801-7-2]
- Überprüfen Sie den Lenker periodisch auf Kerben, Beulen oder Abnutzung durch die Vorbauhalterung. Prüfen Sie den Lenker ebenfalls auf eine leichte Verbiegung oder Verformung (die ursprünglich nicht vorhanden war). Diese erfordern, dass der Lenker vom Vorbau entfernt wird. Falls Sie solche Anzeichen feststellen, ersetzen Sie den Lenker durch einen des richtigen Durchmessers. [B1100-1-1]
- Carbonfaserlenker benötigen besondere Aufmerksamkeit und Wartung. Zur Installation eines Vorbaus mit Carbonfaserlenker siehe die Hinweise der Lenkeranleitung des Herstellers vor der Installation. [ST1100-1-1]
- Überprüfen Sie unbedingt periodisch die hinteren (Gabelbefestigung) und vorderen Klemmschrauben (Lenkerbefestigung) am Vorbau auf guten Anzug (besonders nach dem Fahren durch rauhes Gelände), um eine sichere Befestigung zu gewährleisten. [ST1100-2-1]
- Gabeln mit Carbonfaserlenkrohren benötigen besondere Aufmerksamkeit und Wartung. Siehe die Hinweise des Gabelherstellers. [ST1100-5-1]

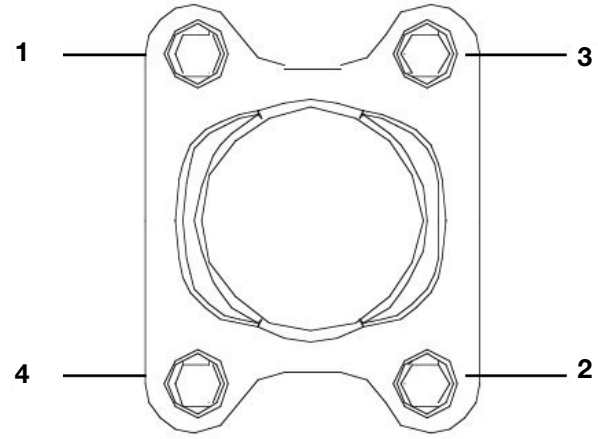

**Figure #1**  
**Bolt assembly order**

**Note to Dealers:** If you install this product for the consumer, please provide him/her with this owner's manual after installation.

**Thank you for purchasing a Profile Design Threadless Handlebar Stem.** These instructions apply to all Aris & Aris OS threadless stems. Please read these instructions thoroughly before attempting to install this stem. Proper installation is required for compliance with Profile Design's warranty policy. If you are not familiar with the installation of threadless stems, forks, and headsets please seek the assistance of your Local Profile Design dealer by logging on to [www.Profile-Design.com](http://www.Profile-Design.com) and using "dealer search" or by calling Profile Design's customer service number.

**Tools and materials required: 5mm Allen wrench, Torque wrench (in-lb/Nm), Light File/Sandpaper, Grease.**

- Threaded areas have been pre-lubricated by Profile Design during production with special torque grease. This special grease can be detected by its "sticky" feel. If you cannot detect the torque grease or if you have cleaned it off through normal maintenance, grease all threads before assembly.
- This stem is intended for use with road style handlebars that have a clamping diameter of 26.0mm or 31.8mm for the OS model. Take care to match your stem clamp diameter with your handlebar diameter. **⚠ WARNING** Do not use handlebars with a diameter of 25.4mm with stems that have a diameter of 26.0mm as they will NOT fit properly in this stem.
- This stem is made to accept 1-1/8" steering tubes (28.6mm) and includes an aluminum shim to adapt to 1" steering tubes (25.4mm).
- Take special care when using this stem with forks that have a carbon fiber steering tube. Follow the fork manufacturer's instructions and warnings regarding carbon fiber steering tubes.
- For installation with a new headset and/or fork, please follow the manufacturer's instructions for the installation of those products.
- Prior to stem installation please check the fork steering tube, the rear stem clamp, and the front stem clamp for any sharp edges or burrs. Remove these with the file or sandpaper (as needed).
- This stem can be flipped to achieve an alternate height position.
- ⚠ WARNING** Do not grease the handlebar clamping area as this may cause the handlebar to slip while riding resulting in a loss of control.
- Once headset and fork are installed, slide the stem onto the steering tube. (For new forks you may wish to vary the height of the stem with spacers and for existing forks you may need to remove or add spacers as the rear clamp height of the stem may differ from your former stem. Always install spacers per your fork manufacturer's instructions.)
- Tighten the headset compression cap (or star-fangled nut) per the headset manufacturer's instructions. **⚠ WARNING** A 1-1/8" style headset top cap MUST be used to insure proper headset compression. Profile Design recommends the use of our Universal Gap Cap. Failure to use this part may result in improper adjustment causing excessive wear, possible breakage and loss of control.
- Using the 4mm Allen wrench install the two rear clamp M6 socket cap bolts through the M6 flat washers and into the threading into the rear clamp. Evenly tighten to a torque of 45-53in-lbs (5-6Nm) for each bolt.
- Install the handlebar using the removable front stem cap. Using the 4mm Allen wrench install the four front clamp M5 socket cap bolts through the M5 flat washers, the front stem cap, and into the threading on the front clamp. Follow the sequence shown in Figure 1 and first tighten these four bolts to a torque of 45in-lbs (5Nm) for each bolt. Then re-tighten these same four bolts, following the same tightening sequence, to a final torque of 53in-lbs (6Nm).
- Re-check rear clamp and front clamp bolt tightness after first usage (especially after riding on rough terrain) to insure secure attachment.

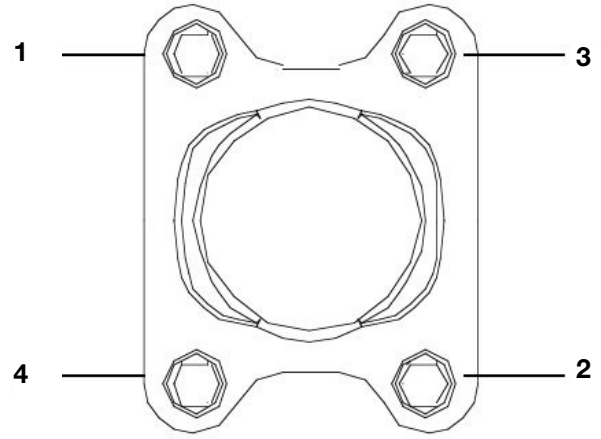

**Figure #1**  
**Bolt assembly order**

### WARNING

- Any failure to follow these warnings and instructions can result in breakage, slippage and or other malfunctioning of this Profile Design component causing a loss of control of the bicycle with serious injuries. [AP1100-1-1]
- A creaking component can be a sign of potential problems. Make sure all contact surfaces between components are clean, all bolt threads are greased or are treated with proper thread lock and tightened to Profile Design's (or the bike manufacturer's) specifications and all components are properly sized to fit together. If you continue to experience creaking stop using the Profile Design component and call Profile Design customer service. [AP0601-2-2]
- Under tightening a bolt can result in a part coming loose while riding and an over tightened bolt can break unexpectedly or strip the threads it is engaging while riding also resulting in a loss of control. All bolts must be tightened to Profile Design's (or the bike manufacturer's) torque specifications. On the first and any subsequent assembly examine all male and female threads and bolts for stripped threads, cracks and any required lubrication or thread locking compound. [AP1100-3-2]
- Periodically, closely examine all surfaces of this Profile Design component (after cleaning) in bright sunlight to check for any small hairline cracks or fatigue at "stress points" (such as welds, seams, holes, points of contact with other parts, etc.). If you see any cracks, no matter how small, stop using the part immediately and call Profile Design customer service. [AP0302-4-2]
- Whenever you install any new component on your bike make sure you thoroughly try it out close to home (with your helmet) where there are no obstacles or traffic. Make sure everything is working properly before going off on a ride or to a race. [AP1100-5-1]
- Racing (road, mountain or multi-sport) places extreme stress on bicycles and their components (like it does riders) and significantly shortens their usable life. If you participate in these types of events, the lifetime of the product may be significantly shortened depending upon the level and amount of racing. The "normal wear" of a component may differ greatly between competitive and non-competitive uses, which is why professional level riders often use new bikes and components each season as well as having their bikes serviced by professional mechanics. Particular care should be placed in the regular examination of your bicycle and its components to insure your safety. [AP1100-6-1]

- A number of factors can reduce the life of this component to less than its warranty period. Rider size and/or strength and riding style, high mileage, rough terrain, abuse, improper installation, sweat, adverse environmental conditions (such as salt air or corrosive rain), travel damage (especially if bike and components are repeatedly disassembled and then reassembled) and crashes or accidents can all contribute to the shortening of the life of this component. The more factors that are present, the more the life of the component is reduced. [AP0801-7-2]
- "Downhill" riding or racing places extreme stress on bicycles and their components and significantly shortens their useable life. This component is NOT recommended for use in downhill riding or racing. Repeated use of this component in downhill riding may result in sudden or premature failure of a bicycle or component resulting in severe injuries. Use of this component for Downhill racing may also void Profile Design's warranty. In addition, extreme care must be used in inspecting the bicycle before every ride to insure that the components are in perfect working order and do not have cracks or other visible problems. [AP1100-8-1]
- Make sure the handlebar clamp area diameter matches that of the stem clamp diameter (i.e. 31.8mm, 26.0mm or 25.4mm). An incorrect match could result in handlebar and or stem damage, slippage or breakage causing a possible loss of control and injury. [B0706-4-1]
- Carbon fiber handlebars require special attention and maintenance. For installation of a stem with carbon fiber handlebars please refer to handlebar manufacturer's instructions prior to installation. [ST1100-1-1]
- Make sure you periodically recheck rear clamp (fork attachment) and front clamp (handlebar attachment) stem bolt tightness (especially after riding on rough terrain) to insure a good attachment. [ST1100-2-1]
- Forks with carbon fiber steering tubes require special attention and maintenance. Refer to fork manufacturer's instructions. [ST1100-5-1]

## Profile Design GmbH

### Beschränkte weltweite Garantie

Profile Design GmbH garantiert dem ursprünglichen Käufer (Ihnen) für 2 Jahre ab dem ursprünglichen Kaufdatum im Fachgeschäft, dass das Profile Design-Produkt mit dem diese Garantie erhalten wurde frei von Material- und Herstellungsdefekten ist. Diese Garantie ist nicht auf einen nachfolgenden Käufer übertragbar. Die einzige Verpflichtung von Profile Design gemäß dieser Garantie ist eine Reparatur bzw. Ersatz nach der Wahl von Profile Design. Etwelche Ansprüche für mangelnde Produktkonformität aufgrund dieser Garantie müssen Profile Design innerhalb von 60 Tagen mitgeteilt werden.

### Garantieeinschränkungen

Die Dauer einer gesetzlichen Garantie bzw. der Bedingungen, der Marktängigkeit, bzw. der Eignung für einen besonderen Zweck dieses Produkts usw., beschränkt sich auf die Dauer der oben zugesicherten Garanteieleistung. Profile Design ist keinesfalls haftbar für Verluste, Ungelegenheiten oder Schäden, ob direkt, beiläufig, nachfolgend oder anderen, die das Ergebnis einer Nichteinhaltung der ausdrücklichen oder implizierten Garantiebedingungen sind, bzw. die mit der Marktängigkeit oder der Eignung für einen besonderen Zweck, oder andersweise mit diesem Produktzusammenhängen, außer was hier angegeben ist. Einige Staaten und Länder gestatten keine Eingrenzung der implizierten Garantielauer, und einige erlauben keine Ausnahmen oder Einschränkungen der beiläufigen oder Folgeschäden, so dass obenstehende Einschränkungen oder Ausnahmen nicht auf Sie anwendbar sein könnten. Diese Garantie gibt Ihnen spezifische Rechte, und Sie könnten andere Rechte haben, die je nach Ort verschieden sind. Diese Garantie wird den Gesetzen der Vereinigten Staaten entsprechend ausgelegt. Die ursprüngliche, englischsprachige Version/ Bedeutung dieser Garantie hat Priorität über alle Übersetzungen, und Profile Design ist nicht für Übersetzungsfehler dieser Garantie oder der Produktanleitungen verantwortlich. Diese Garantie hat nicht die Absicht Ihnen andere zusätzliche gesetzliche Zuständigkeits- oder Garantierechte zu erteilen, als diejenigen, die hier angegeben und gesetzlich notwendig sind. Falls ein Teil dieser Garantie aus gewissen Gründen ungültig oder unwirksam ist, bedeutet dies nicht, dass andere Klauseln dadurch auch ungültig werden. Für Produkte, die außerhalb der Vereinigten Staaten erworben wurden, wenden Sie sich bitte and den autorisierten Verteiler von Profile Design im respektiven Land.

### Optionen des Garantieservices

Um eine Serviceleistung aufgrund dieser Garantie zu erhalten, müssen Sie entweder:

- Ihr Profile Design-Produkt zusammen mit diesem Garantieschein, der Originalquittung der Verkaufsstelle oder einem anderem ausreichendem Nachweis des Kaufdatums zum Fachgeschäft bringen, wo es gekauft wurde, oder zu einer autorisierten Profile Design-Verkaufsstelle, oder
- Senden Sie Ihr Profile Design-Produkt (mit Rückgabeanforderungsnummer an der Außenseite der Verpackung und am Produkt befestigt) zusammen mit der Originalquittung der Verkaufsstelle oder anderem ausreichendem Nachweis des Kaufdatums an Profile Design, 2677 E Presidio St., Long Beach, CA 90810, USA. Sie müssen dazu vor einer Rückgabe zuerst eine Autorisierungsnummer erhalten indem Sie Profile Design unter (310) 884-7756, intern 161, anrufen (oder per Email-Adresse [warranty@profile-design.com](mailto:warranty@profile-design.com) kontaktieren).

Profile Design kann verlangen, dass Sie zuerst ein Garantiesatzantragsformular ausfüllen und unterschreiben, bevor Ihr Garantieanspruch bearbeitet wird.

Jegliche Porto-, Versicherungs- und Versandspesen, die beim Einsenden Ihres Profile Design-Produkts zwecks Service unter einer der obigen Optionen entstehen, fallen zu Ihren Lasten. Profile Design ist nicht verantwortlich für Produkte, die während des Versands beschädigt oder verloren wurden.

Für Produkte, die außerhalb der Vereinigten Staaten erworben wurden, wenden Sie sich bitte an den autorisierten Verteiler von Profile Design im Land in dem das Produkt gekauft wurde. Die Verteiler können auf der Website gefunden werden.

### Profile Design Sturzersatzstrategie

Profile Design versteht, dass Stürze geschehen und ein Austausch beschädigter Fahrradteile teuer sein kann. Als Resultat dessen versucht Profile Design eine Linderung der Schmerzen, indem ein Ersatzprodukt 30% unter dem gegenwärtig von Profile Design empfohlenen Preis in Ihrem respektiven Land angeboten wird. Alle anderen Klauseln dieser Garantie sind anwendbar, und die angegebene Prozedur zum Erhalten eines Garantieservice gelten auch für die Sturzersatzstrategie. Profile Design trifft die endgültige Entscheidung, ob ein Teil der Sturzersatzstrategie entsprechend gedeckt ist.

### Garantieausnahmen

Weder Detailhandel noch Verkäufer von Profile Design-Produkten sind autorisiert diese Garantie auf irgendwelche Weise abzuändern. Es ist Ihre Verantwortung das Produkt regelmäßig zu überprüfen, um festzustellen, ob eine normale Wartung oder ein Ersatz notwendig ist. Diese Garantie deckt das Folgende nicht:

- Produkte, die modifiziert, vernachlässigt oder unzureichend erhalten wurden, bzw. für kommerzielle Zwecke verwendet, missbraucht oder schlecht behandelt wurden, oder die in Unfälle verwickelt waren.
- Schäden, die während des Versands des Produkts entstanden (solche Ansprüche müssen direkt an den Spediteur gestellt werden).
- Produktschäden, die das Resultat einer unrichtigen Zerlegung oder Reparatur sind, bzw. durch die Installation von anderen als den vorgesehenen Originalteilen oder -zubehör verursacht wurden, die nicht kompatibel sind, oder aus einer Nichtbefolgung von Produktwarnungen und Benutzungshinweisen entstanden.
- Eine Beschädigung oder Verschlechterung des Oberflächenzustands bzw. der ästhetischen Erscheinung des Produkts.
- Die notwendige Arbeit, um einen durch die Garantie gedeckten Gegenstand zu entfernen und wieder einzubauen bzw. einzustellen.
- Normale Abnutzung des Produkts.
- Jegliche Produkte bei denen der Konsument die oben dargestellten Garantieverfahren nicht befolgt.

Siehe die Website [www.profile-design.com](http://www.profile-design.com) für die aktuelle Version dieser Garantie.

© Juni 2006 Profile Design)

[www.profile-design.com](http://www.profile-design.com)

## Profile Design, LLC

### Worldwide Limited Warranty

Profile Design LLC warrants to the original retail purchaser ("you") that the Profile Design product for which they received this warranty is free from defects in material and workmanship for two years from the date of original retail purchase. This warranty is not transferable to a subsequent purchaser. Profile Design's sole obligation under this warranty is to repair or replace the product, at Profile Design's option. Profile Design must be notified in writing of any claim under this warranty within 60 days of any claimed lack of conformity of the product.

### Warranty Limitations

The duration of any implied warranty or condition, of merchantability, fitness for a particular purpose, or otherwise, on this product shall be limited to the duration of the express warranty set forth above. In no event shall Profile Design be liable for any loss, inconvenience or damage, whether direct, incidental, consequential or otherwise, resulting from breach of any express or implied warranty or condition, of merchantability, fitness for a particular purpose, or otherwise with respect to this product, except as set forth herein. Some states or countries do not allow limitation on how long an implied warranty lasts and some do not allow exclusions or limitations of incidental or consequential damages, so the above limitations or exclusions may not apply to you. This warranty gives you specific legal rights, and you may also have other rights, which may vary from location to location. This warranty will be interpreted pursuant to the laws of the United States. The original English language version/meaning of this warranty controls over all translations and Profile Design is not responsible for any errors in translation of this warranty or any product instructions. This warranty is not intended to confer any additional legal, jurisdictional or warranty rights to you other than those set forth herein or required by law. If any portion of this warranty is held to be invalid or unenforceable for any reason, such finding will not invalidate any other provision. For products purchased in countries other than the United States please contact Profile Design's authorized distributor in that respective country.

### Warranty Service Options

To obtain service under this warranty you must either:

- Bring or send your Profile Design product, together with this warranty, the retail seller's original receipt or other satisfactory proof of the date of purchase to the retailer where you purchased the item or another authorized Profile Design retailer, or
- Send your Profile Design product (with the return authorization number on the outside of the shipping container and affixed to the product), together with the retail seller's original receipt or other satisfactory proof of the date of purchase to Profile Design, 2677 E Presidio St., Long Beach, CA 90810 USA. You must first obtain a return authorization number by calling Profile Design at (310) 884-7756 ext. 161 (or send an email to [warranty@profile-design.com](mailto:warranty@profile-design.com)) prior to returning the product to Profile Design.

Profile Design may require that you complete and sign a warranty replacement request form before processing your warranty claim.

Any postage, insurance or other shipping costs incurred in sending your Profile Design product for service under either option above is your responsibility. Profile Design will not be responsible for products lost or damaged in shipping.

For products purchased in countries other than the United States please contact Profile Design's authorized distributor in the country where the product was purchased. They can be found on our website at [www.profile-design.com](http://www.profile-design.com)

### Profile Design Crash Replacement Policy

Profile Design understands that crashes can happen and a replacement of damaged bicycle parts can be costly. As a result Profile Design will attempt to ease the pain by offering you a replacement product for 30% below Profile Design's current suggested retail price in your respective country. All other provisions of this warranty apply and the procedures outlined for warranty service apply also to the crash replacement policy. Profile Design will make the final decision on whether the part will be covered under the crash replacement policy.

### Warranty Exclusions

Retailers and sellers of Profile Design products are not authorized to modify this warranty in any way. It is your responsibility to regularly examine the product to determine the need for normal service or replacement. This warranty does not cover the following:

- Products that have been modified, neglected or poorly maintained, used for commercial purposes, misused or abused or involved in accidents.
- Damage occurring during shipment of the products (such claims must be presented directly to the shipper).
- Damage to products resulting from improper assembly or repair, the use or installation of parts or accessories not compatible with the original intended use of the product, or the failure to follow the product warnings and usage instructions.
- Damage or deterioration to the surface finish, aesthetics or appearance of the product.
- The labor required to remove and/or re-fit and re-adjust the item covered by this warranty.
- Normal wear to the product.
- Any products for which the consumer does not follow the warranty procedures outlined above.

For the current version of this warranty please visit our website at [www.profile-design.com](http://www.profile-design.com)

© June 2006 Profile Design)

[www.profile-design.com](http://www.profile-design.com)



**Note pour le détaillant:** Si vous installez ce produit pour un client, veuillez lui remettre le manuel d’instruction une fois l’installation complétée.

**Merci pour avoir acheté une Tige de Guidon de Route Style Sans Nervures de Profile Design. Ces instructions s'appliquent à toutes les tiges de style sans nervures Aris & Aris OS. Veuillez lire entièrement ces instructions avant d'essayer d'installer la tige. Une installation correcte est nécessaire pour la conformité avec la police de garantie de Profile Design. Si vous n'êtes pas familier avec l'installation de tiges de style sans nervures, des fourchettes et des casques, veuillez demander de l'aide à votre revendeur local Profile Design en vous rendant sur [www.Profile-Design.com](http://www.Profile-Design.com) et en utilisant "dealer search" ou en composant le numéro du service clientèle de Profile Design.**

**Outils et matériaux requis: molette Allen 5mm, molette à torque (in-lb/Nm), Dossier léger / Papier de verre, Graisse.**

- Les zones filetées ont été pré-lubrifiées par Profile Design durant la fabrication avec une graisse de torque spéciale. Cette graisse spéciale peut être détectée par son impression "collante". Si vous n'arrivez pas à détecter la graisse de torque ou si vous l'avez enlevée durant un entretien normal, graissez les nervures du boulon avant l'assemblage.
- Cette tige est prévue pour une utilisation avec des guidons ayant un diamètre d'étau de 26 mm ou 31,8 mm pour le modèle OS. Prenez bien soin à faire aller le diamètre d'étau de votre tige avec le diamètre du guidon. ( **AVERTISSEMENT** ) N'utilisez pas de guidons ayant un diamètre de 25,4 mm avec des tiges ayant un diamètre de 26 mm car ils n'ront PAS correctement dessus.
- Cette tige est conçue pour accepter des tubes de direction 1-1/8" (28,6mm) et inclut un déflecteur en aluminium pour s'adapter aux tubes de direction d'1" (25,4mm).
- Faites très attention en utilisant cette tige avec des fourchettes ayant un tube de direction en fibre de carbone. Veuillez suivre les instructions et avertissements du fabricant de la fourchette concernant les tubes de direction en fibre de carbone.
- Pour l'installation avec un nouveau casque et/ou une fourchette, veuillez suivre les instructions du fabricant concernant l'installation de ces produits.
- Avant l'installation de la tige, veuillez vérifier le tube de direction de la fourchette, l'étau de tige arrière et l'étau de tige avant pour tout bord coupant et rouffement. Vous pouvez les éliminer avec le dossier ou le papier de verre (selon besoin).
- Cette tige peut être retournée pour changer la hauteur alternative.
- ( **AVERTISSEMENT** ) Ne graissez pas la zone de serrage du guidon car cela risque de faire glisser le guidon durant l'utilisation du vélo, résultant en une perte de contrôle.
- Une fois que le casque et la fourchette sont installés, glissez-les dans le tube de direction. (Pour les nouvelles fourchettes, vous pouvez varier la hauteur de la tige avec des espaceurs et pour les fourchettes existantes vous pouvez avoir besoin d'enlever ou ajouter des espaceurs car la hauteur d'étau arrière de la tige peut différer de votre tige précédente. Veuillez toujours installer les espaceurs selon les instructions du fabricant de votre fourchette.)
- Tighten the headset compression cap (or star-fangled nut) per the headset manufacturer's instructions. ( **AVERTISSEMENT** ) Un capuchon de sommet pour casque 1-1/8" DOIT être utilisé pour assurer une compression du casque correcte. Profile Design recommande l'utilisation de notre Universal Gap Cap. Ne pas utiliser une telle partie risque de résulter en un ajustement incorrect, pouvant provoquer une brisure excessive, une cassure possible et une perte de contrôle.
- En utilisant la molette Allen 4mm, installez les deux boulons de capuchon à socle M6 d'étau arrière au travers des rondelles plates M6 et dans les nervures dans l'étau arrière. Serrez sur une torque de 45-53in-lbs (5-6Nm) pour chaque boulon.
- Installez le guidon en utilisant le capuchon de tige avant enlevable. En utilisant la molette Allen 4mm, installez les quatre boulons de capuchon à socle M5 d'étau avant M5 au travers des rondelles plates M5, du capuchon de tige avant et dans la nervure sur l'étau avant. Suivez la séquence comme indiquée dans le Schéma 1 et serrez ces quatre boulons sur une torque de 45in-lbs (5Nm) pour chaque boulon. Resserrez ensuite ces quatre boulons, selon la même séquence de vissage, sur une torque finale de 53in-lbs (6Nm).
- Revérifiez la fermeté de tous les boulons après la première utilisation (surtout en faisant une course sur un terrain dur) pour assurer la sécurité de l'attachement.

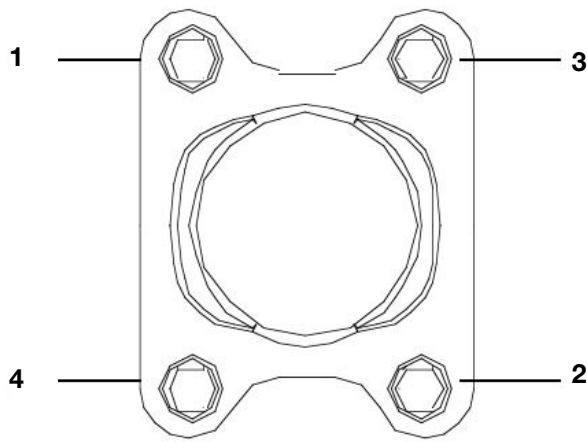

Figure #1

Bolt assembly order

**Nota a los Comerciantes:** Si usted instala este producto para el consumidor, proporcione este manual del propietario a él/ella después de la instalación.

**Le agradecemos por la compra de una Potencia para Manillar de ESTRADA Estilo Sin Roscado de Profile Design. Estas instrucciones se aplican a todas las potencias de estilo sin roscado Hammer, Hammer OS, Lava & Lava OS. Lea estas instrucciones completamente antes de intentar instalar esta potencia. Instalación apropiada es necesaria para cumplir con la política de garantía de Profile Design. Si no está familiarizado con la instalación de potencias estilo sin rosca, horquillas, y rodamientos de la potencia búsqe asistencia de su revendedor local de Profile Design a través del sitio de web [www.profile-design.com](http://www.profile-design.com) y utilizando "localizador de revendedor" o llamando el número del servicio al cliente de Profile Design.**

**Herramientas y materiales necesarios: Llave Allen 5mm, Llave de Torsión (pulg-lb/Nm), Lija Fina/Papel Esmerilado, Grasa.**

- Áreas con rosca han sido tratadas previamente por Profile Design durante la producción con grasa especial para torque. Esta grasa especial puede ser detectada por su sensación "pegajosa". Si no se detecta la grasa de torque o si usted la limpió durante manutención normal, engrase se todas las roscas antes de la ensambladura.
- Esta potencia fue diseñada para uso con manillares que tengan abrazadera con diámetro de 26.0mm o 31.8mm para el modelo OS. Tome cuidado al combinar el diámetro de su abrazadera de potencia con el diámetro de su manillar. **⚠ WARNING** No use manillares con diámetro de 25.4mm con las potencias que tengan diámetro de 26.0mm porque ellos NO se acoplarán a esta potencia.
- Esta potencia es hecha para aceptar tubos de dirección de 1-1/8" (28.6mm) y incluye un calce de aluminio para adaptarse a tubos de dirección de 1" (25.4mm).
- Tome cuidado especial al utilizar esta potencia con horquillas que tengan un tubo de dirección de fibra de carbono. Siga las instrucciones del fabricante de horquilla y avisos con relación a tubos de dirección de fibra de carbono.
- Para instalación con un nuevo rodamiento de potencia y/o horquilla, siga las instrucciones del fabricante para la instalación de esos productos.
- Antes de la instalación de potencia, verifique el tubo de dirección de la horquilla, la abrazadera de la potencia posterior, y la abrazadera de la potencia delantera para ver si hay bordes afilados o mal acabados. Remuévalos con la lija o papel esmerilado (si necesario).
- Esta potencia puede ser levantada para alcanzar una posición de altura alternada.
- ⚠ WARNING** No engrase área de fijación del manillar porque esto puede causar deslizamiento de la barra de descanso durante el montaje de bicicleta resultando en pérdida de control.
- Una vez que el rodamiento de la potencia y la horquilla hayan sido instaladas, deslice la potencia sobre el tubo de dirección. (Para horquillas nuevas usted puede variar la altura de la potencia con espaciadores y para horquillas existentes usted puede remover o añadir espaciadores porque la altura de la abrazadera posterior en la potencia puede diferir de su potencia anterior. Instale siempre espaciadores según las instrucciones del fabricante de su horquilla.)
- Apriete la tapa de compresión del rodamiento de la potencia (o tuerca con aspas en estrella) según las instrucciones del fabricante del rodamiento de la potencia. **⚠ WARNING** Una tapa superior del rodamiento de la potencia estilo A 1-1/8" DEBE ser usada para garantizar compresión apropiada del rodamiento de la potencia. Profile Design recomienda el uso de la Tapa de Hendedura Universal. Falla en usar esta pieza puede resultar en ajuste impropio causando desgaste excesivo, posible rotura y pérdida de control.
- Usando una llave Allen de 5mm, instale los dos tornillos de la tapa del socket M6 en la abrazadera posterior. Apriete a una torsión de 80pulg-lbs (9.04 Nm) para cada tornillo.
- Instale el manillar usando la tapa de potencia delantera removible. Usando la llave Allen de 5mm, instale los cuatro tornillos de tapa del socket M6 en la abrazadera delantera a través de las arandelas llanas M6 (#2 en Figura 2), la tapa de la potencia delantera, y la rosca de la abrazadera delantera. Siga la secuencia mostrada en la Figura 1 y apriete primero estos cuatro tornillos a una torsión de 60 pulg-lbs (6.77 Nm) para cada tornillo. Después apriete nuevamente estos cuatro tornillos, siguiendo la misma secuencia de atornillado, a una torsión final de 80pulg-lbs (9.04Nm).
- Revérifíe nuevamente la abrazadera posterior y el atornillado del tornillo en la abrazadera delantera después del primer uso (especialmente después de montar la bicicleta sobre terreno escarpado) para asegurarse de fijación segura.

## WARNING



- Qualquier falla al seguir estes avisos y instrucciones puede resultar en rotura, deslizamiento y o otros funcionamientos incorrectos de este componente Profile Design causando pérdida de control de la bicicleta con heridas graves. [AP1100-1-1]
- Un componente chiriante puede ser un señal de problema sério. Asegúrese de que todas las superficies de contacto entre los componentes estén limpias, todas las roscas de tornillos estén engrasadas o sean tratadas con bloque de rosca apropiado y apretados según las especificaciones de Profile Design (o el fabricante de bicicleta) y todos los componentes estén apropiadamente organizados por tamaño para encajar todo junto. Si los chirrios continúan, para la utilización del componente Profile Design y llame el servicio al cliente de Profile Design. [AP0601-2-2]
- Apretamiento fojo de un tornillo puede resultar en pieza suelta durante el paseo de bicicleta y un apretamiento demasiado puede romperse inesperadamente o asolar las roscas interconectantes durante el paseo de bicicleta resultando también en una pérdida de control. Todos los tornillos deben ser apretados según las especificaciones de torque de Profile Design (o del fabricante de bicicleta). En el primero ensamblaje y en los subsiguientes ensamblajes, verifique todas las roscas macho y hembra y tornillos para ver si existen roscas asoladas, rajaduras y si necesitan de engrase o compuesto bloqueador de rosca. [AP1100-3-2]
- A intervalos fijos, verifique completamente todas las superficies de este componente de Profile Design (después de la limpieza) bajo la luz del sol clara para verificar si existe cualquier rajadura pequeña o desgaste en "puntos de tensión" (tal como puntos soldados, surcos, hoyos, puntos de contacto con otras piezas, etc). Si usted ve cualquier rajadura, no importa si es pequeña, pare de utilizar la pieza inmediatamente y llame el servicio al cliente de Profile Design. [AP0302-4-2]
- Cuando quiera instalar cualquier componente nuevo en su bicicleta, asegúrese de intentar la instalación cuidadosamente cercano a su residencia (utilizando su casco), donde no haya obstáculos o tráfico. Asegúrese que todo esté funcionando apropiadamente antes de pasear o correr con la bicicleta. [AP1100-5-1]
- Corrida (estrada, montaña o multi-deporte) coloca tensión extrema sobre las bicicletas y sus componentes (como ocurre a los ciclistas) y acorta significativamente las sus vidas útiles. Si usted participa en estes tipos de eventos, la vida útil del producto puede ser acortada significativamente dependiendo del nivel y totalidad de corrida. El "desgaste normal" de un componente puede diferir grandemente entre usos competitivos y no-competitivos, motivo por el cual utilizadores de bicicleta a nivel profesional frecuentemente usan bicicletas y componentes nuevos a cada temporada y también llevan sus bicicletas para que sean reparadas por mecanicos profesionales. Cuidado particular debe ser colocado en la verificación regular de su bicicleta y sus componentes para asegurar su seguridad. [AP1100-6-1]

## Profile Design, LLC

### Garantía Limitada a Nivel Mundial

Dibujo de Perfil LLC garantiza al comprador original al por menor ("usted") que el producto del Profile Design por lo cual ellos recibieron esta garantía está libre de defectos tanto de fabricación como en los materiales utilizados por dos años desde la fecha de compra original al por menor. Esta garantía no es transferible a un comprador subsiguiente. La única obligación de Profile Design bajo esta garantía está limitada a reparar o reemplazar el producto, según opción Profile Design. Profile Design debe ser notificado por escrito con relación a cualquier demanda bajo esta garantía dentro de 60 días desde la fecha de reclamación de inconformidad del producto.

#### Límites de la Garantía

La duración de cualquier garantía o condición implícita, aptitud para la venta o aptitud para un propósito en particular, o de otra manera, en este producto estarán limitadas a la duración de la garantía explícita publicada abajo. Bajo ninguna circunstancia deberá Profile Design ser responsable por cualquier pérdida, inconveniencia o daño, directo, indirecto, consecuente que resulte de infracción de cualquier garantía o condición explícita o implícita de aptitud para la venta o aptitud para un propósito particular, o de otra manera, con respecto a este producto, excepto como establecido aquí. Algunos estados o países no permiten la exclusión o limitación de los daños incidentales o emergentes, por lo tanto, puede que tales exclusiones o limitaciones no sean de aplicación a usted. Esta garantía le proporciona derechos legales específicos, y puede que usted goce de otros derechos que varíen de jurisdicción en jurisdicción.

Esta garantía será interpretada según las leyes de los Estados Unidos. La versión/significado original de esta garantía en idioma Inglés controla todas las traducciones y Profile Design no se responsabilizará por cualquier error en traducción de esta garantía o cualquier instrucción del producto. Esta garantía no ofrece ningún derecho adicional legal, jurídico o derechos de garantía a usted otros que los establecidos aquí o requeridos por ley. Si alguna parte de esta garantía es considerada inválida o inexecutable por cualquier razón, tal resultado no invalidará cualquier otra cláusula. Para productos comprados en países que no sean los Estados Unidos, contacte el revendedor autorizado de Profile Design en ese país respectivo.

#### Opciones del Servicio de Garantía

Para obtener el servicio bajo esta garantía, usted debe:

- Traer o enviar su producto Profile Design, juntamente con esta garantía, el recibo original del revendedor detallista o otra prueba satisfactoría de la fecha de compra al revendedor detallista donde se compró el artículo o a un otro revendedor detallista autorizado por Profile Design, o
- Enviar su producto Profile Design (con el número de autorización de devolución en la parte externa del contenedor de empaque y pegado al producto), juntamente con el recibo original del revendedor detallista o otra prueba satisfactoría de la fecha de compra al Profile Design 2677 El Presidio St. Long Beach, CA 90810 USA. Se debe obtener primeramente un número de autorización para devolución llamando Profile Design (310) 884-7756 ext. 161 (o enviando un email para warranty@profile-design.com) antes de devolver el producto al Profile Design.

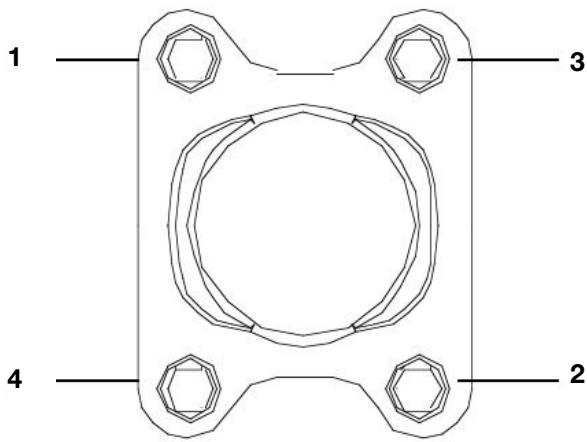

Figure #1

Bolt assembly order

## AVERTISSEMENT



- Toute impossibilité à suivre ces avertissements et directives peut résulter en une brisure, un glissement et ou tout autre dys-fonctionnement de ce composant Profile Design pouvant provoquer une perte de contrôle de la bicyclette avec des blessures graves. [AP1100-1-1]
- Un composant grinçant peut être un signe de problèmes potentiels. Assurez-vous que toutes les surfaces de contact entre les composants soient propres, que tous les pas des verrous soient graissés ou traités avec une serrure de pas adéquate et serrés selon les spécifications de Profile Design (ou du fabricant du vélo) et que tous les composants soient classés selon leur possesseur pour aller correctement. Si vous continuez à éprouver un grincement, veuillez cesser d'utiliser composant Profile Design et appelez le service après-vente de Profile Design. [AP0601-2-2]
- Sous-serrer un verrou peut résulter en une partie se dégageant durant une course sur le vélo et un verrou tort serré risque de casser de façon inattendue ou de prendre les fils qu'il engage durant la course peut également résulter aussi en une perte de contrôle. Tous les verrous doivent être serrés selon les spécifications de torque de Profile Design (ou du fabricant du vélo). Sur le premier et tout assemblage subséquent veuillez examiner tous les fils mâle et femelles et les verrous pour tout fil démonté, fissuré et tout composant de verrouillage exigeant une lubrification. [AP1100-3-2]
- Périodiquement, examinez attentivement toutes les surfaces de ce composant Profile Design (après l'avoir nettoyé) dans la lumière du soleil claire pour vérifier toute petite fissure capillaire ou toute fatigue aux points de «stress» (tels que les soudures, joints, trous, points de contact avec les autres parties etc.). Si vous voyez des fissures, peu importe la taille, cessez d'utiliser immédiatement la partie et appelez le service après-vente de Profile Design. [AP0302-4-2]
- Toutes les fois que vous installez tout nouveau composant sur votre vélo assurez-vous de bien l'essayer près de chez vous (avec votre casque) dans un endroit où il n'y a pas d'obstacles ni de circulation. Assurez-vous que tout fonctionne correctement avant de faire une promenade ou une course. [AP1100-5-1]

- Les courses (route, montagne ou multi-sport) implique un stress extrême sur les bicyclettes et leurs composants (comme il sert de cavaliers) et raccourcissent considérablement leur durée d'utilisation. Si vous participez à ces types d'événements, la vie du produit peut être raccourcie considérablement selon le niveau et la quantité de courses. La «brisure normale» d'un composant peut différer grandement entre les usages compétitifs et non-compétitifs, raisons pour lesquels les cavaliers de rang professionnel utilisent souvent de nouveaux vélos et composants à chaque saison et font entretenir leurs vélos par des mécaniciens professionnels. Un soin particulier doit être placé dans l'examen régulier de votre bicyclette et de ses composants pour vous assurer de votre sécurité. [AP1100-6-1]
- Plusieurs facteurs peuvent réduire la durée de ce composant à moins de sa période de garantie. La dimension du cavalier et/ou la force et le style du maintien, la distance parcourue, un terrain rugueux, un abus, une installation inexacte, la transpiration, les conditions ambiantes adverses (telles que de l'air salé ou une pluie acide), les dégâts de voyage (surtout si le vélo et ses composants sont démontés puis rassemblés à maintes reprises) et les accidents peuvent tous contribuer au raccourcissement de la vie de ce composant. Plus il y a de facteurs présents, plus la vie du composant en sera réduite. [AP0601-7-2]
- Assurez-vous que le diamètre de la région de pince du guidon correspond à celui de la pince de tige (c.-à-d. 31.8mm, 26.0mm ou 25.4mm). Une taille inégale pourrait résulter en une cassure du guidon et/ou de la tige, un glissement ou une rupture qui peuvent provoquer perte possible du contrôle et une blessure. [B0706-4-1]
- Les guidons en fibres de carbone exigent une attention et un entretien spécial. Pour l'installation d'une tige avec des guidons en fibre de carbone, veuillez prendre tout d'abord référence aux directives du fabricant du guidon. [ST1100-1-1]
- Assurez-vous de vérifier périodiquement la position ferme du boulon de tige sur l'étau arrière (accessoire de la fourchette) et l'étau avant (accessoire du guidon) pour assurer une bonne prise. [ST1100-2-1]
- Les fourchettes avec des tubes de direction en fibre de carbone exigent une attention et un entretien spécial. Veuillez consulter les directives du fabricant de la fourchette. [ST1100-5-1]

## Profile Design, LLC

### Garantie Limitée Mondiale

#### Worldwide Limited Warranty

Profile Design garantit à l'acheteur au détail original («vous») que le produit Profile Design pour lequel il a reçu cette garantie est sans défauts au niveau du matériel et de la main-d'oeuvre pour deux années à partir de la date d'achat de la vente au détail originale. Cette garantie n'est pas transmissible à un acheteur subséquent. La seule obligation de Profile Design sous cette garantie consiste à réparer ou remplacer le produit, à l'option de Profile Design. Profile Design doit être notifié par écrit de toute demande sous cette garantie dans les 60 jours de tout manque déclaré de conformité du produit.

#### Limites de la garantie

La durée de toute garantie ou condition implicite, de commerciabilité, d'aptitude pour un but particulier ou autre, sur ce produit sera limitée à la durée de la garantie exacte présentée ci-dessus. En aucun cas Profile Design ne sera responsable pour toute perte, dérangement ou dégat, direct, accidentel, consécutif ou autre, résultant d'infracion de toute garantie ou condition expresse ou garantie, de commerciabilité, d'aptitude pour un but particulier ou autre en ce qui concerne ce produit, sauf comme indiqué ici. Certains Etats ou pays ne permettent pas les limites sur la durée de la garantie implicite et d'autres n'autorisent pas les exclusions ou limites aux dommages accidentels ou consécutiels, de ce fait ces limites ou exclusions peuvent ne pas s'appliquer à vous. Cette garantie vous donne des droits légaux spécifiques, et vous pouvez avoir aussi d'autres droits qui peuvent varier d'un endroit à un autre. Cette garantie sera interprétée selon les lois des États-Unis. Le sens/version de la langue anglaise originale de cette garantie contrôle toutes les traductions et Profile Design n'est pas responsable pour toute erreur dans la traduction de cette garantie ou toute directive du produit. Cette garantie n'est pas destinée à conférer tout droit légal ou juridictionnel supplémentaire ou des droits de garantie autres que ceux présentés ici ou exigés par la loi. Si toute partie de cette garantie est tenue pour invalide ou inapplicable pour toute raison, une telle découverte n'invalidera pas toute autre provision. Pour les produits achetés dans des pays autres que les États-Unis, veuillez contacter le distributeur autorisé de Profile Design dans ce pays respectif.

#### Options du Service de garantie

Pour obtenir un service sous garantie, vous devez:

- Apporter ou envoyer votre produit Profile Design, avec cette garantie, le reçu original du vendeur au détail ou toute autre preuve satisfaisante de la date d'achat au détail depuis le détaillant où vous avez acheté l'article ou de tout autre détaillant Profile Design autorisé ou
- Envoyer votre produit Profile Design (avec le numéro d'autorisation du retour sur l'extérieur de l'emballage de transport et apposé au produit), avec le reçu original du vendeur au détail ou toute autre preuve satisfaisante de la date d'achat au détail

à Profile Design 2677 El Presidio St. Long Beach, CA 90810 USA. Vous devez obtenir en premier un numéro d'autorisation de retour en appelant Profile Design à (310) 884-7756 ext. 161 (ou envoyez un email à warranty@profile-design.com) avant de rendre le produit à Profile Design.

Profile Design peut exiger que vous remplissiez et signez un formulaire de requête pour remplacement de la garantie avant de traiter votre demande de garantie.

Tout affranchissement, assurance ou autres coûts de transport encourus pour envoyer votre produit Profile Design pour un service sous une des options ci-dessus sont votre responsabilité. Profile Design ne sera pas responsable pour les produits perdus ou endommagés durant le transport.

Pour les produits achetés dans des pays autres que les États-Unis, contactez le distributeur autorisé de Profile Design dans le pays où ils ont été achetés. Ils peuvent être trouvés sur notre site [www.profile-design.com](http://www.profile-design.com)

#### Exclusions de Garantie

Les détaillants et vendeurs de produits Titec ne sont pas autorisés à modifier cette garantie en aucune façon. Il est de votre responsabilité d'examiner régulièrement le produit pour déterminer tout besoin pour un service normal ou un remplacement. Cette garantie ne couvre pas ce qui suit:

- Les produits qui ont été modifiés, négligés ou incorrectement entretenus, utilisés pour des objectifs commerciaux, mal utilisés ou impliqués dans des accidents.
- Les dommages rencontrés durant l'expédition des produits (de telles plaintes doivent être déposées directement auprès du transporteur).
- Les dommages aux produits provenant d'un assemblage ou d'une réparation incorrecte, de l'utilisation de parties ou accessoires non compatibles avec l'utilisation originale prévue ou de l'impossibilité à respecter les avertissements et les instructions d'utilisation du produit.
- Les dommages ou détériorations à la finission de la surface, à l'esthétisme ou l'apparence du produit.
- Le travail exigé pour enlever et/ou réajuster l'article couvert par cette garantie.
- Toute brisure normale du produit.
- Tout produit pour lequel le consommateur ne suit pas les procédures de la garantie comme indiquées ci-dessus.

Pour la version acutelle de cette garantie, veuillez visiter notre site Web à [www.profile-design.com](http://www.profile-design.com)

© Juin 2006 Profile Design)

• Un número de factores pueden reducir la vida de este componente para menos de su periodo de garantía. El tamaño del ciclista y/o intensidad y estilo de montaje, alta millaje, terreno escarpado, abuso, instalación impropia, sudor, condiciones ambientales adversas (tal como aire salado o lluvia corrosiva), daño por viaje (especialmente si la bicicleta y los componentes son repetidamente desamblados y en seguida ensamblados nuevamente) y colisiones o accidentes pueden contribuir para el acortamiento de la vida de este componente. Cuanto más factores están presentes, más reducida será la vida del componente. [AP0801-7-2]

• Todos los avisos e instrucciones de cuidado que se relacionan con las piezas de metal aprieta doblemente a las piezas de fibra de carbono (excepto para corrosión) porque ellas son mucho delicadas y pueden ser fácilmente dañadas durante el uso. Se recomienda el uso de una llave dinamométrica porque ella puede no aprieta flojamente o demasiado la pieza de carbono y no resultará en una pieza agrietada (armínada) o peor, una pieza que se quiebra durante la utilización. Usted debe verificar rutinariamente y completamente las rajaduras, marcas de desgastes, deterioración de superficie, delaminación, fragmentación de acabamiento o fragmentación del carbono especialmente en el contacto del componente de carbono o en área apareado a un componente no-carbónico. Una vez que la superficie de una pieza de carbono sea afectada, ella puede quebrarse. No aplique ninguna grasa a ninguna superficie de carbono donde pueda ocurrirse contacto con una otra pieza de carbono o metal. Después de una colisión, las piezas de carbono pueden ser raspadas pero no podrán ser dobladas como una pieza de metal. No obstante, ellas pueden ser aún debilitadas y así deben ser reemplazadas. Llame el servicio al cliente de Profile Design y solicite nuestra "Política para Reemplazo por Accidente". [AP0706-8-1]

• Asegúrese de que el diametro de área de la abrazadera de horquilla corresponde al diametro de la abrazadera de horquilla (esto es 31.8mm, 26.0mm o 25.4mm). Un emparejamiento incorrecto puede resultar en daño al manillar y o horquilla, deslizamiento o rotura causando una posible pérdida de control y herida. [B0706-4-1]

• Los manillares de fibra de carbono requieren atención especial y manutención. Para la instalación de una horquilla con manillares de fibra de carbono, consulte las instrucciones del fabricante de manillares antes de la instalación. [ST1100-1-1]

• Asegúrese de verificar nuevamente el tornillo de la abrazadera posterior a intervalos fijos (accesorio de horquilla) y el tornillo de la abrazadera delantera (accesorio de manillar) en la hora para ver si están bien atornillados (especialmente después de montar la bicicleta sobre terreno escarpado) para asegurarse de atornillado seguro. [ST1100-2-1]

• Horquillas con tubos de direcciones de fibras de carbono requieren atención especial y manutención. Consulte las instrucciones del fabricante de la horquilla. [ST1100-5-1]

Profile Design puede requerir que usted llene y firme un formulario de solicitud para reemplazo en garantía antes de procesar su demanda de garantía.

Todo franquego, seguro o otros costos de embarque incurridos por el envío de su producto Profile Design para servicios bajo cualquier opción arriba será de su responsabilidad. Profile Design no se responsabilizará por productos perdidos o dañados en el embarque.

Para productos comprados en países que no sean los Estados Unidos, contacte el distribuidor autorizado por Profile Design en el país donde el producto fue comprado. Ellos pueden ser encontrados en nuestro sitio de web en [www.profile-design.com](http://www.profile-design.com)

#### Política para Reemplazo por Accidente de Profile Design

Profile Design entiende que accidentes pueden ocurrir y reemplazo de piezas dañadas de bicicleta pueden ser costosas. Por eso Profile Design intentará aliviar el problema ofreciéndole un producto de reemplazo por 30% menos que el precio detallista actual sugerido por Profile Design en su país respectivo. Todas las otras cláusulas de esta garantía se aplican y los procedimientos descritos para el servicio de garantía se aplican también a la política de reemplazo por accidente. Profile Design hará la decisión final sobre la cobertura de pieza bajo la política de reemplazo por accidente.

#### Exclusiones de Garantía

Detallistas e revendedores de productos Profile Design no están autorizados a modificar esta garantía de ningún modo. Es su responsabilidad verificar a intervalos fijos el producto para determinar la necesidad de reparo normal o reemplazo. Esta garantía no cubre lo siguiente:

- Productos que han sido modificados, negligenciados o deficientemente mantenidos, utilizados para propósitos comerciales, utilizados incorrectamente, o abusados o implicados en accidentes.
- Daño ocurrido durante el embarque de los productos (tal reclamación debe ser presentada directamente a la compañía de transporte).
- Daño a productos resultante de ensamblaje incorrecto o reparo, la utilización o instalación de piezas o accesorios no compatibles con el uso original designado para el producto, o falla en seguir los avisos del producto y instrucciones de uso.
- Daño o deterioración al acabamiento de la superficie, estética o apariencia del producto.
- La mano de obra necesaria para quitar y/o reponer el artículo cubierto por esta garantía.
- Desgaste normal al producto.
- Cualquier producto en lo cual el consumidor no haya seguido los procedimientos de garantía mencionados arriba.

Para obtener la versión actual de esta garantía, visite nuestro sitio de web en [www.profile-design.com](http://www.profile-design.com)

© Junio 2006 Profile Design)