



***PROFILE  
DESIGN***

---

**43ASC EXTENSIONS**

REVISION 01-10-27-2022

# EINLEITUNG

**Vielen Dank für den Kauf unserer Profile Design Aerobar Extensions. Diese Anleitung betrifft 43ASC.**

Bitte machen Sie sich gründlich mit dieser Anleitung vertraut, bevor Sie zur Installation übergehen. Zur Einhaltung der Profile-Design-Garantiebestimmungen ist eine ordnungsgemäße Installation erforderlich. Sofern Sie nicht mit der Installation von Aerobars und deren Zubehör vertraut sind, lassen Sie sich bitte von Ihrem örtlichen Profile-Design-Händler unterstützen. Dazu melden Sie sich bei [www.profile-design.com](http://www.profile-design.com) an und nutzen die „Händlersuche“ oder wenden sich telefonisch an den Profile-Design-Kundendienst unter der Nummer 888.800.5999.

**Hinweis an Händler: Wenn Sie dieses Produkt für einen Kunden installieren, geben Sie dem Kunden anschließend diese Anleitung mit.**

## Benötigte Werkzeuge und Materialien:

- Montagepaste, wie Finish Line Fiber Grip™
- Schnittführung
- Metallsäge mit 32T-Klinge für Kohlenstoffverlängerungen
- Halbrunde Feile
- Isolierband
- Sauberes, fussel freies Tuch

## Das Verlängerungsset umfasst:

- Zwei (2) Verlängerungen (Kohlenstoff oder Aluminium)
- Zwei (2) Lenkerhorngriff-Endstopfen
- Zwei (2) Kabelaustritts-Lenkerstopfen

## Optionales mit diesen Verlängerungen kompatibles Zubehör:

- Halterungen der Serie Aeria II
- Halterungen der Serie Sonic

Falls etwas aus dem Verlängerungsset fehlen sollte, wenden Sie sich bitte an Ihren Händler.

**WARNUNG:** Überprüfen Sie die Verlängerung regelmäßig auf Beschädigungen, insbesondere auf tiefe Kratzer in der transparenten Beschichtung (Kohlenstoff-Teile), da diese Zersetzung begünstigen und das Material der Basis schwächen können. Tauschen Sie die Verlängerung aus, falls Sie Schäden bemerken oder in einen Unfall verwickelt wurde.

# KOMPONENTENLISTE

43ASC 400mm

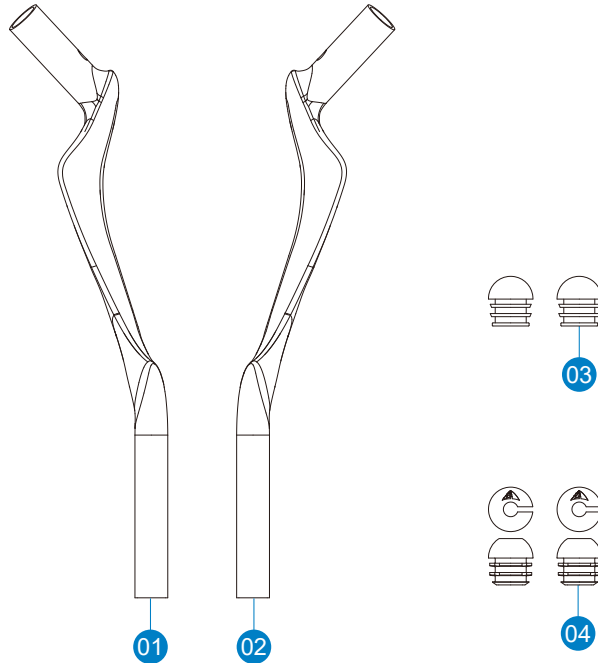

Ref.-Nr.	Teile-Nr.	Ben. Anz.	Teilebeschreibung
1	852289	1	43ASC 400 mm Kohlenstoff, UD, matt, schwarz, mit schwarzem Logo, links (A) V2
2	852290	1	43ASC 400 mm Kohlenstoff, UD, matt, schwarz, mit schwarzem Logo, rechts (B) V2
3	716669	2	Endstopfen – rund, Kohlenstoff (Vorderseite)
4	716667	2	Endstopfen – mit Steckplatzöffnung / Logo (Rückseite)

# KOMPONENTENLISTETEILEZEICHNUNGEN

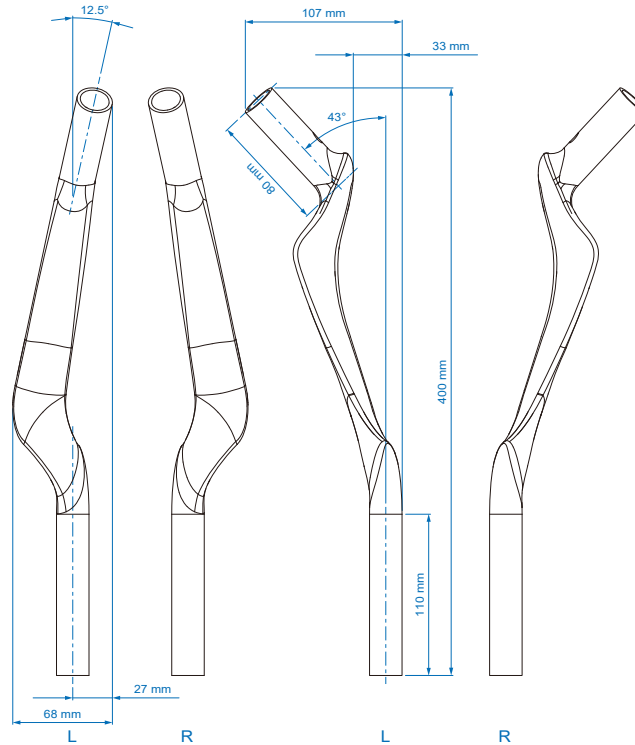

# PRODUKTSPEZIFISCHE EINRICHTUNGSBESCHRÄNKUNGEN

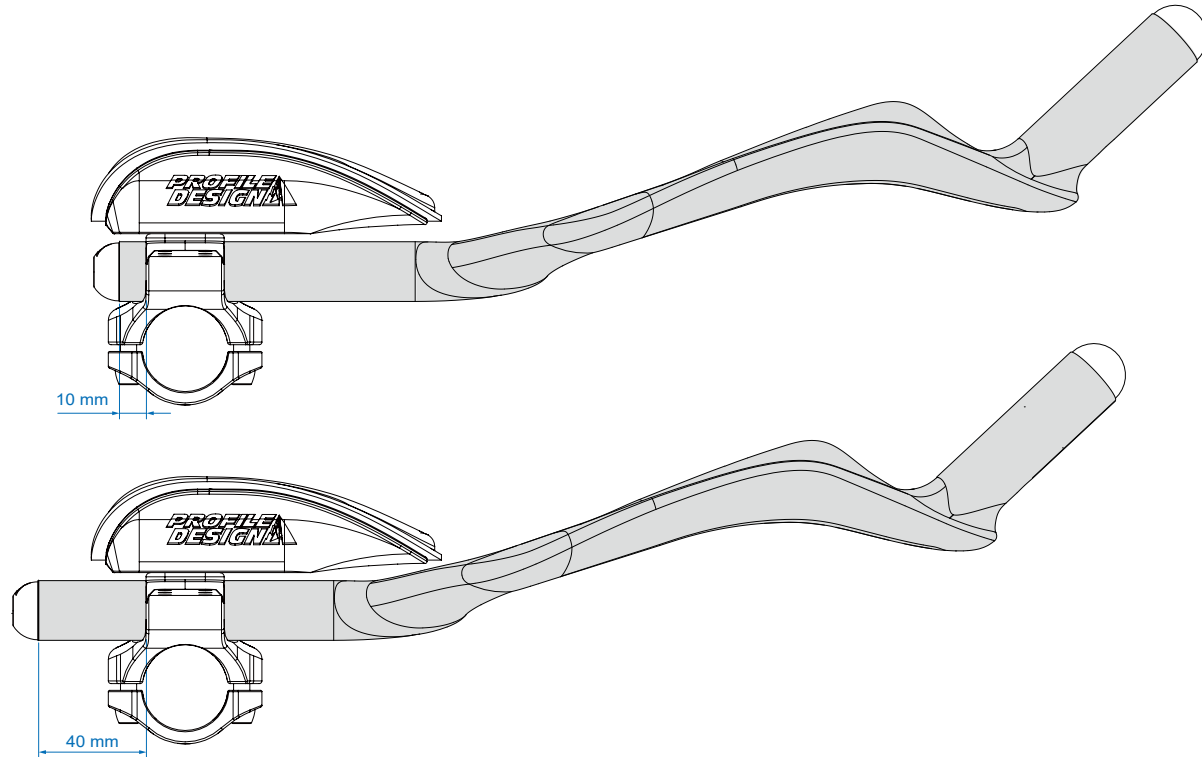

# DREHMOMENTEINSTELLUNGEN

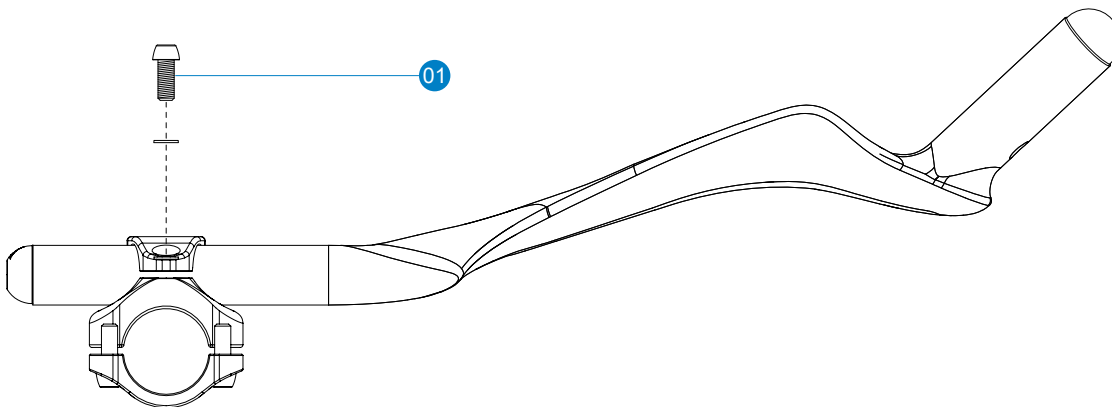

Ref.-Nr.	Position	Schraubengröße	Drehmoment
1	Verlängerungs klemme	M6x15mm	6Nm (53 inlbf)

# INSTALLATIONSANLEITUNG

1. Installieren Sie die Verlängerungen an der gewünschten Position und ziehen Sie die Schraube zur Befestigung der Verlängerung fest, bis sie sicher hält.
2. Installieren Sie die Schalthebel gemäß Anweisungen des Schalthebel-Herstellers. Wir empfehlen, vor Installation der Schalthebel eine dünne Montagepasteschicht auf die Innenflächen der Verlängerung aufzutragen.
3. Installieren Sie die Kabel gemäß Anleitung des Schalthebel-Herstellers.
4. Prüfen Sie die Platzierung der Halterungen und Verlängerungen, ziehen Sie dann mit dem Drehmomentschlüssel die Verlängerungsklemme fest.

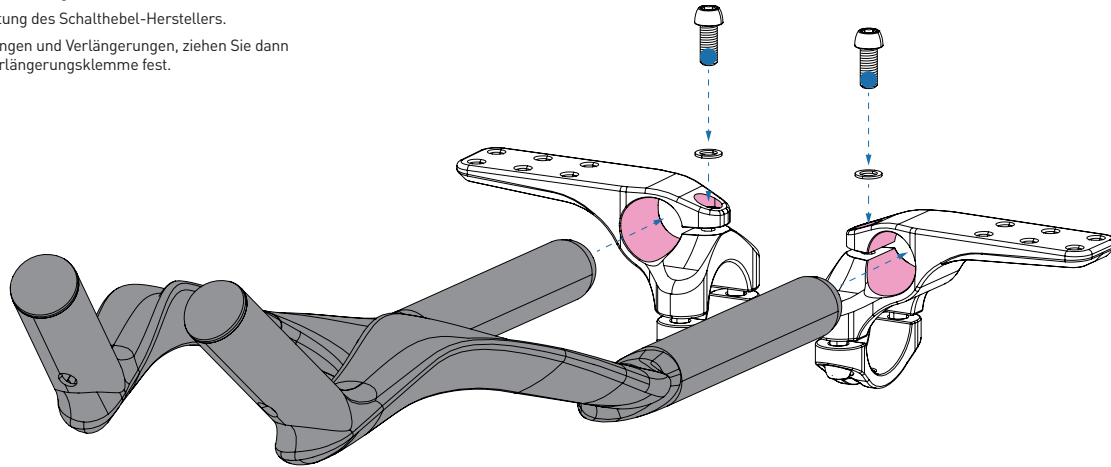

■ Montagepaste  
■ Gewindekleber



# VERLÄNGERUNGEN SCHNEIDEN

1. Ermitteln Sie die benötigte Verlängerungslänge durch Anhalten an das Rad oder durch Abmessen der bisherigen Verlängerungen.
2. Markieren Sie den Punkt, an dem Sie einen Schnitt vornehmen möchten.
3. Wir empfehlen, Ihre Messungen nach Markieren der Schnittlinie noch einmal zu überprüfen, damit die Verlängerungen nicht versehentlich zu stark gekürzt werden.
4. Fixieren Sie die Schnittführung sicher in einem Schraubstock. Setzen Sie die Verlängerung anschließend in die Führung, bringen Sie die markierte Schnittlinie mit dem Schlitz in der Schnittführung in Flucht.
  - a. Bei Kohlenstoff wird ein 32T- oder kohlenstoffspezifisches Blatt empfohlen. Wickeln Sie die Verlängerung an der Schnittlinie in Isolierband ein, damit die Kohlefasern am Austrittspunkt des Sägeblatts nicht splintern.
  - b. Tragen Sie beim Schneiden von Kohlenstoff eine Atemmaske, Handschuhe und Augenschutz. Entsorgen Sie die Staubreste dann vorsichtig. In der Luft getragene Staubpartikel stellen eine Gefahr für die Atemwege dar.
5. Schneiden Sie mit der Metallsäge mit kräftigen Strichen durch die Führung, lassen Sie das Sägeblatt die Arbeit erledigen. Üben Sie nicht übermäßig Druck auf die Metallsäge aus; andernfalls kann das Blatt brechen, möglicherweise Verletzungen verursachen.
6. Wiederholen Sie die Schritte mit der zweiten Verlängerung.
7. Nachdem beide Verlängerungen zugeschnitten wurden, entfernen Sie sämtliche scharfen Grate an Innen- und Außenflächen der Verlängerung mit der halbrunden Feile.

## GARANTIEBESTIMMUNGEN

- Weltweit auf zwei Jahre beschränkte Profile Design-Gewährleistung.
- Profile Design, LLC (Vertriebs Händler) garantiert dem ursprünglichen Käufer („Sie“), dass das Profile Design-Produkt, für das Sie diese Gewährleistung erhalten, über einen Zeitraum von (2) zwei Jahren ab dem ursprünglichen Kaufdatum keine Material- oder Verarbeitungsmängel aufweisen wird. Weitere Details zu dieser Gewährleistung, ihren Ausschlüssen und/oder ihrer Inanspruchnahme erhalten Sie telefonisch unter +1 310.747.0085, Durchwahl 161, oder bei einem Aufruf der Seite [www.profile-design.com/pages/warranty](http://www.profile-design.com/pages/warranty)



2677 El Presidio Street  
Long Beach, CA 90810  
Ph: 310-884-7756

[www.profile-design.com](http://www.profile-design.com)

© Profile Design LLC