

Protègenet® PR2

Système d'appui de fenêtre en aluminium - Modèle PR2

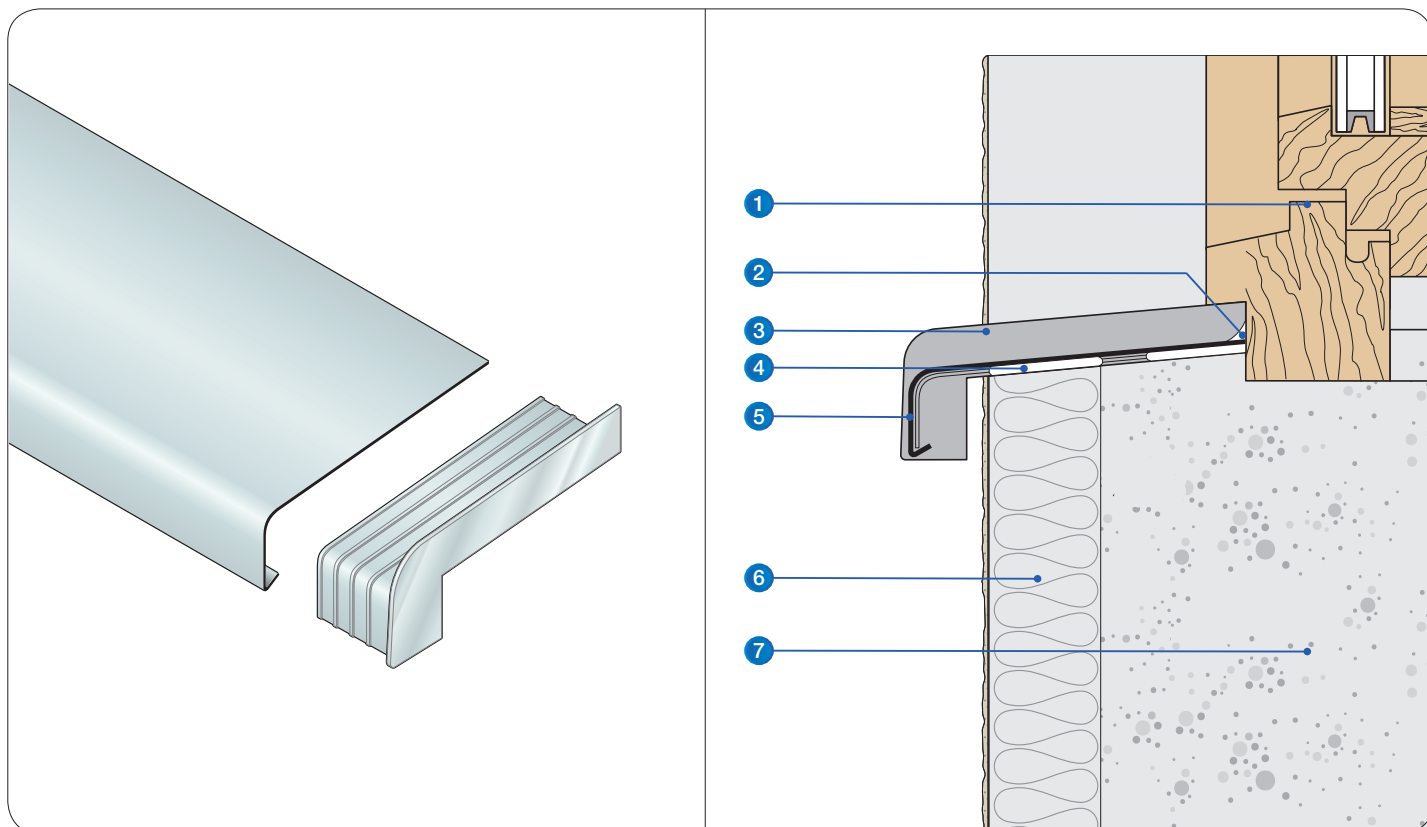

Éléments du système

- | | |
|------------------|--------------------|
| 1 - Dormant | 5 - Protègenet PR2 |
| 2 - Joint pompe | 6 - Isolant |
| 3 - Embout N°2 | 7 - Gros œuvre |
| 4 - Mastic colle | |

Les avantages produits

- La pente du support ainsi que le design à bord arrondi facilitent l'évacuation de l'eau
- Embouts
 - * En aluminium extrudé pour une meilleure tenue
 - * Les cannelures intégrées à l'embout créent une barrière supplémentaire aux infiltrations
 - * Le relevé permet d'éviter les infiltrations et les coulures latérales
 - * La retombée assure la fermeture esthétique
 - * Le design arrondi constitue une protection contre les angles vifs, notamment en rez-de-chaussée

Les avantages à la pose

- Fabrication sur mesure
- Facilement ajustable sur chantier
- Conditionnement personnalisé
- Livraison sur chantier avec notice de pose

Informations nécessaires pour le traitement de votre commande

Pour chaque Protègenet, merci de bien vouloir préciser :

- La longueur de fabrication 1 (= cote béton - 10 mm pour le passage des embouts)
- La longueur de fabrication 2 si différente (= cote béton - 10 mm pour le passage des embouts)
- La profondeur de fabrication (= appui béton existant + isolant de façade + 30 mm)
- Le type d'embout
- La teinte RAL ou alu anodisé ou alu brut
- La pente
- Le repère chantier (optionnel). Pour la réalisation d'un inventaire, vous avez la possibilité de compléter le formulaire disponible sur danielu.com.

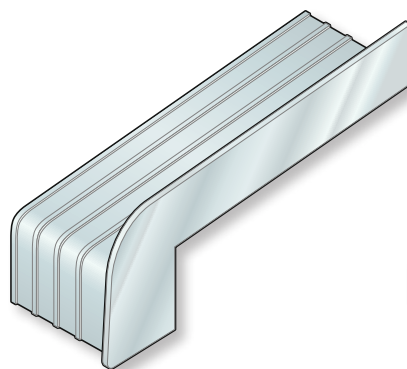
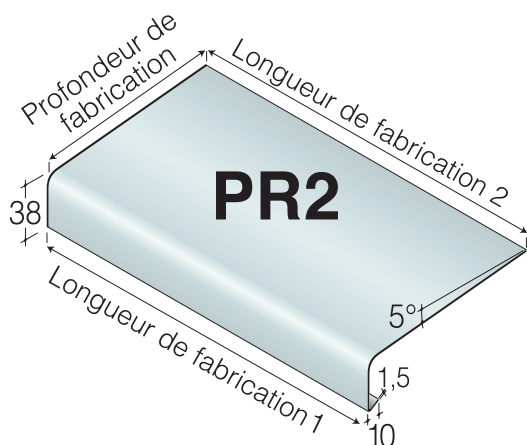

Embout N°2

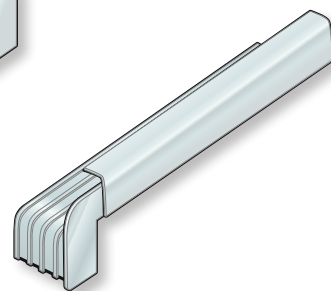

Embout N°2 ITE
en cas de tableaux avec
isolant

Pièces spéciales

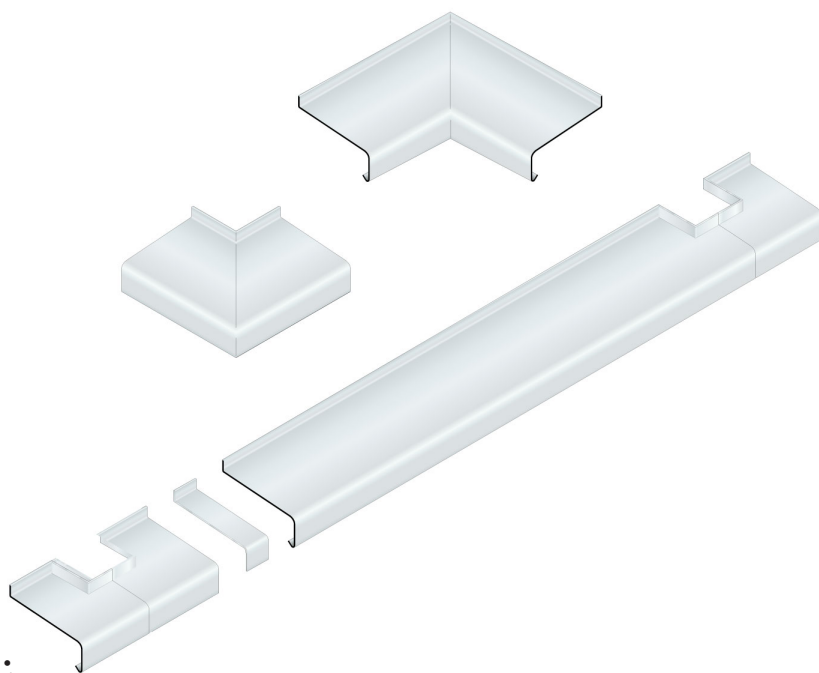

Notre bureau d'étude peut vous conseiller utilement pour la réalisation en usine de pièces spéciales :

- Angle sortant
- Angle rentrant
- Contour de pilier
- Pièce de jonction pour éléments filants ou fractionnés

Fixation

Mise en œuvre par collage.



Retrouvez la documentation de ce produit sur danielu.com ou par ce **code Qr**



dani alu
BP 32
Lieudit Clape Loup
69280 Sainte Consorce

Téléphone : 04 78 87 12 48
Télécopie : 04 78 44 20 83
Courriel : contact@danielu.fr
www.danielu.com