



POWERSMART[®]

INSTRUCTION MANUAL

EN 80V 24 inch Cordless Snow Blower

FR Souffleur de neige sans fil 80V 24 Pouces

ES Soplador de nieve inalámbrico 80V 24 Pulgadas

Model # DB2805RB

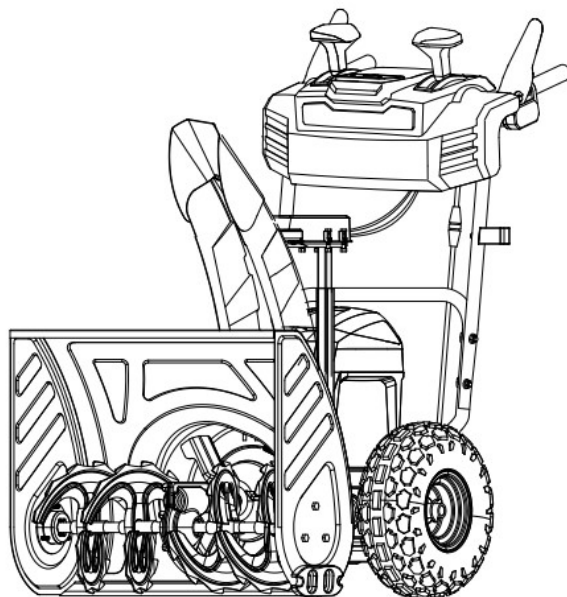

Have product questions or need technical support? Please feel free to contact us!

Website: www.PowerSmartUSA.com

Toll free: 1-800-791-9458 Mon-Fri 9-5 EST

Email: support@amerisuninc.com



Website

TABLE OF CONTENTS

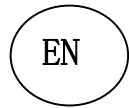

Technical data.....	3
Introduction.....	4
Safety symbols.....	4
Knowing your snow blower.....	8
Operating your snow thrower.....	9
Maintenance.....	13
Troubleshooting.....	15
Exploded view & part list.....	16
Two (2) years limited warranty.....	20

TECHNICAL DATA

24-inch Two Stage Cordless Snow Blower

Model #:	DB2805RB
Battery Voltage:	80V
Battery Capacity:	6Ah
Charging Time:	90mins
Clearing Width:	24 inch
Clearing Height:	20 inch
Battery model:	DB2108
Charger model:	DB2208
Chute Rotation Angle:	180°
Wheel Size:	13 inch
Overall Dimensions	31.3x24.6x23.43 inch
Weight:	140.8 lbs

Thank you for purchasing PowerSmart products.

It is crucial and highly recommended that you read this instruction manual in its' entirety, as this is an invaluable tool and reference point in understanding the operation of your unit.

Please register your unit online at www.Amerisuninc.com. This process will allow us to track your warranty information and update our records regarding your unit accordingly.

Important: Our company does not provide email or personal information to any third party for any reason. For any questions check our website or call customer service at (800)791 9458.

INTRODUCTION

Thank You for Purchasing a PowerSmart® Product. This manual provides information regarding the safe operation and maintenance of this product. Every effort has been made to ensure the accuracy of the information in this manual. PowerSmart® reserves the right to change this product and specifications at any time without prior notice.

Please keep this manual available to all users during the entire life of the snow Blower.



This manual contains special messages to bring attention to potential safety concerns, snow blower damage as well as helpful operating and servicing information. Please read all the information carefully to avoid injury and machine damage.

QUESTIONS? PROBLEMS?

Please contact our Customer Service Dept. with any questions and/or comments, either by email: support@amerisuninc.com, or Toll Free at (800) 791-9458. We are available Mon-Fri 9am-5pm EST to help solve any issues that you might encounter.

SAFETY SYMBOLS

The purpose of safety symbols is to attract your attention to possible dangers. The safety symbols and the explanations with them deserve your careful attention and understanding. The symbol warnings do not, by themselves, eliminate any danger. The instructions and warnings they give are no substitutes for proper accident prevention measures.



WARNING: Be sure to read and understand all safety instructions in this Operator's Manual, including all safety alert symbols such as "DANGER," "WARNING," and "CAUTION" before using this tool. Failure to follow all instructions listed below may result in electric shock, fire, and/or serious personal injury.

SYMBOL MEANING









SAFETY ALERT SYMBOL: Indicates **DANGER**, **WARNING**, or **CAUTION**. May be used in conjunction with other symbols or pictographs.



WARNING: The operation of any power tools can result in foreign objects being thrown into your eyes, which can result in severe eye damage. Before beginning power tool operation, always wear safety goggles or safety glasses with side shields and a full-face shield when needed. We recommend a Wide Vision Safety Mask for use over eyeglasses or standard safety glasses with side shields. Always use eye protection which is marked to comply with ANSI Z87.1.

SYMBOL INSTRUCTION

This page depicts and describes safety symbols that may appear on this product. Read, understand, and follow all instructions on the machine before attempting to assemble and operate.

	Safety Alert	Indicates a potential personal injury hazard.
	Eye Protection	Always wear safety goggles or safety glasses with side shields and a full-face shield when operating this product.
	Ear Protection	For protection against injury, wear ear defenders.
	Read Operator's Manual	To reduce the risk of injury, user must read and understand operator's manual before using this product.
	DANGER — Keep Hands Away from the Impeller	Do not use hands to unclog the chute.
	WARNING-ROTATING BLADES	Keep hands out of inlet and discharge openings while machine is running, there are rotating blades inside.
	Keep Feet Out of Impeller	Keep feet away from rotating impeller
	WARNING!	Always turn the machine OFF and remove the safety key before conducting inspection, cleaning, and maintenance.
	WARNING!	Indoor use only. Only use battery charger indoors.
	CAUTION!	CAUTION! Beware of stones and other foreign objects that could be thrown from the appliance.
	WARNING!	Keep bystanders and children a safe distance (at least 33 ft/10 m) away from the work area.
	Foot Protection	Wear protective gloves and non-slip footwear when using the machine and handling debris.
	STOP	The rotating part will continuously run for several seconds after you turn off the machine.
	Wet Conditions Alert	Do not expose to rain or use in damp locations.
IPX4	Ingress Protection Degree	Protection from splashing water
V	Volt	Voltage
A	Amperes	Current



Hz	Hertz	Frequency (cycles per second)
W	Watt	Power
min	Minutes	Time
—	Direct Current	Type or a characteristic of current

WARNING: To ensure safety and reliability, all repairs should be performed by a qualified service technician.

SAFE OPERATION PRACTICES FOR SNOW BLOWER

DANGER: This snow blower is capable of amputating hands and feet and throwing objects. Failure to observe the following safety instructions could result in serious injury.

FOR ALL SNOW BLOWERS

-  • Do not use on graveled surface.
- Keep Children Away – All visitors should be kept a safe distance from work area.
- Dress Properly – Do not wear loose clothing or jewelry. They can be caught in moving parts.
- Wear rubber boots when operating the snow blower.
 - Keep hands away from moving parts.
-  • Keep guards in place and in working order.
- Do not Force Snow Blower – It will perform better and safer at the rate for which it was designed.
- Do always not Overreach – Keep proper footing and balance.
- If the snow blower strikes a foreign object, follow these steps:
 1. Stop snow blower. Release the switch.
 2. Remove the battery pack and safety key.
 3. Inspect for damage.
 4. Repair any damage before restarting and operating the snow blower.
- When not in use, snow blowers should be stored indoors in dry, locked-up place – out of reach of children.

TRAINING

- Read, understand, and follow all instructions on the machine and in the manual before operating this unit. Be thoroughly familiar with the controls and the proper use of the equipment. Know how to stop the unit and disengage the controls quickly.
- Never allow children to operate the equipment. Never allow adults to operate the equipment without proper instruction.
- Keep the area of operation clear of all persons, particularly small children.
- Exercise caution to avoid slipping or falling, especially when operating the snow blower in reverse.

PREPARATION

- Thoroughly inspect the area where the equipment is to be used and remove all doormats, sleds, boards, wires, and other foreign objects.
- Do not operate the equipment without wearing adequate winter garments. Avoid loose-fitting clothing that can get caught in moving parts. Wear footwear that will improve footing on slippery surfaces.
- Never attempt to make any adjustments while the motor is running (except when specifically recommended by manufacturer).
- Always wear safety glasses or eye shields during operation or while performing an adjustment or repair to protect eyes from foreign objects that may be thrown from the machine.

OPERATION

- Do not put hands or feet near or under rotating parts. Always keep clear of the discharger opening.

- Exercise extreme caution when operating on or crossing gravel drives, walks, or roads. Stay alert for hidden hazards or traffic.
- After striking a foreign object, stop the motor, remove the battery pack, thoroughly inspect the snow blower for any damage, and repair the damage before restarting and operating the snow blower.
- If the unit should start to vibrate abnormally, stop the motor, and check immediately for the cause. Vibration is generally a warning of trouble.
- Stop the motor whenever you leave the operating position, before unclogging the auger assembly housing or discharge chute, and when making any repairs, adjustments, or inspections.
- When clearing, repairing, or inspecting the snow blower, stop the motor and make certain the auger assembly and all moving parts have stopped. Remove the battery pack to prevent someone from accidentally starting the motor.
- Exercise extreme caution when operating on slopes.
- Never operate the snow blower without proper guards and other safety protective devices in place and working.
- Never direct the discharge toward people or areas where property damage can occur. Keep children and others away.
- Do not overload the machine capacity by attempting to clear snow at too fast a rate.
- Disengage power to the auger assembly when snow blower is transported or not in use.
- Use only attachments and accessories approved by the manufacturer of the snow blower (such as rubber paddles, scraper bar and drive belt).
- Never operate the snow blower without good visibility or light. Always be sure of your footing, and keep a firm hold on the handles. Walk; never run.
- Use only with the battery pack and chargers listed below:

BATTERY PACK	CHARGER
DB2108	DB2208

CLEARING A CLOGGING DISCHARGE CHUTE

Hand contact with the rotating auger assembly inside the discharge chute is the most common cause of injury associated with snow blowers. Never use your hand to clean out the discharge chute.

To clear the chute:

- **SHUT THE MOTOR OFF!**
- Wait 10 seconds to be sure the auger assembly blades have stopping rotating.
- Always use a clean-out tool, not your hands.

MAINTENANCE AND STORAGE

- Check all bolts or fasteners at frequent intervals for proper tightness to be sure the equipment is in safe working condition.
- Always refer to operator's manual for important details if the snow blower is to be stored for an extended period.
- Maintain or replace safety and instruction labels, as necessary.
- Run the machine a few minutes after blowing snow to prevent freeze-up of the auger assembly.
- Optimal charging temperatures are between 32°F (0°C) and 122°F (0°C - 50°C).

SAVE THESE INSTRUCTIONS. Refer to them frequently and use them to instruct others who may use this tool. If you lend this tool to someone else, also lend these instructions to them to prevent misuse of the product and possibly injury.

KNOWING YOUR SNOW BLOWER

Please use the illustration below to familiarize yourself with the location and function of the components that control of your snow blower.

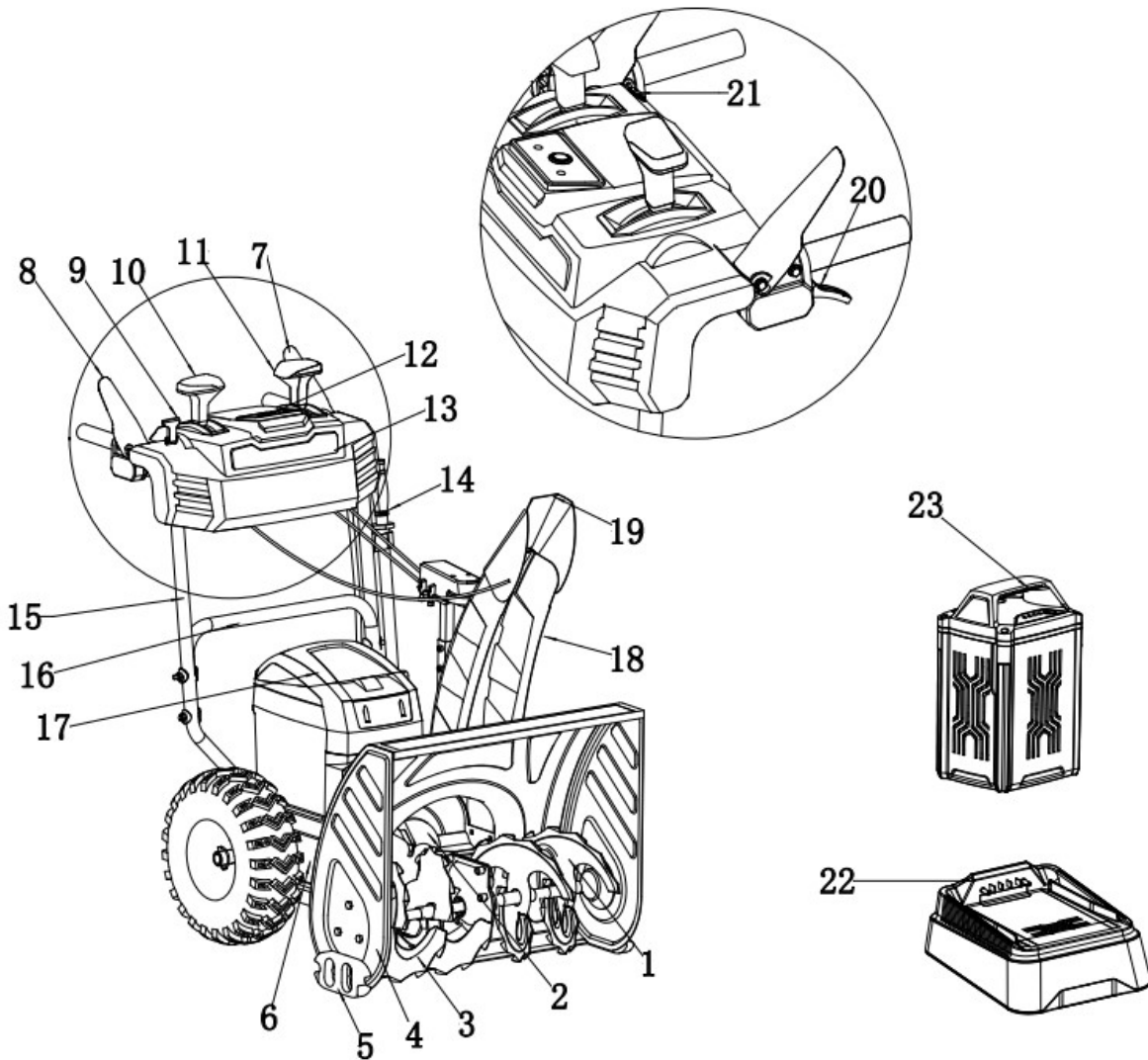

- | | | | |
|----|------------------------------------|----|------------------|
| 1 | Left auger welding | 13 | LED Light |
| 2 | Impeller welding | 14 | Clean Out Tool |
| 3 | Right auger welding | 15 | Upper Handle |
| 4 | Housing | 16 | Lower Handle |
| 5 | Skid shoes | 17 | Battery Box |
| 6 | Chassis welding | 18 | Chute |
| 7 | Auger control | 19 | Chute deflector |
| 8 | Drive control | 20 | Drive control |
| 9 | Forward and reverse control switch | 21 | LED Light Button |
| 10 | Chute deflector control | 22 | Charger |
| 11 | Chute Steering control | 23 | Battery pack |
| 12 | Control board | | |

ON/OFF

Located in the middle of the panel, the ON/OFF button must be pressed down before motor can be started.

Auger Control Trigger

Located on the left side of the handle, the Auger Control Trigger is used to engage and disengage the augers. Squeeze the Auger Control Trigger to engage the augers; release to disengage the augers.

Drive Control Trigger

Located on the right side of the handle, the Drive Control Trigger is used to engage and disengage the drive wheels. Squeeze the Drive Control Trigger against the lower handle to engage the wheels; release to disengage.

Drive Speed Control

The Speed Control is located on the right panel and is used to set the drive speed and direction of travel. It can be forward and reverse.

Chute Rotation Button

Located on the left side of the panel, push the button, chute should rotate 180 degrees.

Skid Shoe

Position the shoes based on the surface conditions. Adjust upward for hard-packed snow. Adjust downward when operating on gravel or crushed rock surfaces.

Auger Blade and Impeller

When engaged, the auger blades rotate to cut snow and direct it into the auger/impeller housing to be discharged out the chute.

Clean-out Tool

The chute Clean-out Tool is conveniently fastened to the rear of the auger housing with a mounting clip. It is used to clean the chute assembly and chute opening when snow and ice become lodged.

WARNING! Never use your hands to clear a clogged chute assembly. Shut off machine and remain behind handles until all moving parts have stopped before unclogging.

LED Light

Located on the front of the panel, this feature provides extra light for increased visibility.

OPERATION

▲WARNING: Do not allow familiarity with this product to make you careless. Remember that a careless fraction of a second is sufficient to inflict serious injury.

▲WARNING: Always wear eye protection with side shields marked to comply with ANSI Z87.1. Failure to do so could result in objects being thrown into your eyes and other possible serious injuries.

▲WARNING: Do not use any attachments or accessories not recommended by the manufacturer of this product. The use of attachments or accessories not recommended can result in serious personal injury.

To Install Battery Pack

When not in use, battery pack should be stored in an enclosed area where the temperature will not drop below -4°F (-20°C). Optimal charging temperatures are between 32°F (0°C) and 122°F (0°C - 50°C).

▲WARNING: If any parts are broken or missing, do not attempt to attach the battery pack to the snow blower or operate the snow blower until the broken or missing parts are replaced. Failure to do so could result in serious injury.

1. Open the battery compartment cover and slide the battery vertical down as Fig 6 shows.

2. Insert the safety key into the slot and close the battery compartment cover as Fig 7 shows.

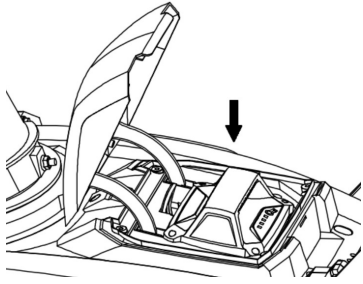

Fig.6

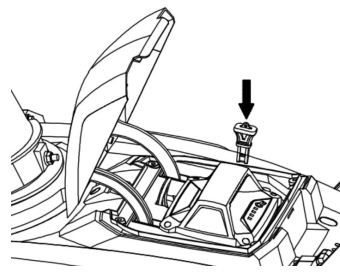
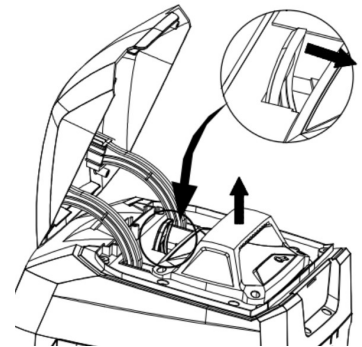

Fig.7

To Remove Battery Pack

1. Remove safety key.
2. Press and hold the battery latch button at the bottom of the battery pack.
3. Remove battery pack from the product.

NOTICE: Make sure that the latch on the snow blower snaps into place and that the battery pack is secured to the unit before starting operation.



To Start Snow Blower

1. Install the battery pack to snow blower.
2. Insert safety key and close the cover.
3. Press and hold on ON/OFF button, then squeeze the auger trigger and drive trigger within 3 seconds after pressing switch. Restart if over 3 seconds.

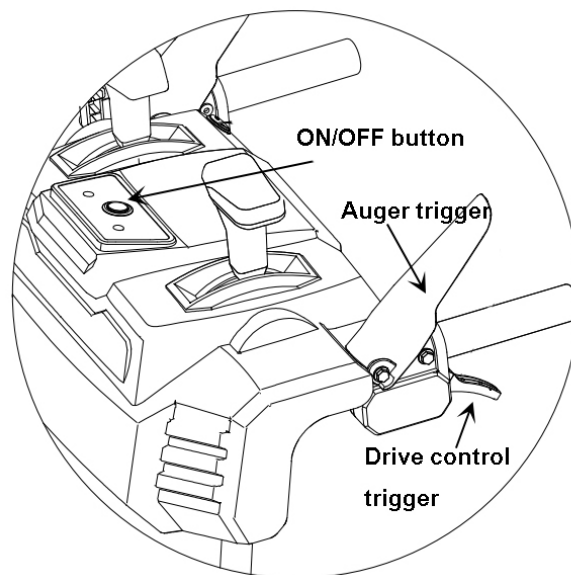

To Stop Snow Blower

1. Release the auger trigger.

2. Remove safety key.
3. Remove the battery pack and store in a secure location out of the reach of children.

WARNING: The thrower will turn off automatically after 5 seconds of stop operation.

To engage drive trigger

1. Squeeze the drive trigger against the left or right handle to engage the wheel drive for propelling unit.
2. Release trigger to stop movement

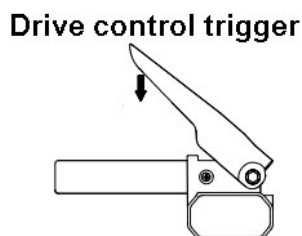
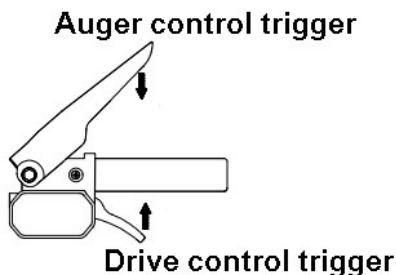

Adjusting the Chute

The chute can be adjusted to change both the direction and the distance of the discharged snow to assist you in moving snow away from one area and placing it in another.

The throwing distance of the snow blower is adjusted by moving the handle on the panel. Moving handle to forward and reverse on the panel to adjust the deflector degree.

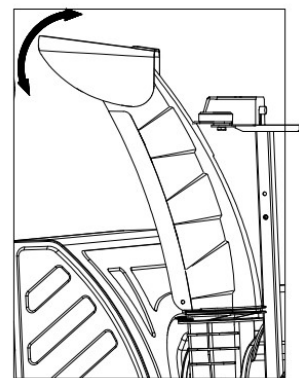

⚠ WARNING: Do not force the chute so far forward that a gap appears between the deflector and the chute itself. Snow or other debris could be thrown through the gap and back at the operator, resulting in serious personal injury.

⚠ WARNING: Do not adjust the chute deflector while the bail switch is engaged. Always release the bail switch before adjusting the chute deflector.

Panel Control

⚠ WARNING! AVOID INJURY. Read and understand the entire safety section before proceeding.

Snow blower controls and features are described below.

IMPORTANT! DO NOT change motion from forward to reverse with trigger engaged.

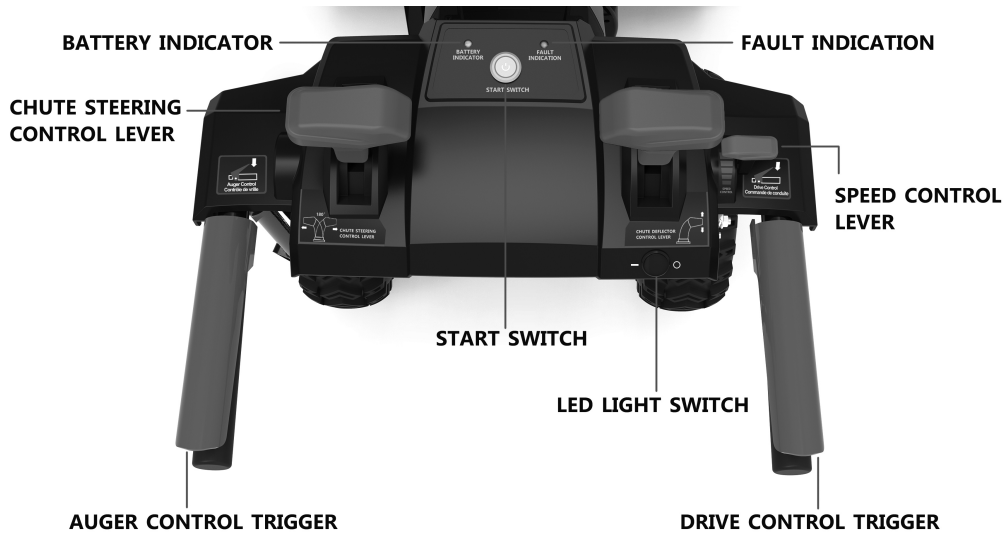

To Clear the Chute

1. Shut the motor and auger off!
2. Remove the battery pack from the snow blower.
3. Wait 10 seconds to be sure the auger has stopped rotating.
4. Always use a clean-out tool, such as a wood rod or other clearing tools that are commercially available; do not use your hand.

Battery Charge Level Indicator

The battery pack are equipped with a push button for checking the charge level. Simply press the push button to read off the battery charge level from the LED of the battery indicator:

Lights	Light Indicators
1 Light On	The battery is at 25% capacity and requires charging.
2 Lights On	The battery is at 50% capacity and requires charging soon.
3 Lights On	The battery is at 75% capacity.
4 Lights On	The battery is at full capacity.

NOTE: If the charge level button does not appear to be working, place the battery pack on the charger and charge as needed.

Charging the Battery Pack

1. Pull the lock button on the battery to pull the battery pack out of the equipment.
2. Insert the charger's plug into the electrical wall outlet.
3. Place the battery pack into the charger by sliding the pack as shown to lock it into position.
4. When charging is complete, remove the battery from the charger by pulling the push lock button.

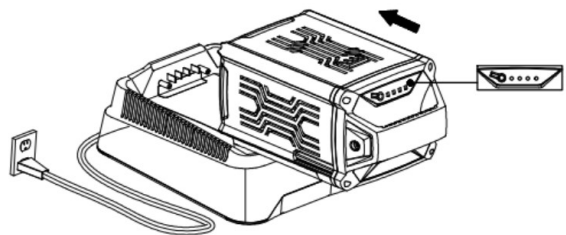

NOTE: Optimal charging temperatures are between 32°F (0°C) and 122°F (0°C - 50°C). If there is something wrong with the battery. Contact customer service center at for assistance.

OPERATING TIPS

⚠ DANGER: Never use a snow blower on frozen lakes, rivers, or similar surfaces. Death or serious injury could occur if the ice breaks.

⚠ DANGER: Never use the snow blower on a rooftop or other unstable surface, which can result in death or serious personal injury.

⚠ WARNING: Do not use snow blower on ice, which can cause the operator to slip and fall, resulting in possibly serious personal injury.

⚠ WARNING: Do not wear loose clothing, scarves, or jewelry. They can be caught in moving parts and cause death or serious personal injury.

⚠ WARNING: Keep all snow discharge pointed away from all electrical devices to reduce the risk of electrocution or electric shock.

⚠ WARNING: Never point the snow blower or discharge chute in the direction of people or pets. Thrown snow or other objects can cause serious personal injuries.

⚠ WARNING: Make sure that the area to be cleared is free of stones, sticks, wires, gravel, and other objects that could be accidentally thrown by the snow blower in any direction and cause serious personal injury to the operator and others.

- If the unit comes in contact with any type of obstruction or debris during use, stop the snow blower, remove the battery pack, remove the obstruction, and inspect the unit carefully for damage before proceeding.

⚠ WARNING: Never reach into the discharge chute or place any body part in front of the snow blower when the unit is operating or when the battery pack are installed. Always ensure all moving parts have stopped and the battery pack have been removed before clearing any obstructions. Failure to follow these instructions can result in serious personal injury.

- Take notice of the direction of the wind before beginning. When possible, discharge snow in the same direction as the wind to prevent snow from being thrown back into your face.
- Some parts of the snow blower can freeze under extreme weather conditions.
- Do not attempt to operate the unit with frozen parts.
- When finished, allow the motor to run for an additional few minutes to prevent moving parts from freezing, then turn the chute rotation handle back and forth several times to free it from any ice buildup. Make sure to clean off any snow and ice from the base of the chute.
- In snowy and cold conditions, some controls and moving parts may freeze. Do not use excessive force when trying to operate frozen controls. If you have difficulty operating any control or part, start the machine as “STARTING/STOPPING THE SNOW BLOWER” section shown (page 14&15) and let it run for a few minutes.

MAINTENANCE

⚠ WARNING: To avoid serious personal injury, always remove the battery pack from the snow blower before cleaning or performing any maintenance.

⚠ WARNING: When servicing, use only identical replacement parts. Use of any other parts may create a hazard or cause product damage. To ensure safety and reliability, all repairs should be performed by a qualified service technician.

NOTICE: Periodically inspect the entire product for damaged, missing, or loose parts such as screws, nuts, bolts, caps, etc. Tighten securely all fasteners and caps and do not operate this product until all missing or damaged parts are replaced.

General Maintenance Tips

Avoid using solvents when cleaning plastic parts. Most plastics are susceptible to damage from various types of commercial solvents and may be damaged by their use. Use clean cloths to remove dirt, dust, oil, grease, etc.

⚠️ WARNING: Do not at any time let brake fluids, gasoline, petroleum-based products, penetrating oils, etc. come in contact with plastic parts. Chemicals can damage, weaken, or destroy plastic which can result in serious personal injury.

LUBRICATING THE MACHINE

All the bearings in this product are lubricated with a sufficient amount of high grade lubricant for the life of the unit under normal operating conditions. Therefore, no further bearing lubrication is required.

TIRE INFLATION

Before each use of your Snow Thrower, check the tire pressure. The pressure in each tire should be in the range of 20-24 psi for the best performance. The pressure can be checked using an ordinary tire pressure gauge. Fill the tires using a small or pressure regulated air compressor.

WARNING! DO NOT OVER-INFLATE THE TIRES. Over-inflating could cause a tire to burst and cause severe bodily injury.

SHAVE PLATE REPLACEMENT

Remove both skid shoes and hardware including carriage bolts and nuts which attach shave plate to snow thrower housing. Reassemble new shave plate, making sure heads of the carriage bolts are to the inside of the auger housing.

AUGER OR IMPELLER JAMS

WARNING! The auger and impeller rotate at fast speeds which can cause harm or even amputation to a person's body parts. Even if you do not see the auger or impeller rotating, it may start at any time if the machine is running. Remove the Safety Key before cleaning the jams. The chute clean-out tool is fastened to the upper tube with mounting clips.

1. Always turn OFF the machine before attempting to clear any clogs or jams.
2. Keep hands and feet away from rotating parts while the machine is running.
3. Do not wear loose fitting clothing that can become entangled in rotating parts.
4. Wait until the auger and impeller have come to a full stop.
5. Clear any visible jams using the clean out tool attached to your machine.

WARNING! DO NOT try to clear jams with your hands or feet.

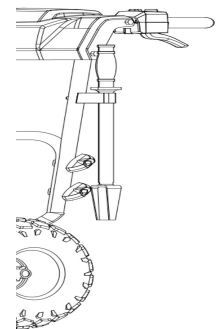

AUGER SHEAR PINS REPLACEMENT

Shear pins are used to attach the auger shaft to the auger blades. Stop the machine by removing the safety key. A clog or jam in the augers may cause one or multiple shear pins to break. The shear pins are a safety mechanism and designed to break under high load or impact and protect the auger drive system from damage.

Replacement shear pins and nylon lock nuts are provided with your snow thrower.

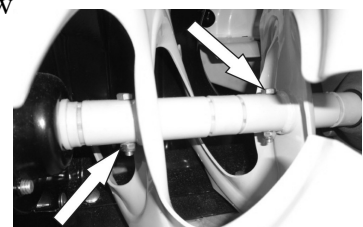

For additional replacement shear pins, please call the customer service department at (800)791 9458.

1. Turn off the machine and wait for all moving parts to come to a complete stop. Remove any remnants of the broken shear pin. It may be necessary to unscrew the nut from the broken shear pin and drive out the broken pin.
2. Insert a new shear pin through the hole in the auger shaft and tighten using the shear pin nylon lock nut. Do not over-tighten the nylon lock nut.

NOTICE: Never replace the shear pins with standard pins or fasteners. Damage may occur to the snow blower and drive systems.

TROUBLESHOOTING

Problem	Cause	Solution
The snow thrower does not start.	The battery is not charged.	Charge the battery by following the procedures in the battery and charger manual.
	The switch is defective	Have the switch replaced by an authorized service center.
	Battery is too cold.	Remove battery from snow thrower. Place battery on charger and allow to charge for 10 minutes. Remove from charger and install in Snow thrower for use.
	The battery is not attached to the motor.	Check the connection between the motor connector and the battery.
	Battery may require service or replacement.	Call toll free helpline, at 1-800-791-9458 or replace battery.
The motor is on, but the impeller does not turn.	The belt is damaged.	Replace the belt (see the section entitled Inspecting/Replacing the Drive Belt).

NOTE: Please contact the customer service for any questions.

EXPLODED VIEW AND PART LIST

Panel Assembly

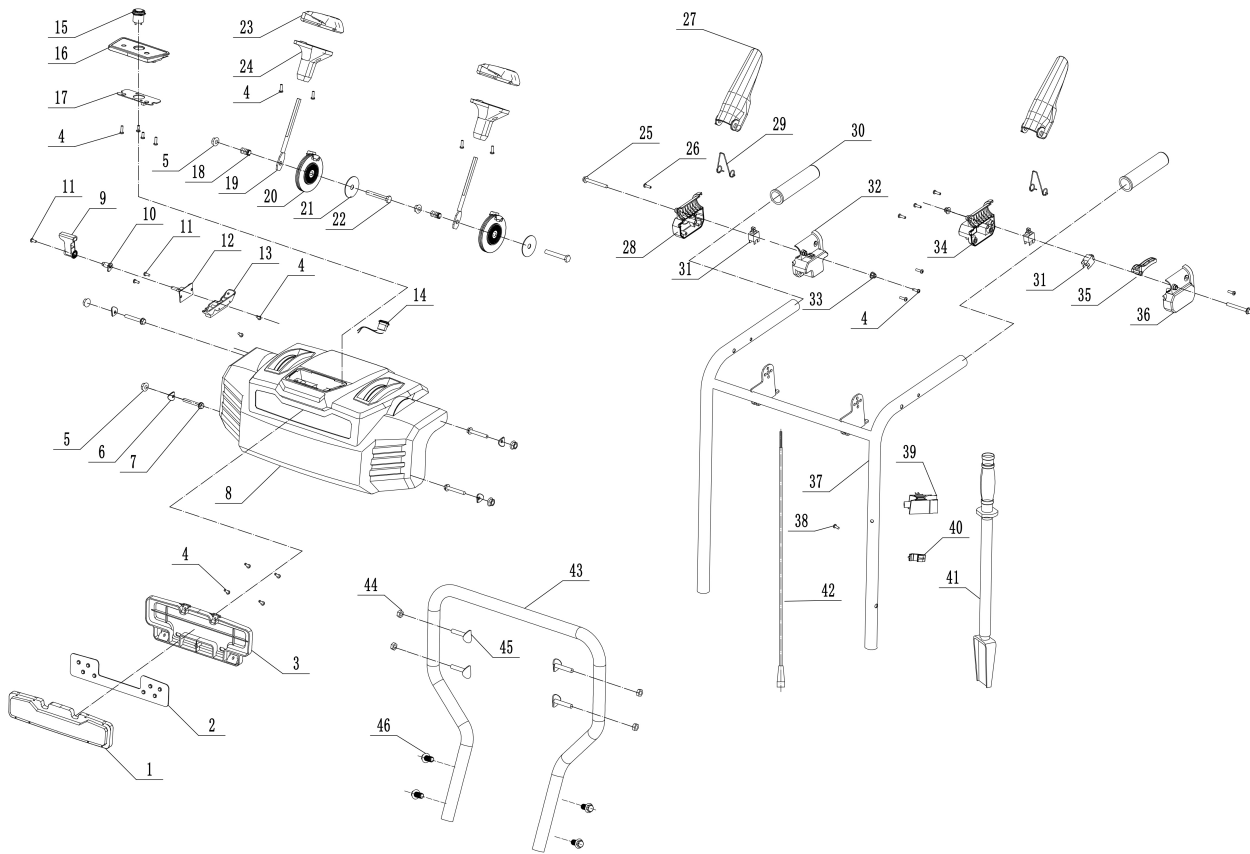

Item	Stock#	Description	Qty
1	203050729	Lampshade	1
2	301013054	Lamp panel	1
3	203050730	Lamp cover	1
4	303010026	Screw	18
5	303030077	Lock nut	6
6	303043010	Concave pad	4
7	303020275	Bolt	4
8	203050728	Panel	1
9	203050732	Switch	1
10	203050733	Swivel arm sleeve	1
11	303010237	Screw	3
12	306040055	Driving PC board	1
13	203050734	Driving switch cover	1
14	301100037	Boat switch (light switch)	1
15	301100069	Metal switch	1
16	203050731	Controller board	1
17	301013039A	PC board assembly	1
18	303130074	Spring	2
19	303081274	Lever	2
20	203050948	Large stay seat	2
21	203020380	Tooth pad	2
22	303020312	Bolt	2
23	203050936	Upper cover of gear handle	2

Item	Stock#	Description	Qty
24	203050937	Lower cover of gear handle	2
25	303020470	Bolt	2
26	303010206	Screw	4
27	203010939	Handle	2
28	203050735	Upper right cover	1
29	303130361A	Trigger torsion spring	2
30	203070164	Handle sleeve	2
31	301100068	Button switch	3
32	203050736	Lower right cover	1
33	303030087	Nut	2
34	203050737	Left upper cover	1
35	303181367	Drive trigger	1
36	203050738	Left lower cover	1
37	303160948	Upper handrail welding	1
38	303010164	Screw	1
39	203050512	Rocker fixing seat	1
40	203050519	Clip	4
41	203050057	Plastic snow shovel	1
42	301040167	Control signal cable (male)	0.5
43	303160947	Lower armrest	1
44	303030077	Lock nut	4
45	303020154	Bolt	4
46	303020240	Bolt	4

Chute Assembly

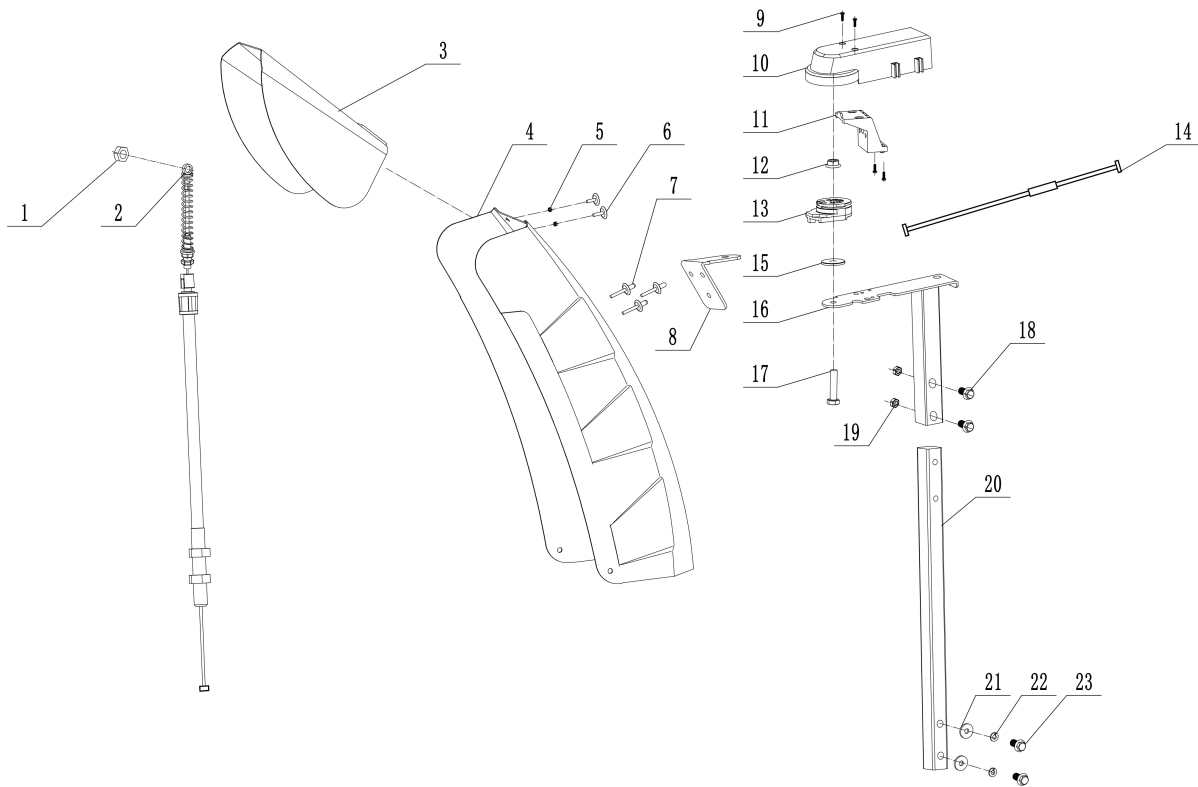

Item	Stock#	Description	Qty
1	303030087	Bolt	5
2	303200144	Snow outlet cable	1
3	303181368	Snow outlet welding	1
4	303181369	Chute welding	1
5	302080079	Snow outlet rubber skin	1
6	306110039	Rivet	5
7	303071053	Chute steering fixing plate	1
8	303010026	Screw	2
9	203050559	Chute steering motor cover	1
10	203050947	Snow chute steering seat	1
11	303030077	Lock nut	1
12	303020084	Bolt	2
13	203050741	Small stay seat	1
14	303200145	Chute right steering cable	1
15	303200143	Chute left steering cable	1
16	303042005	Flat gasket	1
17	303181245	Support pipe welding	1
18	303020275	Bolt	1
19	303020503	Bolt	2
20	303080523	Chute support pipe	1
21	303042023	Flat gasket	2
22	303041022	Spring washer	2
23	303020274	Bolt	2

Frame Assembly

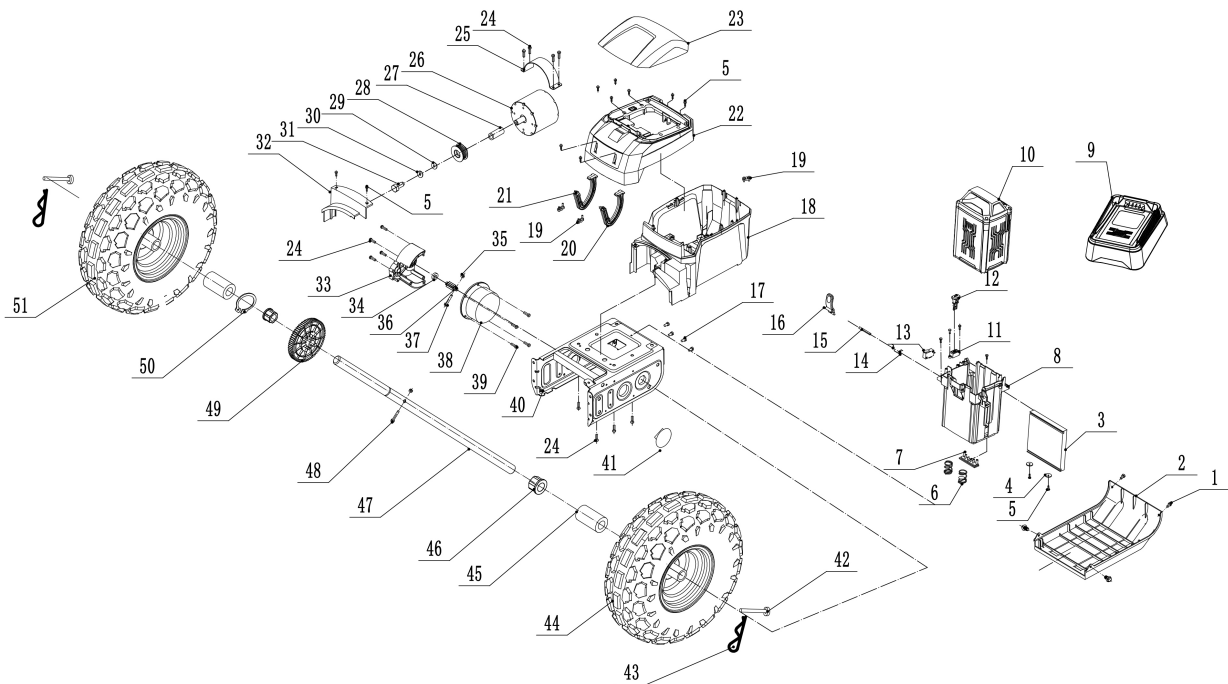

Item	Stock#	Description	Qty
1	303020248	Bolt	4
2	203050513	Bbase plate	1
3	303240647A	Controller	1
4	303043068	Flat gasket	2
5	303010095	Screw	18
6	303130122	Battery pack spring	2
7	203010859	Charger insert bracket	1
8	203050554	Battery pack holder	1
9	202470012	Charger	1
10	202460006	Battery pack	1
11	203010943	Switch upper cover	1
12	203021264	Safety key	1
13	301100055	Switch	1
14	303130360A	Battery pack buckle torsion spring	1
15	303123035	Cylindrical pin	1
16	203050939	Battery pack self-locking button	1
17	303020561	Bolt	4
18	203010879	Battery pack outer cover lower shell	1
19	203020047	Cable pressing plate	3
20	203010878	Left cantilever	1
21	203010882	Right cantilever	1
22	203010880	Battery pack outer cover middle shell	1
23	203010933	Battery pack outer cover upper shell	1
24	303010352	Screw	12
25	303181251	Motor hoop	1
26	301030088	Brushless motor	1

Item	Stock#	Description	Qty
27	303160838	Motor spacer	1
28	303160658	Small pulley	1
29	303043069	Flat gasket	1
30	303041009	Spring washer	1
31	303020637	Bolt	1
32	203050556	Belt cover	1
33	203050557	Drive motor fixing seat	1
34	303100011	Bearing	1
35	303030032	Lock nut	2
36	303160839	Drive pinion	1
37	303020653	Bolt	1
38	301030089	Drive brushless motor	1
39	303010185	Screw	4
40	303181249	Chassis welding	1
41	303060143	Chassis cover	1
42	303160815	Wheel latch	2
43	303160845	Butterfly Pin	2
44	302090220	13inch left snow wheel	1
45	203050140	Wheel spacer	2
46	303060030	Hexagonal bushing	2
47	303170029	Wheel axle	1
48	303020442	Bolt	1
49	303160837A	Big gear wheel	1
50	303050028	Shaft ring	1
51	302090221	13inch right snow wheel	1
52	301040162	Control signal cable (female plug)	1

Auger Housing Assembly

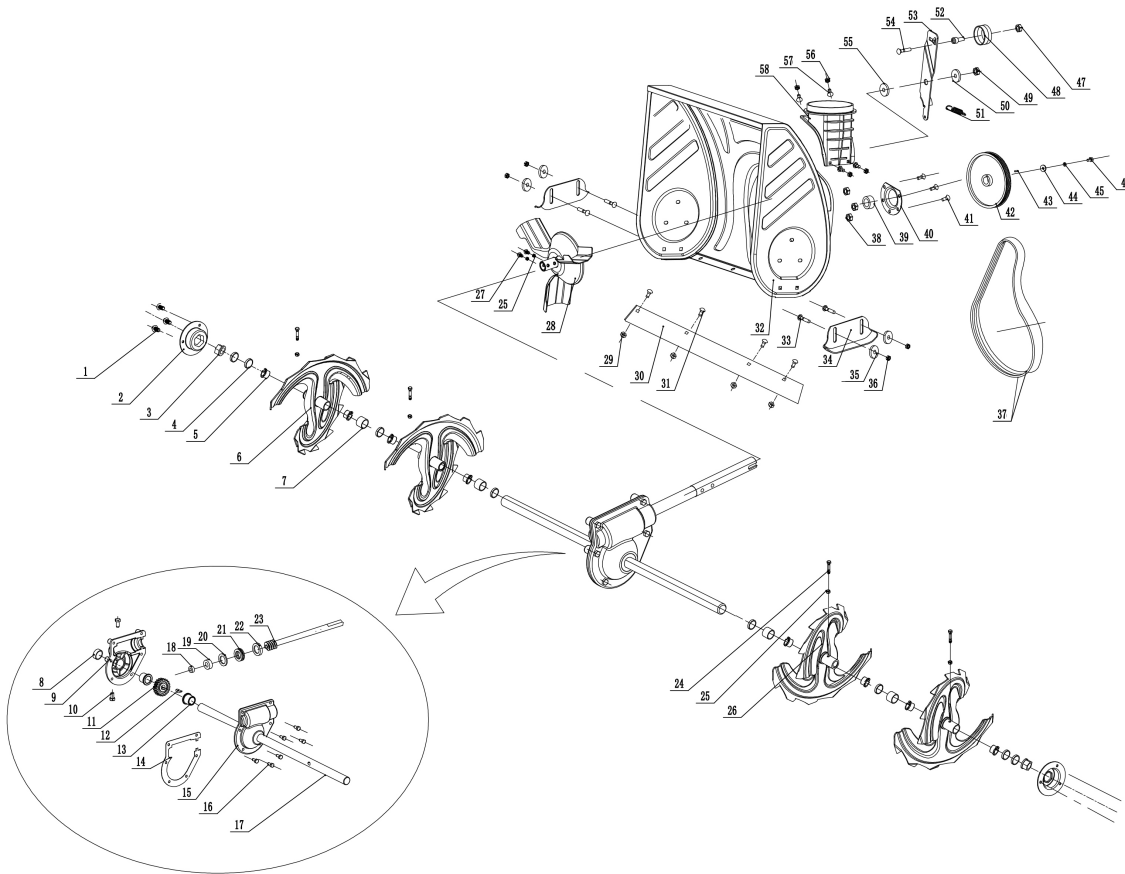

Item	Stock#	Description	Qty
1	303020245	Bolt	6
2	303070234	Bearing pedestal	2
3	203060013	Plastic bearing	2
4	203050969	Auger spacer 1	4
5	203060031	Auger spacer	8
6	303181235	Right auger welding	2
7	203050968	Auger spacer 2	8
8	302130005	Seal ring	2
9	303090032	Left worm gear box	1
10	303020142	Bolt	2
11	303090033	Worm gear	1
12	303110022	Semicircular key	1
13	303060055	Worm gear shaft sleeve	2
14	303070260	Worm gear box gasket	1
15	303090031	Right worm gear box	1
16	303020489	Bolt	6
17	303160370A	24inch Auger shaft	1
18	303100030	Deep groove ball bearing	1
19	303100035	Deep groove ball bearing	1
20	303070179	Worm gear case washer	1
21	303100039	Bearing	1
22	302130002	Seal ring	1
23	303160314	Worm	1
24	303160355	Shear pin	4
25	303030032	Lock nut	6
26	303180991	Left auger welding	2
27	303020442	Bolt	2
28	303181370	Impeller welding	1
29	303030076	Plain nut	4

Item	Stock#	Description	Qty
30	303071500	Snow shovel	1
31	303020542	Bolt	4
32	303181242	Housing	1
33	303020161	Bolt	4
34	203050938	Plastic skid shoes	2
35	303042003	Flat gasket	4
36	303030077	Lock nut	4
37	302040080	V-belt	1
38	18013368	Nut	3
39	303100040	Uc204 bearing	1
40	303070233	Bearing pressing plate	1
41	303020240	Bolt	3
42	303090080	Wedge pulley	1
43	303110014	Flat key	1
44	303042005	Flat gasket	1
45	303041022	Spring washer	1
46	303020106	Bolt	1
47	303030077	Lock nut	5
48	203100004	Tension wheel assembly	1
49	303030086	Lock nut	1
50	303042078	Flat gasket	1
51	303130359	Tension spring	1
52	303160195A	Tension sleeve	1
53	303071422	Large tension plate	1
54	303020154	Bolt	1
55	303160172	Bushing	1
56	303030087	Bolt	4
57	303020341	Nut	4
58	203050511	Lower snow chute seat	1

TWO (2) YEARS LIMITED WARRANTY

PowerSmart is committed to building equipment that will provide years of dependable service. Our warranties are consistent with our commitment and dedication to quality.

TWO (2) YEARS LIMITED WARRANTY OF POWER SMART PRODUCTS FOR HOME USE.

PowerSmart ("Seller") warrants to the original purchaser only, that all PowerSmart consumer power tools will be free from defects in material or workmanship for a period of two (2) years from date of purchase. If the tool(s) is used while providing professional or commercial services, the warranty coverage shall be for a maximum of (90) days.

SELLER'S SOLE OBLIGATION AND YOUR EXCLUSIVE REMEDY under this Two (2) Years Limited Warranty and, to the extent permitted by law, any warranty or condition implied by law, shall be the repair or replacement of parts, without charge, which are defective in material or workmanship and which have not been misused, carelessly handled, or improperly repaired, by person(s) other than an Authorized Seller or Service Center.

Please be aware that normal wear parts are not covered this warranty. This includes drive belts, blades and grass bags. Carburetor issues, and/or other damage found to be the result of stale, contaminated or compromised fuel, is not covered under this limited warranty.

To make a claim under this Limited Warranty, you must return the entire power tool product; transportation prepaid, to PowerSmart. The owner must include a legible copy of the original receipt, which shall list the date of purchase, along with the company's name where the product was purchased.

THIS LIMITED WARRANTY DOES NOT APPLY TO ANY ACCESSORY ITEMS INCLUDED WITH THE TOOL SUCH AS CIRCULAR SAW BLADES OTHER RELATED ITEMS OR TO ANY REPLACEMENT PARTS LISTED UNDER MAINTENANCE.

ANY IMPLIED WARRANTIES SHALL BE LIMITED IN DURATION TO TWO (2) YEARS FROM DATE OF PURCHASE. SOME STATES IN THE U.S. AND SOME CANADIAN PROVINCES DO NOT ALLOW LIMITATIONS ON HOW LONG AN IMPLIED WARRANTY LASTS, SO THE ABOVE LIMITATION MAY NOT APPLY TO YOU.

IN NO EVENT SHALL SELLER BE LIABLE FOR ANY INCIDENTAL OR CONSEQUENTIAL DAMAGES (INCLUDING BUT NOT LIMITED TO LIABILITY FOR LOSS OF PROFITS) ARISING FROM THE SALE OR USE OF THIS PRODUCT. SOME STATES IN THE U.S. AND SOME CANADIAN PROVINCES DO NOT ALLOW THE EXCLUSION OR LIMITATION OF INCIDENTAL OR CONSEQUENTIAL DAMAGES, SO THE ABOVE LIMITATION OR EXCLUSION MAY NOT APPLY TO YOU.

THIS LIMITED WARRANTY GIVES YOU SPECIFIC LEGAL RIGHTS, AND YOU MAY ALSO HAVE OTHER RIGHTS WHICH VARY FROM STATE TO STATE IN THE U.S., PROVINCE TO PROVINCE IN CANADA AND FROM COUNTRY TO COUNTRY.

Please call toll free at: 1-800-791-9458(M-F 9am – 5pm EST) Email: support@amerisuninc.com

PLEASE SAVE ALL OF YOUR ORIGINAL RECEIPTS. THIS WARRANTY IS VOID WITHOUT THEM.

TABLE DES MATIÈRES

FR

Données techniques.....	21
Introduction.....	22
Symboles de sécurité.....	22
Connaissez votre souffleur de neige.....	26
Fonctionnement.....	28
Entretien.....	32
Dépannage.....	34
Vue éclatée & liste de pièces.....	45
Garantie limitée de deux (2) ans.....	41

DONNÉES TECHNIQUES

Souffleur de neige sans fil deux étages 24 pouces

Modèle #:	DB2805RB
Tension de la batterie :	80V
Capacité de la batterie :	6Ah
Temps de chargement :	90 mins
Largeur de nettoyage :	24 pouces
Hauteur de nettoyage :	20 pouces
Modèle de batterie :	DB2108
Modèle de chargeur :	DB2208
Angle de rotation des rainures :	180°
Dimension de roue :	13 pouces
Cote d'encombrement :	31.3x24.6x23.43 pouces
Poids :	140.8 lbs

Merci pour l'achat de produits PowerSmart.

Il est crucial et fortement recommandé que vous lisiez ce manuel d'instructions dans son intégralité, car il s'agit d'un outil précieux et un point de référence pour comprendre le fonctionnement de votre unité.

Veillez enregistrer votre unité en ligne à l'adresse www.Amerisuninc.com. Ce processus nous permettra de suivre vos informations de garantie et de mettre à jour nos dossiers concernant votre unité en conséquence.

Important : Notre société ne fournit pas de courriel ou de renseignements personnels à un tiers pour quelque raison que ce soit. Pour toute question, consultez notre site Web ou appelez le service à la clientèle au (800)791 9458.

INTRODUCTION

Merci d'avoir acheté un produit PowerSmart®. Ce manuel fournit des informations sur le fonctionnement et l'entretien sécuritaires de ce produit. Tous les efforts ont été faits pour assurer l'exactitude de l'information contenue dans ce manuel. PowerSmart® se réserve le droit de modifier ce produit et ses spécifications à tout moment sans préavis.

Veillez garder ce manuel à la disposition de tous les utilisateurs pendant toute la durée de vie du souffleur de neige.



Ce manuel contient des messages spéciaux pour attirer l'attention sur les problèmes de sécurité potentiels, les dommages causés par les souffleurs de neige ainsi que des renseignements utiles sur l'exploitation et l'entretien. Veuillez lire attentivement toutes les informations pour éviter les blessures et les dommages causés par la machine.

QUESTIONS? PROBLÈMES?

Veillez communiquer avec notre service à la clientèle pour toute question et/ou commentaire, soit par courriel : support@amerisuninc.com, soit sans frais au (800) 791-9458. Nous sommes disponibles lundi-vendredi 9am-5pm EST pour aider à résoudre tous les problèmes que vous pourriez rencontrer.

SYMBOLES DE SÉCURITÉ

Le but des symboles de sécurité est d'attirer votre attention sur les dangers possibles. Les symboles de sécurité et les explications avec eux méritent votre attention et votre compréhension. Les avertissements de symbole n'éliminent pas à eux seuls tout danger. Les instructions et les avertissements qu'ils donnent ne remplacent pas les mesures appropriées de prévention des accidents.

 **AVERTISSEMENT** : Assurez-vous de lire et de comprendre toutes les instructions de sécurité contenues dans le Manuel de l'opérateur, y compris tous les symboles d'alerte de sécurité tels que « DANGER »,

« AVERTISSEMENT » et « ATTENTION » avant d'utiliser cet outil. Le non-respect de toutes les instructions énumérées ci-dessous peut entraîner des commotions électriques, un incendie et/ou des blessures graves.

SIGNIFICATION DU SYMBOLE

 **SYMBOLE D'ALERTE DE SÉCURITÉ** : Indique **DANGER**, **AVERTISSEMENT** ou **ATTENTION**.

Peut être utilisé en conjonction avec d'autres symboles ou pictogrammes.



 **AVERTISSEMENT** : Le fonctionnement de n'importe quel outil électrique peut entraîner des objets étrangers jetés dans vos yeux, ce qui peut entraîner de graves lésions oculaires. Avant de commencer le fonctionnement de l'outil électrique, portez toujours des verres fumés de sécurité ou des lunettes de sécurité avec des boucliers latéraux et un bouclier facial complet en cas de besoin. Nous recommandons un masque de sécurité vision large pour une utilisation sur des lunettes ou des lunettes de sécurité standard avec boucliers latéraux. Utilisez toujours une protection oculaire marquée pour se conformer à ANSI Z87.1.

INSTRUCTION DE SYMBOLE

Cette page représente et décrit les symboles de sécurité qui peuvent apparaître sur ce produit. Lisez, comprenez et suivez toutes les instructions sur la machine avant de tenter d'assembler et de fonctionner.

	Alerte de sécurité	Indique un risque potentiel de blessures corporelles.
	Protection des yeux	Portez toujours des verres fumés de sécurité ou des lunettes de sécurité avec des boucliers latéraux et un bouclier facial complet lors de l'utilisation de ce produit.
	Protection des oreilles	Pour se protéger contre les blessures, portez des protège-oreilles.
	Lire le manuel de l'opérateur	Pour réduire le risque de blessure, l'utilisateur doit lire et comprendre le manuel de l'opérateur avant d'utiliser ce produit.
	DANGER — Gardez les mains à l'écart de l'aube	N'utilisez pas les mains pour désengorger la rainure.
	AVERTISSEMENT - LAMES ROTATIVES	Gardez les mains hors de l'entrée et les ouvertures de décharge pendant que la machine est en cours d'exécution, Il y a des lames rotatives à l'intérieur.
	Gardez les pieds hors de l'aube	Gardez les pieds à l'écart de l'aube rotative
	AVERTISSEMENT!	Éteignez toujours la machine et retirez la clé de sécurité avant d'effectuer l'inspection, le nettoyage et l'entretien.
	AVERTISSEMENT!	Utilisation à l'intérieur seulement. Utilisez uniquement le chargeur de batterie à l'intérieur.
	ATTENTION!	ATTENTION ! Méfiez-vous des pierres et autres objets étrangers qui pourraient être jetés de l'appareil.
	AVERTISSEMENT!	Gardez les passants et les enfants à une distance sécuritaire (au moins 33 pi/10 m) de la zone de travail.
	Protection des pieds	Portez des gants de protection et des chaussures antidérapantes lorsque vous utilisez la machine et manipulez les débris.
	ARRÊT	La partie rotative s'exécute en continu pendant plusieurs secondes après avoir éteint la machine.
	Alerte sur les conditions humides	Ne pas exposer à la pluie ou à utiliser dans des endroits humides.

IPX4	Degré de protection d'entrée	Protection contre les éclaboussures d'eau
V	Volt	Tension
A	Ampères	Courant
Hz	Hertz	Fréquence (cycles par seconde)
W	Watt	Puissance
Min	Minutes	Temps
≡	Courant direct	Type ou caractéristique du courant

AVERTISSEMENT : Pour assurer la sécurité et la fiabilité, toutes les réparations doivent être effectuées par un technicien de service qualifié.

PRATIQUES D'EXPLOITATION SÉCURITAIRES POUR LE SOUFFLEUR DE NEIGE

DANGER : Ce souffleur de neige est capable d'amputer les mains et les pieds et de lancer des objets. Le non-respect des instructions de sécurité suivantes pourrait entraîner des blessures graves.



POUR TOUS LES SOUFFLEURS DE NEIGE

- Ne pas utiliser sur la surface en gravier.
- Gardez les enfants à l'écart – Tous les visiteurs doivent être tenus à une distance sécuritaire de la zone de travail.
- 
 - Habillez-vous correctement – Ne portez pas de vêtements amples ou de bijoux. Ils peuvent être pris dans des pièces mobiles.
 - Portez des bottes en caoutchouc lors de l'utilisation du souffleur de neige.
 - Gardez les mains à l'écart des pièces mobiles.
 - Gardez les gardes en place et en état de marche.
 - Ne forcez pas le souffleur de neige – Il sera plus performant et plus sûr au rythme pour lequel il a été conçu.
 - Ne pas aller trop loin – Gardez une bonne assise et un bon équilibre en tout temps.
 - Si le souffleur de neige frappe un objet étranger, procédez comme suit :
 1. Arrêtez le souffleur de neige. Relâchez l'interrupteur.
 2. Retirez la batterie et la clé de sécurité.
 3. Inspectez les dommages.
 4. Réparez les dommages avant de redémarrer et d'utiliser le souffleur de neige.
 - Lorsqu'elles ne sont pas utilisées, les souffleurs de neige doivent être entreposés à l'intérieur dans un endroit sec et enfermé – hors de portée des enfants.

FORMATION

- Lisez, comprenez et suivez toutes les instructions sur la machine et dans le manuel avant d'utiliser cette unité. Connaissez-vous bien les commandes et l'utilisation appropriée de l'équipement. Savez comment arrêter l'appareil et désengager les contrôles rapidement.
- Ne laissez jamais les enfants faire fonctionner l'équipement. Ne laissez jamais les adultes faire fonctionner l'équipement sans instruction appropriée.
- Gardez la zone d'opération à l'écart de toutes les personnes, en particulier les petits enfants.
- Faites preuve de prudence pour éviter de glisser ou de tomber, surtout lorsque vous utilisez le souffleur de neige à l'envers.

PRÉPARATION

- Inspectez soigneusement la zone où l'équipement doit être utilisé et retirez tous les paillassons, traîneaux, planches, fils et autres objets étrangers.
- Ne pas utiliser l'équipement sans porter des vêtements d'hiver adéquats. Évitez les vêtements amples qui peuvent être pris dans des pièces mobiles. Portez des chaussures qui amélioreront les pieds sur les surfaces glissantes.
- Ne tentez jamais d'effectuer des ajustements pendant que le moteur est en marche (sauf si le fabricant le recommande expressément).
- Portez toujours des lunettes de sécurité ou des boucliers oculaires pendant le fonctionnement ou lors d'un ajustement ou d'une réparation pour protéger les yeux des objets étrangers qui peuvent être jetés de la machine.

FONCTIONNEMENT

- Ne mettez pas les mains ou les pieds près ou sous les pièces rotatives. Gardez à l'écart de l'ouverture du déchargeur en tout temps.
- Faites preuve d'une extrême prudence lorsque vous utilisez ou traversez des routes de gravier, de marche ou de route. Restez vigilant pour les dangers cachés ou la circulation.
- Après avoir heurté un objet étranger, arrêtez le moteur, retirez la batterie, inspectez soigneusement le souffleur de neige pour les dommages et réparez les dommages avant de redémarrer et d'utiliser le souffleur de neige.
- Si l'appareil commence à vibrer anormalement, arrêtez le moteur et vérifiez immédiatement la cause. La vibration est généralement un avertissement de problèmes.
- Arrêtez le moteur chaque fois que vous quittez la position de fonctionnement, avant de déballer le carter d'assemblage de tarière ou la rainure de décharge, et lors des réparations, des ajustements ou des inspections.
- Lors du nettoyage, de la réparation ou de l'inspection du souffleur de neige, arrêtez le moteur et assurez-vous que l'assemblage de la tarière et toutes les pièces mobiles se sont arrêtés. Retirez la pile pour empêcher quelqu'un de démarrer accidentellement le moteur.
- Faites preuve d'une extrême prudence lorsque vous utilisez des pentes.
- N'actionnez jamais le souffleur de neige sans les gardes appropriés et d'autres dispositifs de protection de sécurité en place et de travail.
- Ne dirigez jamais la décharge vers les personnes ou les zones où des dommages matériels peuvent survenir. Éloignez les enfants et les autres.
- Ne surchargez pas la capacité de la machine en essayant de déneiger trop rapidement.
- Désengagez le courant à l'assemblage de la poudreuse lorsque le souffleur de neige est transporté ou non en service.
- Utilisez uniquement les pièces jointes et accessoires approuvés par le fabricant du souffleur de neige (comme les palettes en caoutchouc, la barre de grattoir et la ceinture d'entraînement).
- Ne faites jamais fonctionner la souffleuse à neige sans une bonne visibilité ou une bonne lumière. Assurez-vous toujours de votre pied, et gardez une prise ferme sur les poignées. Marcher; ne courez jamais.
- Utilisez uniquement avec la pile et les chargeurs énumérés ci-dessous :

PILE	CHARGEUR
DB2108	DB2208

NETTOIEMENT D'UNE RAINURE DE DÉCHARGE OBSTRUANTE

Le contact à la main avec l'ensemble de la tarière rotative à l'intérieur de la rainure de décharge est la cause la plus fréquente de blessures associées aux souffleurs de neige. N'utilisez jamais votre main pour nettoyer la rainure de décharge.

Pour dégager la rainure :

- **FERMEZ LE MOTEUR !**

- Attendez 10 secondes pour vous assurer que les lames d'assemblage de la tarière ont cessé de tourner.
- Utilisez toujours un outil de nettoyage, pas vos mains.

ENTRETIEN ET STOCKAGE

- Vérifiez tous les boulons ou attaches à intervalles fréquents pour obtenir une étanchéité adéquate afin de vous assurer que l'équipement est en bon état de fonctionnement.
- Consultez toujours le manuel de l'opérateur pour obtenir des détails importants si le souffleur de neige doit être stocké pendant une période prolongée.
- Maintenez ou remplacez les étiquettes de sécurité et d'instruction, au besoin.
- Exécutez la machine quelques minutes après avoir soufflé la neige pour éviter le gel de l'assemblage de la tarière.
- Les températures de charge optimales se font entre 32 °F (0 °C) et 122 °F (0 °C - 50 °C).

ENREGISTREZ CES INSTRUCTIONS. Faites-y fréquemment et utilisez-les pour instruire d'autres personnes qui peuvent utiliser cet outil. Si vous prêtez cet outil à quelqu'un d'autre, aussi leur prêter ces instructions pour prévenir l'utilisation abusive du produit et éventuellement des blessures.

CONNAÎTRE VOTRE SOUFFLEUR DE NEIGE

Utilisez cette illustration ci-dessous pour vous familiariser avec la location et la fonction des composants de votre souffleur de neige.

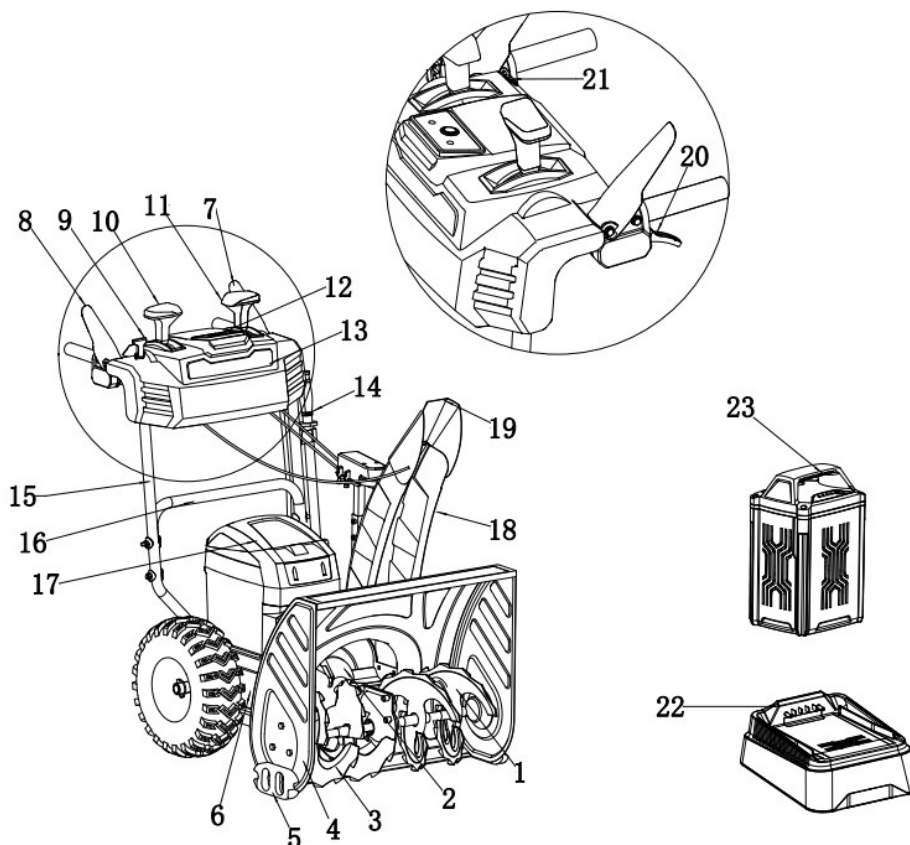

1	Soudage à tarière gauche	13	Lumière LED
2	Soudage à turbine	14	Outil de nettoyage
3	Soudage à tarière droite	15	Poignée supérieure
4	Logement	16	Poignée inférieure
5	Chaussures de dérapage	17	Boîtier de batterie
6	Soudage de châssis	18	Chute
7	Contrôle de tarière	19	Déflexeur de goulotte
8	Contrôle de conduite	20	Contrôle de conduite
9	Interrupteur de commande avant et arrière	21	Bouton de lumière LED
10	Commande de déflexeur de goulotte	22	Chargeur
11	Commande de direction de goulotte	23	Batterie
12	Tableau de contrôle		

Marche/arrêt

Situé au milieu du panneau, le bouton ON/FF doit être enfoncé avant que le moteur puisse démarrer.

Détente de Contrôle de Forêt

Detenté de Contrôle de Forêt est situé à gauche de la poignée pour l'engagement et désengagement de forêt. Appuyer sur la Détente de Contrôle de Forêt pour engager le forêt; relâcher pour désengager le forêt.

Détente de Contrôle de Conduite

Detenté de Contrôle de Conduite est situé à droite de la poignée pour l'engagement et désengagement de pneu de conduite. Appuyer sur la Détente de Contrôle de Conduite contre la tige en bas pour engager les pneus, relâcher pour les désengager.

Contrôle de vitesse de conduite

Le contrôle de vitesse est situé sur le panneau de droite et est utilisé pour régler la vitesse d'entraînement et le sens de déplacement. Il peut être en avant et en arrière.

Bouton de rotation d'Entaille

Situé sur le côté gauche du panneau, appuyez sur le bouton, la goulotte doit pivoter à 180 degrés.

Chaussure antidérapante

Positionner les chaussures en fonction de leur condition de surface. Adjuster la position vers le haut pour la neige dure, Adjuster vers le bas pour les surfaces de gravier ou de caillou.

Ame de Forêt et impelleur

Lors de l'engagement, les ames de forêt tournent pour couper la neige et la conduisent dans la chemise de l'ame / d'impelleur afin de déchargement d'entaille.

Outil de Nettoyage

Cet outil de nettoyage d'entaille peut être facilement fixé à l'arrière du chemise de forêt avec une pince de montage. Pour nettoyer de l'assemblage de l'entaille et les ouvertures de l'entaille lors de l'accumulation de neige et de la glace.

ATTENTION! Ne jamais utiliser la main pour nettoyer de l'assemblage de l'entaille bloqués.

Éteindre le moteur et restez derrière la poignée jusqu'à ce que tous les composants mobiles s'arrêtent avant de nettoyage.

Lampe LED

Située à l'avant du panneau, cette fonction fournit une lumière supplémentaire pour améliorer la visibilité.

FONCTIONNEMENT

⚠ AVERTISSEMENT : Ne laissez pas la familiarité avec ce produit pour vous rendre négligent. Rappelez-vous qu'une fraction négligente d'une seconde suffit pour infliger des blessures graves.

⚠ AVERTISSEMENT : Portez toujours une protection oculaire avec des boucliers latéraux marqués pour se conformer à ANSI Z87.1. Si vous ne le faites pas, des objets pourraient être jetés dans vos yeux et d'autres blessures graves possibles.

⚠ AVERTISSEMENT : N'utilisez pas de pièces jointes ou d'accessoires non recommandés par le fabricant de ce produit. L'utilisation de pièces jointes ou d'accessoires non recommandés peut entraîner des blessures graves.

Pour installer la pile

Lorsqu'il n'est pas utilisé, la batterie doit être stockée dans une zone fermée où la température ne descend pas en dessous de -4 °F (-20 °C). Les températures de charge optimales se font entre 32 °F (0 °C) et 122 °F (0 °C - 50 °C).

⚠ AVERTISSEMENT : Si des pièces sont cassées ou manquantes, n'essayez pas d'attacher la batterie au souffleur de neige ou de faire fonctionner le souffleur de neige jusqu'à ce que les pièces cassées ou manquantes soient remplacées. Si vous ne le faites pas, cela pourrait entraîner des blessures graves.

1. Ouvrez le couvercle du compartiment de la batterie et faites glisser la batterie verticale vers le bas comme le montre la figure 6.
2. Insérez la clé de sécurité dans la fente et fermez le couvercle du compartiment de la batterie comme le montre la figure 7.

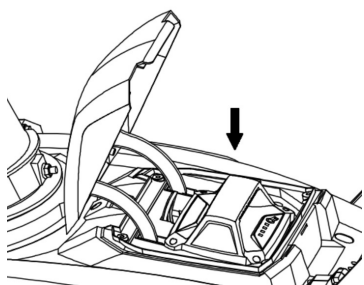

Fig.6

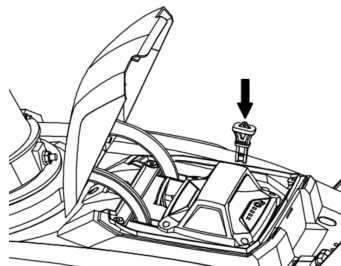
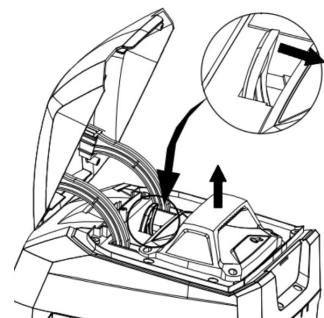

Fig.7

Pour retirer la pile

1. Retirez la clé de sécurité.
2. Appuyez et maintenez le bouton de verrouillage de la batterie au bas de la pile.
3. Retirez la pile du produit.

ATTENTION : Assurez-vous que le verrou du souffleur de neige se verrouille et que la batterie est fixée à l'appareil avant de commencer le fonctionnement.



Pour Allumer le Souffleur de la Neige

1. Installer le paquet de batterie sur le souffleur de la neige.
2. Insérer la clé de sécurité et fermer le couvercle.

3. Appuyez et maintenez enfoncé le bouton ON/OFF, puis appuyez sur la gâchette de la tarière et la gâchette d'entraînement dans les 3 secondes après avoir appuyé sur l'interrupteur. Redémarrez si plus de 3 secondes.

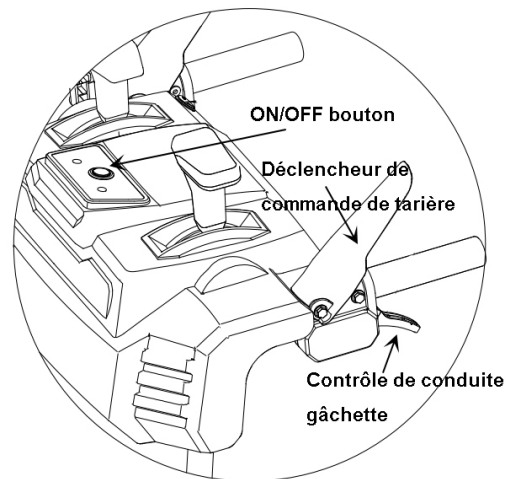

Pour éteindre le Souffleur de la Neige

1. Relacher la détente du foret.
2. Démontez le paquet de batterie et les entreposer dans des lieux sûrs et inaccessibles aux enfants.
3. Retirer la clé de sécurité

Attention: le lanceur s'éteint automatiquement après 5 secondes d'arrêt.

Pour Engager la Détente de Conduite

1. Appuyez sur la gâchette d'entraînement contre la poignée gauche ou droite pour engager l'entraînement des roues pour l'unité de propulsion.
2. Relacher la détente pour arrêter le mouvement.

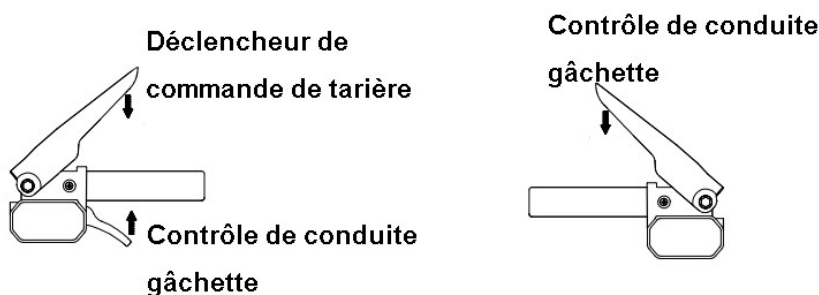

Adjuster l'Entaille

L'entaille peut être ajustée de manière à modifier la direction et la distance de la neige déchargée pour vous aider à déplacer la neige d'une zone et à la placer dans une autre zone.

La distance de lancement de souffleur de la neige est réglée par le déplacement de la poignée sur le panneau. Déplacer la poignée avant et arrière

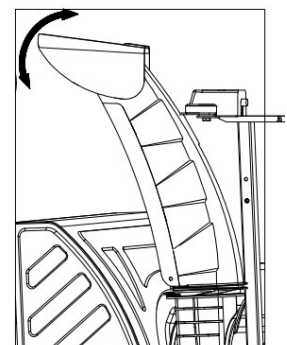

du panneau pour ajuster l'angle du déflecteur.

⚠ ATTENTION: Ne poussez pas l'entaille trop loin en avant pour qu'un espace apparaisse entre la déflecteur et la l'entaille. La neige ou d'autres débris peuvent être jetés de la fente vers l'opérateur, ce qui entraîne de dommages physiques graves.

⚠ ATTENTION: Ne réglez pas l'entaille de déflecteur lorsque l'interrupteur est engagé. L'interrupteur doit être relâché avant le réglage de l'entaille de déflecteur.

Contrôle de panneau

⚠ ATTENTION! ÉVITEZ LES DOMMAGES. Avant de procéder, lisez et comprenez tous les sections de sécurité.

La description et la fonction du souffleur de la neige sont suivantes.

IMPORTANT! NE PAS changer la motion de l'avant à l'arrière lorsque la détente est engagé

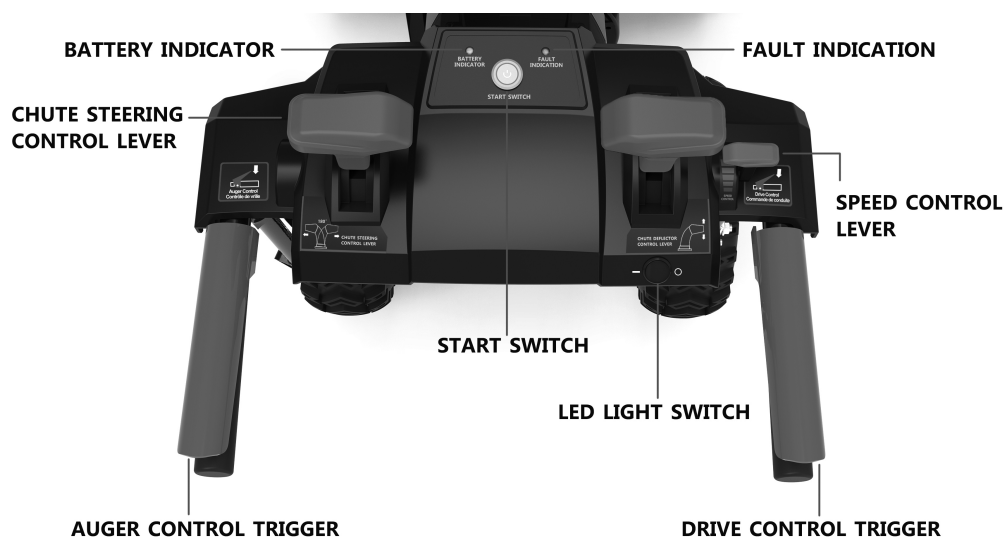

Pour Nettoyer l'Entaille

1. Éteindre le moteur et le foret!
2. Démonter le paquet de batterie du soufflage de la neige
3. Attendre 10 secondes pour assurer que le foret a arrêté sa rotation.
4. Toujours utiliser des outils de nettoyage tels que des barres de bois ou d'autres outils acheté; ne pas le nettoyer en utilisant la main.

Indicateur de niveau de charge de la batterie

La pile est équipée d'un bouton poussoir pour vérifier le niveau de charge. Appuyez simplement sur le bouton poussoir pour lire le niveau de charge de la batterie à partir des LED de l'indicateur de batterie :

Lumières	Indicateurs de lumière
1 Lumière allumée	La batterie est à 25% de capacité et nécessite une charge.
2 Lumières allumées	La batterie est à 50% de capacité et nécessite une charge bientôt.
3 Lumières allumées	La batterie est à 75% de capacité.
4 Lumières allumées	La batterie est à pleine capacité.

REMARQUE : Si le bouton de niveau de charge ne semble pas fonctionner, placez la pile sur le chargeur et chargez au besoin.

Chargement de la pile

1. Tirez sur le bouton de verrouillage de la batterie pour retirer la pile de l'équipement.
2. Insérez la prise du chargeur dans la prise murale électrique.
3. Placez la pile dans le chargeur en faisant glisser la pile comme indiqué pour le verrouiller en position.
4. Lorsque la charge est terminée, retirez la batterie du chargeur en tirant sur le bouton de verrouillage.

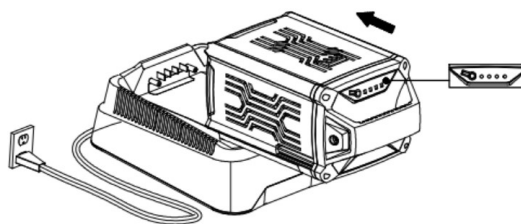

REMARQUE : Les températures de charge optimales se font entre 32 °F (0 °C) et 122 °F (0 °C - 50 °C). S'il y a quelque chose de mal avec la batterie. Contactez le centre de service à la clientèle à l'aide.

CONSEILS D'EXPLOITATION

- ⚠ DANGER : N'utilisez jamais de souffleur de neige sur des lacs, des rivières ou des surfaces similaires. La mort ou des blessures graves pourraient survenir si la glace se brise.
 - ⚠ DANGER : N'utilisez jamais le souffleur de neige sur un toit ou une autre surface instable, ce qui peut entraîner la mort ou des blessures graves.
 - ⚠ AVERTISSEMENT : N'utilisez pas de souffleur de neige sur la glace, ce qui peut causer la rainure de l'opérateur, ce qui peut causer des blessures graves.
 - ⚠ AVERTISSEMENT : Ne portez pas de vêtements amples, d'écharpes ou de bijoux. Ils peuvent être pris dans des pièces mobiles et causer la mort ou des blessures graves.
 - ⚠ AVERTISSEMENT : Gardez toutes les décharges de neige à l'écart de tous les appareils électriques afin de réduire le risque d'électrocution ou de choc électrique.
 - ⚠ AVERTISSEMENT : Ne pointez jamais le souffleur de neige ou la rainure de décharge en direction des personnes ou des animaux de compagnie. La neige jetée ou d'autres objets peuvent causer de graves blessures.
 - ⚠ AVERTISSEMENT : Assurez-vous que la zone à nettoyer est exempte de pierres, de bâtons, de fils, de gravier et d'autres objets qui pourraient être accidentellement jetés par le souffleur de neige dans n'importe quelle direction et causer des blessures graves à l'opérateur et à d'autres personnes.
- Si l'appareil entre en contact avec tout type d'obstruction ou de débris pendant l'utilisation, arrêtez le souffleur de neige, retirez la batterie, retirez l'obstruction et inspectez soigneusement l'appareil pour les endommager avant de procéder.

⚠ AVERTISSEMENT : N'atteignez jamais la rainure de décharge ou placez une partie du corps devant le souffleur de neige lorsque l'appareil fonctionne ou lorsque la batterie est installée. Assurez-vous toujours que toutes les pièces mobiles se sont arrêtées et que la batterie a été retirée avant de dégager les obstacles. Le non-respect de ces instructions peut entraîner des blessures graves.

- Prenez note de la direction du vent avant de commencer. Dans la mesure du possible, déchargez la neige dans la même direction que le vent pour éviter que la neige ne vous jette au visage.
- Certaines parties du souffleur de neige peuvent geler dans des conditions météorologiques extrêmes.
- N'essayez pas d'exploiter l'appareil avec des pièces congelées.
- Une fois terminé, laissez le moteur fonctionner pendant quelques minutes supplémentaires pour éviter que les pièces mobiles ne gèlent, puis tournez la poignée de rotation de la rainure plusieurs fois pour le libérer de toute accumulation de glace. Assurez-vous de nettoyer toute la neige et la glace de la base de la chute.
- Dans des conditions enneigées et froides, certaines commandes et certaines pièces mobiles peuvent geler. N'utilisez pas une force excessive lorsque vous essayez d'utiliser des commandes congelées. Si vous avez de la difficulté à utiliser un contrôle ou une pièce, démarrez la machine sous la section « DÉMARRER/ARRÊTER LE SOUFFLEUR DE NEIGE » (page 42) et laissez-la fonctionner pendant quelques minutes.

ENTRETIEN

AVERTISSEMENT : Pour éviter les blessures graves, retirez toujours la batterie du souffleur de neige avant de nettoyer ou d'effectuer tout entretien.

AVERTISSEMENT : Lors de l'entretien, n'utilisez que des pièces de rechange identiques. L'utilisation de toute autre pièce peut créer un danger ou causer des dommages au produit. Pour assurer la sécurité et la fiabilité, toutes les réparations doivent être effectuées par un technicien de service qualifié.

⚠ ATTENTION : Inspectez périodiquement l'ensemble du produit pour les pièces endommagées, manquantes ou lâches telles que les vis, les écrous, les boulons, les bouchons, etc. Serrez solidement toutes les attaches et les bouchons et n'utilisez pas ce produit jusqu'à ce que toutes les pièces manquantes ou endommagées soient remplacées.

Conseils généraux d'entretien

Évitez d'utiliser des solvants lors du nettoyage des pièces en plastique. La plupart des plastiques sont susceptibles d'être endommagés par divers types de solvants commerciaux et peuvent être endommagés par leur utilisation. Utilisez des chiffons propres pour enlever la saleté, la poussière, l'huile, la graisse, etc.

⚠ AVERTISSEMENT : Ne laissez pas à aucun moment les fluides de frein, l'essence, les produits à base de pétrole, les huiles pénétrantes, etc. entrer en contact avec des pièces en plastique. Les produits chimiques peuvent endommager, affaiblir ou détruire le plastique, ce qui peut entraîner des blessures graves.

LUBRIFICATION DE LA MACHINE

Tous les roulements de ce produit sont lubrifiés avec une quantité suffisante de lubrifiant de haute qualité pour la durée de vie de l'appareil dans des conditions normales de fonctionnement. Par conséquent, aucune lubrification de roulement supplémentaire n'est requise.

GONFLEMENT DE PNEU

Avant chaque utilisation de votre souffleur de la neige, vérifier la pression du pneu. Pour obtenir une performance optimale, la pression de chaque pneu doit être comprise entre 20-24 PSI. La pression peut être vérifiée au moyen d'un compteur de pression de pneu ordinaire. Les pneus sont gonflés au moyen d'un compresseur d'air à régulation de pression ou de petite compresseur.

ATTENTION! NE GONFLEZ PAS EXCESSIVEMENT LES PNEUS. Un gonflement excessif peut provoquer la crevaison de pneus et causer des blessures physiques graves.

REPLACEMENT DE PLANCHE DE RACLAGE

Décharger les chaussures antidérapantes et les pièces métalliques, y compris des boulons et des écrous qui fixent les planches de raclages sur la chemise de lancement de neige. Rassembler une nouvelle planche de raclage, assurer que la tête de boulon soit située à l'intérieur de la chemise de foret

BOUCHONS DE FORET OU IMPELLEUR

ATTENTION! La vitesse de rotation de foret et de impelleur est très rapide et peut causer des dommages, voire des amputations, à toutes les parties du corps humain. Même si vous ne voyez pas la rotation de foret ou de l'impelleur, si le moteur tourne, il peut démarrer à tout moment. Démontez la clé de sécurité avant de nettoyage de l'encombrement. L'outil de nettoyage de l'entaille est fixé sur le tube supérieur avec une pince de montage.

1. Toujours éteindre la machine avant de tenter de nettoyer les bouchons.
2. Lorsque la machine fonctionne, les mains et les pieds sont éloignés de l'élément rotatif.
3. Ne portez pas de vêtements flous, sinon vous serez empêtrés par l'élément rotatif.
4. Attendre l'arrêt complet du foret et de l'impelleur..
5. Nettoyer tous les bouchons visibles au moyen d'un outil de nettoyage de la machine.

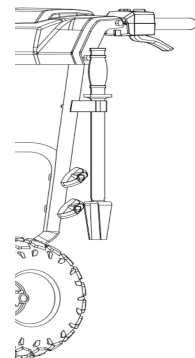

ATTENTION! NE PAS essayer de nettoyer les bouchons avec vos mains ou vos pieds.

REPLACEMENT DE GOUPILLE D'ARRÊT DE FORET

La goupille d'arrêt est utilisée pour connecter l'axe de foret à lame de foret. Enlevez les clés de sécurité et arrêtez le machine. Le blocage dans le foret peut entraîner la rupture d'une ou de plusieurs goupille d'arrêt. La goupille d'arrêt est un mécanisme de sécurité conçu pour rompre en cas de charge ou d'impact élevé et pour protéger le système d'entraînement de foret contre les dommages.

Remplacement la goupille d'arrêt et l'écrou de nylon est fourni avec votre souffleur de la neige

Pour un remplacement supplémentaire de la goupille d'arrêt, veuillez contacter le service clientèle au (800)791 9458.

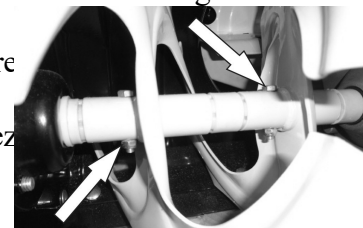

1. Éteindre le machine jusqu'à ce que tous les composants mobiles se cessent complètement. Nettoyer tous les goupilles d'arrêt résidues endommagées. Il peut être nécessaire de tourner l'écrou d'une goupille d'arrêt cassée, puis de couper la goupille cassée.
2. Insérer une nouvelle goupille d'arrêt dans l'orifice de lame de foret, et serrer l'écrou de nylon au moyen de la goupille d'arrêt. Ne serrez pas trop les écrous de nylon.

NOTE: NE JAMAIS remplacer la goupille d'arrêt par des goupilles standards ou des éléments de fixation. Il peut endommager le souffleur de neige et les systèmes d'entraînement.

DÉPANNAGE

Problème	Cause	Solution
Le souffleur de la neige ne peut pas démarrer.	La batterie n'est pas chargée.	Charger de batterie selon la procédures de la batterie et le manuel de charger
	L'interrupteur est en panne.	Remplacer l'interrupteur par le centre de maintenance autorisé
	La batterie est trop froide.	Enlever la batterie du souffleur de la neige. Placer la batterie sur le chargeur et la charger pendant 10 minutes. Retirer du chargeur et l'installer dans le souffleur pour utiliser
	La batterie n'est pas connectée au moteur.	Vérifier la connexion entre le connecteur du moteur et la batterie.
	Il est nécessaire de maintenir ou de remplacer les batteries.	Appelez le numéro d'assistance gratuite au 1-800-791-9458 ou remplacer la batterie.
Le moteur est démarré, mais l'impelleur ne tourne pas.	La courroie est endommagée.	Remplacer des courroies (voir la section Inspection/Remplacement des courroies de conduite»).

NOTE: veuillez appeler les services après-vente pour d'autres problèmes.

VUE ÉCLATÉE ET LA LISTE DES PIÈCES ASSEMBLAGE DE PANNEAU

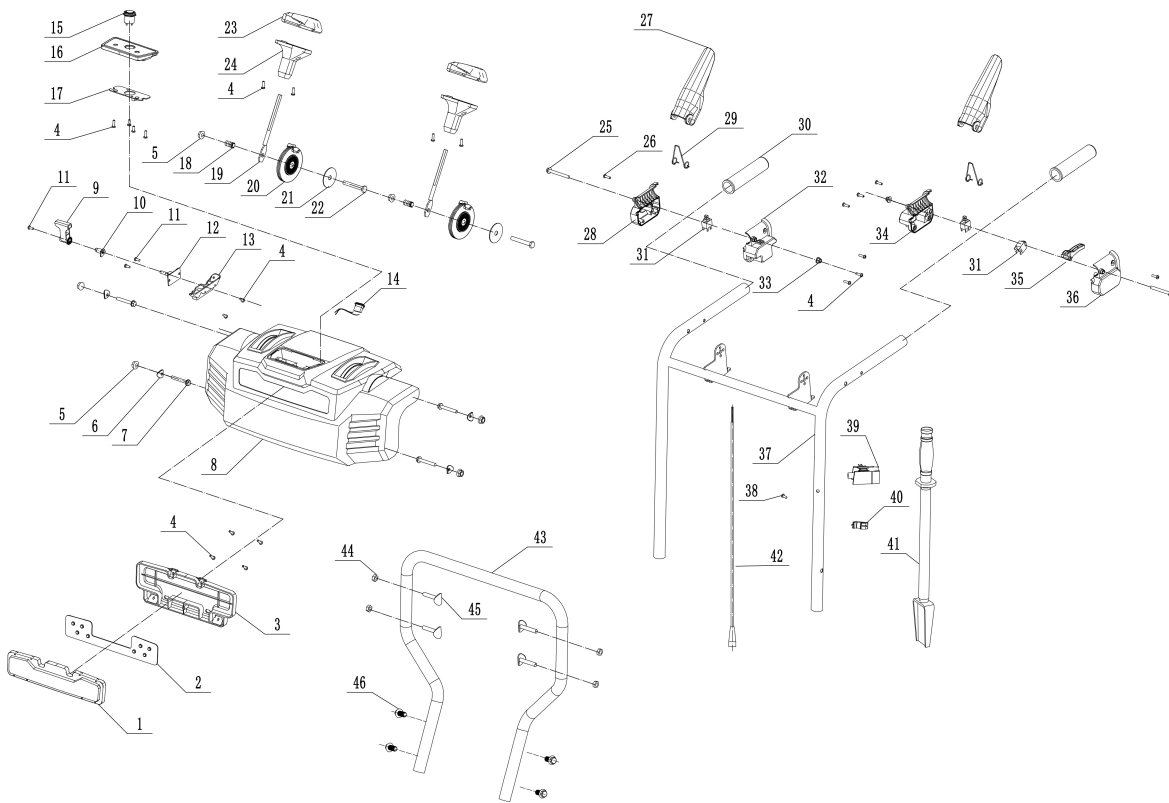

Item	Stock#	Description	Qty
1	203050729	Abat-jour	1
2	301013054	Panneau de lampe	1
3	203050730	Couvercle de lampe	1
4	303010026	Vis autotaraudeuse à tête cylindrique cruciforme	18
5	303030077	écrou de verrouillage	6
6	303043010	Coussin concave	4
7	303020275	Boulon hexagonal	4
8	203050728	Panneau	1
9	203050732	Interrupteur à bras rotatif	1
10	203050733	Manchon de bras rotatif	1
11	303010237	Vis	3
12	306040055	Panneau PC de marche	1
13	203050734	Couvercle d'interrupteur de marche	1
14	301100037	Interrupteur en forme de bateau (interrupteur de lampe)	1
15	301100069	Interrupteur métallique	1
16	203050731	Carte de contrôleur	1
17	301013039A	Assemblage du panneau PC	1
18	303130074	Ressort de compression	2
19	303081274	Manette	2
20	203050948	Grand socle de câble	2
21	203020380	Coussin dentaire	2
22	303020312	Boulon hexagonal	2
23	203050936	Couvercle supérieur de la poignée	2

Item	Stock#	Description	Qty
24	203050937	Couvercle inférieur de la poignée	2
25	303020470	Boulon à bride hexagonal	2
26	303010206	Vis	4
27	203010939	Poignée	2
28	203050735	Couvercle supérieur droit	1
29	303130361A	Ressort de torsion du trigger	2
30	203070164	Gant de poignée	2
31	301100068	Interrupteur à bouton	3
32	203050736	Couvercle inférieur droit	1
33	303030087	Noix	2
34	203050737	Couvercle supérieur gauche	1
35	303181367	Trigger de marche	1
36	203050738	Couvercle inférieur gauche	1
37	303160948	Soudage de l'accoudoir supérieur	1
38	303010164	Vis autotaraudeuse à tête cylindrique cruciforme	1
39	203050512	Socle de fixation du levier oscillant	1
40	203050519	Serre-câble	4
41	203050057	Pelle à neige en plastique	1
42	301040167	Câble de signal de contrôle (fiche mâle)	0.5
43	303160947	Accoudoir inférieur	1
44	303030077	écrou de verrouillage	4
45	303020154	Boulon à tête ronde et à col carré	4
46	303020240	Boulon à bride hexagonal	4

Assemblage de l'entaille

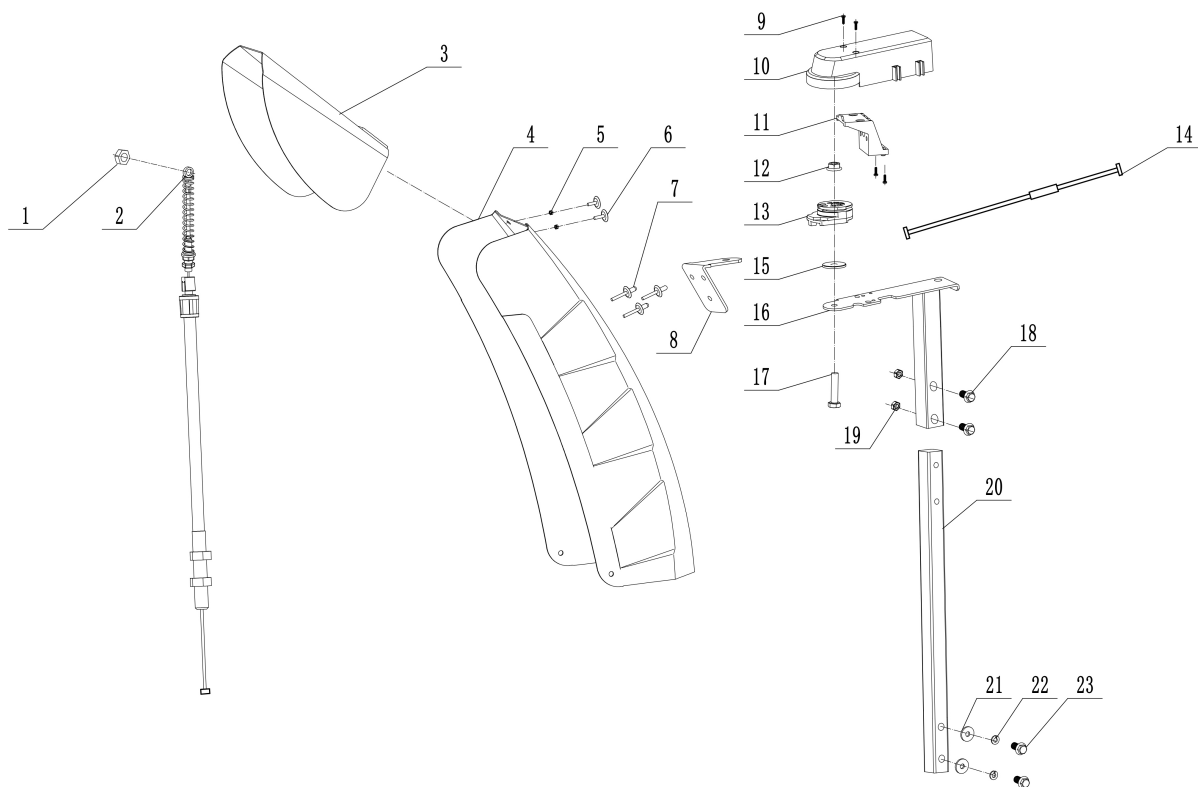

Item	Stock#	Description	Qty
1	303030087	Pin	5
2	303200144	Câble de sortie de neige	1
3	303181368	Soudage de la sortie de neige	1
4	303181369	Soudage de la goulotte de décharge	1
5	302080079	Caoutchouc de sortie neige	1
6	306110039	Rivets aveugle	5
7	303071053	Plaque fixe de direction de la goulotte de décharge	1
8	303010026	Vis autotaraudeuse à tête cylindrique cruciforme	2
9	203050559	Couvercle du moteur de direction de la goulotte de décharge	1
10	203050947	Siège de direction de la goulotte de décharge	1
11	303030077	écrou de verrouillage	1
12	303020084	Pin	2
13	203050741	Petit socle de câble	1
14	303200145	Câble de direction droit de la goulotte de décharge	1
15	303200143	Câble de direction gauche de la goulotte de décharge	1
16	303042005	Rondelle plate	1
17	303181245	Soudage du petit tube support	1
18	303020275	Boulon hexagonal	1
19	303020503	Boulon à bride hexagonal	2
20	303080523	Tube de support de la goulotte de décharge	1
21	303042023	Rondelle plate	2
22	303041022	Rondelle à ressort	2
23	303020274	Boulon hexagonal	2

ASSEMBLAGE DE CHÂSSIS

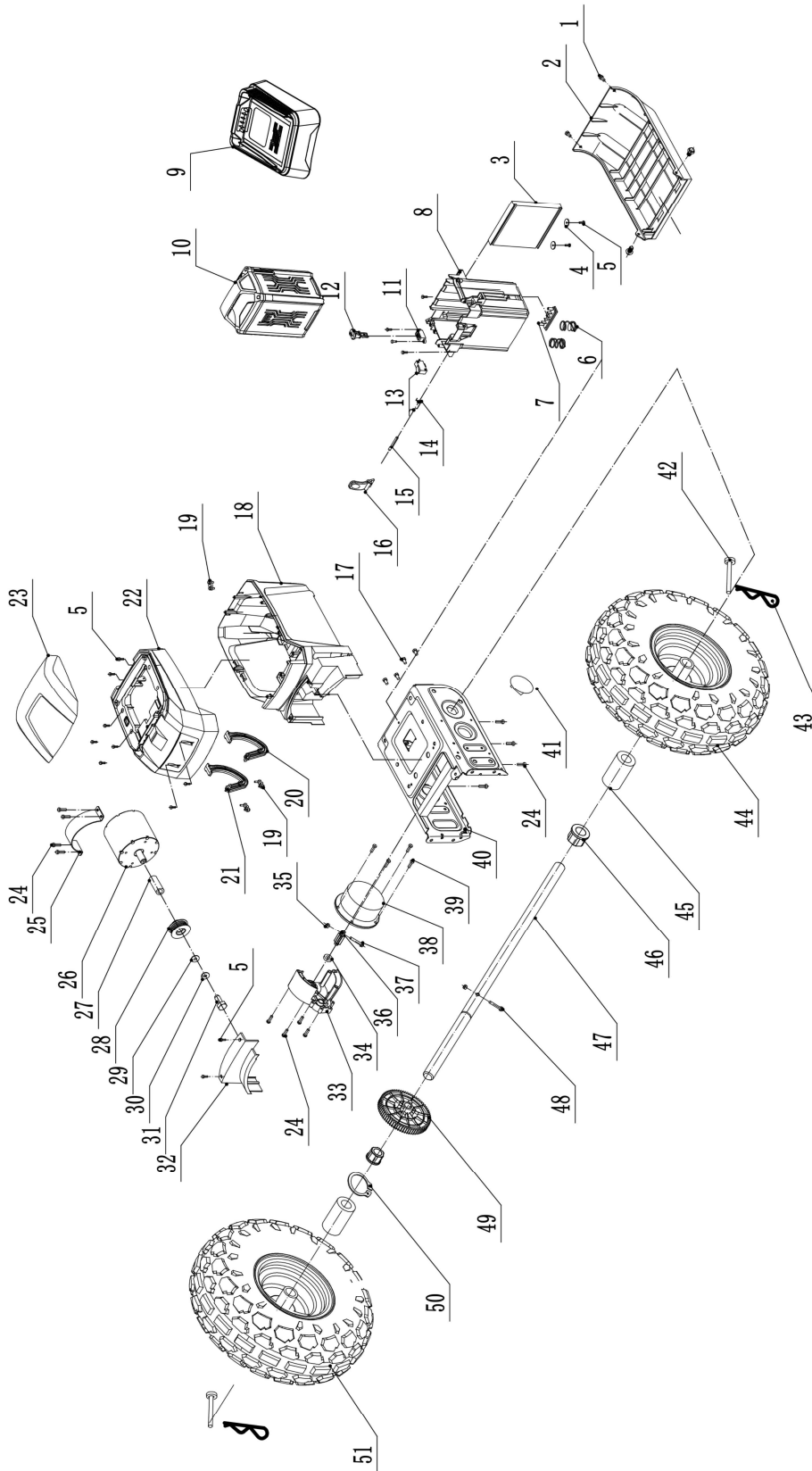

Item	Stock#	Description	Qty
1	303020248	Boulon à tête triangulaire à bride hexagonal	4
2	203050513	Grande base	1
3	303240647A	Contrôleur de souffleuse à neige à deux phases DC80V	1
4	303043068	Rondelle plate	2
5	303010095	Vis autotaraudeuse à tête cylindrique cruciforme	18
6	303130122	Ressort de bloc-batterie	2
7	203010859	Support d'insertion du chargeur	1
8	203050554	Support de bloc-batterie	1
9	202470012	Chargeur DB2208 (norme américaine)	1
10	202460006	Bloc-batterie 80V6Ah (norme américaine)	1
11	203010943	Couvercle supérieur de l'interrupteur	1
12	203021264	Clé de sécurité DB2401	1
13	301100055	Interrupteur de sécurité pour enfants	1
14	303130360A	Ressort de torsion de boucle du bloc-batterie	1
15	303123035	Goupille cylindrique	1
16	203050939	Bouton de verrouillage automatique du bloc-batterie	1
17	303020561	Boulon à tête triangulaire à bride hexagonal	4
18	203010879	Coque inférieure de la tête motrice	1
19	203020047	Plaque presse-câble	3
20	203010878	Bras suspendu gauche	1
21	203010882	Bras suspendu droit	1
22	203010880	Coque moyenne de la tête motrice	1
23	203010933	Coque supérieure de la tête motrice	1
24	303010352	Vis autotaraudeuse à tête hexagonale à bride	12
25	303181251	Cerceau de moteur de la souffleuse à neige	1
26	301030088	Moteur sans balai de la souffleuse à neige 80VDC	1

Item	Stock#	Description	Qty
27	303160838	Entretoise de moteur de la souffleuse à neige	1
28	303160658	Poulie à petite courroie	1
29	303043069	Rondelle plate	1
30	303041009	Rondelle à ressort	1
31	303020637	Boulon hexagonal	1
32	203050556	Couvercle de courroie	1
33	203050557	Siège de fixation de moteur de marche	1
34	303100011	Roulement	1
35	303030032	Contre-écrou	2
36	303160839	Pignon de marche	1
37	303020653	Boulon hexagonal	1
38	301030089	Moteur sans balai de marche 80VDC	1
39	303010185	Vis autotaraudeuse à tête cylindrique cruciforme	4
40	303181249	Soudage du châssis	1
41	303060143	Couvercle de châssis	1
42	303160815	Loquet de roue	2
43	303160845	Broche papillon	2
44	302090220	Assemblage de pneu neige de 13 pouces	1
45	203050140	Entretoise de roue	2
46	303060030	Douille hexagonale	2
47	303170029	Axe de poulie	1
48	303020442	Boulon hexagonal	1
49	303160837A	Gros engin	1
50	303050028	Circlip pour axe	1
51	302090221	13 pouces, assemblage de pneu neige (marqué par powersmart)	1
52	301040162	Câble de signal de contrôle (fiche femelle)	1

ASSEMBLAGE DE CHEMISE DE FORET

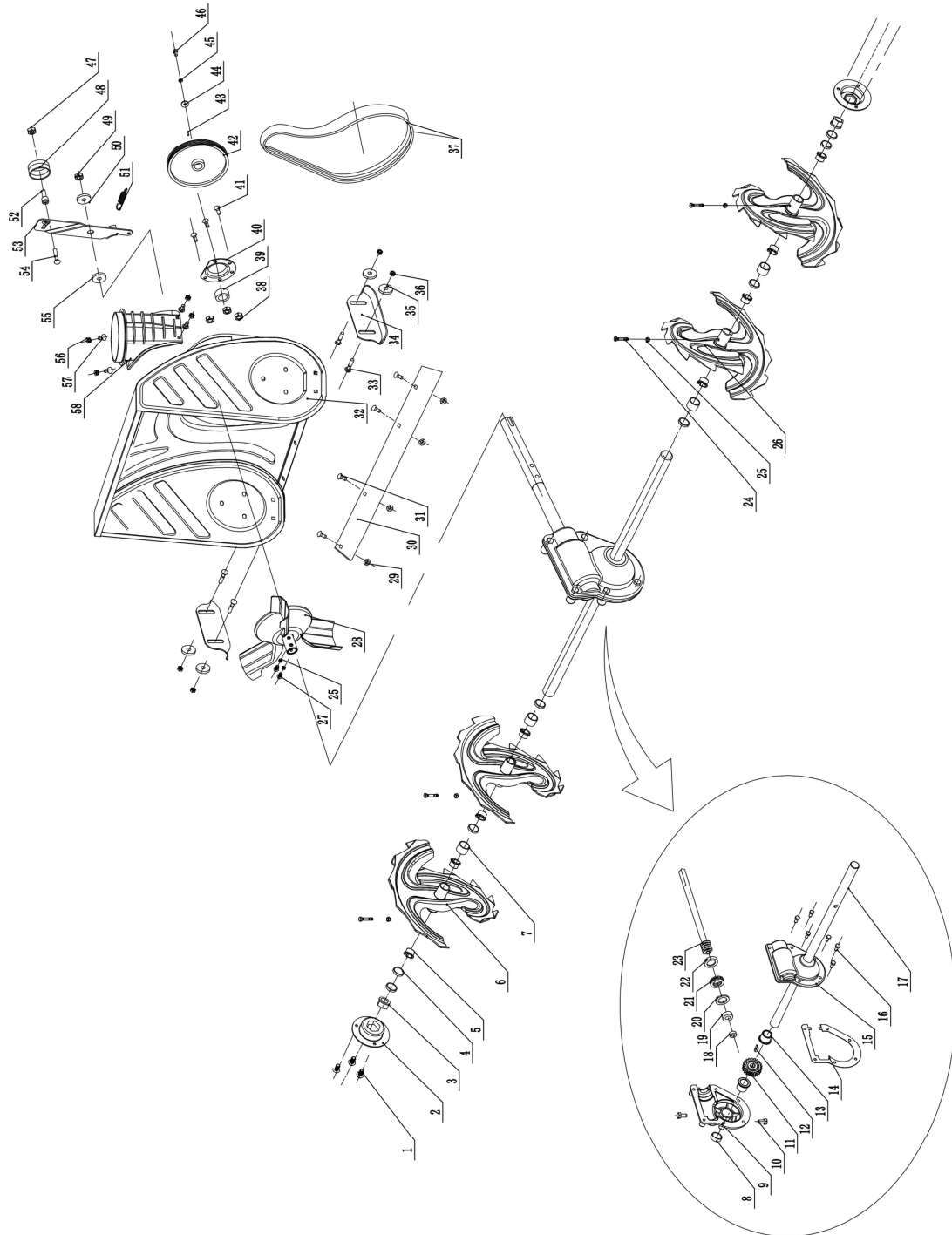

Item	Stock#	Description	Qty
1	303020245	Boulon à bride hexagonal	6
2	303070234	Socle de roulement	2
3	203060013	Roulement en plastique	2
4	203050969	Entretoise de tarière I	4
5	203060031	Roulement de tarière	8
6	303181235	Soudage de la tarière droite neuve à deux phases petites	2
7	203050968	Entretoise de tarière II	8
8	302130005	Bague d'étanchéité de la squelette	2
9	303090032	Carter de la turbine gauche	1
10	303020142	Boulon à tête carrée	2
11	303090033	Turbine	1
12	303110022	Touche semi-ronde	1
13	303060055	Manchon de turbine	2
14	303070260	Bague d'étanchéité de la turbine	1
15	303090031	Carter de la turbine droite	1
16	303020489	Boulon à bride hexagonal	6
17	303160370A	Tarière neuve 24 pouces à deux phases petites	1
18	303100030	Roulement à billes à gorges profondes	1
19	303100035	Roulement à billes à gorges profondes	1
20	303070179	Rondelle du carter de la turbine	1
21	303100039	Roulement de butée	1
22	302130002	Bague d'étanchéité de la squelette	1
23	303160314	Vis sans fin	1
24	303160355	Goupille de sécurité Ø6	4
25	303030032	Écrou de blocage (tête en plastique)	6
26	303180991	Soudage de la tarière gauche neuve à deux phases petites	2
27	303020442	Boulon hexagonal	2
28	303181370	Soudage de la pale	1
29	303030076	Écrou ordinaire à bride (avec dents)	4

Item	Stock#	Description	Qty
30	303071500	Pelle à neige de 24 pouces	1
31	303020542	Boulon à tête ronde et à col carré	4
32	303181242	Soudage du gros châssis	1
33	303020161	Boulon à tête ronde et à col carré	4
34	203050938	Patin en plastique	2
35	303042003	Rondelle plate	4
36	303030077	Écrou de blocage à bride (tête en plastique)	4
37	302040080	Courroie polytrapézoïdale 4PK	1
38	18013368	Écrou à sertir	3
39	303100040	Roulement sphérique extérieur UC204	1
40	303070233	Plaque de pression de roulement	1
41	303020240	Boulon à bride hexagonal	3
42	303090080	Grande poulie à courroie polytrapézoïdale	1
43	303110014	Touche plate	1
44	303042005	Rondelle plate	1
45	303041022	Rondelle à ressort	1
46	303020106	Boulon hexagonal	1
47	303030077	Écrou de blocage à bride hexagonal de type 2 avec inserts non métalliques	5
48	203100004	Combinaison de roue de tension	1
49	303030086	Contre-écrou	1
50	303042078	Rondelle plate	1
51	303130359	Ressort de la grande plaque de tension	1
52	303160195A	Manchon de roue de tension	1
53	303071422	Grande plaque de tension à deux phases petites	1
54	303020154	Boulon à tête ronde et à col carré	1
55	303160172	Manchon de la grande plaque de tension	1
56	303030087	Écrou à bride hexagonal avec inserts non métalliques	4
57	303020341	Boulon à tête ronde et à col carré	4
58	203050511	Siège inférieur de la goulotte de décharge	1

DEUX (2) ANS DE GARANTIE LIMITÉE

PowerSmart s'engage à construire de l'équipement qui fournira des années de service fiable. Nos garanties sont conformes à notre engagement et à notre dévouement à la qualité.

DEUX (2) ANS DE GARANTIE LIMITÉE DES PRODUITS POWER SMART POUR L'USAGE DOMESTIQUE.

PowerSmart (« Vendeurs ») garantit à l'acheteur d'origine seulement que tous les outils d'alimentation de consommation PowerSmart seront exempts de défauts de matière ou d'exécution pour une période de deux (2) ans à partir de la date d'achat. Si l'outil(s) est utilisé lors de la prestation de services professionnels ou commerciaux, la garantie doit être d'une durée maximale de (90) jours.

L'OBLIGATION UNIQUE DU VENDEUR ET VOTRE RECOURS EXCLUSIF en vertu de cette garantie limitée de deux (2) ans et, dans la mesure permise par la loi, toute garantie ou condition implicite par la loi, est la réparation ou le remplacement de pièces, sans frais, qui sont défectueuses dans le matériel ou l'exécution et qui n'ont pas été mal utilisées, négligemment manipulées, ou mal réparées, par une personne autre qu'un vendeur autorisé ou un centre de service.

S'il vous plaît être conscient que les pièces d'usure normales ne sont pas couvertes cette garantie. Cela comprend les ceintures d'entraînement, les lames et les sacs d'herbe. Les problèmes de carburateur et/ou d'autres dommages causés par des carburants périmés, contaminés ou compromis ne sont pas couverts par cette garantie limitée.

Pour faire une réclamation en vertu de cette garantie limitée, vous devez retourner l'ensemble du produit de l'outil électrique ; transport prépayé, à PowerSmart. Le propriétaire doit inclure une copie lisible du reçu original, qui indique la date d'achat, ainsi que le nom de la société où le produit a été acheté.

CETTE GARANTIE LIMITÉE NE S'APPLIQUE PAS AUX ARTICLES ACCESSOIRES INCLUS DANS L'OUTIL TELS QUE LES LAMES DE SCIE CIRCULAIRES D'AUTRES ARTICLES CONNEXES OU AUX PIÈCES DE RECHANGE ÉNUMÉRÉES EN COURS D'ENTRETIEN.

TOUTE GARANTIE IMPLICITE EST LIMITÉE À TROIS (3) ANS À PARTIR DE LA DATE D'ACHAT. CERTAINS ÉTATS DES ÉTATS AMÉRICAINS ET DE CERTAINES PROVINCES CANADIENNES N'AUTORISENT PAS LES RESTRICTIONS QUANT À LA DURÉE D'UNE GARANTIE IMPLICITE, DE SORTE QUE LA LIMITATION CI-DESSUS PEUT NE PAS S'APPLIQUER À VOUS.

EN AUCUN CAS LE VENDEUR NE SERA RESPONSABLE DES DOMMAGES ACCESSOIRES OU CONSÉQUENTS (Y COMPRIS, MAIS SANS S'Y LIMITER, DE LA RESPONSABILITÉ POUR PERTE DE BÉNÉFICES) DÉCOULANT DE LA VENTE OU DE L'UTILISATION DE CE PRODUIT. CERTAINS ÉTATS DES ÉTATS AMÉRICAINS ET DE CERTAINES PROVINCES CANADIENNES N'AUTORISENT PAS L'EXCLUSION OU LA LIMITATION DES DOMMAGES ACCESSOIRES OU CONSÉQUENTS, DE SORTE QUE LA LIMITATION OU L'EXCLUSION SUSMENTIONNÉE PEUT NE PAS S'APPLIQUER À VOUS.

CETTE GARANTIE LIMITÉE VOUS DONNE DES DROITS JURIDIQUES SPÉCIFIQUES, ET VOUS POUVEZ ÉGALEMENT AVOIR D'AUTRES DROITS QUI VARIENT D'UN ÉTAT À L'AUTRE AUX ÉTATS-UNIS, D'UNE PROVINCE À L'AUTRE AU CANADA ET D'UN PAYS À L'AUTRE.

S'il vous plaît appeler sans frais à : 1-800-791-9458(L-V 9am – 5pm EST) Email : support@amerisuninc.com

VEUILLEZ ENREGISTRER TOUS VOS REÇUS D'ORIGINE. CETTE GARANTIE EST NULLE SANS EUX.

CONTENIDOS

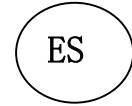

Datos técnicos.....	42
Introducción.....	43
Símbolos de seguridad.....	43
Conocer tu soplador de nieve.....	47
Operación.....	49
Mantenimiento.....	53
Solución de problemas.....	55
Vista despiezada y lista de piezas.....	56
Dos (2) años de garantía limitada.....	62

DATOS TÉCNICOS

Soplador de nieve inalámbrico de dos etapas de 24 pulgadas

Modelo #:	DB2805RB
Voltaje de la Batería:	80 V
Capacidad de la Batería:	6 Ah
Tiempo de Carga:	90 minutos
Ancho de Limpieza:	24 pulgadas
Altura de Limpieza:	20 pulgadas
Modelo de batería:	DB2108
Modelo de cargador:	DB2208
Ángulo de Rotación de la rampa:	180°
Tamaño de la Rueda:	10 pulgadas
Dimensiones Generales:	31.3x24.6x23.43 pulgadas
Peso:	140.8 libras

Gracias por comprar productos PowerSmart.

Es fundamental y muy recomendable que lea este manual de instrucciones en su totalidad, ya que es una herramienta invaluable y un punto de referencia para comprender el funcionamiento de su unidad.

Registre su unidad en línea en www.Amerisuninc.com. Este proceso nos permitirá rastrear la información de su garantía y actualizar nuestros registros con respecto a su unidad en consecuencia.

Importante: Nuestra compañía no proporciona E-mail ni información personal a ningún tercero por ningún motivo. Si tiene alguna pregunta, visite nuestro sitio web o llame a servicio al cliente al (800) 791 9458.

INTRODUCCIÓN

Gracias por comprar un producto PowerSmart®. Este manual proporciona información sobre la operación y el mantenimiento seguros de este producto. Se han realizado todos los esfuerzos posibles para garantizar la precisión de la información de este manual. PowerSmart® se reserva el derecho de cambiar este producto y las especificaciones en cualquier momento sin previo aviso.

Mantenga este manual disponible para todos los usuarios durante toda la vida útil del soplador de nieve.



Este manual contiene mensajes especiales para llamar la atención sobre posibles problemas de seguridad, daños en el soplador de nieve, así como información útil sobre el funcionamiento y el mantenimiento. Lea toda la información detenidamente para evitar lesiones y daños a la máquina.

¿PREGUNTAS? ¿PROBLEMAS?

Comuníquese con nuestro Departamento de Servicio al Cliente con cualquier pregunta y/o comentario, ya sea por E-mail: support@amerisuninc.com, o llame al (800) 791-9458. Estamos disponibles de lunes a viernes de 9am-5pm EST para ayudarlo a resolver cualquier problema que pueda encontrar.

SÍMBOLOS DE SEGURIDAD

El propósito de los símbolos de seguridad es llamar su atención sobre posibles peligros. Los símbolos de seguridad y las explicaciones que los acompañan merecen su atención y comprensión. Los símbolos de advertencia no eliminan por sí mismos ningún peligro. Las instrucciones y advertencias que dan no sustituyen a las medidas adecuadas de prevención de accidentes.

 **ADVERTENCIA:** Asegúrese de leer y comprender todas las instrucciones de seguridad de este Manual del Operador, incluidos todos los símbolos de alerta de seguridad como "PELIGRO", "ADVERTENCIA" y "PRECAUCIÓN" antes de utilizar esta herramienta. El incumplimiento de todas las instrucciones que se enumeran a continuación puede provocar descargas eléctricas, incendios y/o lesiones personales graves.

SIGNIFICADO DEL SÍMBOLO















 **SÍMBOLO DE ALERTA DE SEGURIDAD:** Indica **PELIGRO**, **ADVERTENCIA** o **PRECAUCIÓN**. Puede usarse junto con otros símbolos o pictografías.



 **ADVERTENCIA:** El funcionamiento de cualquier herramienta eléctrica puede provocar que se le arrojen objetos extraños a los ojos, lo que puede provocar daños graves en los ojos. Antes de comenzar a utilizar la herramienta eléctrica, utilice siempre gafas de seguridad o anteojos de seguridad con protectores laterales y un protector facial completo cuando sea necesario. Recomendamos una máscara de seguridad de visión amplia para usar sobre anteojos o anteojos de seguridad estándar con protección lateral. Utilice siempre protección para los ojos que esté marcada para cumplir con ANSI Z87.1.

INSTRUCCIÓN DEL SÍMBOLO

Esta página muestra y describe los símbolos de seguridad que pueden aparecer en este producto. Lea, comprenda y siga todas las instrucciones de la máquina antes de intentar ensamblarla y operarla.

	Alerta de seguridad	Indica un peligro potencial de lesiones personales.
	Protección para los ojos	Siempre use anteojos de seguridad o gafas de seguridad con protectores laterales y un protector facial completo cuando opere este producto.
	Protección para los oídos	Para protegerse contra lesiones, use protectores para los oídos.
	Lea el manual del operador	Para reducir el riesgo de lesiones, el usuario debe leer y comprender el manual del operador antes de usar este producto.
	PELIGRO - Mantenga las manos alejadas del impulsor	No use las manos para desatascar el conducto.
	ADVERTENCIA-CUCHILLAS GIRATORIAS	Mantenga las manos fuera de las aberturas de entrada y descarga mientras la máquina está en funcionamiento. Hay cuchillas giratorias en el interior.
	Mantenga los pies fuera del impulsor	Mantenga los pies alejados del impulsor giratorio.
	¡ADVERTENCIA!	Siempre apague la máquina y retire la llave de seguridad antes de realizar una inspección, limpieza y mantenimiento.
	¡ADVERTENCIA!	Solamente para uso en interiores. Utilice el cargador de batería únicamente en interiores.
	¡PRECAUCIÓN!	¡PRECAUCIÓN! Tenga cuidado con las piedras y otros objetos extraños que puedan salir despedidos del aparato.
	¡ADVERTENCIA!	Mantenga a los transeúntes y a los niños a una distancia segura (al menos 33 pies/10 m) del área de trabajo.
	Protección para los pies	Use guantes protectores y calzado antideslizante cuando utilice la máquina y manipule escombros.
	DETENER	La parte giratoria funcionará continuamente durante varios segundos después de que apague la máquina.
	Alerta de condiciones húmedas	No lo exponga a la lluvia ni lo use en lugares húmedos.
IPX4	Grado de protección de ingreso	Protección contra salpicaduras de agua
V	Voltio	Voltaje
A	Amperios	Corriente

Hz	Hertz	Frecuencia (ciclos por segundo)
W	Vatio	Potencia
min	Minutos	Tiempo
—	Corriente continua	Tipo o característica de corriente

⚠ ADVERTENCIA: Para garantizar la seguridad y confiabilidad, todas las reparaciones deben ser realizadas por un técnico de servicio calificado.

PRÁCTICAS DE OPERACIÓN SEGURA PARA EL SOPLADOR

⚠ PELIGRO: Este soplador de nieve puede amputar manos y pies y arrojar objetos. El incumplimiento de las siguientes instrucciones de seguridad podría resultar en lesiones graves.

PARA TODOS LOS SOPLADORES DE NIEVE

- No utilice sobre superficies de grava.
- Mantenga alejados a los niños: todos los visitantes deben mantenerse a una distancia segura del área de trabajo.
- Vístase apropiadamente: no use ropa holgada ni joyas. Pueden quedar atrapados en piezas móviles.
- Use botas de goma cuando opere el soplador de nieve.
- Mantenga las manos alejadas de las piezas móviles.
- Mantenga las protecciones en su lugar y en funcionamiento.
- No fuerce el soplador de nieve: funcionará mejor y más seguro a la velocidad para la que fue diseñado.
- No se exceda: mantenga la postura y el equilibrio en todo momento.
- Si el soplador de nieve golpea un objeto extraño, siga estos pasos:
 1. Detenga el soplador de nieve. Suelta el interruptor.
 2. Retire la batería y la llave de seguridad.
 3. Inspeccione si hay daños.
 4. Repare cualquier daño antes de reiniciar y operar el soplador de nieve.
- Cuando no estén en uso, los sopladores de nieve deben guardarse en el interior, en un lugar seco y cerrado, fuera del alcance de los niños.

CAPACITACIÓN

- Lea, comprenda y siga todas las instrucciones en la máquina y en el manual antes de operar esta unidad. Familiarícese completamente con los controles y el uso adecuado del equipo. Sepa cómo detener la unidad y desconectar los controles rápidamente.
- Nunca permita que los niños operen el equipo. Nunca permita que los adultos operen el equipo sin la instrucción adecuada.
- Mantenga el área de operación libre de personas, especialmente niños pequeños.
- Tenga cuidado para evitar resbalones o caídas, especialmente cuando opere el soplador de nieve en reversa.

PREPARACIÓN

- Inspeccione minuciosamente el área donde se utilizará el equipo y retire todos los felpudos, trineos, tablas, cables y otros objetos extraños.
- No opere el equipo sin usar ropa de invierno adecuada. Evite la ropa holgada que pueda quedar atrapada en las partes móviles. Use calzado que mejore el equilibrio en superficies resbaladizas.
- Nunca intente hacer ningún ajuste mientras el motor está funcionando (excepto cuando lo recomiende específicamente el fabricante).

- Siempre utilice gafas de seguridad o protectores para los ojos durante el funcionamiento o mientras realiza un ajuste o reparación para proteger los ojos de objetos extraños que puedan salir despedidos de la máquina.

OPERACIÓN

- No coloque las manos ni los pies cerca o debajo de las piezas giratorias. Manténgase alejado de la abertura del descargador en todo momento.
- Tenga mucho cuidado al operar o cruzar caminos de grava, senderos o caminos. Manténgase alerta a los peligros ocultos o al tráfico.
- Después de golpear un objeto extraño, detenga el motor, retire el paquete de baterías, inspeccione minuciosamente el soplador de nieve para detectar cualquier daño y repare el daño antes de reiniciar y operar el soplador de nieve.
- Si la unidad comienza a vibrar de forma anormal, detenga el motor y compruebe inmediatamente la causa. La vibración es generalmente una advertencia de problemas.
- Detenga el motor siempre que deje la posición de funcionamiento, antes de desatascar la carcasa del conjunto de la barrena o el conducto de descarga y cuando realice reparaciones, ajustes o inspecciones.
- Al limpiar, reparar o inspeccionar el soplador de nieve, detenga el motor y asegúrese de que el conjunto de la barrena y todas las piezas móviles se hayan detenido. Retire la batería para evitar que alguien arranque accidentalmente el motor.
- Tenga mucho cuidado al operar en pendientes.
- Nunca opere el soplador de nieve sin los protectores adecuados y otros dispositivos de protección de seguridad en su lugar y funcionando.
- Nunca dirija la descarga hacia personas o áreas donde puedan ocurrir daños a la propiedad. Mantenga alejados a los niños y otras personas.
- No sobrecargue la capacidad de la máquina intentando quitar la nieve a una velocidad demasiado rápida.
- Desconecte la energía del conjunto de la barrena cuando el soplador de nieve se transporte o no esté en uso.
- Utilice únicamente componentes y accesorios aprobados por el fabricante del soplador de nieve (como paletas de goma, barra raspadora y correa de transmisión).
- Nunca opere el soplador de nieve sin buena visibilidad o luz. Asegúrese siempre de mantenerse firme y sujete firmemente las manijas. Caminar; nunca corras.
- Úselo únicamente con el paquete de baterías y los cargadores que se enumeran a continuación:

PAQUETE DE BATERÍAS	CARGADOR
DB2108	DB2208

LIMPIEZA DE UN CANAL DE DESCARGA ATASCADO

El contacto manual con el conjunto de la barrena giratoria dentro del conducto de descarga es la causa más común de lesiones asociadas con los sopladores de nieve. Nunca use su mano para limpiar el conducto de descarga.

Para limpiar la rampa:

- **¡APAGUE EL MOTOR!**
- Espere 10 segundos para asegurarse de que las cuchillas del conjunto de la barrena hayan dejado de girar.
- Utilice siempre una herramienta de limpieza, no las manos.

MANTENIMIENTO Y ALMACENAMIENTO

- Revise todos los pernos o sujetadores a intervalos frecuentes para verificar que estén bien apretados para asegurarse de que el equipo esté en condiciones de trabajo seguras.
- Consulte siempre el manual del operador para obtener detalles importantes si el soplador de nieve se va a almacenar durante un período prolongado.
- Mantenga o reemplace las etiquetas de seguridad e instrucciones, según sea necesario.
- Haga funcionar la máquina unos minutos después de soplar nieve para evitar que se congele el conjunto de la barrena.
- Las temperaturas de carga óptimas están entre 32°F (0°C) y 122°F (0°C - 50°C).

GUARDA ESTAS INSTRUCCIONES. Consúltelos con frecuencia y utilícelos para instruir a otras personas que puedan utilizar esta herramienta. Si le presta esta herramienta a otra persona, entréguele también estas instrucciones para evitar el uso indebido del producto y posibles lesiones.

CONOCER SU SOPLADOR DE NIEVE

Utilice la siguiente ilustración para familiarizarse con la ubicación y función de los componentes que controlan su soplador de nieve.

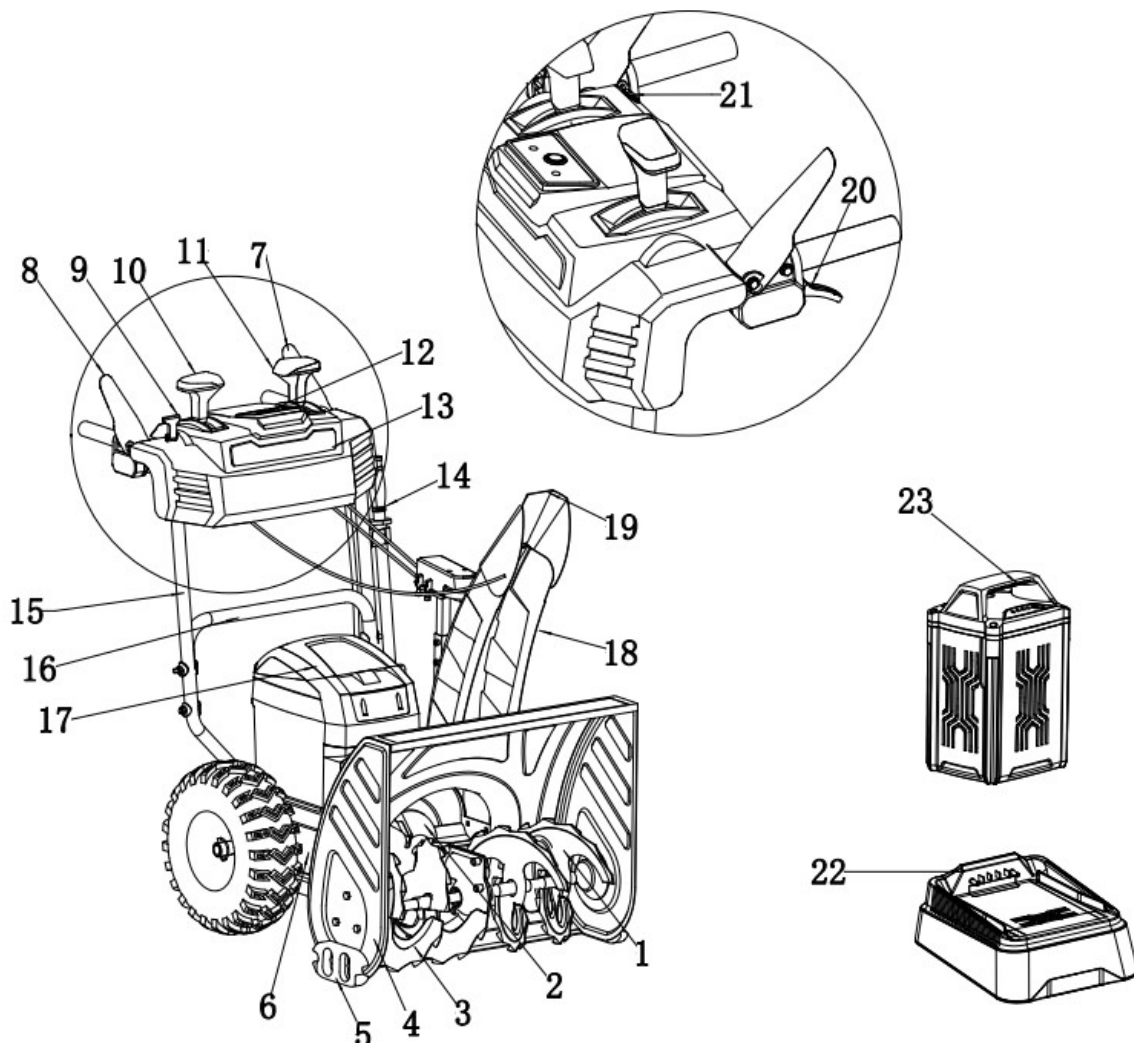

1	Soldadura sinfin izquierdo	13	Luz LED
2	Soldadura de impulsor	14	Herramienta de limpieza
3	Soldadura sinfin derecho	15	Mango superior
4	Alojamiento	16	Manija inferior
5	Zapatos antideslizantes	17	Caja de batería
6	Soldadura de chasis	18	Caída
7	Control de barrena	19	Deflector de tolva
8	Control de conducción	20	Control de conducción
9	Interruptor de control de avance y retroceso	21	Botón de luz LED
10	Control de deflector de tolva	22	Cargador
11	Control de dirección de la tolva	23	Paquete de baterías
12	Tabla de control		

Encendido/Desactivado

Ubicado en el medio del panel, el botón ON / FF debe presionarse antes de que se pueda arrancar el motor.

Gatillo de control de barrena

Ubicado en el lado izquierdo de la manija, el gatillo de control de la barrena se usa para activar y desactivar las barrenas. Apriete el gatillo de control de la barrena para activar las barrenas; suelte para desenganchar las barrenas.

Gatillo de control de conducción

Ubicado en el lado derecho de la manija, el gatillo de control de conducción se usa para activar y desactivar las ruedas de tracción. Apriete el gatillo del control de desplazamiento contra la manija inferior para enganchar las ruedas; suelte para desenganchar.

Control de velocidad de conducción

El control de velocidad se encuentra en el panel derecho y se utiliza para establecer la velocidad de conducción y la dirección de desplazamiento. Puede ser hacia adelante y hacia atrás.

Botón de rotación de la rampa

Ubicado en el lado izquierdo del panel, presione el botón, la rampa debe girar 180 grados.

Zapato antideslizante

Coloque los zapatos según las condiciones de la superficie. Ajuste hacia arriba para nieve compacta. Ajuste hacia abajo cuando opere en superficies de grava o roca triturada.

Hoja de barrena e impulsor

Cuando se activa, las hojas de la barrena giran para cortar la nieve y dirigirla hacia la carcasa de la barrena / impulsor para descargarla por la rampa.

Herramienta de limpieza

La herramienta de limpieza de la rampa está convenientemente sujeta a la parte trasera de la carcasa de la barrena con un clip de montaje. Se utiliza para limpiar el conjunto del conducto y la abertura del conducto cuando se acumula nieve y hielo.

¡ADVERTENCIA! Nunca use sus manos para despejar un conjunto de conducto obstruido. Apague el motor y permanezca detrás de las manijas hasta que todas las partes móviles se hayan detenido antes de desatascar.

Luz LED

Ubicada en la parte frontal del panel, esta característica proporciona luz adicional para una mayor visibilidad.

OPERACIÓN

⚠ ADVERTENCIA: No permita que la familiaridad con este producto lo vuelva descuidado. Recuerde que una fracción de segundo descuidada es suficiente para causar lesiones graves.

⚠ ADVERTENCIA: Siempre use protección para los ojos con protectores laterales marcados para cumplir con ANSI Z87.1. Si no lo hace, podría provocar que le arrojen objetos a los ojos y otras posibles lesiones graves.

⚠ ADVERTENCIA: No utilice ningún componente o accesorio no recomendado por el fabricante de este producto. El uso de componentes o accesorios no recomendados puede provocar lesiones personales graves

Para instalar el paquete de baterías

Cuando no esté en uso, el paquete de baterías debe almacenarse en un área cerrada donde la temperatura no descienda por debajo de -4°F (-20°C). Las temperaturas de carga óptimas están entre 32°F (0°C) y 122°F ($0^{\circ}\text{C} - 50^{\circ}\text{C}$).

⚠ ADVERTENCIA: Si falta alguna parte o está rota, no intente colocar el paquete de baterías en el soplador de nieve ni operar el soplador de nieve hasta que se reemplacen las partes rotas o faltantes. El no hacerlo podría resultar en lesiones graves.

1. Abra la tapa del compartimiento de la batería y deslice la batería verticalmente hacia abajo como muestra la Fig 6.
2. Inserte la llave de seguridad en la ranura y cierre la tapa del compartimiento de la batería como muestra la Fig.7.

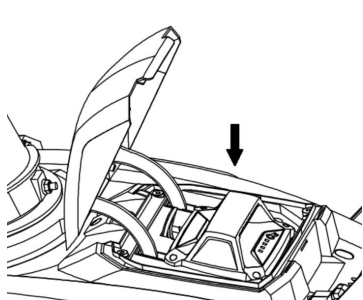

Fig.6

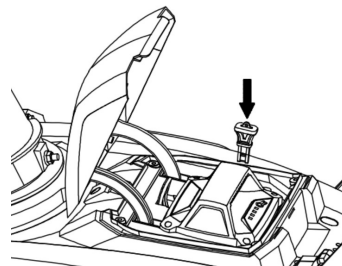
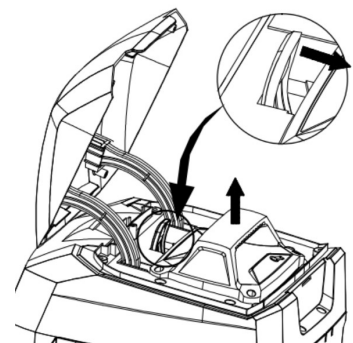

Fig.7

Para quitar la batería

1. Retire la llave de seguridad.
2. Mantenga presionado el botón del pestillo de la batería en la parte inferior del paquete de baterías.
3. Retire el paquete de baterías del producto.

NOTA: Asegúrese de que el pestillo del soplador de nieve encaje en su lugar y que el paquete de baterías esté asegurado a la unidad antes de comenzar a operar.



Para iniciar el soplador de nieve

1. Instale la batería en el soplador de nieve.
2. Inserte la llave de seguridad y cierre la tapa.
3. Presione y mantenga presionado el botón de ENCENDIDO / APAGADO, luego apriete el gatillo de la barrena y apriete el gatillo dentro de los 3 segundos después de presionar el interruptor. Reinicie si transcurren más de 3 segundos.

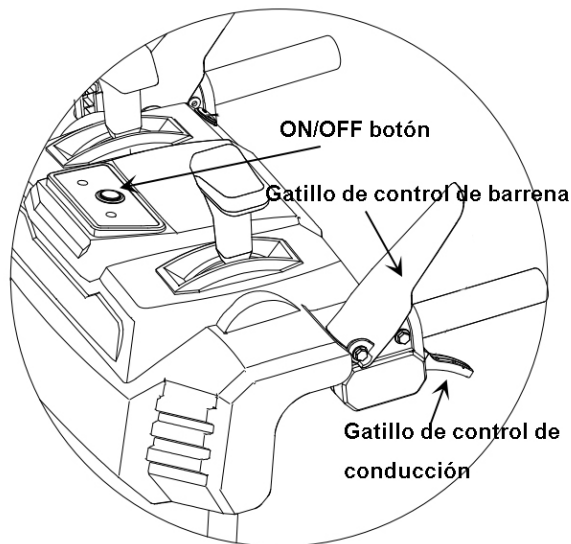

Para detener el soplador de nieve

1. Suelte el gatillo de la barrena.
2. Quite la batería y guárdela en un lugar seguro fuera del alcance de los niños.
3. Retire la llave de seguridad.

Advertencia: el lanzador se apagará automáticamente después de 5 segundos de operación de parada.

Para activar el gatillo de conducción

1. Apriete el gatillo de transmisión contra la manija izquierda o derecha para activar la transmisión de la rueda para propulsar la unidad.
2. Suelte el gatillo para detener el movimiento

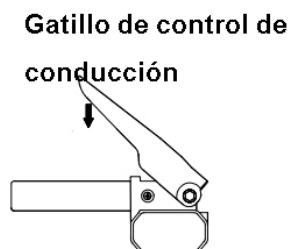
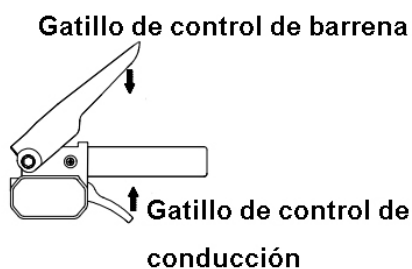

Ajustar la rampa

La rampa se puede ajustar para cambiar tanto la dirección como la distancia de la nieve descargada para ayudarlo a alejar la nieve de un área y colocarla en otra.

La distancia de lanzamiento del soplador de nieve se ajusta moviendo la manija en el panel. Mueva la manija hacia adelante y hacia atrás en el panel para ajustar el grado del deflector.

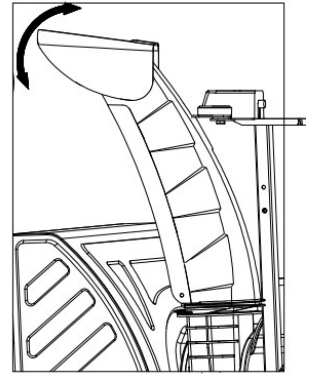

⚠ ADVERTENCIA: No fuerce la rampa hacia adelante tanto que aparezca un espacio entre el deflector y la rampa en sí. La nieve u otros escombros podrían salir despedidos a través del espacio y volver al operador, lo que podría ocasionar lesiones personales graves.

⚠ ADVERTENCIA: No ajuste el deflector de la rampa mientras el interruptor de seguridad está activado. Suelte siempre el interruptor de seguridad antes de ajustar el deflector de la rampa.

Panel de control

⚠ ¡ ADVERTENCIA! EVITAR LESIONES. Lea y comprenda toda la sección de seguridad antes de continuar.

Los controles y las funciones del soplador de nieve se describen a continuación.

¡ IMPORTANTE! NO cambie el movimiento de avance a retroceso con el gatillo activado.

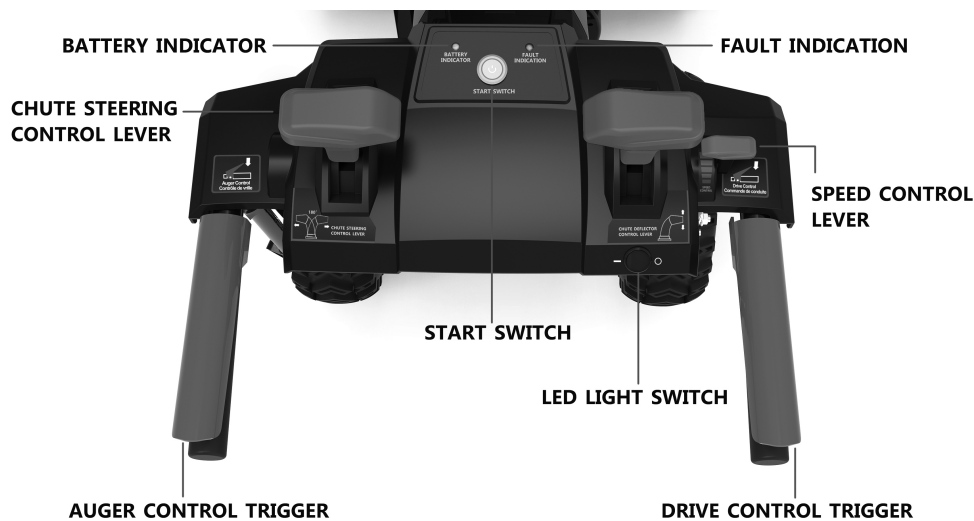

Para limpiar la rampa

1. ¡ Apague el motor y la barrena!
2. Quite el paquete de baterías del soplador de nieve.
3. Espere 10 segundos para asegurarse de que la barrena haya dejado de girar.
4. Utilice siempre una herramienta de limpieza, como una varilla de madera u otras herramientas de limpieza que estén disponibles comercialmente; no use su mano.

Para limpiar la rampa

1. ¡ Apague el motor y la barrena!
2. Quite el paquete de baterías del soplador de nieve.
3. Espere 10 segundos para asegurarse de que la barrena haya dejado de girar.

- Utilice siempre una herramienta de limpieza, como una varilla de madera u otras herramientas de limpieza que estén disponibles comercialmente; no use su mano.

Indicador de nivel de carga de la batería

La batería está equipada con un botón para verificar el nivel de carga. Simplemente presione el botón para leer el nivel de carga de la batería en los LED del indicador de batería:

Luces	Indicadores luminosos
1 luz encendida	La batería está al 25% de su capacidad y debe cargarse.
2 luces encendidas	La batería está al 50% de su capacidad y debe cargarse pronto.
3 luces encendidas	La batería está al 75% de su capacidad.
4 luces encendidas	La batería está a plena capacidad.

NOTA: Si el botón de nivel de carga no parece estar funcionando, coloque el paquete de batería en el cargador y cárguelo según sea necesario.

Carga de la batería

- Tire del botón de bloqueo de la batería para sacar el paquete de baterías del equipo.
- Inserte el enchufe del cargador en el tomacorriente de pared.
- Coloque el paquete de baterías en el cargador deslizándolo como se muestra para bloquearlo en su posición.
- Cuando la carga esté completa, retire la batería del cargador tirando del botón de bloqueo.

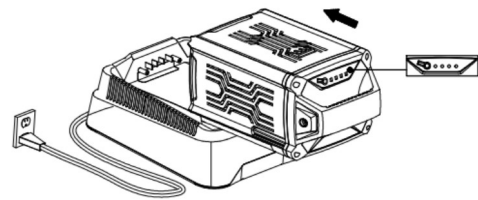

NOTA: Las temperaturas de carga óptimas están entre 32°F (0°C) y 122°F (0°C - 50°C). Si hay algún problema con la batería. Comuníquese con el centro de servicio al cliente para obtener ayuda.

CONSEJOS OPERATIVOS

PELIGRO: Nunca use un soplador de nieve en lagos, ríos o superficies similares heladas. Podría producirse la muerte o lesiones graves si se rompe el hielo.

PELIGRO: Nunca use el soplador en un tejado u otra superficie inestable, que puede resultar en la muerte o lesiones personales graves.

⚠️ ADVERTENCIA: No utilice el soplador de nieve sobre hielo, ya que puede hacer que el operador se resbale y se caiga, lo que podría provocar lesiones personales graves.

ADVERTENCIA: No use ropa holgada, bufandas ni joyas. Pueden quedar atrapados en las piezas móviles y causar la muerte o lesiones personales graves.

⚠️ ADVERTENCIA: Mantenga toda la descarga de nieve apuntando lejos de todos los dispositivos eléctricos para reducir el riesgo de electrocución o descarga eléctrica.

⚠️ ADVERTENCIA: Nunca apunte el soplador de nieve o el conducto de descarga en dirección a personas o mascotas. La nieve u otros objetos arrojados pueden provocar lesiones personales graves.

⚠️ ADVERTENCIA: Asegúrese de que el área que se va a limpiar esté libre de piedras, palos, cables, grava y otros objetos que puedan ser arrojados accidentalmente por el soplador de nieve en cualquier dirección y causar lesiones personales graves al operador y a otras personas.

- Si la unidad entra en contacto con cualquier tipo de obstrucción o escombros durante el uso, detenga el soplador de nieve, retire el paquete de baterías, retire la obstrucción e inspeccione la unidad cuidadosamente antes de continuar.

⚠️ ADVERTENCIA: Nunca introduzca la mano en el conducto de descarga ni coloque ninguna parte del cuerpo frente al soplador de nieve cuando la unidad esté en funcionamiento o cuando el paquete de baterías esté instalado. Asegúrese siempre de que todas las piezas móviles se hayan detenido y que se haya retirado el paquete de baterías antes de eliminar cualquier obstrucción. El incumplimiento de estas instrucciones puede resultar en lesiones personales graves.

- Fíjese en la dirección del viento antes de comenzar. Cuando sea posible, descargue la nieve en la misma dirección que el viento para evitar que la nieve vuelva a caer en su cara.
- Algunas partes del soplador de nieve pueden congelarse en condiciones climáticas extremas.
- No intente operar la unidad con partes congeladas.
- Cuando termine, deje que el motor funcione durante unos minutos más para evitar que las piezas móviles se congelen, luego gire la manija de rotación del conducto hacia adelante y hacia atrás varias veces para liberarlo de la acumulación de hielo. Asegúrese de limpiar la nieve y el hielo de la base de la rampa.
- En condiciones de nieve y frío, algunos controles y partes móviles pueden congelarse. No use fuerza excesiva cuando intente operar controles congelados. Si tiene dificultades para operar cualquier control o pieza, encienda la máquina como se muestra en la sección “ENCENDIDO/APAGADO DEL SOPLADOR DE NIEVE” (página 70&71) y déjela funcionar durante unos minutos.

MANTENIMIENTO

⚠️ ADVERTENCIA: Para evitar lesiones personales graves, siempre retire el paquete de baterías del soplador de nieve antes de limpiar o realizar cualquier mantenimiento.

⚠️ ADVERTENCIA: Al realizar el mantenimiento, utilice únicamente piezas de repuesto idénticas. El uso de cualquier otra pieza puede crear un peligro o dañar el producto. Para garantizar la seguridad y confiabilidad, todas las reparaciones deben ser realizadas por un técnico de servicio calificado.

NOTA: Inspeccione periódicamente todo el producto en busca de piezas dañadas, faltantes o sueltas, como tornillos, tuercas, pernos, tapas, etc. Apriete firmemente todos los sujetadores y tapas y no utilice este producto hasta que se hayan reemplazado todas las piezas faltantes o dañadas.

Consejos generales de mantenimiento

Evite el uso de disolventes al limpiar piezas de plástico. La mayoría de los plásticos son susceptibles de dañarse con varios tipos de disolventes comerciales y pueden dañarse con su uso. Utilice paños limpios para eliminar la suciedad, el polvo, el aceite, la grasa, etc.

ADVERTENCIA: En ningún momento permita que líquidos de frenos, gasolina, productos a base de petróleo, aceites penetrantes, etc. entren en contacto con las piezas de plástico. Los productos químicos pueden dañar, debilitar o destruir el plástico, lo que puede provocar lesiones personales graves.

LUBRICACIÓN DE LA MÁQUINA

Todos los cojinetes de este producto están lubricados con una cantidad suficiente de lubricante de alto grado para la vida útil de la unidad en condiciones normales de funcionamiento. Por lo tanto, no se requiere lubricación adicional de cojinetes.

INFLACIÓN DE LLANTAS

Antes de cada uso de su lanzador de nieve, verifique la presión de las llantas. La presión en cada llanta debe estar en el rango de 20-24 psi para obtener el mejor rendimiento. La presión puede comprobarse con un manómetro de llantas normal. Llene las llantas con un compresor de aire pequeño o de presión regulada.

¡ ADVERTENCIA! NO INFLAR EN EXCESO LAS LLANTAS. El inflado excesivo podría hacer que una llanta explotara y causar lesiones corporales graves.

REEMPLAZO DE LA PLACA DE AFEITADO

Quite las zapatas de deslizamiento y los herrajes, incluidos los pernos de carro y las tuercas que sujetan la placa de afeitado a la carcasa del soplador de nieve. Vuelva a montar la nueva placa de afeitado, asegurándose de que las cabezas de los pernos de carro estén hacia el interior de la carcasa de barrena.

ATASCOS DE BARRENA O IMPULSOR

¡ ADVERTENCIA! La barrena y el impulsor giran a altas velocidades que pueden causar daños o incluso amputar partes del cuerpo de una persona. Incluso si no ve la barrena o el impulsor girando, puede arrancar en cualquier momento si el motor está en funcionamiento. Retire la llave de seguridad antes de limpiar los atascos. La herramienta de limpieza del canal está sujeta al tubo superior con clips de montaje.

1. Siempre APAGUE el motor antes de intentar despejar cualquier obstrucción o atasco.
2. Mantenga las manos y los pies alejados de las piezas giratorias mientras el motor está en marcha.
3. No use ropa holgada que pueda enredarse en las piezas giratorias.
4. Espere hasta que la barrena y el impulsor se hayan detenido por completo.
5. Elimine cualquier atasco visible con la herramienta de limpieza adjunta a su máquina.

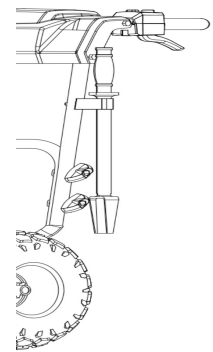

¡ ADVERTENCIA! NO intente despejar atascos con las manos o los pies.

REEMPLAZO DE PASADORES DE CIZALLA

Los pasadores de cizalla se utilizan para sujetar el eje de la barrena a las hojas de la barrena. Detenga el motor quitando la llave de seguridad. Una obstrucción o atasco en las barrenas puede causar la rotura de uno o varios pasadores de seguridad. Los pasadores de cizalla son un mecanismo de seguridad y están diseñados para romperse bajo cargas elevadas o impactos y proteger el sistema de transmisión de la barrena de daños.

Con el soplador de nieve, se incluyen pasadores de seguridad y contratueras de nailon de repuesto.

Para obtener pasadores de cizalla de repuesto adicionales, llame al departamento de servicio al cliente al (800) 791 9458.

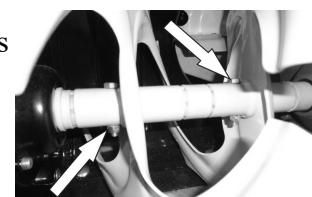

1. Apague el motor y espere a que todas las piezas móviles se detengan por completo. Retire los restos del pasador de seguridad roto. Puede que sea necesario desenroscar la tuerca del pasador de seguridad roto y sacar el pasador roto.
2. Inserte un nuevo pasador de seguridad a través del orificio del eje de la barrena y apriete con la contratuerca de nailon del pasador de seguridad. No apriete demasiado la contratuerca de nailon.

NOTA: Nunca reemplace los pasadores de seguridad con pasadores o sujetadores estándar. Pueden producirse daños en el soplador de nieve y en los sistemas de transmisión.

SOLUCIÓN DE PROBLEMAS

Problema	Causa	Solución
El soplador de nieve no arranca.	La batería no está cargada.	Cargue la batería siguiendo los procedimientos del manual de la batería y el cargador.
	El interruptor está defectuoso	Haga reemplazar el interruptor en un centro de servicio autorizado.
	La batería está demasiado fría.	Retire la batería del soplador de nieve. Coloque la batería en el cargador y deje que se cargue durante 10 minutos. Retire del cargador e instálelo en el soplador de nieve para su uso.
	La batería no está conectada al motor.	Verifique la conexión entre el conector del motor y la batería.
	La batería puede requerir servicio o reemplazo.	Llame a la línea de ayuda gratuita al 1-800-791-9458 o reemplace la batería.
El motor está encendido, pero el impulsor no gira.	La correa está dañada.	Reemplace la correa (consulte la sección titulada Inspección/Reemplazo de la correa de transmisión).

Nota: por favor llame al servicio post-venta para otros problemas.

VISTA DE DESPIECE Y LISTA DE PIEZAS

Montaje del panel

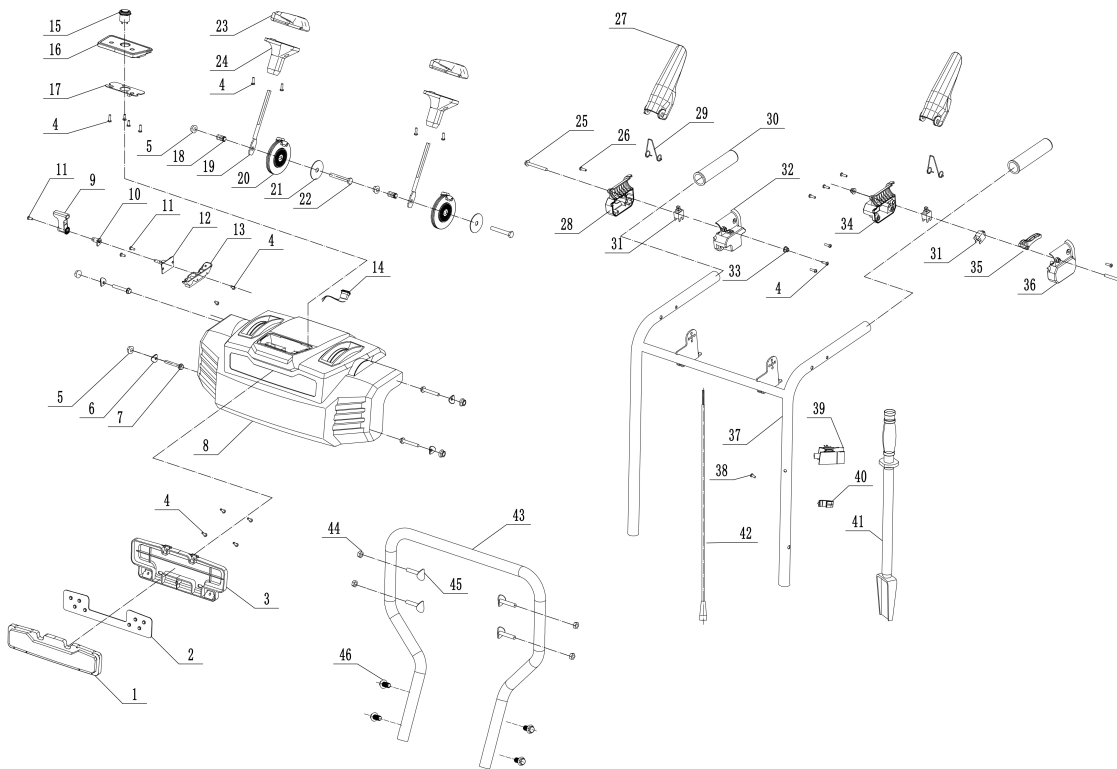

Item	Stock#	Description	Qty
1	203050729	Pantalla de lámpara	1
2	301013054	Panel de luz	1
3	203050730	Pantalla de lámpara	1
4	303010026	Tornillos taladradores de cabeza redonda de cruz	18
5	303030077	Tuerca de bloqueo	6
6	303043010	Junta cóncava	4
7	303020275	Perno hexagonal exterior	4
8	203050728	Panel	1
9	203050732	Interruptor	1
10	203050733	Manga giratoria	1
11	303010237	Tornillos taladradores de cabeza plana de cruz	3
12	306040055	Tablero de PC de conducción	1
13	203050734	Cubierta del interruptor de conducción	1
14	301100037	Interruptor de barco (interruptor de luz)	1
15	301100069	Interruptor metálico	1
16	203050731	Panel de control	1
17	301013039A	Ensamblaje de tablero de PC	1
18	303130074	Resorte	2
19	303081274	Palanca	2
20	203050948	Asiento de cable grande	2
21	203020380	Junta dental	2
22	303020312	Perno hexagonal exterior	2
23	203050936	Cubierta superior de manija del engranaje	2

Item	Stock#	Description	Qty
24	203050937	Cubierta inferior de manija del engranaje	2
25	303020470	Perno de brida hexagonal exterior	2
26	303010206	Tornillos taladradores de cabeza redonda de cruz	4
27	203010939	Manija	2
28	203050735	Cubierta superior derecha	1
29	303130361A	Resorte de torsión del gatillo	2
30	203070164	Mango de manija	2
31	301100068	Interruptor de botón	3
32	203050736	Cubierta inferior derecha	1
33	303030087	Tuercas de bloqueo con brida hexagonal no metálicas	2
34	203050737	Cubierta superior izquierda	1
35	303181367	Gatillo de conducción	1
36	203050738	Cubierta inferior izquierda	1
37	303160948	Soldadura de pasamanos superiores	1
38	303010164	Tornillos taladradores de cabeza redonda de cruz	1
39	203050512	Asiento fijo de balancín	1
40	203050519	Clip de cable	4
41	203050057	Pala de limpieza de nieve de plástico	1
42	301040167	Cable de señal de control (macho)	0.5
43	303160947	Pasamano inferior	1
44	303030077	Tuerca de bloqueo	4
45	303020154	Perno de cuello cuadrado de cabeza semicircular	4
46	303020240	Perno de brida hexagonal exterior	4

Montaje de la rampa

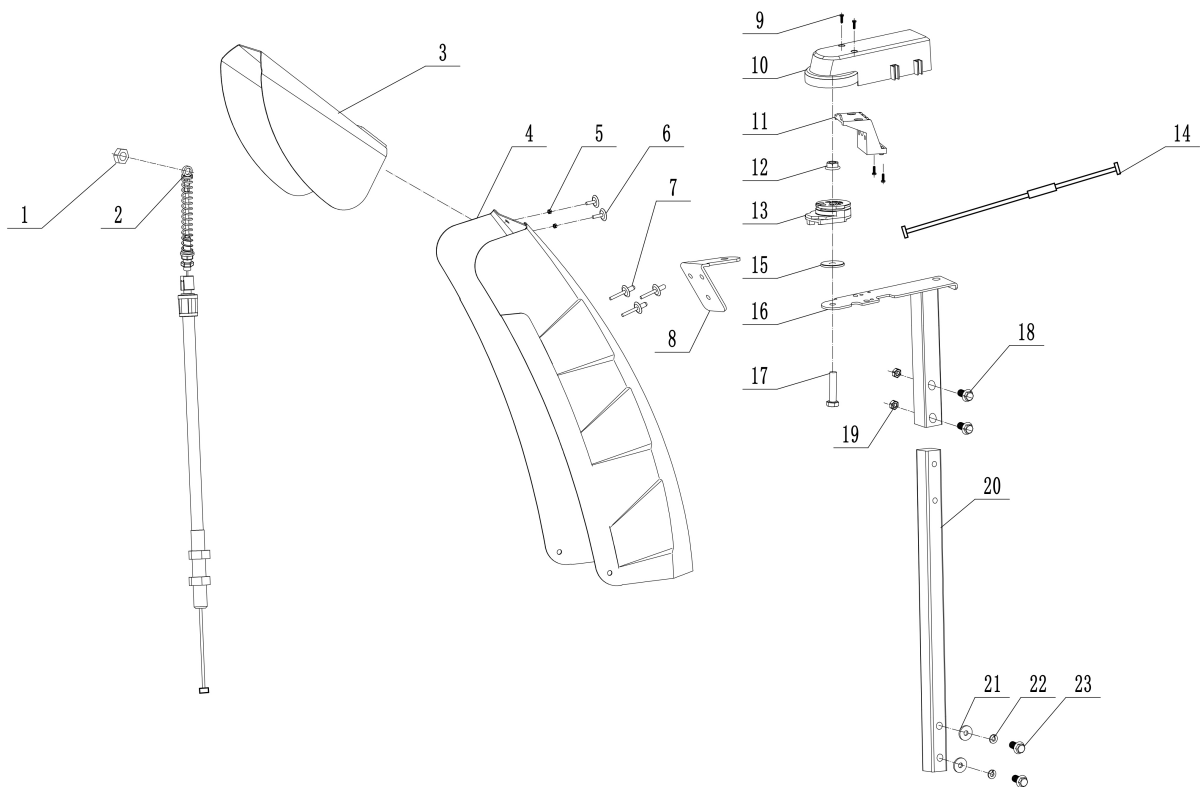

Item	Stock#	Description	Qty
1	303030087	Tuercas de bloqueo con brida hexagonal no metálicas	5
2	303200144	Cable de salida de nieve	1
3	303181368	Soldadura de salida de nieve	1
4	303181369	Soldadura de tolva de salida de nieve	1
5	302080079	Piel de goma de salida de nieve de hierro	1
6	306110039	Remaches de hierro núcleo	5
7	303071053	Placa fija de dirección de tolva de nieves	1
8	303010026	Tornillos taladradores de cabeza redonda de cruz	2
9	203050559	Cubierta del motor de dirección de tolva de nieves	1
10	203050947	Asiento de dirección de tolva de nieve	1
11	303030077	Tuerca de bloqueo	1
12	303020084	Perno de cabeza semicircular de cruz	2
13	203050741	Asiento de cable pequeño	1
14	303200145	Cable de dirección derecha de tolva de salida de nieves	1
15	303200143	Cable de dirección izquierda de tolva de salida de nieves	1
16	303042005	Junta plana	1
17	303181245	Soldadura de tolva de soporte pequeño	1
18	303020275	Perno hexagonal exterior	1
19	303020503	Perno de brida hexagonal exterior	2
20	303080523	Tubo de soporte de tolva de salida de nieves	1
21	303042023	Junta plana	2
22	303041022	Arandela de resorte	2
23	303020274	Perno hexagonal exterior	2

Montaje del marco

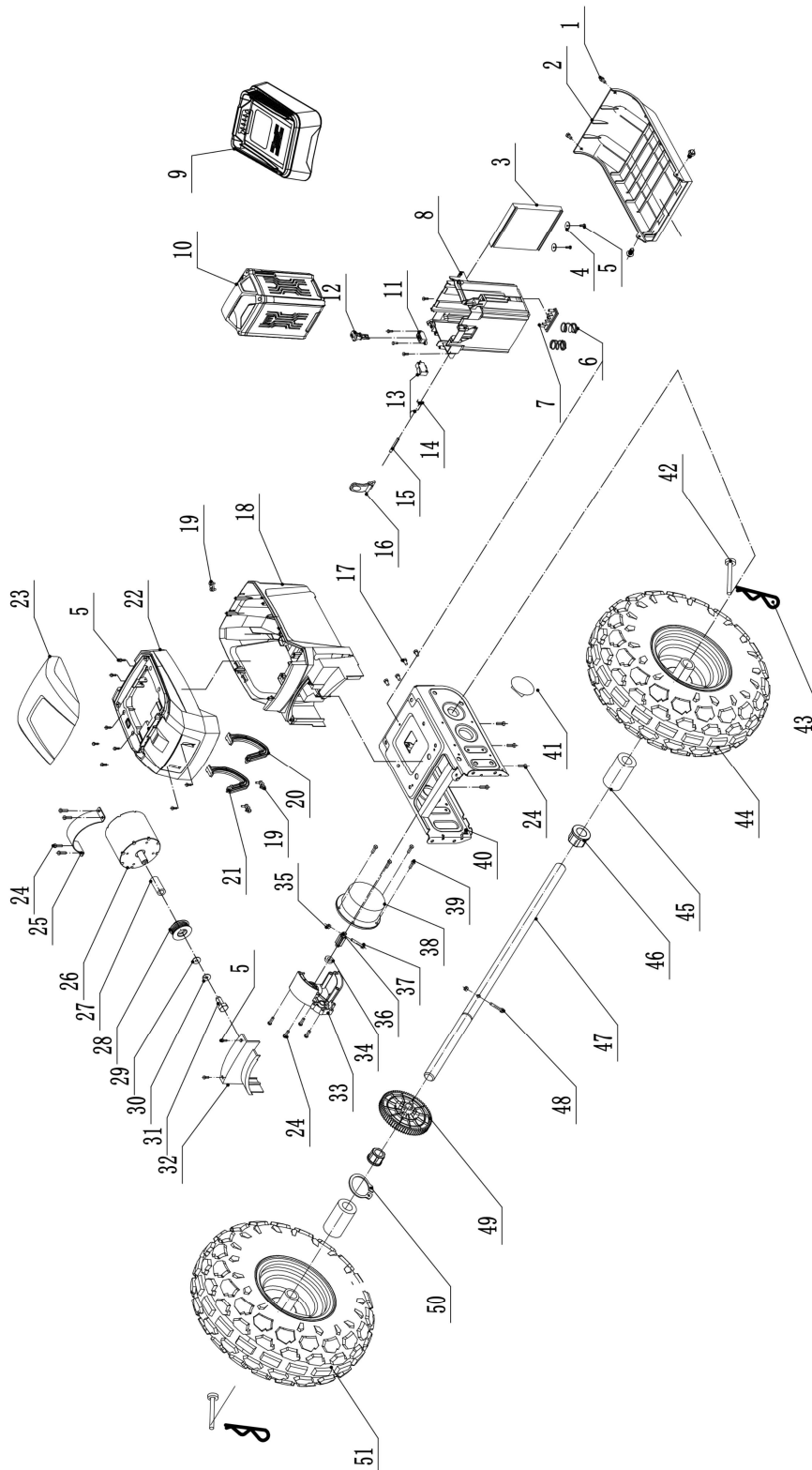

Item	Stock#	Description	Qty
1	303020248	Perno de cabeza triangular de brida hexagonal externa	4
2	203050513	Placa de base grande	1
3	303240647A	Controlador de barredora de nieves de DC80V	1
4	303043068	Junta plana	2
5	303010095	Tornillos taladradores de cabeza redonda de cruz	18
6	303130122	Resorte de baterías	2
7	203010859	Soporte de inserción del cargador	1
8	203050554	Asiento fijo de baterías	1
9	202470012	Cargador de DB2208 (estándar americano)	1
10	202460006	Baterías de 80V6Ah (estándar americano)	1
11	203010943	Cubierta superior del interruptor	1
12	203021264	Llave de seguridad	1
13	301100055	Interruptor de bloqueo infantil	1
14	303130360A	Resorte de torsión de hebilla de baterías	1
15	303123035	Pin cilíndrico	1
16	203050939	Botón de bloqueo automático de baterías	1
17	303020561	Perno de cabeza triangular de brida hexagonal externa	4
18	203010879	Carcasa inferior de cabeza de potencia	1
19	203020047	Tablero de presión de cables	3
20	203010878	Voladizo izquierdo	1
21	203010882	Voladizo derecho	1
22	203010880	Carcasa media de cabeza de potencia	1
23	203010933	Carcasa superior de cabeza de potencia	1
24	303010352	Tornillos taladradores de brida hexagonal	12
25	303181251	Aro de motor de limpieza de nieves	1
26	301030088	Motor de conducción de limpieza de nieves de 80VDC	1

Item	Stock#	Description	Qty
27	303160838	Espaciador de motor de limpieza de nieves	1
28	303160658	Rueda de correa pequeña	1
29	303043069	Junta plana	1
30	303041009	Arandela de resorte	1
31	303020637	Perno hexagonal externa	1
32	203050556	Cubierta de correa	1
33	203050557	Asiento fijo de motor de conducción	1
34	303100011	Cojinete	1
35	303030032	Tuerca de bloqueo	2
36	303160839	Piñón de conducción	1
37	303020653	Perno hexagonal externa	1
38	301030089	Motor de conducción sin escobillas de 80VDC	1
39	303010185	Tornillos taladradores de cabeza redonda de cruz	4
40	303181249	Soldadura del chasis	1
41	303060143	Cubierta del chasis	1
42	303160815	Pestillo de rueda	2
43	303160845	Pin de mariposa	2
44	302090220	Ensamblaje de rueda de nieve de 13 pulgadas	1
45	203050140	Espaciador de rueda	2
46	303060030	Casquillo hexagonal	2
47	303170029	Cojinete de rueda	1
48	303020442	Perno hexagonal exterior	1
49	303160837A	Engranaje grande	1
50	303050028	Anillo de retención de cojinete	1
51	302090221	Ensamblaje de rueda de nieve de 13 pulgadas (marcado con Powersmart)	1
52	301040162	Cables de control de señal (enchufe hembra)	1

MONTAJE DE CARCASA DE BARRENA

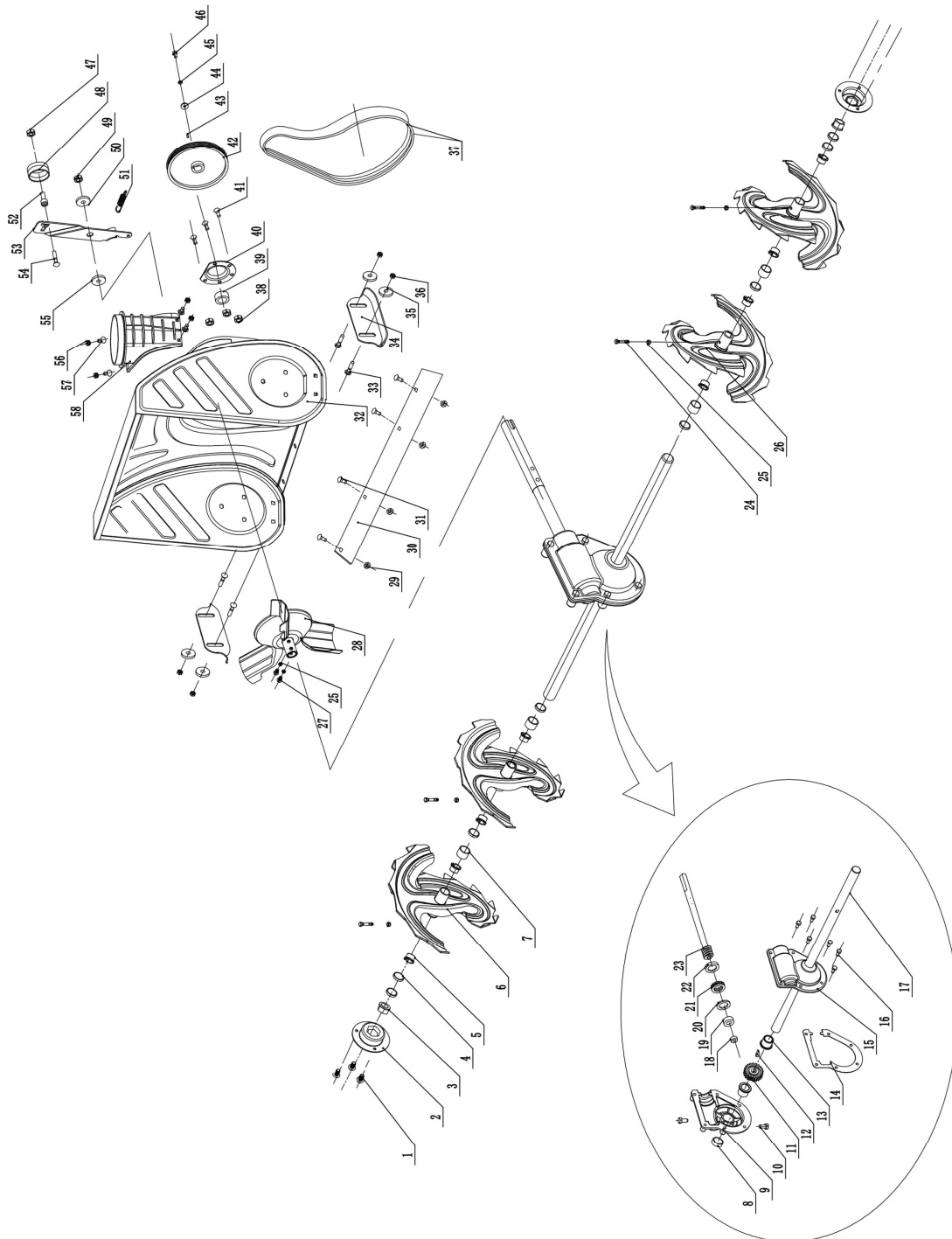

Item	Stock#	Description	Qty
1	303020245	Perno de brinda hexagonal exterior	6
2	303070234	Asiento de cojinete	2
3	203060013	Cojinete de plastico	2
4	203050969	Espaciador de barrena 1	4
5	203060031	Espaciador de barrena de cojinete	8
6	303181235	Soldadura de barrena derecha nueva	2
7	203050968	Espaciador de barrena 2	8
8	302130005	Anillo de sellado del marco	2
9	303090032	Caja de engranaje helicoidal izquierda	1
10	303020142	Perno de cabeza cuadrada	2
11	303090033	Engranaje helicoidal	1
12	303110022	Bontón semicircular	1
13	303060055	Manguito de conjinete del engranaje helicoidal	2
14	303070260	Junta de sellado de caja del engranaje helicoidal	1
15	303090031	Caja de engranaje helicoidal derecha	1
16	303020489	Perno de brinda hexagonal exterior	6
17	303160370A	Cojinete de barrena bueva de 24 pulgadas	1
18	303100030	Cojinete de bola de ranura profunda	1
19	303100035	Cojinete de bola de ranura profunda	1
20	303070179	Junta de caja del engranaje helicoidal	1
21	303100039	Cojinete de empuje	1
22	302130002	Anillo de sellado del marco	1
23	303160314	Palanca de engranaje	1
24	303160355	Pin de corte de $\Phi 6$	4
25	303030032	Tuerca de bloqueo (cabeza de plástico)	6
26	303180991	Soldadura de barrena izquierda nueva	2
27	303020442	Perno hexagonal exterior	2
28	303181370	Soldadura de hojas de aire	1
29	303030076	Tuerca ordinaria de brinda (con engranajes)	4

Item	Stock#	Description	Qty
30	303071500	Pala de nieves de 24 pulgadas	1
31	303020542	Perno de cuello cuadrado de cabeza semicircular	4
32	303181242	Soldadura de asiento grande	1
33	303020161	Perno de cuello cuadrado de cabeza semicircular	4
34	203050938	Patines de plástico	2
35	303042003	Junta plana	4
36	303030077	Tuerca de bloqueo de brinda (cabeza de plástico)	4
37	302040080	Correa de cuña múltiple de 4PK	1
38	18013368	Tuerca de remache	3
39	303100040	Cojinete esférico exterior de UC204	1
40	303070233	Placa de presión de cojinete	1
41	303020240	Perno de brinda hexagonal exterior	3
42	303090080	Rueda de correa de cuña múltiple grande	1
43	303110014	Bontón plano	1
44	303042005	Junta plana	1
45	303041022	Arandela de resorte	1
46	303020106	Perno hexagonal exterior	1
47	303030077	Tuercas de bloqueo con brida hexagonal no metálicas de tipo II	5
48	203100004	Ensamblaje de la rueda de tensión	1
49	303030086	Tuerca de bloqueo	1
50	303042078	Junta plana	1
51	303130359	Resorte grande de placa de tensión	1
52	303160195A	Manguito de rueda de tensión	1
53	303071422	Placa de tensión grande	1
54	303020154	Perno de cuello cuadrado de cabeza semicircular	1
55	303160172	Casquillo de placa de tensión grande	1
56	303030087	Tuercas de bloqueo con brida hexagonal no metálicas	4
57	303020341	Perno de cuello cuadrado de cabeza semicircular	4
58	203050511	Asiento inferior de tolva de nieve	1

GARANTÍA LIMITADA DE DOS (2) AÑOS

PowerSmart se compromete a construir equipos que brinden años de servicio confiable. Nuestras garantías son consistentes con nuestro compromiso y dedicación a la calidad.

GARANTÍA LIMITADA DE DOS (2) AÑOS DE PRODUCTOS POWERSMART PARA USO DOMÉSTICO.

PowerSmart ("Vendedor") garantiza al comprador original únicamente que todas las herramientas eléctricas de consumo PowerSmart estarán libres de defectos de material o mano de obra durante un período de dos (2) años a partir de la fecha de compra. Si se utilizan las herramientas mientras se brindan servicios profesionales o comerciales, la cobertura de la garantía será por un máximo de (90) días.

LA ÚNICA OBLIGACIÓN DEL VENDEDOR Y SU RECURSO EXCLUSIVO en virtud de esta Garantía limitada de dos (2) años y, en la medida en que lo permita la ley, cualquier garantía o condición implícita por ley, será la reparación o reemplazo de piezas, sin cargo, que tengan defectos de material o mano de obra y que no hayan sido mal utilizados, manipulados descuidadamente o reparados incorrectamente por personas que no sean un vendedor autorizado o un centro de servicio.

Tenga en cuenta que las piezas de desgaste normal no están cubiertas por esta garantía. Esto incluye correas de transmisión, cuchillas y bolsas para césped. Los problemas con el carburador y/u otros daños que se encuentren como resultado de combustible obsoleto, contaminado o en peligro no están cubiertos por esta garantía limitada.

Para realizar una reclamación en virtud de esta Garantía limitada, debe devolver la herramienta eléctrica completa; transporte prepago, a PowerSmart. El propietario debe incluir una copia legible del recibo original, que deberá incluir la fecha de compra, junto con el nombre de la empresa donde se compró el producto.

ESTA GARANTÍA LIMITADA NO SE APLICA A NINGÚN ACCESORIO INCLUIDO CON LA HERRAMIENTA, COMO CUCHILLAS PARA SIERRA CIRCULAR, OTROS ARTÍCULOS RELACIONADOS O A CUALQUIER PIEZA DE REPUESTO QUE SE LISTEN BAJO MANTENIMIENTO.

CUALQUIER GARANTÍA IMPLÍCITA SERÁ LIMITADA EN DURACIÓN A DOS (2) AÑOS A PARTIR DE LA FECHA DE COMPRA. ALGUNOS ESTADOS DE EE. UU. Y ALGUNAS PROVINCIAS CANADIENSES NO PERMITEN LIMITACIONES SOBRE LA DURACIÓN DE UNA GARANTÍA IMPLÍCITA, POR LO QUE ES POSIBLE QUE LA LIMITACIÓN ANTERIOR NO SE APLIQUE EN SU CASO.

EN NINGÚN CASO EL VENDEDOR SERÁ RESPONSABLE DE NINGÚN DAÑO INCIDENTAL O CONSECUENTE (INCLUYENDO PERO NO LIMITADO A LA RESPONSABILIDAD POR PÉRDIDA DE BENEFICIOS) QUE SURJAN DE LA VENTA O USO DE ESTE PRODUCTO. ALGUNOS ESTADOS DE EE. UU. Y ALGUNAS PROVINCIAS CANADIENSES NO PERMITEN LA EXCLUSIÓN O LIMITACIÓN DE DAÑOS INCIDENTALES O CONSECUENTES, POR LO QUE LA LIMITACIÓN O EXCLUSIÓN ANTERIOR PUEDE NO APLICARSE EN SU CASO.

ESTA GARANTÍA LIMITADA LE OTORGA DERECHOS LEGALES ESPECÍFICOS Y TAMBIÉN PUEDE TENER OTROS DERECHOS QUE VARÍAN DE ESTADO A ESTADO EN LOS EE. UU., DE PROVINCIA A PROVINCIA EN CANADÁ Y DE PAÍS A PAÍS.

Llame sin cargo al: 1-800-791-9458 (de lunes a viernes de 9am – 5pm EST) E-mail: support@amerisuninc.com
POR FAVOR GUARDE TODOS SUS RECIBOS ORIGINALES. ESTA GARANTÍA SE ANULA SIN ELLOS