

- (E) Consejo para un correcto montaje del kit:** No apretar los tornillos del todo hasta asegurarse que el kit esté correctamente colocado y alineado.
Nota: En caso de montar los soportes kit top (KOER57ST), y su moto ya posee el kit full (KOER57SF) montado. Desestimar las bridas (1) y (2), también los pasamanos de grueso (7), los tornillos (8), arandelas (9) y las tuercas (10). Ya que se utilizan los mismos componentes que los del kit full.
- (GB) Advice for correct fitting of the kit:** Do not fully tighten the screws until sure that the kit is correctly positioned and aligned.
Note: When assembling kit top supports (KOER 57 ST) and the bike has full kit (KOER 57 SF) already assembled. Dismantle bridles (1) and (2), also main handgrip (7), screws (8) washers (9) and nuts (10). These parts are also used in the full kit.
- (F) Conseil pour un montage correct du kit:** Ne pas serrer les vis avant d'être certain que le kit soit correctement monté et ajusté.
Note: Si vous souhaitez monter les supports kit top (KOER57ST), et que votre moto possède déjà le kit full (KOER57SF) monté : écarter les brides (1) et (2), ainsi que les rampes d'épaisseur (7), les vis (8), rondelles (9) et les écrous (10). On utilise les mêmes composants que pour le kit full.
- (D) Hinweis für einen korrekten Einbau des Bausatzes:** Die Schrauben nicht ganz anziehen, bis der Kit korrekt placiert und ausgerichtet ist. **Hinweis:** Im Falle der Montage der Kit top Abstandhalter (KOER57ST), und wenn Ihr Motorrad ist mit den montierten Kit full Abstandhalter (KOER57SF) ausgestattet. Die Laschen (1) y (2), und auch die dicke des Geländer (7), die Schrauber (8), Beilagscheiben (9) und Schraubenmuttern (10).
- (I) Consiglio per un montaggio corretto del kit:** non stringere del tutto le viti fin tanto non si è sicuri che il kit è collocato correttamente e allineato. **Nota:** Nel caso che montiate i supporti kit top (KOER57ST) su una moto già provvista di supporti kit full (KOER57SF). Gettare le fascette (1) e (2), cosiccome i corrimano (7), le viti (8), le rondelle (9) e i dadi (10), giacché si utilizzano gli stessi componenti del kit full.

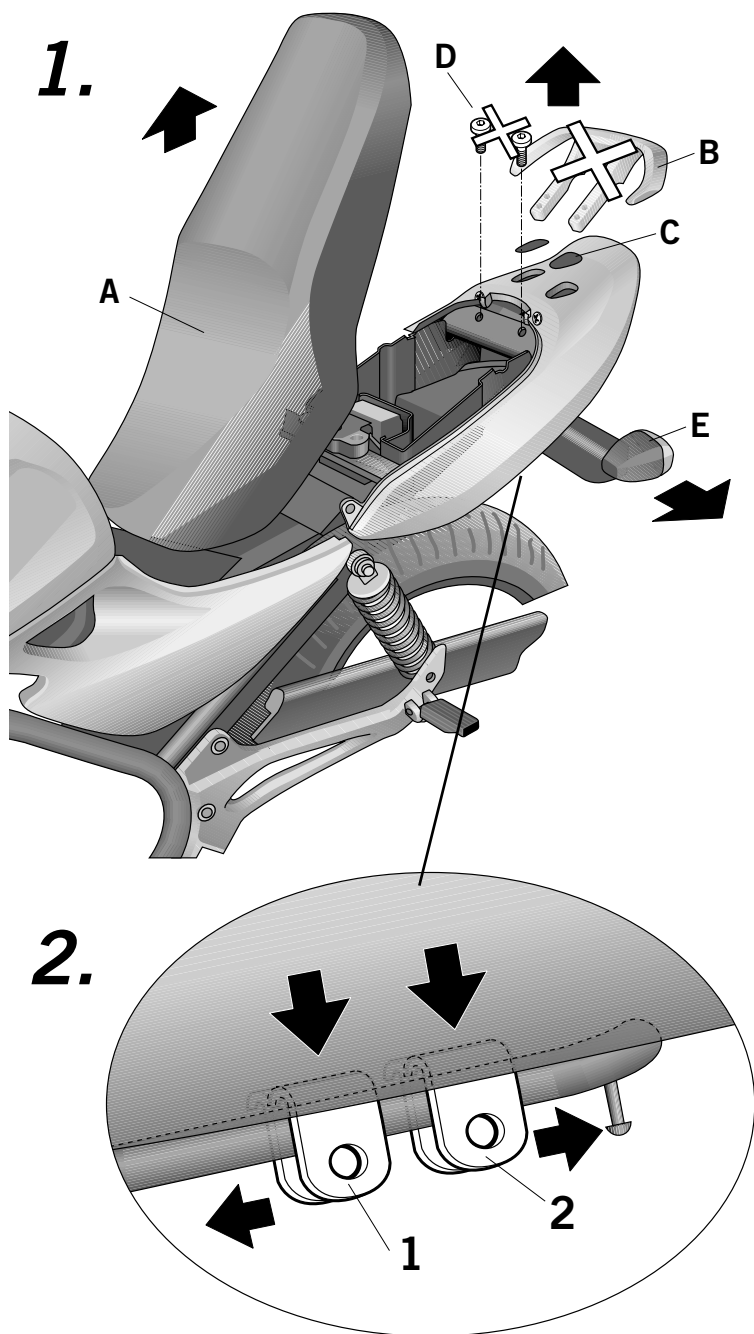

- (E)** Desmontar el asiento (A). Desmontar y desestimar el agarradero (B) y las gomas de junta (C), mediante los tornillos (D) que a su vez se desestiman. Desmontar los intermitentes (E).
- (GB)** Dismantle seat (A). Dismantle and remove handgrip (B) and rubber joints (C) using and removing screws (D). Dismantle indicators (E).
- (F)** Démontez le siège (A). Démontez et retirez les poignées (B) et les joints (C), à l'aide des vis (D) qu'il faudra retirer à leur tour. Démontez les clignotants (E).
- (D)** Den hinteren Sitz abmontieren (A). Den Griff (B) und Fugegummi (C), mittels der Schrauben (D) abmontieren und unbenutzt lassen, und die Schrauben sogar unbenutzt lassen. Die Blinklichter abmontieren (E).
- (I)** Smontare la sella (A). Smontare e gettare la maniglia (B) e le gomme di congiunzione (C), mediante le viti (D) che si getteranno a loro volta. Smontare gli indicatori di direzione (E).

- (E)** Colocar las bridas (1) en zona chasis (nota: estas deben de hacer tope hacia adelante hasta hacer contacto con la chapa de fijación del carenado). Colocar las bridas (2) en zona chasis (nota: estas debe de hacer tope atrás junto el pivote gancho para goma elástica).
- (GB)** Attach bridles (1) in chassis area. (N.B. Bridles must be fully forward touching the fixing panel on the fairing.) Attach bridles (2) in chassis area. (N.B. Bridles must be fully back against the pivot hook for the elastic rubber.)
- (F)** Placer les brides (1) au niveau du châssis (note: celles-ci doivent faire tampon en avant contre la plaque de fixation du carénage). Placer les brides (2) au niveau du châssis (note: celles-ci doivent faire tampon en arrière avec le pivot crochet).
- (D)** Die Laschen (1) in der Chassis Zone placieren (Anmerkung: diese müssen Anschlußstiff zur vorderen Seite machen, bis zum Kontakt mit dem fixierten Blech der Rumpf). Die Laschen (2) in der Chassis Zone placieren (Anmerkung: diese müssen Anschlußstiff zur hinteren Seite machen, neben den Hakenzapfen für Gummiband).
- (I)** Collocare le fascette (1) nella zona telaio (nota: queste devono essere spostate al massimo in avanti fino a fare contatto con la placca di fissaggio della carenatura). Collocare le fascette (2) nella zona telaio (nota: queste devono essere spostate al massimo indietro insieme al gancio per l'elastico).

3.

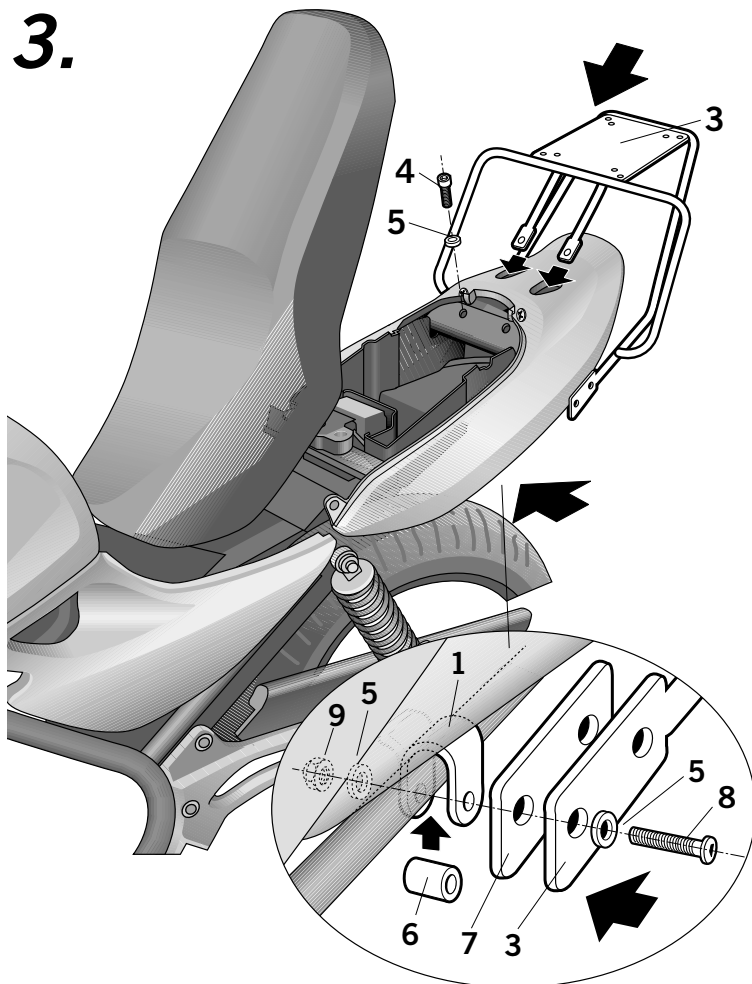

- (E)** Montar los soportes kit top (3) mediante los tornillos (4) y las arandelas (5) en zona agarradero. Y en zona tubo chasis, mediante las bridas (1) y (2), los distanciadores (6), los pasamanos de grueso (7), los tornillos (8), las arandelas (5) y las tuercas (9).
- (GB)** Assemble kit top (3) supports using screws (4), washer (5) in the hand grip area. And in the chassis tube area using bridles (1) and (2), spacers (6), main handgrip (7), screws (8), washers (5) and nuts (9).
- (F)** Monter les supports kit top (3) à l'aide des vis (4) et des rondelles (5) au niveau des poignées. Au niveau du châssis, à l'aide des brides (1) et (2), les entre-toises (6), les rampes d'épaisseur (7), les vis (8), les rondelles (5) et les écrous (9).
- (D)** Die Abstandhalter des Kit top (3) mittels der Schrauben (4) und Beilagscheiben (5) in der Griff Zone montieren. Und in der Chassisrohr, mittels der Laschen (1) und (2), die Abstandhalter (6), der dicke des Geländer (7), der Schrauber (8), der Beilagscheiben (5) und der Schraubenmutter (9).
- (I)** Montare i supporti kit top (3) mediante le viti (4) e le rondelle (5) in zona maniglia. E in zona tubo telaio, mediante le fascette (1) e (2), i distanziatori (6), i corrimano (7), le viti (8), le rondelle (5) e le fascette (9).

4.

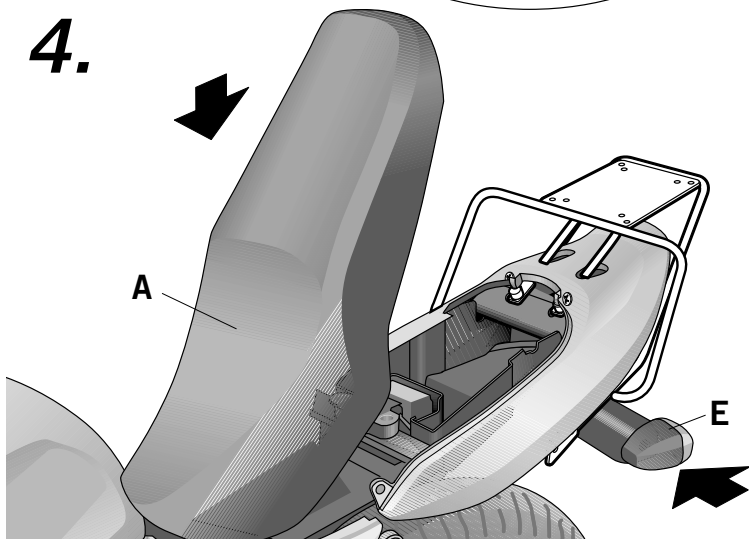

- (E)** Montar los intermitentes (E). Montar el asiento (A).
- (GB)** Assemble indicators (E). Assemble seat (A).
- (F)** Monter les clignotants (E). Monter le siège (A).
- (D)** Die Blinklichter montieren (E). Den Sitz montieren (A).
- (I)** Montare gli indicatori di direzione (E). Montare la sella (A).

COMPONENTES / PARTS / COMPOSANTES / EINZELBAUTEILE / COMPONENTI:

Pos.	Ref.		Cant.	
1	260018		2	Bridas - Bridle - Brides - Große - Fascette
2	260018		2	Bridas - Bridle - Brides - Große - Fascette
3	260696		1	KIT TOP
4	304081		2	Tornillo M8 x 20 DIN 7380 - Screw - Vis - Schraube - Vite
5	303020		10	Arandela Ø8 - Washer - Rondelle - Scheibe - Rondella
6	260225		4	Casquillo tubo Ø12 x 15 - Case - Bague - Hülse - Boccola
7	260697		2	Pasamano de grueso - Main handgrip - Rampe d'épaisseur - Dicke des Geländer - Corrimano
8	304036		4	Tornillo M8 x 45 DIN 7380 - Screw - Vis - Schraube - Vite
9	302024		4	Tuerca M8 - Nuts - Ecrou - Schraubenmutter - Dado