

- (E) Consejo para un correcto montaje del kit:** No apretar los tornillos del todo hasta asegurarse que el KIT está correctamente colocado y alineado. En caso de montar los soportes KIT FULL (HOVR11SF) y su moto ya posee los soportes KIT TOP (HOV19T), deberá desmontar el soporte KIT TOP y montar primero el soporte KIT FULL.
- (GB) Advice for correct fitting of the kit:** Do not fully tighten the screws until it is ensured that the KIT is correctly attached and aligned. If assembling KIT FULL supports (HOVR11SF) and the bike already has KIT TOP supports (HOV19T) first dismantle KIT TOP and assemble KIT FULL supports.
- (F) Conseil pour un montage correct du kit:** Ne pas serrer les vis avant de vous être assuré que le KIT est monté et aligné correctement. Si vous installez les supports KIT FULL (HOVR11SF) et que les supports KIT TOP (HOV19T) sont déjà installés sur votre moto, il sera nécessaire de démonter le support KIT TOP pour installer le support KIT FULL d'abord.
- (D) Hinweis für einen korrekten Einbau des Bausatzes:** Ziehen Sie die Schrauben nicht ganz fest, bevor Sie sich nicht vergewissert haben, daß der Bausatz korrekt eingestellt und ausgerichtet ist. Wenn Sie die KIT FULL-Träger (HOVR11SF) montieren und Ihr Motorrad bereits mit den KIT TOP-Trägern (HOV19T) ausgestattet ist, sollten Sie den KIT TOP-Träger ausbauen und zuerst den KIT FULL-Träger montieren.
- (I) Consiglio per un montaggio corretto del kit:** Non stringere del tutto le viti fin tanto non si è sicuri che il kit è collocato correttamente e allineato. Nel caso di montare i supporti KIT FULL (HOVR11SF) in una moto già corredata di KIT TOP (HOV19T), si dovrà smontare il supporto KIT TOP e montare prima il supporto KIT FULL.

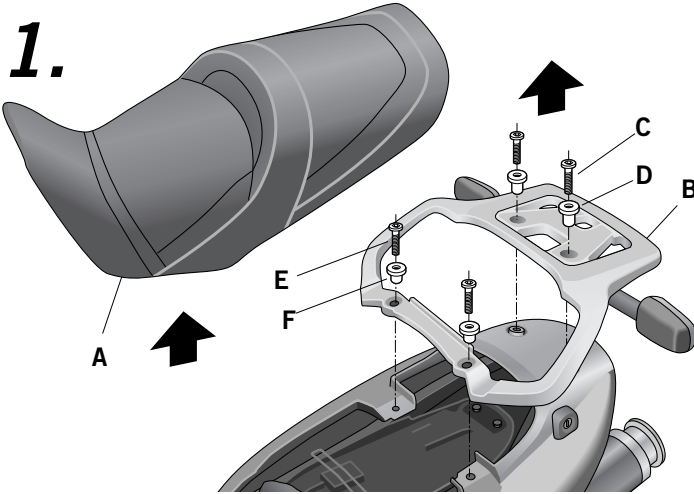

- (E)** Desmontar el asiento (A). Desmontar el transportín trasero (B), mediante los tornillos (C), los distanciadores (D), los tornillos (E) y los distanciadores (F).
- (GB)** Dismantle rear seat (A). Dismantle rear carrier (B) using screws (C), spacers (D), screws (E) and spacers (F).
- (F)** Démontez la selle (A). Démontez le coffre arrière (B), en enlevant les vis (C), les écarteurs (D), les vis (E) et les écarteurs (F).
- (D)** Bauen Sie den Sitz aus (A). Bauen Sie den hinteren Behälter (B) mit den Schrauben (C), den Abstandshaltern (D), den Schrauben (E) und den Abstandshaltern (F) aus.
- (I)** Smontare il sedile (A). Smontare lo strapuntino posteriore (B), usando le viti (C), i separatori (D), le viti (E) e i separatori (F).

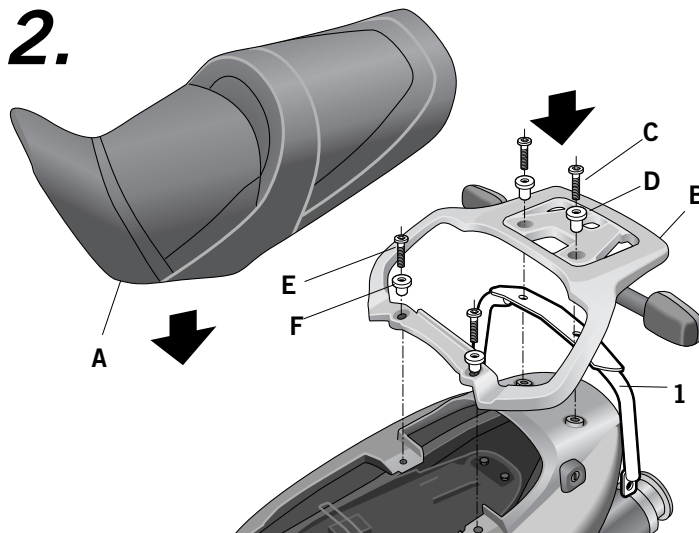

- (E)** Montar el puente unión (1) y volver a montar el transportín trasero (B), mediante los tornillos (C), los distanciadores (D), los tornillos (E) y los distanciadores (F). Montar el asiento (A). En zona estribera (G) cambiar los pasadores (H) por los tornillos (2) y arandelas (3).
- (GB)** Attach union (1) and reassemble the rear carrier (B) using screws (C), spacers (D), screws (E) and spacers (F). Attach rear seat (A). In the footrest area (G) exchange pins (H) for screw (2) and washers (3).
- (F)** Montez le pont d'union (1) et remettez le top case arrière (B) à l'aide des vis (C), des entre-toises (D), des vis (E) et des écarteurs (F). Remettez la selle (A). Dans la zone des repose-pied (G) changez les goupilles (H) en enlevant les vis (2) et les rondelles (3).
- (D)** Montieren Sie die Verbindungsbrücke (1) und bauen Sie den hinteren Behälter (B) mit den Schrauben (C), den Abstandshaltern (D), den Schrauben (E) und den Abstandshaltern (F) wieder ein. Montieren Sie den Sitz (A). Wechseln Sie im Trittbereich (G) die Stifte (H) für die Schrauben (2) und Unterlegscheiben (3) aus.
- (I)** Montare il ponte d'unione (1) e rimontare lo strapuntino posteriore (B), usando le viti (C), i separatori (D), le viti (E) ed i separatori (F). Montare il sedile (A). Nella zona del predellino (G) sostituire i fermagli (H) con le viti (2) e le guarnizioni (3).

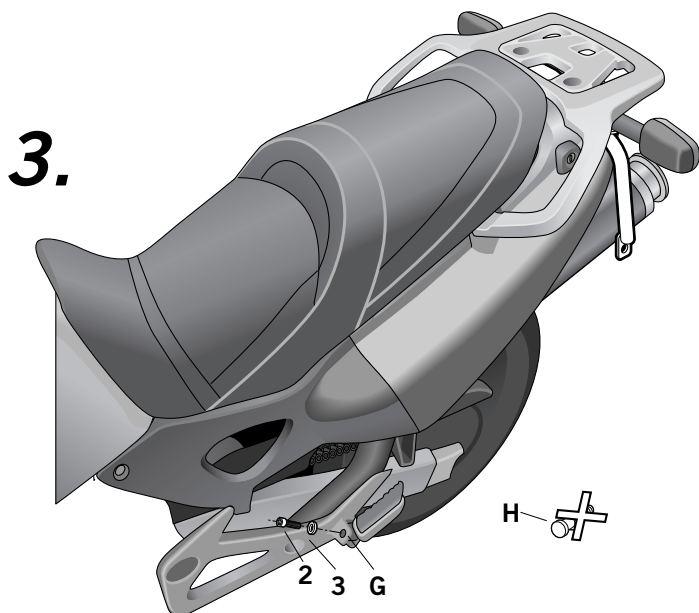

4.

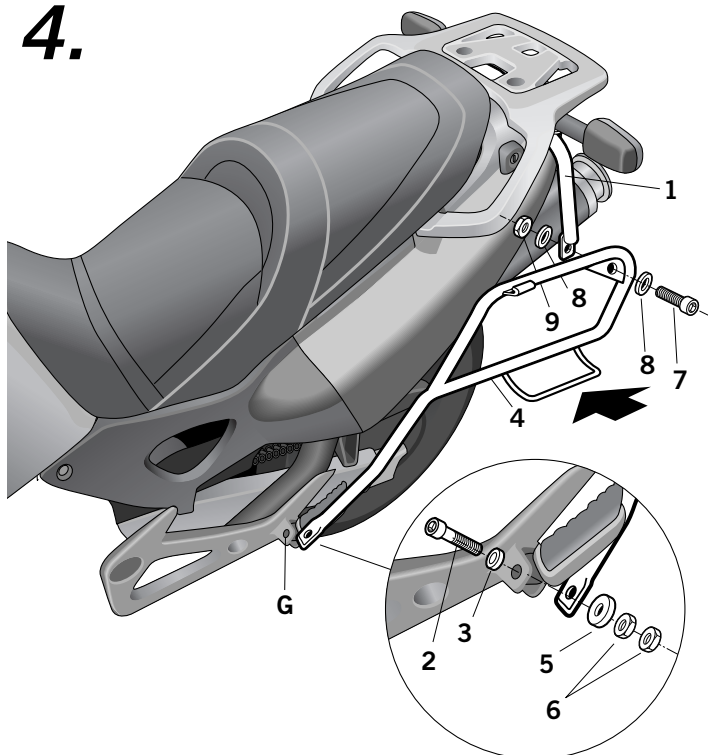

- (E)** Para unir los soportes KIT FULL (4) al puente unión (1) utilizar los tornillos (7), las arandelas (8) y las tuercas (9). Montar los soportes KIT FULL (4) en zona estribera (G) mediante los tornillos (2), arandelas (3), arandelas especiales (5) y las tuercas (6).
- (GB)** To join the KIT FULL (4) to the union joint (1) use screws (7), washers (8) and nuts (9). Attach the KIT FULL supports (4) in the footrest area (G) using screws (2), washers (3), special washers (5) and the nuts (6).
- (F)** Pour attacher les supports KIT FULL (4) au pont d'union (1), utiliser les vis (7), les rondelles (8) et les écrous (9). Montez les supports KIT FULL (4) dans la zone des repose-pied (G) à l'aide des vis (2), des rondelles (3), des rondelles spéciales (5) et des écrous (6).
- (D)** Benutzen Sie die Schrauben (7), die Unterlegscheiben (8) und die Muttern (9) zur Verbindung der KIT FULL-Träger (4) an der Verbindungsbrücke (1). Montieren Sie die KIT FULL-Träger (4) im Trittbereich (G) mit den Schrauben (2), den Unterlegscheiben (3), den speziellen Unterlegscheiben (5) und den Muttern (6).
- (I)** Per unire i supporti KIT FULL (4) al ponte d'unione (1) usare le viti (7), le guarnizioni (8) e i dadi (9). Montare i supporti KIT FULL (4) nella zona del predellino (G) usando le viti (2), le guarnizioni (3), le guarnizioni speciali (5), e dadi (6).

5.

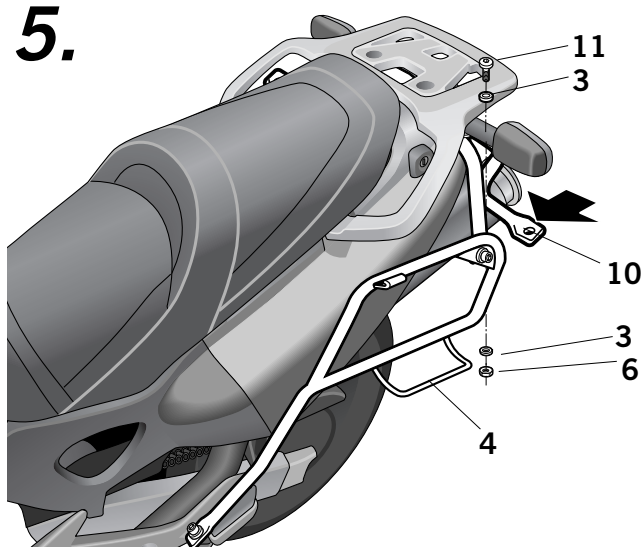

- (E)** Montar el tubo unión soportes (10) a los soportes KIT FULL (4) y fijarlos con los tornillos (11), arandelas (3) y tuercas (6).
- (GB)** Attach union pipe supports (10) to KIT FULL supports (4) and fix with screws (11), washers (3) and nuts (6).
- (F)** Montez le tube d'union des supports (10) aux supports KIT FULL (4) et les fixer à l'aide des vis (11), des rondelles (3) et des écrous (6).
- (D)** Montieren Sie das Rohr der Verbindungsträger (10) an die KIT FULL-Träger (4) und befestigen Sie es mit den Schrauben (11), Unterlegscheiben (3) und Muttern (6).
- (I)** Montare il tubo d'unione dei supporti (10) ai supporti KIT FULL (4) e fissarli con le viti (11), le guarnizioni (3) e i dadi (6).

COMPONENTES / PARTS / COMPOSANTES / EINZELBAUTEILE / COMPONENTI:

| Pos. | Ref.   |  | Cant. |   |
|------|--------|--|-------|---|
| 1    | 260768 |  | 1     | Soporte unión - Union support - Support d'union - Träger des Top-Bausatzes - Supporto d'unione                      |
| 2    | 304177 |  | 2     | Tornillo M6x 55din 912 Ø2 cal 12.9 - Screw - Vis - Schraube - Vite  |
| 3    | 303021 |  | 6     | Arandela Ø6 - Washer - Rondelle - Scheibe - Rondella  |
| 4    | 260769 |  | 1     | Soporte derecho full - Full right support - Support droit full - Rechter Full-Träger - Supporto destro full         |
|      | 260770 |  | 1     | Soporte izquierdo full - Full left support - Support gauche full - Linker Full-Träger - Supporto sinistro full      |
| 5    | 303017 |  | 2     | Arandela Ø18 x Ø6 - Washer - Rondelle - Scheibe - Rondella  |
| 6    | 302021 |  | 6     | Tuerca M6 - Nuts - Ecrou - Schraubenmutter - Dado   |
| 7    | 304028 |  | 2     | Tornillo M8 x 25 DIN 7380 - Screw - Vis - Schraube - Vite   |
| 8    | 303020 |  | 4     | Arandela Ø8 - Washer - Rondelle - Scheibe - Rondella  |
| 9    | 302024 |  | 2     | Tuerca M8 - Nuts - Ecrou - Schraubenmutter - Dado   |
| 10   | 260771 |  | 1     | Soporte tubo unión - Junction tube support - Support d'attache du pot - Linker Full-Träger - Supporto tubo d'unione |
| 11   | 304052 |  | 2     | Tornillo M6 x 20 DIN 7380 - Screw - Vis - Schraube - Vite   |