

KODAK PRINTOMATIC

CAMERA CON STAMPA ISTANTANEA



Manuale dell'utente

3"H | 4.7"W | 0.9"D (7.8 cm | 2.4 cm | 12 cm)

Leggere attentamente il manuale con le istruzioni prima dell'utilizzo del prodotto e conservarlo per riferimenti futuri.

CONTENUTI

1	INTRODUZIONE	3
2	AVVERTENZE E NOTE SULLA SICUREZZA	3
3	CURA DELLA BATTERIA E RICARICA	4
4	COMPONENTI E FUNZIONI	5
5	COME UTILIZZARE LA CAMERA	6-7
6	FAQ	8-9
7	SERVIZIO CLIENTI	10
8	DICHIARAZIONE FCC	10-11
9	NOTE SUI RIFIUTI ELETTRONICI	11
10	GARANZIA LIMITATA	12

1. INTRODUZIONE

Grazie per aver acquistato la camera KODAK PRINTOMATIC Instant Print Camera. Questo manuale dell'utente si pone l'obiettivo di fornire indicazioni per garantire un lavoro sicuro e privo di rischi per l'utente. Qualsiasi uso non conforme alle linee guida descritte nel presente manuale può rendere nulla la garanzia limitata.

Questo prodotto è destinato solo per l'uso domestico. È oggetto di garanzia limitata, nonché a condizioni e restrizioni. Consultare la garanzia per informazioni dettagliate.

2. AVVERTENZE E NOTE SULLA SICUREZZA

Avvertenze:

- Questa camera non è impermeabile ovvero resistente all'acqua. Prestare attenzione nel caso di utilizzo nelle vicinanze con acqua.
- Non utilizzare la camera mentre si cammina, guida la macchina o la motocicletta poiché questo può causare degli incidenti .
- Non puntare il flash vicino agli occhi di altre persone. Questo potrebbe causare il danneggiamento della vista.
- Scollegare l'alimentazione se:
La camerata è stata lasciata a cadere oppure.
The camera has been dropped or damaged.
L'uso prolungato in seguito ai problemi descritti sopra può causare danni a persone. L'assistenza tecnica deve essere effettuata esclusivamente da tecnici qualificati.
- Utilizzare la camera in ambienti ben ventilati. Non imballare la camera, né mettere in vestiti o in plaid. Questo può causare l'accumulo di calore e comportare la deformazione del corpo oppure causare dei danni.
- Non permettere la penetrazione di sabbia o altre particelle piccole questo potrebbe danneggiarla.
- Non lasciare la camera in luoghi dove la temperatura può aumentare considerevolmente come per esempio in macchina o sotto la luce diretta del sole. Questo potrebbe pregiudicare il funzionamento del prodotto.
- Questa camera è uno strumento di precisione. Non lasciar cadere, non esporre a colpi o non impiegare eccessiva forza mentre si adopera la camera.
- Prima di spostare la camera disconnettere tutti i fili e i cavi. Il mancato rispetto di questa avvertenza può essere la causa per il danneggiamento dei fili e dei cavi e causare danni a persone o al prodotto.

- Per un funzionamento ottimale, utilizzare KODAK PRINTOMATIC a temperature comprese tra 15,6 °C e 32,2 °C e umidità relativa all'aria compresa tra 20% e 80%.
- In caso di uso prolungato la camera può riscaldarsi al tatto. Questo è un effetto normale e non significa che il prodotto è difettoso o che l'utente deve interrompere il divertimento.

3. CURA PER LA BATTERIA E RICARICA

Leggere attentamente le osservazioni e rispettarle scrupolosamente.

- La camera KODAK PRINTOMATIC è dotata di batteria al litio ionico incorporata e non sostituibile 7,4 V.
- Per ottenere massima efficacia e prolungare la vita della batteria, si raccomanda al primo utilizzo di lasciare la batteria a scaricarsi totalmente prima della ricarica.
- Per ricaricare la camera inserire la spina in una presa tramite il cavo micro USB in dotazione all'adattatore di portata 1 Ampere . La spia LED della batteria lampeggia in rosso fino alla carica completa della batteria.
- La camera KODAK PRINTOMATIC impiega circa 2 ore per una ricarica completa.
- Evitare ambienti eccessivamente freddi, poiché le temperature basse possono ridurre la vita della batteria e l'efficacia della camera. Le batterie non devono essere esposte a calore eccessivo come per esempio esposizione diretta ai raggi del sole, a fiamme e altri simili.
- Non smontare la camera e non estrarre la batteria. La batteria non è progettata per essere estratta dalla camera oppure per la ricarica fuori dalla camera. Esiste il pericolo di esplosione, se la batteria non è stata sostituita correttamente, sostituire solo con batteria dello stesso tipo oppure tipo equivalente. L'utente non deve esitare di contattarci per la manutenzione.
- Quando l'energia della batteria scende sotto i 10%, l'indicatore LED diventa rosso e la camera non riesce a stampare. A 2% la camera si spegne in modo automatico.
- Smaltire la camera e la batteria negli appositi punti di riciclaggio locali.

C&A Marketing UK Ltd è produttore registrato di pile e batterie (immatricolazione N. BPRN06318) e di prodotti elettrici ed elettronici (immatricolazione N. WEE/ JK4235XX) per la Gran Bretagna. Per maggiori informazioni circa il corretto smaltimento, contattare la nostra equipe di manutenzione.

Se non sono smaltite correttamente, le batterie al litio ionico possono causare danni all'ambiente.

4. COMPONENTI E FUNZIONI

1. Apertura per la cinghietta (la cinghietta non è inclusa)
2. Flash
3. Apertura per l'uscita delle foto stampate
4. Lente della camera
5. Micro porta USB
6. Tasto di azzeramento
7. Altoparlante
8. Slot per la scheda MicroSD™
9. Tasto di commutazione per la modalità a colori/bianco-nero
10. Mirino
11. Tasto dell'otturatore
12. Pulsante di accensione
13. Apertura per la cinghietta
14. Chiusura dello sportello del vano carta
15. Spia luminosa della batteria
16. Spia luminosa per la stampa
17. Spia luminosa per la scheda MicroSD™

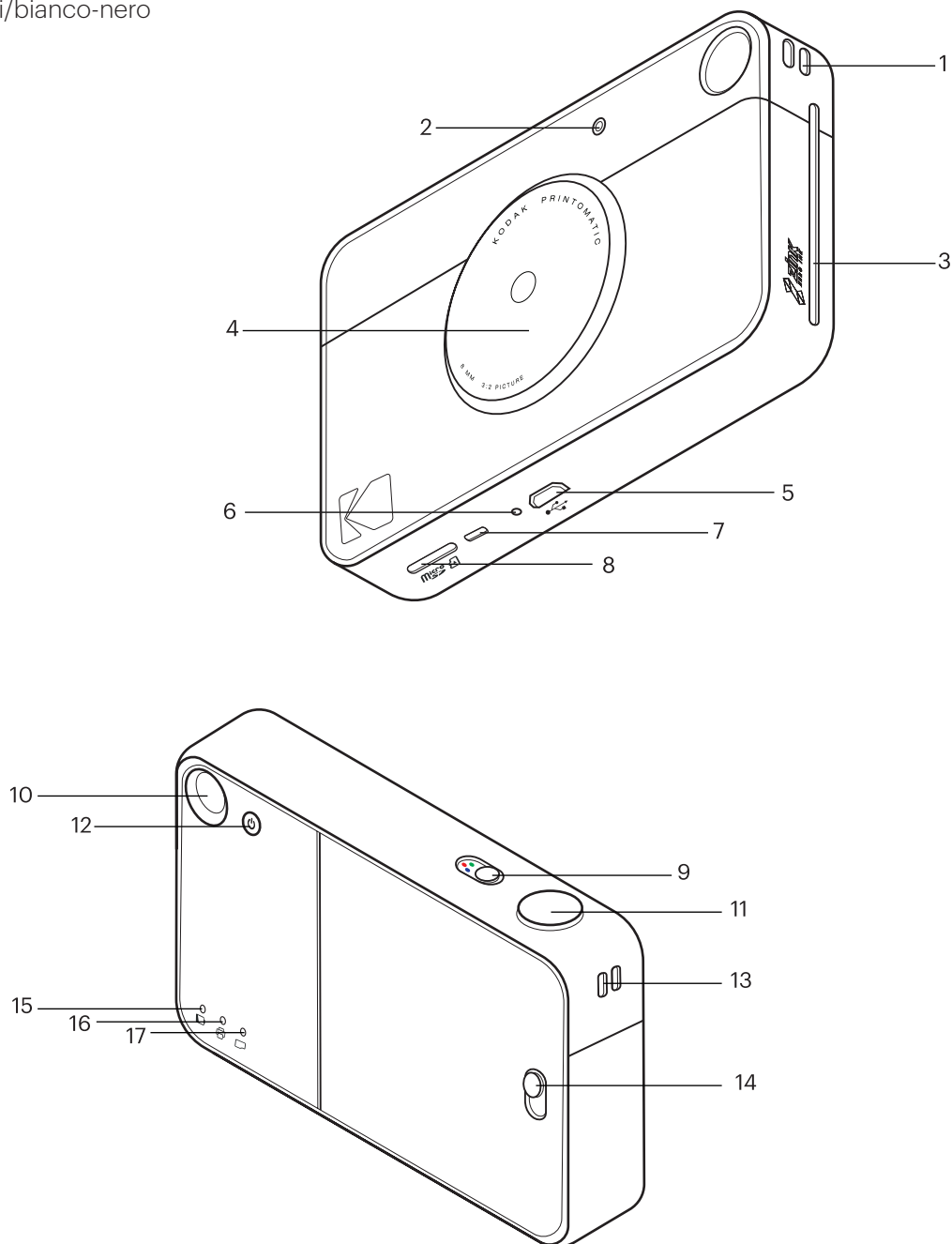

5. COME UTILIZZARE LA CAMERA

Accensione

- Premere il tasto di accensione sulla parte posteriore della camera. Assicurarsi che la batteria della camera è completamente caricata.

Spegnimento

- Premere il tasto di accensione per spegnere la camera. La camera entrerà automaticamente in modalità di risparmio dopo 5 minuti di inattività.

Fare delle foto

- Premere il tasto dell'otturatore in alto a destra per fare le foto. La camera si metterà a fuoco automaticamente e attiverà il flash in funzione della luminosità per ogni foto.

Stampa

- La camera KODAK PRINTOMATIC utilizza esclusivamente la carta KODAK ZINK per la stampa immediata e automatica delle foto con dimensioni 2"x3" subito dopo la ripresa. Assicurarsi di aver caricato la camera con la carta adatta per le foto KODAK ZINK.

Messa della carta per le foto

- Far slittare la chiusura del vano per la carta in direzione in basso e aprire lo sportello.
- Mettere l'intera confezione di carta foto nel contenitore della carta.
- Ogni confezione di carta foto KODAK ZINK contiene un foglio di calibrazione blu. Assicurarsi che la confezione è stata caricata con il codice a barre del foglio di calibrazione rivolto in basso. La parte lucida della carta deve essere rivolta in alto.
- Chiudere lo sportello del vano della carta.
- Il foglio blu di calibrazione uscirà quando verrà fatta la prima foto e si procederà alla stampa della foto.



Caricamento della carta per le foto

- Caricare solo una confezione di 10 fogli e il rispettivo foglio blu di calibrazione nella stampante ogni volta che la stampante risulta vuota. Il foglio di calibrazione sarà elaborato in modo automatico all'inizio di una nuova confezione di carta ed eseguirà la calibrazione della stampante per il tipo concreto di carta.

Che cosa è permesso e vietato in merito alla carta

- Non aggiungere ulteriore quantità di carta fino al completo svuotamento del compartimento carta.
- Non mettere più di una confezione di carta KODAK ZINK per 10 foto. La messa di più di 10 fogli può causare guasto alla stampante.
- Non piegare la carta KODAK ZINK.
- Tenere le estremità della carta. Evitare di toccare la superficie con le dita.
- Se non viene utilizzata, conservare la carta per le foto KODAK ZINK a temperature comprese tra i 20 °C e 25 °C gradi.
- Se viene caricato un tipo di carta inadatto oppure si verifica un blocco della carta o altri errori simili, tutte le spie si mettono a lampeggiare con luce rossa. Aprire la camera e risolvere il problema (pulire la carta bloccata, sostituire la carta ecc.) e solo dopo ravviare la camera.

Modalità di fare delle foto

- Le foto verranno stampate in automatico e a pieno colore. Per stampare in bianco - nero utilizzare l'apposito tasto di commutazione della modalità del colore, posizionato in alto della camera per passare in modalità bianco-nero.

Memoria

- La camera KODAK PRINTOMATIC è progettata a fare delle foto e a stampare immediatamente, inoltre è in grado di memorizzare fino a 3 immagini alla volta. Per poter memorizzare le foto, utilizzare una scheda esterna microSD™, per aumentare la capacità della memoria.

Inserimento della scheda microSD™ Indicatore della scheda di memoria

- Nella camera KODAK PRINTOMATIC può essere inserita una scheda di 32 GB microSD™. Far slittare attentamente la scheda nello slot della parte inferiore della camera. Si sentirà un lieve click quando la scheda risulta completamente inserita e la spia luminosa LED della scheda microSD™ sarà di colore bianco.

Estrazione della scheda microSD™ Indicatore della scheda di memoria

- Premere la carta nella parte superiore per sbloccarla. Estrarre attentamente per far uscire la scheda dalla camera.

Estrazione della scheda microSD™ Indicatore della scheda di memoria

- Quando la memoria della scheda microSD™ è sotto 1 GB, raggiunge lo zero oppure nel caso in cui si verifica errore nella lettura della scheda, l'indicatore LED si mette a lampeggiare di colore rosso.

Trasferimento dei file al computer

- Tramite cavo USB: Utilizzando il cavo micro USB dal kit, collegare la camera KODAK PRINTOMATIC al computer. Fare un doppio click sull'icona della scheda di memoria, quando appare al desktop del computer per vedere e memorizzare le tue foto.
- Tramite la scheda microSD™: Rimuovere la scheda microSD™ dalla camera come è stato indicato in precedenza. Inserire la scheda nel lettore di schede.

6. FAQ (DOMANDE FREQUENTI)

D Perché i colori delle foto stampate risultano difettosi?

R Per garantire la correttezza dei colori, la stampante della camera deve essere tarata tramite il foglio blu di calibrazione, messo con il codice a barre rivolto in basso. Questo foglio possiede un codice a barre unico, specifico per ogni confezione di carta, assicurarsi che non è stata mischiata carta di diverse confezioni.

D Come posso caricare la mia camera?

R Per caricare la batteria della camera è necessario inserire il cavo micro USB in dotazione all'adattatore di portata 1 Ampere (non incluso nel kit). L'utilizzo di computer o di computer portatile per la ricarica della camera è sconsigliato perché questo comporta un aumento significativo del tempo di ricarica.

D Come devo procedere se c'è carta bloccata?

R Spegnerla la stampante e poi accenderla di nuovo; la stampante farà uscire la carta. Non cercare di estrarre la carta con la mano.

D Perché le mie foto non vengono stampate sulla carta?

R Assicurarsi che la carta foto KODAK ZINK è stata posizionata correttamente nella camera. Quando viene caricata la carta, la parte lucida deve essere rivolta in alto. Consultare le istruzioni per il caricamento della carta riportate nel presente manuale.

D Quanti fogli posso mettere in una volta?

R Si può caricare una confezione di carta KODAK ZINK per 10 foto.

D Perché le foto non risultano centrate?

R I limiti dell'inquadratura sono impostati a mettere a fuoco a una distanza di 180 cm. Se vengono fatte delle foto a distanza sotto i 180 cm dall'oggetto, i limiti dell'inquadratura possono non corrispondere alla foto.

D Perché le mie foto vengono stampate a righe?

R Assicurarsi che la carta è stata messa correttamente e che non ci sono ostacoli all'apertura dell'uscita da dove fuoriescono le foto. Inoltre utilizzare il foglio blu di calibrazione della stampante con ogni confezione di carta, per pulire le teste della stampante. Non scuotere con forza la camera; questo potrebbe impedire il processo della stampa.

D Perché le mie foto vengono stampate bianco-nere?

R La camera KODAK PRINTOMATIC può stampare foto a colori e bianco-nere. Per cambiare la modalità, premere il tasto di commutazione che si trova vicino al tasto dell'otturatore.

D Che tipo di schede di memoria si possono utilizzare con la camera?

R La camera KODAK PRINTOMATIC funziona con schede microSD™ e schede flash con memoria di tutti i marchi.

D È necessaria una scheda microSD™ per questa camera?

R La scheda MicroSD™ non è necessaria per utilizzare la camera. Se desideri salvare le tue foto sul computer , avrai bisogno di una scheda microSD™ oppure una scheda compatibile con memoria per la camera, mentre fai le foto.

D Sono compatibili con questa camera tutti i tipi di carta?

R La camera KODAK PRINTOMATIC è progettata a funzionare esclusivamente con la carta per foto KODAK ZINK. Altri tipi di carta possono risultare incompatibili con questa camera.

D Come accendere il flash della camera?

R La tua camera è dotata di un sensore di luminosità che in modo automatico inserirà il flash in caso di necessità.

D Posso scegliere quale foto stampare oppure la camera stampa in modo automatico?

R La camera KODAK PRINTOMATIC stampa in modo automatico. Ogni foto viene stampata dopo qualche secondo.

D La stampante della camera può stampare delle foto da altri dispositivi?

R La camera KODAK PRINTOMATIC può stampare solo le foto che vengono fatte con la camera. La stampante non si può collegare con altri dispositivi.

7. SERVIZIO CLIENTI

STATI UNITI: kodak@camarketing.com, 844-516-1539

Altri stati: kodakintl@camarketing.com, +1-844-516-1540

Il marchio commerciale di Kodak, il logo e l'aspetto commerciale del prodotto vengono utilizzati sotto la licenza di Kodak.

PRINTOMATIC marchio commerciale di C&A IP Holdings, LLC negli Stati Uniti, nell'Unione Europea e nella Gran Bretagna.

ZINK, Zero Ink e il logo di ZINK sono marchi commerciali di ZINK Holdings, LLC, registrati negli Stati Uniti e altri stati.

MicroSD è marchio commerciale di SD-3C LLC negli Stati Uniti e/o altri paesi.

Il prodotto è distribuito sotto la licenza di Kodak di: C&A Marketing, Inc., 114 Tived Lane East, Edison, NJ 08837 Stati Uniti C&A Marketing UK LTD, 167 Hermitage Road, Crusader Industrial Estate, London N4 1LZ, Gran Bretagna

©2017 Tutti i diritti sono riservati. [Prodotto in Corea]

8. DICHIARAZIONE DELLA COMMISSIONE FEDERALE DELLE COMUNICAZIONI (FCC)

Dichiarazione sulle interferenze della Commissione Federale delle comunicazioni

Questo equipaggiamento è stato testato e viene considerato compatibile con le restrizioni per i dispositivi digitali di classe B, conformemente alla Parte 15 delle regole della FCC. Queste restrizioni sono previste per garantire una protezione ragionevole contro l'effetto dannoso nelle installazioni in edifici di tipo residenziale. Questo equipaggiamento genera, utilizza e può emettere energia di radio frequenza e se non viene installato e utilizzato in conformità alle istruzioni può causare delle interferenze dannose alle radio comunicazioni. Nonostante questo, non c'è garanzia che si possano verificare delle interferenze in determinate installazioni. Se questo equipaggiamento causa interferenze dannose che possono essere determinate tramite l'accensione e lo spegnimento dell'equipaggiamento, l'utente è invitato a correggere l'interferenza tramite una o più misure qui di seguito elencate:

- Riorientare oppure spostare l'antenna di ricevitore.
- Aumentare la distanza tra l'equipaggiamento e il ricevitore.
- Connettere l'equipaggiamento in presa di rete, diversa da questa con cui è collegato il ricevitore.
- Consultare un distributore oppure un tecnico radio/televisione con esperienza professionale.

FCC avvisa:

Tutti i cambiamenti e le modificazioni che non sono espressamente approvate dalla parte responsabile della compatibilità possono annullare il diritto dell'utente di utilizzare questo equipaggiamento.

Questo dispositivo corrisponde alla Parte 15 delle Regole della FCC. Il lavoro con questo oggetto è soggetto alle condizioni seguenti:

- Questo dispositivo non può causare interferenze dannose, e
- Questo dispositivo deve accettare ogni interferenza ricevuta, inclusa l'interferenza che può causare operazioni indesiderate.

Questo dispositivo e la sua antenna/le sue antenne non devono essere collocati vicino o funzionare insieme ad un'altra antenna o trasmettitore.

Per i prodotti venduti sul mercato degli Stati Uniti/Canada si possono utilizzare solo i canali 1-11. Altri canali non possono essere selezionati.

NOTA IMPORTANTE:

Dichiarazione relativa all'esposizione di radiazione della Commissione federale delle comunicazioni
Questo equipaggiamento ha un grado specifico di assorbimento per la popolazione generale/limiti di esposizione non controllati nell'Istituto nazionale americano degli standard (ANSI)/L'Istituto dell'elettrotecnica e dell'ingegneria elettronica (IEEE) C95.1-1999 ed è stato testato in conformità ai metodi di misurazione e alle procedure, indicati nel Bollettino 65, allegato C dell'Ufficio di Ingegneria e tecnologie (OET). Questo equipaggiamento deve essere installato e gestito tramite contatto tra l'emittente e il corpo.

Questo dispositivo è conforme alla licenza dell'industria canadese (Industry Canada's license) - esenti i RSSs. Il lavoro è soggetto alle seguenti due condizioni:

- Questo dispositivo non può causare interferenze dannose, e
- Questo dispositivo deve accettare ogni interferenza ricevuta, inclusa l'interferenza che può causare operazioni indesiderate.

ATTENZIONE:

Pericolo di esplosione, se la batteria è stata sostituita in modo scorretto. Non sostituire la batteria. Non esporre a calore eccessivo come esposizione diretta ai raggi del sole e fiamme dirette.

NOTA IMPORTANTE

Dichiarazione di esposizione a radiazioni dell'Industria canadese (Industry Canada)

Questo equipaggiamento elettronico è conforme al grado specifico di assorbimento per la popolazione generale/ limiti di esposizione non controllati nell'IC RSS-102 ed è stato testato in conformità ai metodi di misurazione e alle procedure, specificati in IEEE 1528. Questo equipaggiamento deve essere installato e gestito tramite contatto minimo da 0 cm tra l'emittente e il corpo dell'utente.

CAN ICES-3 (B)/NMB-3(B).

RIFIUTO ELETTRONICO

Kodak, i suoi datori di licenze e le filiali sostengono completamente le iniziative relative ai rifiuti elettronici. Come l'utente come una persona responsabile e difensore dell'ambiente, inoltre per non commettere infrazioni alle leggi vigenti, deve smaltire questo prodotto in conformità alle norme stabilite dalle disposizioni, dalle direttive e dalle altre esigenze applicabili nella zona di residenza. Si raccomanda di chiedere informazioni alle autorità locali oppure al rivenditore presso cui è stato acquistato il prodotto per l'indicazione del posto dove il prodotto può essere smaltito in modo adeguato.

Inoltre su può verificare presso il deposito locale di riciclaggio quali sono le procedure di cancellazione di dati nel corso del processo di riciclaggio.

9. GARANZIA LIMITATA PER L'UTENTE ORIGINALE

Questa camera KODAK PRINTOMATIC („il Prodotto“), nonché gli accessori inclusi nella confezione originale sono forniti e distribuiti da commerciante autorizzato e hanno la garanzia di C&A Marketing Inc. („la Compagnia“) unicamente per l'acquirente originale contro determinati difetti nei materiali e nella lavorazione („la Garanzia“) come di seguito riportato:

Prodotto	Territorio	Garanzia dei componenti
Camera	America del Nord	1 anno
Camera	America centrale e America del sud	1 anno
Camera	Asia, Africa, Australia, Nuova Zelanda	1 anno
Camera	Europa	2 anni
Camera	Russia	2 anni

Per informarsi e avere contatto in merito ai servizi relativi alla garanzia e alla riparazione dei guasti:

Visitare il nostro sito web www.kodakphotoplus.com

Per ricevere assistenza tecnica relativa alla garanzia, l'utente originale deve contattare la Compagnia oppure il fornitore di servizi relativi all'assistenza tecnica autorizzato per la diagnostica del problema e le procedure di servizio. Una prova dell'acquisto sotto la forma di scontrino oppure fattura che prova la validità della garanzia del Prodotto, DEVE essere presentata alla Compagnia oppure al fornitore di servizi relativi all'assistenza tecnica autorizzato, per ottenere il servizio richiesto.

Le possibilità relative all'assistenza tecnica, i pezzi di ricambio disponibili e il tempo di risposta possono variare e cambiare in ogni momento. Conformemente alla legge applicabile, la Compagnia può richiedere la presentazione di ulteriori documenti e/o soddisfare i requisiti di registrazione prima di ricevere i servizi dell'assistenza tecnica. Contattare il nostro servizio assistenza clienti (Stati Uniti): kodak@camarketing.com, 844-516-1539 (oppure per gli altri stati): kodakintl@camarketing.com, +1-844-516-1540) per dettagli relativi al ricevimento di servizi di assistenza tecnica. Le spese di spedizioni presso l'Azienda non sono coperte dalla presente garanzia e sono a carico del cliente. Inoltre sono a carico del cliente tutti i rischi relativi alla perdita o il danneggiamento del prodotto fino alla consegna del prodotto alla struttura indicata.

Eccezioni e restrizioni

La Compagnia offre garanzia per il Prodotto contro difetti nei materiali e nella lavorazione alle condizioni di uso normale per un periodo di UN (1) ANNO dalla data di acquisto dell'acquirente originale („Periodo di garanzia“). Nel caso di difetto nel hardware, se viene ricevuta una richiesta valida durante il periodo di garanzia, La compagnia (1) a sua discrezione e nei limiti ammessi dalla legge, procederà alla riparazione del difetto gratuitamente utilizzando pezzi di ricambio nuovi o riciclati, (2) oppure sostituirà il Prodotto che è un prodotto nuovo oppure prodotto elaborato con pezzi nuovi o riciclati e funziona nella stessa entità equivalente del dispositivo originale, (3) oppure restituirà all'acquirente il prezzo di acquisto del Prodotto.

Il prodotto sostituito o la parte relativa ad esso godranno della garanzia relativa al Prodotto originale per il resto del periodo di garanzia oppure (90) giorni dalla data dello scambio o della riparazione, la possibilità che garantisce una protezione più durevole. Quando il Prodotto o il pezzo viene sostituito, ogni articolo sostituito diventa proprietà dell'utente invece l'articolo difettoso rimane proprietà della Compagnia. La restituzione dell'importo può avvenire solo nei casi quando il Prodotto originale viene restituito.

Questa garanzia non copre:

- Prodotti diversi da KODAK PRINTOMATIC, hardware e software, anche se confezionato e venduto insieme al Prodotto;
- Guasto causato dall'utilizzo con prodotti che non sono di KODAK PRINTOMATIC;
- Guasto, causato da incidente, da uso inappropriato o scorretto, da inondazioni, da incendi, da terremoti e da altre cause esterne;
- Guasto causato dall'uso del Prodotto al di fuori dei usi ammessi o previsti, descritti dalla Compagnia;
- Guasto causato da servizi prestati dalla parte di terzi;
- Se il Prodotto o una parte di esso sono stati modificati nell'ottica di cambiare la funzionalità o la capacità senza il consenso scritto della Compagnia;
- Materiali di consumo quale la carta per foto KODAK ZINK, batterie, fusibili e lampadine;
- Guasti cosmetici;
- Nel caso di numero di serie della camera KODAK PRINTOMATIC rimosso o cancellato.

Questa garanzia è valida solo nello stato in cui l'utente ha acquistato il prodotto e viene applicata solo ai prodotti acquistati e coperti da assistenza tecnica in questi paesi. Questa garanzia non copre immagini „fissati“ sullo schermo.

La Compagnia non garantisce che il lavoro con il Prodotto sarà privo di interruzioni e di errori. La Compagnia è esonerata da qualsiasi responsabilità per guasti causati dalla mancata osservanza delle istruzioni di uso dalla parte dell'utente.

INDIPENDENTEMENTE DI QUALSIASI DISPOSIZIONE ANCHE CONTRARIA E IN MASSIMO GRADO, AMMESSA DALLA LEGISLATURA VIGENTE, LA COMPAGNIA OFFRE IL PRODOTTO NELLO STATO „IN CUI STA“ E „COME DISPONIBILE“ PER LA COMODITÀ DELL'UTENTE E LA COMPAGNIA, NONCHÉ I SUOI DATORI DI LICENZA E I FORNITORI NEGANO ESPRESSAMENTE TUTTE LE GARANZIE E CONDIZIONI, ESPRESSI, SOTTOINTESI OPPURE OBBLIGATORI, INCLUSE LE GARANZIE RELATIVE ALLA RIVENDITA, ALL'IDONEITÀ DI UN DETERMINATO OBIETTIVO, IL DIRITTO DI POSSESSO, ALL'USO INOSTACOLATO, ALLA PRECISIONE E AL RISPETTO DEI DIRITTI DI TERZI. LA COMPAGNIA NON GARANTISCE NESSUN TIPO DI RISULTATI CONCRETI DALL'UTILIZZO DEL PRODOTTO OPPURE CHE LA COMPAGNIA CONTINUERÀ AD OFFRIRE IL PRODOTTO, OPPURE CHE IL PRODOTTO SARÀ ACCESSIBILE PER QUALSIASI PERIODO DI TEMPO. INOLTRE LA COMPAGNIA NEGA TUTTE LE GARANZIE DOPO LA SCADENZA DEL PERIODO DI GARANZIA INDICATO SOPRA.

L'UTENTE UTILIZZA IL PRODOTTO A SUA PROPRIA DISCREZIONE E A PROPRIO RISCHIO. L'UTENTE È L'UNICO RESPONSABILE (E LA COMPAGNIA RIGETTA QUALSIASI RESPONSABILITÀ) PER GUASTI CHE DERIVANO DAL SUO USO DEL PRODOTTO.

NESSUN CONSIGLIO O NESSUNA INFORMAZIONE - ORALE O SCRITTO/SCRITTA- CHE L'UTENTE HA RICEVUTO DALLA COMPAGNIA O DAI FORNITORI AUTORIZZATI DI SERVIZI DI ASSISTENZA TECNICA, RAPPRESENTA UNA GARANZIA. IN NESSUN CASO LA RESPONSABILITÀ COMUNE CHE DERIVA DA, OPPURE E COLLEGATA AL PRODOTTO, SIA PER CONTRATTO, O PER INFRAZIONE O IN UN ALTRO MODO NON SUPERERÀ LE TASSE PAGATE DALL'UTENTE ALLA COMPAGNIA O AI RIVENDITORI AUTORIZZATI DALLA COMPAGNIA, A CAUSA DI CONTROVERSIE NEL CORSO DELL'ULTIMO ANNO DELL'ACQUISTO DEL CLIENTE. QUESTA RESTRIZIONE È COMUNE E NON PUÒ SUBIRE NESSUN AUMENTO IN CASO DI PIÙ EVENTI O PIÙ RICORSI. LA COMPAGNIA NEGA OGNI RESPONSABILITÀ DI QUALSIASI TIPO DEI SUOI DATORI DELLA LICENZA E DEI SUOI FORNITORI. IN NESSUN CASO LA COMPAGNIA O I SUOI DATORI DELLA LICENZA, I PRODUTTORI E I FORNITORI POSANO ESSERE TENUTI RESPONSABILI PER INCIDENTI, DIRETTI, INDIRETTI, SPECIALI, PENALI O DANNI CONSEGUENTI PER MANCATO BENEFICIO, BUSINESS, RISPARMI, DATI O REGISTRAZIONI), CAUSATI DALL'USO, DALL'USO INADEGUATO OPPURE DALL'IMPOSSIBILITÀ DI UTILIZZO DEL PRODOTTO.

Nulla in queste condizioni rappresenta un tentativo di esonerazione di responsabilità che non è escluso neanche dalle leggi applicabili in materia. Alcuni paesi, stati o province non permettono l'esclusione oppure le restrizioni relativi ad incidenti o danni conseguenti e non permettono le limitazioni nelle garanzie, ecco perché alcune restrizioni ed eccezioni possono risultare inapplicabili per l'utente. Questa garanzia dà all'utente diritti specifici per legge, non si esclude la possibilità che l'utente abbia diritti aggiuntivi che possono variare tra i diversi stati e le diverse province. Contattare il rivenditore autorizzato per informarsi se esiste altra garanzia applicabile.

Kodak NON produce questo Prodotto e non offre nessuna garanzia o manutenzione.

Persona autorizzata per la licenza di KODAK C&A Marketing, Inc.

Distributore: C&A Marketing, Inc.

KODAKPHOTOPLUS.COM

Distributore: C&A Marketing, Inc., 114 Tived Lane East, Edison, NJ 08837 USA, C&A Marketing UK LTD,
167 Hermitage Road, Crusader Industrial Estate, London N4 1LZ, UK

©2017, C&A IP Holdings, LLC

