

KODAK SMILE

INSTANT PRINT DIGITAL CAMERA

Appareil photo numérique à impression instantanée
Fotocamera digitale a stampa istantanea
Digitale Sofortdruckkamera
Cámara digital con impresión instantánea

User Guide

Guide de l'utilisateur
Guida utente
Benutzerhandbuch
Guía del usuario



TABLE OF CONTENTS

TABLE DES MATIÈRES | INDICE | INHALTSVERZEICHNIS | TABLA DE CONTENIDO

English	4	Deutsche	92
Français	32	Español	124
Italiana	62		

INTRODUCTION

Thank you for purchasing the KODAK SMILE Instant Print Digital Camera. This User Guide is intended to provide you with guidelines to ensure that operation of this product is safe and does not pose risk to the user. Any use that does not conform to the guidelines described in this User Guide may void the limited warranty.

Please read all directions before using the product and retain this guide for reference. This product is intended for household use only. It is not intended for commercial use.

This product is covered by a limited one-year warranty. Coverage is subject to limits and exclusions. See warranty for details.

SPECIFICATIONS

- Dimensions: 4.875" L x 3.125" W x 0.938" H (12.35 x 8 x 2.5 cm)
- Weight: 7.2 oz (204 g)
- Colors Available: Black/White, White/Yellow, Blue, Green, Red
- Supported Storage: MicroSD™ cards up to 256GB
- Images: 10MP equivalent
- Battery Capacity: 700mAh

- Battery Type: Lithium-polymer
- Prints Per Charge: ~40
- Supported Photo Paper: KODAK ZINK 2" x 3" sticky-back photo paper

BOX CONTENTS

KODAK SMILE Instant Digital Camera
Charging Cable
Starter Pack of KODAK ZINK Paper
User Guide

SAFETY PRECAUTIONS

- Seizure warning: This device repeatedly utilizes flashing LED lights which may

potentially trigger seizures for people with photosensitive epilepsy and/or other seizure disorders. User discretion is advised.

- Do not attempt to disassemble this device for any reason.
- Never leave your camera or the ZINK® paper in an area that might become extremely hot or where it will be exposed to direct sunlight for a long time. This can cause your camera to overheat or suffer other problems.
- Never handle the camera with damp or wet hands. This could damage the camera or

create the risk of electric shock.

- Do not use products such as alcohol, gasoline, diluent, or any other organic solvent when cleaning or attempting to clean this product.
- Do not use this device in an environment where it will be exposed to heavy dust or humidity/moisture.
- Never drop or shake the camera, as this could cause it to malfunction or permanently damage the inside parts.
- Do not use this camera while bathing or in a shower.
- Do not place or store the camera where it

can fall or be pulled into a tub or sink.

- Do not place, drop, or submerge the camera in water or any other liquid.
- Take care that objects do not fall and liquids are not spilled onto the camera.

PRODUCT OVERVIEW

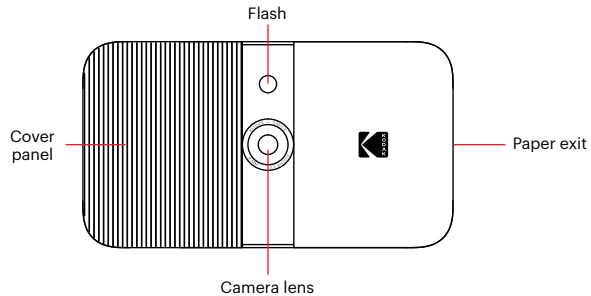

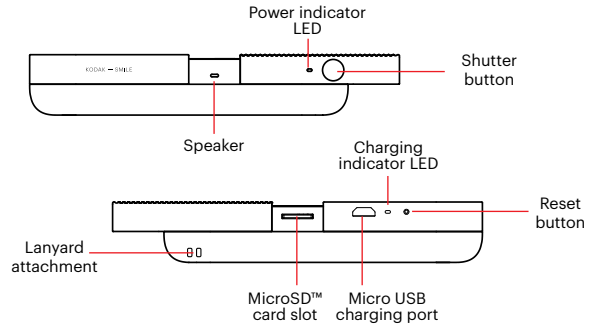
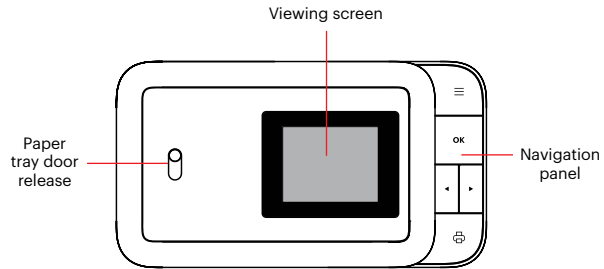

NAVIGATION PANEL OVERVIEW

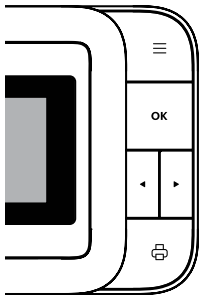

Buttons:

Menu ≡: Pressing this button will take you to the main menu, from which you can access the gallery, filter, border, photobooth, flash, and settings menus. The menu button also works as a back button. Press it from any screen to go back by one screen. Pressing it while on the main menu will return you to the live viewfinder.

OK: Press this button to confirm a choice or take a picture. In certain scenarios, the **OK** button will also operate as a function button (e.g., right after taking a picture, pressing the **OK** button will take you to the edit screen).

◀▶: Use these arrow keys to navigate between options in menus,

as well as between photos in the gallery.

Print 🖨️: Press this button while viewing a photo to be taken to the print menu to begin the process of printing your picture.

GETTING READY FOR USE

Charge the SMILE

Before using the camera, connect it to the charger by plugging the micro USB cable into the designated micro USB charging port on the bottom and allow it to fully charge. Always use the original charger that was

provided to ensure proper charging.

If the red indicator LED light is flashing, this means that the battery is low and you should plug the camera in for it to recharge. While the camera is charging, the indicator LED will be a solid red light. Once the process has completed, the indicator LED will change to a solid green light.

Load the Paper

Load your ZINK® paper into the camera: Follow the steps below to quickly and easily get your new camera loaded with ZINK® sticky-back paper so you can start printing

photos!

1. Open the paper tray in the back by pressing down on the latch and pulling it toward you.

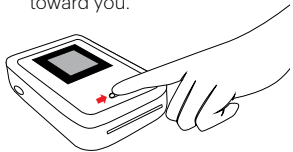

2. Place the blue calibration sheet in the tray with the barcode facing down. Place the other plain sheets on top, with the glossy side facing you. Try to avoid touching the

glossy side to prevent getting fingerprints on the paper.

3. When you print your first photo after loading the ZINK® paper, the blue calibration sheet will be slowly ejected from the printing slot.
4. Your photo will print after the calibration sheet finishes.

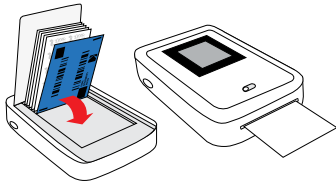

Note: Only KODAK ZINK paper will work in your KODAK SMILE camera. Other branded papers are not compatible.

Power it On/Off

To turn the camera on, slide the ridged panel away from the center. This will expose the navigation panel, camera lens, and flash, and the LCD screen on the back will light up. The camera will also beep a musical tune to let you know it is powered on.

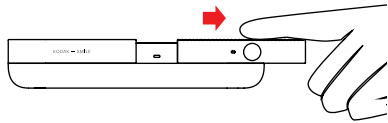

To turn the camera off, simply slide the panel back toward the center.

Insert a MicroSD™ Card

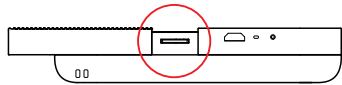

The camera has limited internal memory and can only store three photos at a time; a microSD™ card is necessary if you wish to edit and save more than three photos to print out later. The SMILE can perform without a microSD™ card, but using one is strongly recommended.

Insert the microSD™ card into the slot at the bottom when the camera lens is exposed, with the metal pins facing the front of the camera.

To remove, press the card in gently with your fingernail, and it should pop out.

The SMILE supports microSD™ cards up to 256GB.

NAVIGATING THE MENU

There are six options on the KODAK SMILE Camera menu, which is accessed by pressing the top button on the navigation panel  and using the arrow keys to move between options. This section will review those options and their usage.





GALLERY

Select the Gallery  icon from the main menu to view your photos. From the Gallery

you can edit and print any photos you've previously taken with your SMILE camera, or any existing images already on your microSD™ card.

After selecting Gallery from the main menu, you will need to choose between photos stored in internal memory and the SD card. Make your selection, then use the arrow keys to cycle through the photos you've taken. The pictures will have two options at the bottom: EDIT, and PRINT.

Press the **OK** button to enter the EDIT menu, which will give you three options: filter ,

border , and delete . Select Filter  to pick between filter options for your photo. Select Border  to add a white border to your photo, or keep it borderless. Select Delete  and you will be prompted one more time to be certain you want to delete the photo. Hit **OK** to delete the photo from your SD card.

Hit PRINT at any time to print the photo as is from your gallery. You will be asked to confirm by hitting the **OK** button before the photo prints out.

NOTE: Without a microSD™ card, the camera

can only save the 3 most recent photos that were taken. We highly recommend using a microSD™ card to get the most out of your KODAK SMILE Camera.

FILTER

The Filter  menu offers a variety of filters to choose from that will be applied to your photo. Press the **OK** button and then use the arrows to navigate through the filters available. The LCD screen will give you a live preview of that filter; press the **OK** button again to confirm and apply the filter.

BORDERS

The Borders  menu offers the option to add a border to your photo. Press the **OK** button to open the Borders menu.

The Borders menu gives you two options to choose from: Off and On.

- Off: a photo with no border. If you choose this option, you'll be taken back to the live viewfinder.
- On: a photo with a border. If you choose this, you'll be taken to the live viewfinder with a solid white border around the image. There will be an icon on the bottom

right side of the status bar in the live viewfinder to indicate your border status as well. The border will stay applied until you manually re-enter the border menu and deactivate it, or until you turn the camera off.

PHOTOBOOTH

The Photobooth  menu allows you to print out two photos side-by-side in the same image.

- The live viewfinder will give you guidelines to make sure your image fits within the space allotted, and there will be an



icon on the bottom right side of the status bar in the live viewfinder to indicate booth mode status.

- Tap the shutter button once and you'll see guidelines for you to take your first shot on the screen. For the second shot, the other side of the screen will be active, and the first image you captured will be visible on the left side of the image.
- The camera will stay in photobooth mode until you return to the border menu and deactivate it, or until you turn the camera off, so you can take as many photobooth

style shots as you want!

FLASH

Use the arrows to highlight the Flash icon  and press the **OK** button to open the Flash menu.

Use the arrows to cycle through the options: Flash On , Flash Off , and Auto Flash .

SETTINGS

The Settings  menu allows you to access and adjust multiple camera settings. The options available in the settings menu are as follows:

TIMER

Select the Timer  icon from the settings menu to set a timer for your next picture (great for selfies and group shots!) Choose from timer settings of off, three (3) seconds, or ten (10) seconds. When you take a photo with the timer applied, the camera flash will blink once each second as a countdown.

The timer will remain applied until you manually re-enter the timer menu and turn it off, or until you turn the camera off, so take as many timed shots as you want!

VOLUME

Select the Volume  icon from the settings menu to open the volume menu. Use the arrow keys to raise and lower the volume of key presses and the shutter sound when taking a picture.

AUTO-PRINT

Select the Auto-Print  icon from the settings menu to turn auto-print on or off. If auto-print is turned on, your pictures will print out immediately after being taken. The option will stay enabled until you disable it from this menu.

LANGUAGE

Select the Language  icon from the settings menu to change the language displayed on your camera. You may choose from English, Spanish, and German language options.

PRODUCT INFO

Select the Product Info  icon from the settings menu to view information about your camera. The firmware version, serial number, and color table version will all be displayed here. You can press the menu button to exit this page and return to the





settings menu.

THE LIVE VIEWFINDER AND STATUS BAR





The main screen of the live viewfinder will show a live feed of the image as it will be captured (including filters or a border) once you press the shutter button. The status bar at the bottom will display various icons as well, depending on the options you have selected and other factors:

1. Battery: the battery icon is fixed in the bottom left corner of the status bar, and



displays four bars or less depending on its charge status.

- a. White icon with four bars displayed : battery is 76-100% charged.
- b. White icon with three bars displayed : battery is 51-75% charged.
- c. White icon with two bars displayed : battery is 26-50% charged.
- d. White icon with one bar displayed : battery is 6-25% charged.
- e. Red blinking icon : battery has 5% charge or less remaining. Charge

ASAP.

2. Flash status:
 - a. Lightning with an A next to it : flash set to automatic
 - b. Lightning by itself : flash turned on for all photos
 - c. Lightning with a slash through it : flash turned off for all photos
3. microSD™ card status:
 - a. microSD™ card icon : microSD™ card is inserted
4. Timer status: if the timer icon  appears

in the status bar, there is a timer applied to your photos, meaning there will be a delay between when you press the shutter and when the photo is captured. The camera flash light will blink in a countdown when the shutter button is pressed.

5. Border status:
 - a. Border icon : a border has been applied, and should be visible on the live viewfinder.
6. Photobooth status:
 - a. Photobooth icon : the camera is in

photobooth mode (two photos side-by-side). Guidelines in the viewfinder will help you line up your photobooth shot.

7. Auto Print status:

a. Auto Print icon : auto print mode has been activated, and your camera will immediately print an image after capturing it.

8. Tray status:

a. Icon with black background : paper currently loaded in camera

b. Icon with blue background : paper

loaded with blue calibration sheet ready to print

c. Icon with red background : no paper loaded

TAKING A PICTURE

1. Power the camera on by sliding the ridged panel away from the center and exposing the navigation panel.
2. Click the  button to access the main menu.
3. Use the arrows to go through the main menu options and choose your filters,

flash and general camera settings, and the options for a border, or photobooth mode. Or, choose none of those and just proceed with the default settings.

4. Line up your shot (or shots) in the live viewfinder.
5. When you're ready, press the yellow shutter button to capture your picture, or press the **OK** button on the navigation panel.
6. After you take the picture, the image you've captured will appear on the screen with two options at the bottom: Edit, and

Print. If you press the **OK** button to edit, you'll be taken to a screen to add a filter or border to the picture and then have the option to print or delete it. If you press Print, you'll be able to print the photo immediately. If you want to return to the live viewfinder, press the shutter button once, or press the  button.

PRINTING A PICTURE

From Gallery

1. Select Gallery from the main menu and press the **OK** button.

2. Use the arrows to choose either internal memory or microSD™ card, then press the **OK** button.
3. Use the arrows to find the photo you want to print.
4. **OPTIONAL:** To edit the photo further press the **OK** button, and then use the arrows to select filter (add a filter), and/or border (add a border).
5. Press the print  button.
6. Use the arrow keys to increase/decrease the number of copies to print out.

7. Press the **OK** button to confirm.
8. Wait for the photo(s) to print.

After Taking a Photo

1. Press the Print  button.
2. Use the arrow keys to increase/decrease the number of copies to print out.
3. Press **OK** to confirm.
4. Wait for the photo to print.

TRANSFER PHOTOS TO YOUR COMPUTER

If you have a microSD™ card installed in your KODAK SMILE camera, you can easily download and view higher-resolution copies of your photos from any laptop or personal computer. Follow these steps to access and save your photos from your computer/laptop.

1. Plug the USB connector end of your charging cable into any USB port on your computer (or laptop). Plug the micro USB connector into the charging port of your

camera.

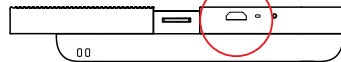

2. Slide open the camera to power it on.
3. The first time you connect your camera, it will take a few minutes to automatically download the drivers and recognize the camera as an external storage device. Do not disconnect your camera during this process.
4. After the camera is plugged in and drivers have been installed, you can access the

pictures you've taken by going to your computer's menu and viewing it as an external storage device (usually defaults to E:\). You will see a folder called DCIM, and inside that folder will be another folder called SMILE_CAM. This is where you will find copies of all your photos.

5. Have fun with viewing, editing, printing, and/or posting these higher-resolution versions of your KODAK SMILE photos from your computer!
6. When you're finished, be sure to choose the option to "eject removable storage

device" to prevent any issues with your microSD™ card.

NOTE: Please note that while the camera is plugged into the computer, you will not be able to use it to take or edit photos on the microSD™ card.

FIRMWARE UPDATES

From time to time, we will release updates that will improve the quality and/or performance of the software on your KODAK SMILE camera. Follow these instructions to download and install those updates.

1. Visit our website at www.kodakphotoplus.com/pages/Kodak-Smile-Series and look for your camera, the KODAK SMILE Instant Print Digital Camera.
2. If the site has a firmware update available, download the file and save it to a location you will remember.
3. Connect the camera to your computer via the micro USB cable.
4. Visit the location where you saved the firmware update file, and run the update program (will end in .exe).
5. The update should detect the installed

camera, but if it asks, direct it to the removable storage location of the camera (usually defaults to E:\).

6. Do not disconnect the camera while the update installs.
7. When finished, make sure to choose the option to "eject removable storage device" to prevent any issues with your camera.

WARRANTY INFORMATION

LIMITED WARRANTY ON KODAK SMILE INSTANT PRINT DIGITAL CAMERA

THIS LIMITED WARRANTY GIVES YOU SPECIFIC LEGAL RIGHTS AND YOU MAY ALSO HAVE OTHER RIGHTS, WHICH VARY FROM STATE TO STATE.

WE WARRANT THAT DURING THE WARRANTY PERIOD, THE PRODUCT WILL BE FREE FROM DEFECTS IN MATERIALS AND WORKMANSHIP.

LIMITATION OF LIABILITY

TO THE EXTENT NOT PROHIBITED BY LAW, THIS WARRANTY IS EXCLUSIVE AND IN LIEU

OF ALL OTHER WARRANTIES, ORAL, WRITTEN, STATUTORY, EXPRESS OR IMPLIED. EXCEPT FOR THE EXPRESS WARRANTIES CONTAINED IN THIS LIMITED WARRANTY STATEMENT AND TO THE EXTENT NOT PROHIBITED BY LAW, WE DISCLAIM ALL OTHER WARRANTIES, EXPRESSED OR IMPLIED, STATUTORY OR OTHERWISE, INCLUDING WITHOUT LIMITATION, THE WARRANTIES OF MERCHANTABILITY AND FITNESS FOR A PARTICULAR PURPOSE. SOME STATES DO NOT ALLOW DISCLAIMERS OF IMPLIED WARRANTIES, SO THIS DISCLAIMER MAY NOT APPLY TO YOU. TO THE EXTENT SUCH WARRANTIES CANNOT BE DISCLAIMED UNDER THE LAWS OF YOUR JURISDICTION, WE LIMIT THE DURATION AND REMEDIES OF

SUCH WARRANTIES TO THE DURATION OF THIS EXPRESS LIMITED WARRANTY.

OUR RESPONSIBILITY FOR DEFECTIVE GOODS IS LIMITED TO REPAIR, REPLACEMENT OR REFUND AS DESCRIBED BELOW IN THIS WARRANTY STATEMENT.

WHO MAY USE THIS WARRANTY? C&A Marketing, Inc. located at 114 Tived Lane East, Edison, NJ (“we”) extend this limited warranty only to the consumer who originally purchased the product (“you”). It does not extend to any subsequent owner or other transferee of the product.

WHAT DOES THIS WARRANTY COVER? This limited warranty covers defects in materials and

workmanship of the KODAK SMILE Instant Digital Camera (the “product”) for the Warranty Period as defined below.

WHAT DOES THIS WARRANTY NOT COVER?

This limited warranty does not cover any damage due to: (a) transportation; (b) storage; (c) improper use; (d) failure to follow the product instructions or to perform any preventive maintenance; (e) modifications; (f) unauthorized repair; (g) normal wear and tear; or (h) external causes such as accidents, abuse, or other actions or events beyond our reasonable control.

WHAT IS THE PERIOD OF COVERAGE? This limited warranty starts on the date of your purchase and lasts for one year (the “Warranty

Period"). The Warranty Period is not extended if we repair or replace the product. We may change the availability of this limited warranty at our discretion, but any changes will not be retroactive.

WHAT ARE YOUR REMEDIES UNDER THIS WARRANTY? With respect to any defective product during the Warranty Period, we will, at our sole discretion, either: (a) repair or replace such product (or the defective part) free of charge or (b) refund the purchase price of such product if an exchange unit cannot be provided.

HOW DO YOU OBTAIN WARRANTY SERVICE? To obtain warranty service, you must contact us at 844-516-1539 or by email at kodak@camarketing.com during the Warranty Period to obtain a

Defective Merchandise Authorization ("DMA") number. No warranty service will be provided without a DMA number and return shipping costs to our facilities shall be assumed by you, the purchaser. Shipping costs of the replacement unit to you shall be assumed by us.

CUSTOMER SERVICE CONTACT INFORMATION

Should you experience any problems with your product, please contact us before returning the item to the place of purchase. **WE'RE HERE TO HELP!**

U.S. Support:
kodak@camarketing.com
844-516-1539

International Support:
kodakintl@camarketing.com
844-516-1540

kodakphotoplus.com

The Kodak trademark, logo, and trade dress are used under license from Eastman Kodak Company.

Android is a trademark of Google Inc.

IOS is a trademark of Cisco in the U.S. and other countries and is used under license.

All other products, brand names, company names, and logos are trademarks of their respective owners, used merely to identify their respective products, and are not meant to connote any sponsorship, endorsement or approval.

Distributed by: C&A Marketing, Inc., 114 Tived Lane East, Edison, NJ 08837, USA

C&A Marketing UK LTD, 167 Hermitage Road, Crusader Industrial Estate, London N4 1LZ, UK

©2019. All Rights Reserved. Made in Vietnam.

INTRODUCTION

Merci d'avoir acheté l'appareil photo numérique à impression instantanée KODAK SMILE. Ce manuel d'utilisation a pour but de vous fournir des indications afin d'utiliser ce produit de manière sûre et pour qu'il ne présente aucun risque pour l'utilisateur. Toute utilisation non conforme aux indications décrites dans ce manuel d'utilisation peut annuler la garantie limitée.

Veuillez lire toutes les instructions avant d'utiliser le produit et conserver ce guide pour référence. Ce produit est destiné à un

usage domestique uniquement. Il n'est pas destiné à un usage commercial.

Ce produit est couvert par une garantie limitée d'un an. La garantie est sujette à des limites et à des exclusions. Voir la garantie pour plus de détails.

CARACTÉRISTIQUES TECHNIQUES

- Dimensions : L 12,35cm x l 8cm x H 2,5cm (4,875" x 3,125" x 0,938")
- Poids : 204 g (7,2 oz)
- Couleurs disponibles : Noir/Blanc, Blanc/Jaune, Bleu, Vert, Rouge
- Cartes mémoire compatibles : Cartes

MicroSD™ jusqu'à 256 Go

- Images : Équivalent 10 mégapixels
- Capacité de la batterie : 700 mAh
- Type de batterie : Lithium-polymère
- Photos par recharge : ~ 40
- Papier photo compatible : Papier photo adhésif KODAK ZINK 2" x 3"

CONTENU DE LA BOÎTE

Appareil photo numérique instantané KODAK SMILE

Câble de recharge

Kit de démarrage de papier photo KODAK ZINK

Manuel d'utilisation

PRÉCAUTIONS DE SÉCURITÉ

- Avertissement contre les troubles convulsifs : Cet appareil utilise de façon répétée des voyants LED clignotants qui peuvent potentiellement déclencher des crises chez les personnes souffrant d'épilepsie photosensible ou d'autres troubles convulsifs. La discrétion de l'utilisateur est conseillée.
- N'essayez pas de démonter cet appareil pour quelque raison que ce soit.
- Ne laissez jamais votre appareil photo ou le papier ZINK® dans un endroit qui pourrait devenir extrêmement chaud ou exposé à la lumière directe du soleil pendant une longue période. Cela peut entraîner une surchauffe de votre appareil photo ou causer d'autres

problèmes.

- Ne manipulez jamais l'appareil photo avec des mains humides ou mouillées. Cela pourrait endommager l'appareil photo ou créer un risque de choc électrique.
- N'utilisez pas de produits tels que de l'alcool, de l'essence, un diluant ou tout autre solvant organique lorsque vous nettoyez ou essayez de nettoyer ce produit.
- N'utilisez pas cet appareil dans un environnement où il sera exposé à beaucoup de poussière ou à l'humidité.
- Ne laissez jamais tomber et ne secouez jamais l'appareil photo, car cela pourrait entraîner un dysfonctionnement ou endom-

mager de façon permanente les parties internes.

- N'utilisez pas cet appareil photo pendant le bain ou sous la douche.
- Ne placez pas ou ne rangez pas l'appareil photo dans un endroit où il pourrait tomber ou être tiré dans une baignoire ou un évier.
- Ne placez pas, ne laissez pas tomber ou ne plongez pas l'appareil photo dans l'eau ou tout autre liquide.
- Veillez à ce qu'aucun objet ne tombe sur l'appareil et qu'aucun liquide ne soit renversé dessus.

APERÇU DU PRODUIT

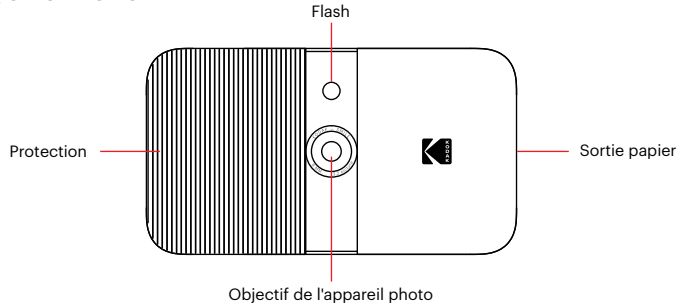

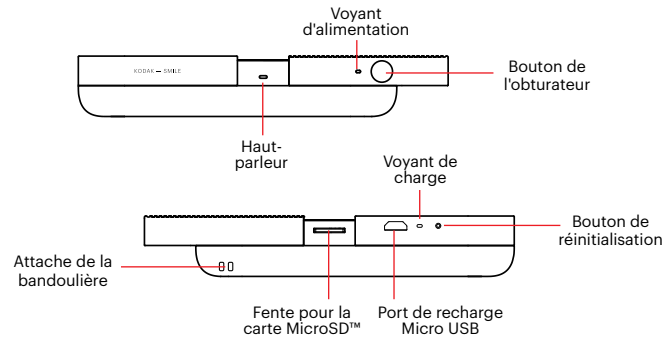
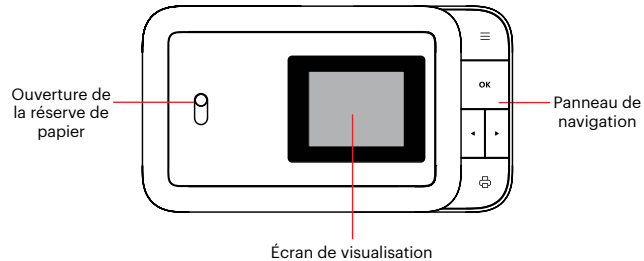

APERÇU DU PANNEAU DE NAVIGATION

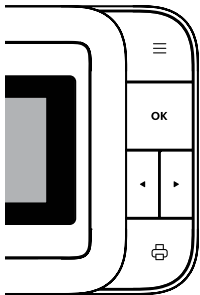

Boutons :

Menu ≡ : En appuyant sur ce bouton, vous accédez au menu principal à partir duquel vous pourrez accéder aux menus Galerie, Filtre, Cadre, Photobooth, Flash et Paramètres. La touche Menu sert également de touche Retour. Appuyez sur cette touche à partir de n'importe quel écran pour revenir à l'écran précédent. Appuyez sur cette touche pendant que vous êtes dans le menu principal pour revenir au viseur en direct.

OK : Appuyez sur cette touche pour confirmer un choix ou prendre une photo. Dans certains scénarios, le bouton OK fonctionnera également comme bouton de fonction (par exemple, juste après avoir pris une photo, un appui sur le bouton OK vous amènera sur l'écran d'édition).

◀▶ : Utilisez les touches de flèches pour naviguer entre les options dans les menus et entre les photos dans la galerie.

Impression 🖨️ : Appuyez sur ce bouton pendant l'affichage d'une photo à prendre dans le menu d'impression pour commencer le processus d'impression de votre photo.

POUR DÉMARRER L'UTILISATION

Charger le SMILE

Avant d'utiliser l'appareil photo, branchez-le en connectant le câble micro USB dans le port de chargement micro USB prévu à cet effet au bas de l'appareil et laissez-le se charger complète-

ment. Utilisez toujours le chargeur d'origine fourni pour assurer une charge optimale. Si le voyant LED rouge clignote, cela signifie que la batterie est faible et que vous devez brancher l'appareil photo pour qu'il se recharge. Pendant le chargement de l'appareil photo, le voyant LED s'allume en rouge fixe. Une fois le processus terminé, le voyant LED passe au vert fixe.

Charger le papier

Insérez le papier photo ZINK® dans l'appareil photo : Suivez les étapes ci-dessous pour charger rapidement et facilement votre nouvel

appareil photo avec du papier adhésif ZINK® pour commencer à imprimer des photos !

1. Ouvrez le bac à papier à l'arrière en appuyant sur le loquet et en le tirant vers vous.

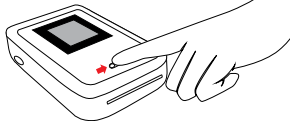

2. Placez la feuille de calibrage bleue dans le bac avec le code-barres orienté vers le bas. Placez les autres feuilles unies sur le dessus, le côté brillant vers vous. Évitez de toucher

le côté brillant pour ne pas laisser d'empreintes digitales sur le papier.

3. Lorsque vous imprimerez votre première photo après avoir chargé le papier ZINK®, la feuille de calibrage bleue sera lentement éjectée de la fente d'impression. .
4. Votre photo sera imprimée une fois la feuille de calibrage terminée.

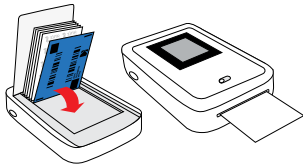

Remarque : Seul le papier ZINK de KODAK fonctionnera avec votre appareil photos SMILE. Les papiers d'autres marques ne sont pas compatibles.

Allumer/Éteindre

Pour mettre l'appareil sous tension, éloignez le panneau rainuré du centre. Cela dévoilera alors l'écran de navigation, l'objectif de l'appareil photo et le flash, et l'écran LCD à l'arrière s'allume. L'appareil émet également un bip sonore pour vous indiquer qu'il est allumé.

Pour éteindre l'appareil, faites simplement glisser le panneau vers le centre.

Insérez une carte MicroSD™

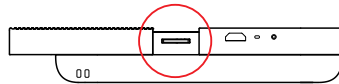

L'appareil photo possède une mémoire interne limitée et ne peut stocker que trois photos à la fois. Une carte microSD™ est nécessaire si vous souhaitez modifier et enregistrer plus de trois photos pour les imprimer ultérieurement. Le SMILE peut fonctionner sans carte microSD™, mais son utilisation est fortement recommandée.

Insérez la carte microSD™ dans la fente en bas

lorsque l'objectif de l'appareil photo est ouvert, avec les broches métalliques vers l'avant de l'appareil. Pour retirer la carte, appuyez doucement sur la carte avec votre ongle et elle devrait sortir.

Le SMILE est compatible avec les cartes microSD™ jusqu'à 256 Go.

NAVIGATION DANS LE MENU

Le menu de l'appareil photo KODAK SMILE comporte six options auxquelles vous pouvez accéder en appuyant sur le bouton supérieur du panneau de navigation  et en utilisant





les flèches pour passer d'une option à l'autre. Cette section détaille ces options et leur utilisation.

GALERIE

Sélectionnez l'icône Galerie  dans le menu principal pour afficher vos photos. Dans la Galerie, vous pouvez éditer et imprimer toutes les photos que vous avez déjà prises avec votre appareil photo SMILE, ou toutes les images déjà existantes sur votre carte microSD™.

Après avoir sélectionné Galerie dans le menu principal, vous devrez choisir entre les photos stockées dans la mémoire interne et sur la

carte SD. Faites votre sélection, puis utilisez les flèches pour faire défiler les photos que vous avez prises. Vous verrez deux options en bas des photos : MODIFIER et IMPRIMER.

APPUYEZ SUR LE BOUTON OK POUR OUVRIR LE MENU ÉDITION. TROIS OPTIONS SERONT DISPONIBLES : filtre , cadre , et suppression . Sélectionnez Filtre  pour choisir parmi les options de filtre de votre photo. Sélectionnez Cadre  pour ajouter un cadre blanc à votre photo ou pour la laisser sans cadre. Sélectionnez Suppression  et vous serez invité à confirmer la suppression définitive de la photo. Appuyez sur **OK** pour

supprimer la photo de votre carte SD.

Appuyez sur IMPRIMER à tout moment pour imprimer la photo telle quelle dans votre galerie. Il vous sera demandé de confirmer en appuyant sur le bouton **OK** avant l'impression de la photo.

REMARQUE : Sans carte microSD™, l'appareil photo ne peut enregistrer que les 3 dernières photos prises. Nous vous recommandons vivement d'utiliser une carte microSD™ pour tirer le meilleur parti de votre appareil photo KODAK SMILE.

FILTRE

Le menu Filtre  offre une variété de filtres à appliquer à votre photo. Appuyez sur le bouton **OK**, puis utilisez les flèches pour naviguer parmi les filtres disponibles. L'écran LCD vous donnera un aperçu en direct de ce filtre ; appuyez de nouveau sur le bouton OK pour confirmer et appliquer le filtre.

CADRES

Le menu Cadres  offre la possibilité d'ajouter une bordure à votre photo. Appuyez sur le bouton **OK** pour ouvrir le menu Cadres.

Le menu Cadres vous offre deux options au choix : Off et On.

- Off : photo sans cadre. Si vous choisissez cette option, vous serez ramené au viseur en direct.
- On : photo avec un cadre. Si vous choisissez cette option, vous serez dirigé vers le viseur en direct avec un cadre blanc autour de l'image. Il y aura une icône en bas à droite de la barre d'état dans le viseur en direct pour indiquer également le statut de votre cadre. Le cadre restera appliqué jusqu'à ce que vous reveniez manuellement dans le

menu Cadre et que vous le désactiviez ou que vous éteignez l'appareil photo.

PHOTOBOOTH



Le menu Photobooth  vous permet d'imprimer deux photos côte à côte dans la même image.

- Le viseur en direct vous donnera des instructions pour vous assurer que votre image correspond à l'espace alloué, et il y aura une icône en bas à droite de la barre d'état dans le viseur en direct pour indiquer le mode Photobooth.

- Appuyez une fois sur le bouton de prise de vue pour voir apparaître les lignes vous permettant de prendre votre premier cliché. Pour la deuxième photo, l'autre côté de l'écran sera actif et la première image que vous aurez capturée sera visible à gauche de l'image.
- L'appareil photo restera en mode Photobooth jusqu'à ce que vous reveniez au menu Cadre et que vous le désactiviez ou jusqu'à ce que vous éteignez l'appareil photo. Cela vous permet de prendre autant de photos de style « cabine photo » que vous le souhaitez !

FLASH

Utilisez les flèches pour mettre en évidence l'icône Flash  et appuyez sur le bouton **OK** pour ouvrir le menu Flash.

Utilisez les flèches pour faire défiler les options: Flash activé , Flash désactivé , et Flash automatique .

PARAMÈTRES

Le menu Paramètres  vous permet d'accéder et de régler plusieurs paramètres de l'appareil photo. Les options disponibles dans le menu Paramètres sont les suivantes :

RETARDATEUR

Sélectionnez l'icône Retardateur  dans le menu Paramètres pour définir un délai pour votre prochaine photo (idéal pour les selfies et les photos de groupe !). Choisissez parmi les options suivantes : désactivé, trois (3) secondes ou dix (10) secondes. Lorsque vous prenez une photo avec le retardateur, le flash clignote une fois par seconde comme compte à rebours.

Le retardateur restera activé jusqu'à ce que vous reveniez manuellement dans le menu du retardateur et que vous le désactiviez ou que vous éteigniez l'appareil photo. Vous pouvez

donc prendre autant de selfies et de photos de groupe que vous le souhaitez !

VOLUME

Sélectionnez l'icône de Volume  dans les paramètres pour ouvrir le menu du volume. Utilisez les flèches pour augmenter et diminuer le volume des touches et du son de l'obturateur lorsque vous prenez une photo.

IMPRESSION AUTOMATIQUE

Sélectionnez l'icône Impression automatique  dans le menu Paramètres pour activer ou désactiver l'impression automatique. Si

l'impression automatique est activée, vos photos seront imprimées immédiatement après avoir été prises. L'option restera activée jusqu'à ce que vous la désactiviez dans ce menu.

LANGUE

Sélectionnez l'icône Langue  dans le menu Paramètres pour modifier la langue affichée sur votre appareil photo. Vous avez le choix entre l'anglais, l'espagnol et l'allemand.

INFORMATIONS DU PRODUIT



Sélectionnez l'icône d'Informations du produit



 dans le menu Paramètres pour afficher des informations sur votre appareil photo. La version du logiciel, le numéro de série et la version de la table des couleurs seront disponibles ici. Vous pouvez appuyer sur le bouton de menu pour quitter cette page et revenir au menu des paramètres.

LE VISEUR EN DIRECT ET LA BARRE D'ÉTAT

L'écran principal du viseur en direct affichera un flux en direct de l'image telle qu'elle sera capturée (avec les filtres ou un cadre) lorsque vous appuierez sur le déclencheur. La barre



d'état au bas de l'écran affiche également diverses icônes, en fonction des options que vous avez sélectionnées et d'autres facteurs :

1. Batterie : l'icône de batterie se trouve dans le coin inférieur gauche de la barre d'état et affiche quatre barres ou moins en fonction de son état de charge.
 - a. Icône blanche avec quatre barres affichées  : la batterie est chargée entre 76 et 100%.
 - b. Icône blanche avec trois barres affichées  : la batterie est chargée entre 51 et 75%.

- c. Icône blanche avec deux barres affichées  : la batterie est chargée entre 26 et 50%.
- d. Icône blanche avec une barre affichée  : la batterie est chargée entre 6 et 25%.
- e. Icône rouge clignotante  : il reste 5% ou moins de charge à la batterie. Rechargez immédiatement.

2. Mode du flash :

- a. Éclair avec un A à côté  : flash réglé sur automatique

- b. Éclair seul  : flash activé pour toutes les photos
- c. Éclair avec une barre oblique  : flash désactivé pour toutes les photos

3. Statut de la carte microSD™ :

- a. Icône de la carte microSD™  : la carte microSD™ est insérée

4. Statut du retardateur : si l'icône du retardateur  apparaît dans la barre d'état, c'est que le retardateur est activé, ce qui signifie qu'il y aura un délai entre le moment où vous appuierez sur le déclencheur et celui où la photo sera prise. Le flash

clignote comme un compte à rebours après appui sur le bouton de prise de vue

5. Statut du cadre :

a. Icône de bordure  : un cadre a été appliqué et doit être visible dans le viseur.

6. Statut Photobooth :

a. Icône Photobooth  : l'appareil photo est en mode Photobooth (deux photos côte à côte). Les instructions dans le viseur vous aideront à aligner vos deux photos.

7. Statut de l'Impression automatique :

a. Icône d'impression auto  : le mode d'impression automatique a été activé et votre appareil imprimera immédiatement une photo après l'avoir prise.

8. Statut de la réserver de papier :

a. Icône avec fond noir  : papier actuellement chargé dans l'appareil photo

b. Icône avec fond bleu  : papier chargé avec une feuille de calibrage bleue prête à imprimer

c. Icône avec fond rouge  : pas de papier

chargé

PRENDRE UNE PHOTO

1. Allumez l'appareil photo en éloignant le panneau rainuré du centre et en exposant le panneau de navigation.
2. Cliquez sur le  bouton pour accéder au menu principal.
3. Utilisez les flèches pour parcourir les options du menu principal et choisir vos filtres, les réglages du flash et de l'appareil photo en général, ainsi que les options pour le mode Cadre ou Photobooth. Ou bien, ne

choisissez aucune de ces options et continuez simplement avec les paramètres par défaut.

4. Alignez vos photos dans le viseur en direct.
5. Lorsque vous êtes prêt, appuyez sur le déclencheur jaune pour prendre votre photo ou appuyez sur le bouton **OK** du panneau de navigation.
6. Après avoir pris la photo, l'image que vous avez capturée apparaîtra à l'écran avec deux options en bas : Modifier et Imprimer. Si vous appuyez sur Modifier, vous serez dirigé vers un écran vous permettant

d'ajouter un filtre ou un cadre à la photo, puis vous aurez la possibilité de l'imprimer ou de la supprimer. Si vous appuyez sur le bouton **OK** pour modifier, vous serez dirigé vers un écran vous permettant d'ajouter un filtre ou un cadre à la photo. Vous aurez ensuite la possibilité de l'imprimer ou de la supprimer. Si vous appuyez sur Imprimer, vous pourrez imprimer la photo immédiatement. Si vous souhaitez revenir au viseur en direct, appuyez une fois sur le déclencheur ou appuyez sur le ≡ bouton.

IMPRIMER UNE PHOTO

Depuis la Galerie

1. Sélectionnez Galerie dans le menu principal et appuyez sur le bouton **OK**.
2. Utilisez les flèches pour choisir la mémoire interne ou la carte microSD™, puis appuyez sur le bouton **OK**.
3. Utilisez les flèches pour trouver la photo que vous voulez imprimer.
4. OPTIONNEL : Pour continuer à modifier la photo, appuyez sur le bouton **OK**, puis utilisez les flèches pour choisir un filtre (ajouter un filtre) et/ou un cadre (ajouter un

cadre).

5. Appuyez sur le bouton  d'impression.
6. Utilisez les flèches pour augmenter/diminuer le nombre de copies à imprimer.
7. Appuyez sur le bouton **OK** pour confirmer.
8. Patientez pendant l'impression de la/des photo(s).

Après avoir pris une photo

1. Appuyez sur le bouton d'impression .
2. Utilisez les flèches pour augmenter/diminuer le nombre de copies à imprimer.
3. Appuyez sur **OK** pour confirmer.
4. Patientez pendant l'impression de la photo.

TRANSFÉRER DES PHOTOS SUR VOTRE ORDINATEUR

Si vous avez inséré une carte microSD™ dans votre appareil photo KODAK SMILE, vous pouvez facilement télécharger et visualiser des copies haute résolution de vos photos depuis n'importe quel ordinateur portable ou de bureau. Suivez ces étapes pour accéder à vos photos et les enregistrer sur votre ordinateur/ordinateur portable.

1. Branchez le câble USB sur n'importe quel port USB de votre ordinateur (ou ordinateur portable). Branchez l'autre

extrémité du câble micro USB à votre appareil photo.

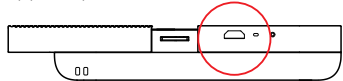

2. Mettez l'appareil photo sous tension.
3. La première fois que vous connectez votre appareil photo, il vous faudra patienter quelques minutes pour télécharger automatiquement les pilotes et reconnaître l'appareil comme périphérique de stockage externe. Ne débranchez pas votre appareil photo pendant ce processus.

4. Une fois l'appareil photo branché et les pilotes installés, vous pouvez accéder aux photos que vous avez prises en allant dans le menu de votre ordinateur et en les visualisant comme périphérique de stockage externe (généralement E:\ par défaut). Vous verrez un dossier appelé DCIM, et dans ce dossier se trouvera un autre dossier appelé SMILE_CAM. C'est ici que vous trouverez des copies de toutes vos photos.
5. Amusez-vous à visualiser, retoucher, imprimer ou afficher ces versions haute résolution de vos photos KODAK SMILE sur

votre ordinateur !

6. Lorsque vous avez terminé, assurez-vous de choisir l'option « Éjecter le périphérique de stockage amovible en toute sécurité » pour éviter tout problème avec votre carte microSD™.

REMARQUE: Veuillez noter que tant que l'appareil photo est branché sur l'ordinateur, vous ne pourrez pas l'utiliser pour prendre ou modifier des photos sur la carte microSD™

MISES À JOUR DU LOGICIEL

De temps à autre, nous publierons des mises à jour qui amélioreront la qualité ou les performances du logiciel de votre appareil photo KODAK SMILE. Suivez ces instructions pour télécharger et installer ces mises à jour.

1. Consultez notre site web à l'adresse www.kodakphotoplus.com/pages/Kodak-Smile-Series et cherchez votre appareil photo, l'appareil photo numérique à impression instantanée KODAK SMILE.
2. Si une mise à jour du logiciel est disponible sur le site, téléchargez le

fichier et enregistrez-le à un emplacement dont vous vous souviendrez.

3. Connectez l'appareil photo à votre ordinateur via le câble micro USB.
4. Allez à l'emplacement où vous avez enregistré le fichier de mise à jour du logiciel et exécutez le programme de mise à jour (il se termine par .exe).
5. La mise à jour doit détecter l'appareil photo installé, mais si il le demande, dirigez-le vers l'emplacement de stockage amovible de l'appareil photo

(généralement E:\ par défaut).

6. Ne débranchez pas l'appareil photo pendant l'installation de la mise à jour.
7. Lorsque vous avez terminé, assurez-vous de choisir l'option « Éjecter le périphérique de stockage amovible en toute sécurité » pour éviter tout problème avec votre appareil photo.

INFORMATIONS DE GARANTIE

GARANTIE LIMITÉE DE L' APPAREIL PHOTO NUMÉRIQUE À IMPRESSION INSTANTANÉE KODAK SMILE

CETTE GARANTIE LIMITÉE VOUS CONFÈRE DES DROITS SPÉCIFIQUES RECONNUS PAR LA LOI. VOUS POURRIEZ DISPOSER DE DROITS SUPPLÉMENTAIRES QUI VARIENT D'UN PAYS À UN AUTRE.

NOUS GARANTISSONS QUE CE PRODUIT SERA EXEMPT DE TOUT DÉFAUT DE FABRICATION ET DE MATÉRIAUX PENDANT LA PÉRIODE DE GARANTIE.

LIMITATION DE RESPONSABILITÉ

Dans la mesure où le droit ne l'interdit pas, cette garantie est exclusive et vient en lieu et place de toute autre garantie écrite, orale, légale, expresse ou implicite. À L'EXCEPTION DES GARANTIES EXPRESSES CONTENUES DANS LA DÉCLARATION DE GARANTIE LIMITÉE ET DANS LA MESURE OÙ CELA NE CONTREVIENT PAS À LA LOI, NOUS DÉCLINONS TOUTES LES AUTRES GARANTIES, EXPLICITES OU IMPLICITES, LÉGALES OU AUTRES, INCLUANT SANS LIMITATION, LES GARANTIES COMMERCIALES ET D'USAGE POUR UN BUT PARTICULIER. DANS LA MESURE OÙ CERTAINES JURIDICTIONS N'AUTORISENT PAS

LA LIMITATION DES GARANTIES TACITES, CES INFORMATIONS PEUVENT NE PAS S'APPLIQUER À VOTRE CAS. DANS LA MESURE OÙ DE TELLES GARANTIES NE PEUVENT ÊTRE EN CONTRADICTION AVEC LES LOIS EN VIGUEUR SOUS VOTRE JURIDICTION, NOUS LIMITONS LA DURÉE ET LA PRISE EN CHARGE À LA DURÉE DE CETTE GARANTIE LIMITÉE EXPRESSE.

NOTRE RESPONSABILITÉ QUANT AUX ARTICLES DÉFECTUEUX SE LIMITE À LA RÉPARATION, AU REMPLACEMENT OU AU REMBOURSEMENT COMME DÉCRIT CI-DESSOUS DANS LA DÉCLARATION DE GARANTIE.

QUI PEUT BÉNÉFICIER DE CETTE GARANTIE?

C&A Marketing, Inc., situé 114 Tived Lane East, Edison, NJ, USA (« nous ») n'accorde cette garantie limitée qu'au client d'origine du produit (« vous »). Elle ne s'étend pas au propriétaire suivant ou à un bénéficiaire du transfert du produit.

QUE COUVRE CETTE GARANTIE? Cette garantie limitée englobera toutes les défauts de matériels et de fabrication éventuelles de l'Appareil photo numérique à impression instantanée KODAK SMILE (le "produit") pendant la période de garantie définie ci-dessous.

QU'EST-CE QUI N'EST PAS COUVERT PAR CETTE GARANTIE? Cette garantie limitée ne couvre pas les dégâts dus aux cas suivants : (a) transport ; (b) entreposage ; (c) mauvaise utilisation ; (d) non-respect des consignes d'utilisation du produit ou omission des opérations d'entretien préventif ; (e) modifications; (f) réparation non autorisée ; (g) usure normale ; ou (h) causes externes comme des accidents, usage abusif ou toute autre action ou événement au-delà de notre contrôle.

QUELLE EST LA PÉRIODE DE COUVERTURE? Cette garantie limitée commence le jour de votre achat et dure pendant un an (la « Période de garantie »). La Période de garantie ne se

prolonge pas si nous réparons ou remplaçons le produit. Nous pouvons changer à notre discrétion la disponibilité de cette garantie limitée, mais les changements ne seront pas rétroactifs.

QUELS SONT VOS RECOURS SOUS CETTE GARANTIE? En cas de défaut du produit pendant la période de garantie, nous pourrions, à notre entière discrétion : (a) réparer ou remplacer le produit (ou la pièce défectueuse) gratuitement ou (b) rembourser le prix d'achat du produit si une unité de remplacement ne peut être fournie.

COMMENT BÉNÉFICIER DE LA GARANTIE?

Pour bénéficier du service de garantie, vous devez nous contacter au +1 844-516-1539 ou par courriel à l'adresse kodak@camarketing.com pendant la Période de garantie pour obtenir un numéro d'autorisation de marchandise défectueuse (« DMA », Defective Merchandise Authorization). Aucun service de garantie ne sera effectué sans numéro DMA et les frais de retour vers nos installations doivent être pris en charge par vous, l'acheteur. Nous prendrons à notre charge les frais d'expédition de l'unité de remplacement.

INFORMATIONS DE CONTACT DE SERVICE À LA CLIENTÈLE

Si vous rencontrez des problèmes avec votre produit, veuillez nous contacter avant de ramener le produit au point de vente. **Nous sommes là pour vous aider!**

Support technique aux USA :

kodak@camarketing.com
844-516-1539

Support technique international :

kodakintl@camarketing.com
844-516-1540

kodakphotoplus.com

La marque commerciale Kodak, le logo et l'habillage sont utilisés sous licence de Eastman Kodak Company.

Android est une marque commerciale de Google Inc.

IOS est une marque commerciale de Cisco aux États-Unis et dans d'autres pays et est utilisée sous licence.

Tous les autres produits, noms de produits, noms de sociétés ainsi que les logos sont des marques de commerce ou des marques déposées de leur détenteur respectif, et ne signifient aucun parrainage, autorisation ou approbation.

Distribué par : C&A Marketing, Inc., 114 Tived Lane East, Edison, NJ 08837, USA

C&A Marketing UK LTD, 167 Hermitage Road, Crusader Industrial Estate, London N4 1LZ, UK

©2019. Tous droits réservés. Fabriqué en Vietnam.

INTRODUZIONE

Grazie per aver acquistato la fotocamera digitale a stampa istantanea KODAK SMILE. Il presente manuale dell'utente contiene le linee guida che garantiscono un utilizzo sicuro di questo prodotto, e che questo non comporti alcun rischio per l'utente. Qualsiasi utilizzo non conforme alle linee guida riportate in questo manuale dell'utente può invalidare la garanzia del prodotto.

Leggere tutte le istruzioni prima di utilizzare il prodotto, e conservare questa guida come materiale di riferimento. Questo prodotto è

destinato esclusivamente all'uso domestico. Non è destinato ad un uso commerciale.

Questo prodotto è coperto da una garanzia limitata di un anno. La copertura è soggetta a limiti ed esclusioni. Per maggiori dettagli, consultare la garanzia.

CARATTERISTICHE TECNICHE

- Misure: 4,875" L x 3,125" W x 0,938" H (12,35 x 8 x 2,5 cm)
- Peso: 7,2 oz (204 g)
- Colori disponibili: Nero/bianco, bianco/giallo, blu, verde, rosso
- Memorie supportate: Schede MicroSD™

fino a 256GB

- Immagini: 10MP o equivalenti
- Capacità della batteria: 700mAh
- Tipo di batteria: Ai polimeri di litio
- Stampe per carica: ~40
- Carta fotografica supportata: KODAK ZINK 2" x 3" carta fotografica con retro adesivo

CONTENUTO DELLA CONFEZIONE

Fotocamera digitale istantanea KODAK SMILE
Cavo per la ricarica
Pacchetto iniziale di carta KODAK ZINK
Manuale dell'utente

AVVERTENZE PER LA SICUREZZA

- Pericolo di attacchi epilettici: Questo dispositivo utilizza ripetutamente luci LED lampeggianti, che possono potenzialmente provocare crisi epilettiche a persone affette da epilessia fotosensibile e/o altri disturbi epilettici. Si consiglia agli utenti di fare attenzione
- Non tentare di smontare il dispositivo per nessun motivo.
- Non lasciare mai la fotocamera o la carta ZINK® in un ambiente che potrebbe diventare estremamente caldo o dove potrebbero essere esposti alla luce diretta del sole per un

lungo periodo di tempo. In caso contrario, la fotocamera potrebbe surriscaldarsi o soffrire di altri problemi.

- Non utilizzare la fotocamera con le mani umide o bagnate. In caso contrario, si potrebbe danneggiare la fotocamera o causare scosse elettriche.
- Non utilizzare prodotti come alcool, benzina, diluenti o altri solventi organici per pulire o provare a pulire questo prodotto.
- Non utilizzare questo dispositivo in un ambiente in cui possa essere esposto a polveri pesanti o umidità.
- Non far cadere o scuotere la fotocamera,

perché questo potrebbe causare malfunzionamenti o danneggiare permanentemente le parti interne.

- Non utilizzare questa fotocamera mentre si fa il bagno o si è sotto la doccia.
- Non riporre la fotocamera in un luogo in cui possa cadere o essere spinta in una vasca o in un lavandino.
- Non mettere, far cadere o immergere la fotocamera in acqua o liquidi di altro tipo.
- Accertarsi che sulla fotocamera non cadano oggetti e non vengano versati liquidi.

INFORMAZIONI SUL PRODOTTO

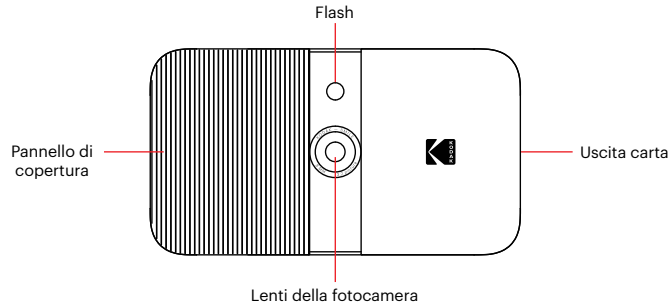

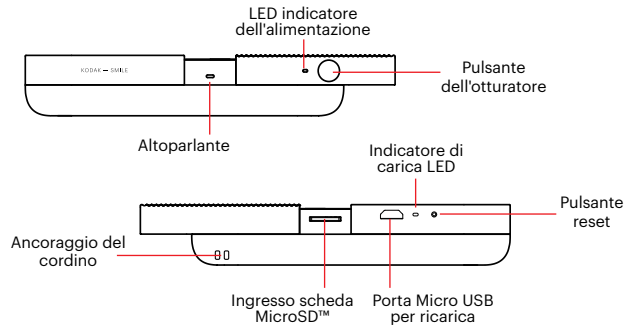
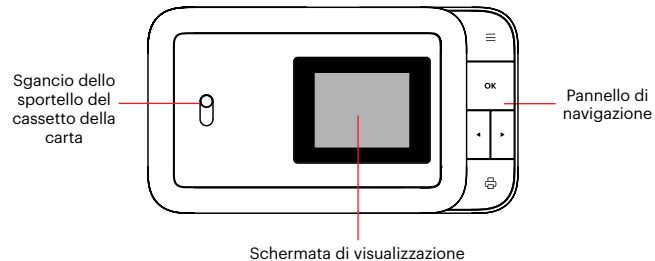

PANORAMICA DEL PANNELLO DI NAVIGAZIONE

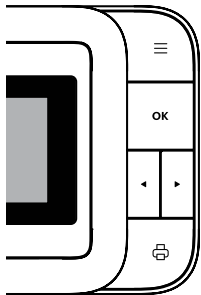

Pulsanti:

Menu ≡: Premendo questo pulsante accedi al menu principale, dal quale puoi accedere ai menu filtro, bordo, galleria, cabina fotografica, flash e impostazioni. Il pulsante del menu funziona anche come pulsante "Indietro". Premendolo, da una qualsiasi schermata, si torna indietro alla schermata precedente. Premendolo mentre si è nel menu principale, si ritorna alla schermata di live view.

OK: Premere questo pulsante per confermare una scelta o per scattare una foto. In alcune situazioni, il tasto OK funge anche da tasto funzione (ad esempio, subito dopo aver scattato una foto, premendo il tasto OK si accede alla schermata di modifica).

◀▶: Usa i tasti freccia per scorrere le opzioni dei menu, oltre che tra le foto della galleria.

Stampa 🖨️: Premere questo pulsante durante la visione di una foto che deve essere trasferita al menu di stampa per iniziare il processo di stampa della foto.

PREPARAZIONE ALL'USO

Caricare SMILE

Prima di utilizzare la fotocamera, collegarla al caricabatterie, inserendo il cavo micro USB nell'apposita porta di ricarica micro USB sul fondo e lasciare che si carichi completamente. Utilizzare sempre il caricabatterie originale fornito in dotazione per assicurarsi che la carica

sia appropriata.

Quando l'indicatore LED rosso lampeggia, la batteria è scarica, e la fotocamera deve essere collegata per ricaricarla. Mentre la fotocamera è in carica, il LED indicatore si accende di una luce rossa fissa. Una volta completato il processo, il LED di segnalazione diventerà verde fisso.

Caricare la carta

Caricare la carta ZINK® nella fotocamera: Seguire i passaggi sotto indicati per caricare in modo semplice e veloce la nuova fotocamera con carta adesiva ZINK® così da poter iniziare a

stampare le foto!

1. Aprire il cassetto della carta sul retro premendo il fermo e tirandolo verso di sé.

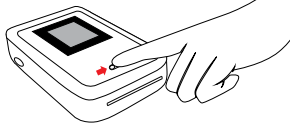

2. Collocare il foglio di calibrazione blu nel cassetto, lasciando il codice a barre rivolto verso il basso. Posizionarci sopra gli altri fogli, con il lato lucido rivolto verso di sé. Evitare di toccare il lato lucido per non lasciare

impronte digitali sulla carta.

3. Quando stampi la prima foto dopo aver caricato la carta ZINK®, il foglio di calibrazione blu viene lentamente espulso dalla fessura di stampa.
4. La foto verrà stampata dopo l'espulsione del foglio di calibrazione.

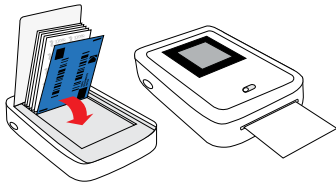

Attenzione: Nella fotocamera KODAK SMILE funziona solo la carta KODAK ZINK. Carte di altri marchi non sono compatibili.

Accensione/spegnimento

Per accendere la fotocamera, far scorrere il pannello scanalato verso l'esterno. In questo modo vengono scoperti il pannello di navigazione, l'obiettivo della fotocamera e il flash, inoltre lo schermo LCD sulla parte posteriore si illumina. Inoltre, la fotocamera emetterà un segnale acustico, per segnalare che è accesa. Per spegnere la fotocamera, basta far scorrere il pannello verso il centro.

Inserire una scheda MicroSD™

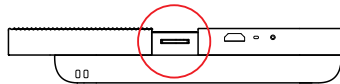

La fotocamera ha una memoria interna limitata e può memorizzare solo tre foto alla volta; per modificare e salvare più di tre foto da stampare in un secondo momento è necessaria una scheda microSD™. SMILE può funzionare senza una scheda microSD™, ma è consigliabile utilizzarne una.

Inserire la scheda microSD™ nella fessura in

basso mentre l'obiettivo della fotocamera è aperto, con i pin metallici rivolti verso la parte anteriore della fotocamera. Per rimuoverla, premere delicatamente la scheda con l'unghia, in modo da farla uscire.

SMILE supporta schede microSD™ fino a 256GB.

SCORRERE IL MENU

Nel menu della fotocamera KODAK SMILE sono disponibili sei opzioni, a cui si accede premendo il pulsante superiore del pannello di navigazione  e usando i tasti freccia per scorrere le opzioni.







Questa sezione riesaminerà queste opzioni e il loro utilizzo.

GALLERIA

Selezionare l'icona Galleria  dal menu principale per visualizzare le foto. Dalla Galleria è possibile modificare e stampare qualsiasi foto scattata in precedenza con la fotocamera SMILE o qualsiasi immagine già presente sulla scheda microSD™.

Dopo aver selezionato Galleria dal menu principale, è necessario scegliere tra le foto memorizzate nella memoria interna e quelle memorizzate nella scheda SD. Effettuare la

selezione, dopodiché utilizzare i tasti freccia per scorrere le foto scattate. Le immagini presenteranno due opzioni in basso: MODIFICA e STAMPA.

Premi il pulsante OK per entrare nel menu MODIFICA, che ti darà tre opzioni: filtro , bordo , e elimina . Selezionare Filtro  per scegliere tra le varie funzioni di filtro fotografico. Selezionare Bordo  per aggiungere un bordo bianco alla foto o per lasciarla senza bordi. Selezionare Elimina  avverrà richiesta nuovamente la conferma di voler eliminare la foto. Premere **OK** per eliminare la foto dalla scheda SD.

Selezionare Stampa, in qualsiasi momento, per stampare la foto così come appare nella galleria. Prima che la foto venga stampata, viene richiesto di confermare premendo il pulsante **OK**.

ATTENZIONE: Senza una scheda microSD™, la fotocamera può salvare solo le 3 foto scattate più di recente. Consigliamo vivamente di utilizzare una scheda microSD™ per sfruttare al meglio la fotocamera KODAK SMILE.

FILTRO

Il menu Filtro  offre la possibilità di scegliere tra una varietà di filtri da applicare alla foto. Premere il pulsante **OK** e utilizzare le frecce per navigare tra i

filtri disponibili. Lo schermo LCD fornisce un'anteprima in tempo reale di quel filtro; premere nuovamente il pulsante **OK** per confermare e applicare il filtro.

BORDI

Il menu Bordi  offre la possibilità di aggiungere un bordo alla foto. Premere il pulsante **OK** per aprire il menu Bordi.

Il menu Bordi offre due opzioni tra cui scegliere: Off e On.

- Off: una foto senza bordi. Se si sceglie questa opzione, si viene riportati alla visualizzazione

live view.

- On: una foto con il bordo. Selezionando questa opzione, si viene portati nella modalità live view, con un bordo bianco fisso intorno all'immagine. Nella parte inferiore destra della barra di stato della live view è presente un'icona che indica anche lo stato del bordo. Il bordo resterà applicato fino a quando non si rientra manualmente nel menu dei bordi e lo si disattiva, o fino a quando la fotocamera non viene spenta.

CABINA FOTOGRAFICA

Il menu Cabina fotografica  permette di

stampare due foto affiancate nella stessa immagine.



- La modalità live view fornisce le indicazioni per assicurarsi che l'immagine si collochi nello spazio assegnato, e sul lato inferiore destro della barra di stato della modalità live view è presente un'icona che indica lo stato della modalità della cabina.
- Tocca una volta il pulsante dell'otturatore e sullo schermo appariranno le linee guida per scattare il tuo primo scatto. Per il secondo scatto, l'altro lato dello schermo rimarrà attivo e la prima immagine catturata sarà visibile sul

lato sinistro dello schermo.

- La fotocamera rimarrà in modalità cabina fotografica fino a quando non ritorni al menu dei bordi e lo disattivi, o fino a quando non spegni la fotocamera, così potrai scattare tutte le foto e gli scatti che vuoi!

FLASH

Utilizzare le frecce per evidenziare l'icona Flash  e premere il pulsante **OK** per aprire il menu Flash.

Utilizzare le frecce per scorrere le opzioni: Attivare il flash , disattivare il flash , e flash automatico .

IMPOSTAZIONI

Il menu Impostazioni  permette di accedere e regolare molteplici impostazioni della fotocamera. Le opzioni disponibili nel menu delle impostazioni sono le seguenti:

TIMER

Selezionare l'icona Timer  dal menu delle impostazioni per impostare un timer per l'immagine successiva (ottimo per i selfie e le foto di gruppo!) Scegliere tra le impostazioni del timer: spento, tre (3) secondi o dieci (10) secondi. Quando scatti una foto con il temporizzatore attivo, il flash della fotocamera lampeggerà una

volta al secondo, come conto alla rovescia.

Il timer resterà attivo fino a quando non rientri manualmente nel menu del timer e lo disattivi, o fino a quando non spegni la fotocamera, quindi puoi scattare tutte le immagini a tempo che vuoi!

VOLUME

Per aprire il menu del volume, selezionare l'icona Volume  dal menu delle impostazioni. Utilizzare le frecce per alzare e abbassare il volume della pressione dei tasti e il suono dell'otturatore quando si scatta una foto.

STAMPA AUTOMATICA

Selezionare l'icona Stampa automatica  dal menu delle impostazioni per attivare o disattivare la stampa automatica. Se l'opzione Stampa automatica è attiva, le immagini verranno stampate immediatamente dopo essere state scattate. L'opzione resta attiva fino a quando non viene disattivata da questo menu.

LINGUA

Selezionare l'icona Lingua  dal menu delle impostazioni per cambiare la lingua visualizzata sulla fotocamera. È possibile scegliere tra inglese, spagnolo e tedesco.



INFORMAZIONI SUL PRODOTTO

Selezionare l'icona Informazioni sul prodotto  dal menu delle impostazioni per visualizzare le informazioni sulla fotocamera. Qui vengono visualizzati la versione del firmware, il numero di serie e la versione della tabella colori. Puoi premere il pulsante menu per uscire da questa pagina e tornare al menu delle impostazioni.





IL LIVE VIEW E LA BARRA DI STATO

La schermata principale del live view mostra un feed in tempo reale dell'immagine così come sarà acquisita (completa di filtri o bordo) una



volta premuto il pulsante dell'otturatore. La barra di stato in basso mostrerà inoltre varie icone, a seconda delle opzioni selezionate e di altri fattori:

1. Batteria: l'icona della batteria è posizionata nell'angolo in basso a sinistra della barra di stato, e mostra quattro barre o meno, a seconda dello stato di caricamento.
 - a. Icona bianca che mostra quattro barre : la batteria è carica al 76-100%.
 - b. Icona bianca che mostra tre barre : la batteria è carica al 51-75%.
 - c. Icona bianca che mostra due barre :

la batteria è carica al 26-50%

- d. Icona bianca che mostra una barra : la batteria è carica al 6-25%.
 - e. Icona rossa lampeggiante : la batteria ha una carica residua pari o inferiore al 5%. Ricaricare appena possibile.
2. Stato del flash:
 - a. Lampo con una A vicino : il flash è impostato su automatico
 - b. Solo lampo : il flash è attivo su tutte le foto

c. Lampo sbarrato : il flash è disattivato per tutte le foto

3. Stato della scheda microSD™:
 - a. Icona della scheda microSD™ : la scheda microSD™ è inserita
4. Status del timer  se nella barra di stato è visualizzata l'icona del timer, alle foto viene applicato un timer, quindi tra la pressione dell'otturatore e lo scatto della foto intercorre un intervallo di tempo. Puoi premere il pulsante menu per uscire da questa pagina e tornare al menu delle impostazioni.

5. Stato del bordo:

- a. Icona del bordo : è stato applicato un bordo, e sarà visibile in modalità live view.

6. Stato della Cabina fotografica:



- a. Icona della cabina fotografica : la fotocamera è in modalità cabina fotografica (due foto affiancate). Le indicazioni presenti nel live view permettono di allineare le foto scattate in modalità cabina.

7. Stato Stampa Automatica:

- a. Icona stampa automatica : la

modalità di stampa automatica è attiva e la fotocamera stamperà immediatamente un'immagine dopo lo scatto.

8. Stato del cassetto:

- a. Icona con sfondo nero : carta caricata nella fotocamera
- b. Icona con sfondo blu : carta caricata e foglio di calibrazione blu pronto per la stampa
- c. Icona con sfondo rosso : assenza di carta

SCATTARE UNA FOTO

1. Accendere la fotocamera facendo scorrere il pannello scanalato verso l'esterno ed aprendo il pannello di navigazione.
2. Premere il  pulsante per accedere al menu principale.
3. Utilizzare le frecce per scorrere le opzioni del menu principale e scegliere le impostazioni dei filtri, del flash e della fotocamera in generale, nonché le opzioni per una modalità bordo o cabina fotografica. In alternativa, si può evitare di sceglierne una e procedere con le

impostazioni predefinite.

4. Mettere a fuoco lo scatto (o gli scatti) in modalità live view.
5. Una volta pronti, premere il pulsante giallo dell'otturatore per scattare la foto, oppure premere il pulsante OK sul pannello di navigazione.
6. Dopo aver scattato la foto, l'immagine acquisita apparirà sullo schermo, mostrando nella parte inferiore due opzioni: Modifica e Stampa. Se premi il pulsante **OK** per modificare, verrai portato ad una schermata, dove potrai aggiungere un filtro o un bordo all'immagine, per poi avere

l'opzione di stamparla o cancellarla.

Se premi Stampa, potrai stampare immediatamente la foto. Se desideri tornare alla visualizzazione Live view, premi una volta il pulsante dell'otturatore, oppure premi il  pulsante.

STAMPARE UNA FOTO

Dalla Galleria

1. Selezionare Galleria dal menu principale e premere il pulsante **OK**.
2. Utilizzare le frecce per scegliere tra memoria interna o scheda microSD™,

quindi premere il pulsante **OK**.

3. Utilizzare le frecce per trovare la foto che si intende stampare.
4. **FACOLTATIVO:** Per modificare ulteriormente la foto, premi il pulsante **OK**, dopodiché usa le frecce per selezionare il filtro (aggiungi filtro) e/o il bordo (aggiungi bordo).
5. Premere il pulsante stampa .
6. Usare le frecce per aumentare/diminuire il numero di copie da stampare.
7. Premere il pulsante **OK** per confermare.

8. Attendere che la stampa della/delle foto sia completata.

Dopo aver scattato una foto

1. Premere il pulsante Stampa .
2. Usare le frecce per aumentare/diminuire il numero di copie da stampare.
3. Premere il pulsante **OK** per confermare.
4. Attendere che la stampa della foto sia completata.

TRASFERIRE LE FOTO AL COMPUTER

Se nella fotocamera KODAK SMILE è installata una scheda microSD™, è possibile scaricare e visualizzare facilmente copie ad alta risoluzione delle foto su qualsiasi computer portatile o personal computer. Seguire questi passaggi per accedere e salvare le foto da computer o portatile.

1. Inserire l'estremità del connettore USB del cavo di ricarica in qualsiasi porta USB del computer (o portatile). Inserire il connettore micro USB nella porta di ricarica della fotocamera.

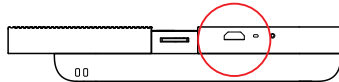

2. Aprire la fotocamera per attivarla.
3. La prima volta che la fotocamera viene collegata, occorreranno alcuni minuti per scaricare automaticamente i driver e riconoscere la fotocamera come dispositivo di archiviazione esterno. Non scollagare la fotocamera durante questo processo.
4. Dopo aver collegato la fotocamera e aver installato i driver, è possibile

accedere alle immagini scattate andando nel menu del computer, dove sarà visualizzata come un dispositivo di archiviazione esterno (solitamente è impostato automaticamente su E:\). Verrà visualizzata una cartella chiamata DCIM, all'interno della quale sarà presente un'altra cartella, chiamata SMILE_CAM. In questa cartella si trovano le copie di tutte le foto.

5. È possibile divertirsi a visualizzare, modificare, stampare e/o pubblicare queste versioni ad alta risoluzione delle foto di KODAK SMILE dal computer!

6. Una volta terminato, assicurarsi di selezionare l'opzione "espelli il dispositivo di archiviazione rimovibile", per prevenire problemi alla scheda microSD™.

ATTENZIONE: Si prega di notare che, mentre la fotocamera è collegata al computer, non sarà possibile utilizzarla per scattare o modificare foto sulla scheda microSD™.

AGGIORNAMENTI DEL FIRMWARE

Di tanto in tanto, rilasceremo aggiornamenti che miglioreranno la qualità e/o le prestazioni del software della fotocamera

KODAK SMILE. Seguire queste istruzioni per scaricare e installare gli aggiornamenti.

1. Visitare il nostro sito web all'indirizzo www.kodakphotoplus.com/pages/Kodak-Smile-Series per cercare la propria fotocamera, la fotocamera digitale a stampa istantanea KODAK SMILE.
2. Nel caso in cui il sito disponga di un aggiornamento del firmware, scaricare il file e salvarlo in una posizione facilmente ricordabile.
3. Collegare la fotocamera al computer tramite il cavo micro USB.

4. Andare nel punto in cui è stato salvato il file di aggiornamento del firmware, e lanciare il programma di aggiornamento (che termina in .exe)..
5. L'aggiornamento dovrebbe rilevare la videocamera installata, ma, se richiesto, indirizzarla alla posizione di archiviazione rimovibile della videocamera (di solito è impostata di default su E:\).
6. Non scollegare la fotocamera durante l'installazione dell'aggiornamento.
7. Una volta terminato, assicurarsi di selezionare l'opzione "espelli il dispositivo

di archiviazione rimovibile", per prevenire problemi alla fotocamera.

INFORMAZIONI SULLA GARANZIA

GARANZIA LIMITATA PER LA KODAK INSTANT PRINT DIGITAL CAMERA

QUESTA GARANZIA LIMITATA CONFERISCE ALL'UTENTE DIRITTI LEGITTIMI E SPECIALI, OLTRE AI DIRITTI CHE POSSONO ESSERE RICONOSCIUTI A SECONDA DELLO STATO.

NOI GARANTIAMO CHE, NEL CORSO DEL PERIODO DI GARANZIA, IL PRODOTTO NON PRESENTERÀ DIFETTI DI FABBRICAZIONE O NEI MATERIALI.

LIMITAZIONE DELLA RESPONSABILITÀ

NELLA MISURA NON VIETATA DALLA LEGGE, QUESTA GARANZIA È DA INTENDERSI

ESCLUSIVA E SOSTITUTIVA DI TUTTE LE ALTRE GARANZIE, SIANO ESSE VERBALI, SCRITTE, OBBLIGATORIE, ESPRESSE O IMPLICITE, FATTE SALVE LE GARANZIE ESPRESSE CONTEMPLATE IN QUESTA DICHIARAZIONE DI GARANZIA LIMITATA. NELLA MISURA NON VIETATA DALLA LEGGE, NOI NON RICONOSCIAMO TUTTE LE ALTRE GARANZIE, SIANO ESSE ESPRESSE O IMPLICITE, OBBLIGATORIE O ALTRO, INCLUSE, SENZA LIMITAZIONI, LE GARANZIE DI COMMERCIALIZZABILITÀ E ADEGUATEZZA A PARTICOLARI FINALITÀ. ALCUNI STATI NON AMMETTONO IL DISCONOSCIMENTO DI GARANZIE IMPLICITE, PERTANTO QUESTO DOCUMENTO POTREBBE NON ESSERE

APPLICABILE A OGNI UTENTE. NELLA MISURA IN CUI TALI GARANZIE NON POSSONO ESSERE DISCONOSCIUTE IN VIRTÙ DI LEGGI VIGENTI NELLA SUA GIURISDIZIONE, NOI LIMITIAMO LA VALIDITÀ E I RIMEDI SANCITI DALLE STESSA ALLA VALIDITÀ DI QUESTA GARANZIA ESPRESSA E LIMITATA.

LA NOSTRA RESPONSABILITÀ IN MERITO A PRODOTTI DIFETTOSI È LIMITATA ALLA RIPARAZIONE, SOSTITUZIONE O AL RIMBORSO, NELLE MODALITÀ DESCRITTE A PIÙ DI PAGINA DI QUESTA DICHIARAZIONE DI GARANZIA.

CHI PUÒ RICORRERE A QUESTA GARANZIA?

C&A Marketing, Inc. domiciliata in 114 Tived

Lane East, Edison, NJ (in prosieguo la “Società”) estende questa garanzia limitata solo al cliente che ha effettivamente acquistato il prodotto (in prosieguo il “Cliente”). Questa garanzia non viene estesa ai proprietari successivi o agli altri destinatari del prodotto.

COSA COPRE QUESTA GARANZIA? Questa garanzia limitata copre i difetti di fabbricazione e nei materiali della KODAK SMILE Instant Digital Camera (in prosieguo il “Prodotto”) per il periodo di garanzia stabilito in questo documento.

COSA NON COPRE QUESTA GARANZIA?

Questa garanzia limitata non copre danni dovuti a: (a) trasporto; (b) stivaggio/

immagazzinamento; (c) uso improprio; (d) mancato rispetto delle istruzioni del prodotto o mancata manutenzione preventiva; (e) modifiche; (f) riparazioni non autorizzate; (g) normale usura; (h) cause esterne, come incidenti, abusi o altre azioni o eventi al di fuori del nostro ragionevole controllo.

QUAL È IL PERIODO DI COPERTURA? La validità di questa garanzia limitata decorre dalla data di acquisto e ha la durata di un anno (in prosieguo “Periodo di garanzia”). Il Periodo di garanzia non viene prorogato a seguito di interventi di riparazione o sostituzione del prodotto. Noi ci riserviamo la facoltà di modificare la disponibilità di questa garanzia

limitata a nostra discrezione; le modifiche non avranno effetto retroattivo.

QUALI SONO I RIMEDI PREVISTI DA QUESTA GARANZIA?

Relativamente ai prodotti che presentino difetti nel corso del Periodo di garanzia, a nostra esclusiva discrezione provvederemo a: (a) riparare o sostituire il prodotto difettoso (o la parte difettosa) gratuitamente; (b) rimborsare il prezzo di acquisto del prodotto difettoso, nel caso non fosse possibile sostituirlo con un altro.

COME È POSSIBILE OTTENERE INTERVENTI IN GARANZIA?

Per ottenere interventi in garanzia, è necessario contattarci telefonicamente al numero 844-516-1539 o via

email all'indirizzo kodak@camarketing.com durante il Periodo di garanzia, e richiedere il numero di autorizzazione alla restituzione della merce (ossia il numero "DMA"). In assenza di un numero DMA non verrà erogato alcun servizio di garanzia e le spese di restituzione saranno a carico del Cliente, ossia dell'acquirente. La Società si farà carico delle spese di spedizione dei prodotti sostitutivi.

INFORMAZIONI DI CONTATTO DEL SERVIZIO CLIENTI

In caso di problemi con il prodotto, si prega di contattarci prima di restituire l'articolo al luogo di acquisto. **Siamo qui per aiutare!**

Supporto USA:

kodak@camarketing.com
844-516-1539

Supporto internazionale:

kodakintl@camarketing.com
844-516-1540

kodakphotoplus.com

Il marchio, il logo e il vestito commerciale Kodak sono utilizzati su licenza di Eastman Kodak Company.

Android è un marchio di Google Inc.

IOS è un marchio di Cisco negli Stati Uniti e in altri paesi e viene utilizzato su licenza.

Tutti gli altri prodotti, nomi di marchi, nomi di società e loghi sono marchi dei rispettivi proprietari, utilizzati solo per identificare i loro rispettivi prodotti e non intendono connotare alcuna sponsorizzazione, approvazione o approvazione.

Distribuito da: C&A Marketing, Inc., 114 Tived Lane East, Edison, NJ 08837, USA

C&A Marketing UK LTD, 167 Hermitage Road, Crusader Industrial Estate, London N4 1LZ, UK

©2019. Tutti i diritti riservati. Prodotto in Vietnam.

EINFÜHRUNG

Vielen Dank, dass Sie sich für die KODAK SMILE Instant Print Digital Camera entschieden haben. Diese Bedienungsanleitung soll Ihnen Hilfestellung geben, die Sicherheit im Umgang mit diesem Produkt zu gewährleisten und Sie vor Gefahren schützen. Die Verwendung einer anderen als der in diesem Benutzerhandbuch beschriebenen Weise kann dazu führen, dass die beschränkte Garantie erlischt.

Bitte lesen Sie vor der Verwendung des Produkts alle Hinweise und bewahren Sie die vorliegende Bedienungsanleitung zum späteren Nachschlagen auf. Dieses Produkt ist nur zur Verwendung im privaten Bereich

bestimmt. Gewerbliche Nutzung ist nicht vorgesehen.

Für dieses Produkt besteht eine beschränkte Garantie von einem Jahr. Der Umfang unterliegt Beschränkungen und Ausnahmen. Einzelheiten hierzu entnehmen Sie bitte der Garantie.

TECHNISCHE DATEN

- Abmessungen: 4,875" L x 3,125" B x 0,938" H (12,35 x 8 x 2,5 cm)
- Gewicht: 7.2 oz (204 g)
- Verfügbare Farben: Schwarz/Weiß, Weiß/Gelb, Blau, Grün, Rot

- Unterstützter Speicher: MicroSD™-Karten bis zu 256 GB
- Bilder: 10MP-Äquivalent
- Akkuleistung: 700mAh
- Akku-Typ: Lithium-Polymer
- Drucke pro Charge: ~40
- Unterstütztes Fotopapier: KODAK ZINK 2" x 3" rückseitig haftendes Fotopapier

LIEFERUMFANG

KODAK SMILE Instant Digital Camera
Ladekabel
Einsteigerpaket mit KODAK ZINK-Papier
Bedienungsanleitung

SICHERHEITSVORKEHRUNGEN

- Warnung vor Anfällen In diesem Gerät werden immer wieder blinkende LED-Leuchten eingesetzt. Blitz- oder Flackereffekte können bei Menschen mit fotosensitiver Epilepsie oder anderen Anfallserkrankungen zu Anfällen führen. Es empfiehlt sich daher ein angemessener Umgang.
- Versuchen Sie keinesfalls, dieses Gerät aus irgendwelchen Gründen auseinanderzubauen.
- Lassen Sie Ihre Kamera oder das ZINK®-Papier niemals in Bereichen, wo es extrem heiß werden kann oder wo sie längere Zeit direktem Sonnenlicht ausgesetzt sind. Dies kann dazu führen, dass Ihre Kamera überhitzt

- oder anderweitig Probleme macht.
- Fassen Sie die Kamera niemals mit feuchten oder nassen Händen an. Dadurch kann die Kamera beschädigt werden oder ein Stromschlag kann eintreten.
 - Verwenden Sie bei der Reinigung keine Produkte wie Alkohol, Benzin, Verdünnungsmittel oder andere organische Lösungsmittel.
 - Verwenden Sie dieses Gerät nicht in Bereichen, wo es starker Staubentwicklung oder Feuchtigkeit ausgesetzt ist.
 - Lassen Sie die Kamera niemals fallen und schütteln Sie sie nicht, da dies zu Fehlfunktionen führen oder die inneren Komponenten dauerhaft beschädigen könnte.

- Verwenden Sie diese Kamera nicht beim Baden oder unter der Dusche.
- Stellen oder platzieren Sie die Kamera niemals so, dass sie herunterfallen oder in eine Wanne oder Spüle gezogen werden kann.
- Achten Sie darauf, dass die Kamera nicht in Wasser oder andere Flüssigkeiten eingetaucht wird.
- Achten Sie darauf, dass keine Objekte auf die Kamera fallen und keine Flüssigkeiten auf die Kamera gelangen.

PRODUKTÜBERSICHT

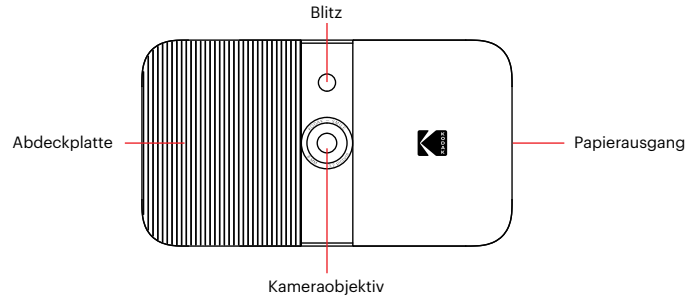

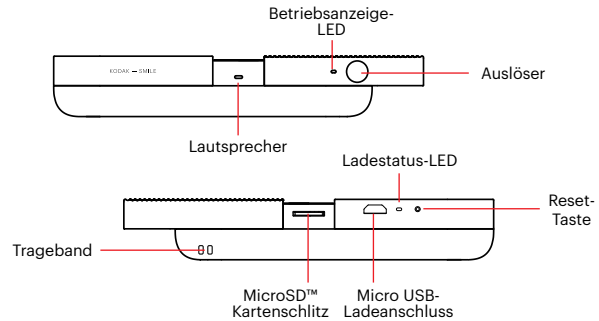
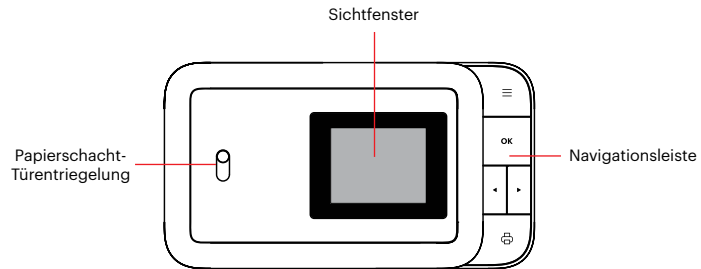

ÜBERSICHT ÜBER DIE NAVIGATIONSLEISTE

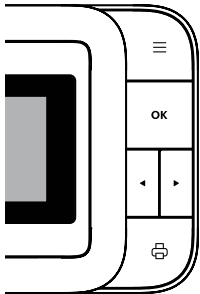

Tasten:

Menü ≡ : Durch Drücken dieser Taste gelangen Sie zum Hauptmenü, von dem aus Sie auf die Menüs Galerie, Filter, Rahmen, Photo Booth, Blitz und Einstellungen zugreifen können. Die Menütaste fungiert auch als Zurück-Taste. Drücken Sie diese von einem beliebigen Bildschirminhalt aus, und Sie gelangen jeweils um einen Bildschirm zurück. Wenn Sie diese Taste drücken, während Sie sich im Hauptmenü befinden, gelangen Sie zurück zum Sucher.

OK: Drücken Sie diese Taste, um eine Auswahl zu bestätigen oder ein Bild aufzunehmen. In bestimmten Szenarien wird die OK-Taste auch als Funktionstaste verwendet (z. B. direkt nach der Aufnahme eines Bildes führt Sie ein Druck auf die OK-Taste zum Bearbeitungsbildschirm).

◀▶: Verwenden Sie diese Pfeiltasten, um sowohl zwischen den Optionen in Menüs als auch zwischen Fotos in der Galerie zu wechseln.

Druck 🖨️ : Um den Druckvorgang zu starten, drücken Sie diese Taste, während Sie ein Foto ansehen. Das Foto wird zum Druckmenü hinzugefügt.

VORBEREITUNGEN VOR DER ANWENDUNG

Laden Sie das Gerät

Bevor Sie die Kamera in Gebrauch nehmen, verbinden Sie sie mit dem Ladegerät,

indem Sie das Mikro-USB-Kabel in den dafür vorgesehenen Micro USB-Ladeanschluss auf der Unterseite stecken und vollständig aufladen. Verwenden Sie immer das mitgelieferte Original-Ladegerät, damit eine ordnungsgemäße Aufladung sichergestellt ist.

Wenn die rote LED-Anzeige blinkt, bedeutet dies, dass der Akku schwach ist und Sie die Kamera zum Aufladen anschließen sollten. Während die Kamera aufgeladen wird, leuchtet die LED-Anzeige dauerhaft rot. Nach Abschluss des Vorgangs leuchtet die LED-Anzeige konstant grün.

Legen Sie das Papier ein

Legen Sie Ihr ZINK®-Papier in die Kamera ein: Führen Sie die folgenden Schritte aus, um Ihre neue Kamera schnell und einfach mit ZINK® Haftpapier zu befüllen. Dann können Sie damit beginnen, Fotos zu drucken!

1. Öffnen Sie das Papierfach auf der Rückseite, indem Sie die Verriegelung nach unten drücken und zu sich ziehen.

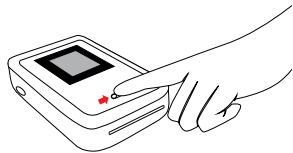

2. Legen Sie das blaue Kalibrierungsblatt mit dem Barcode nach unten in das Fach ein. Legen Sie die anderen unbedruckten Blätter mit der glänzenden Seite nach oben darauf. Versuchen Sie, die glänzende Seite nicht zu berühren, um Fingerabdrücke auf dem Papier zu

vermeiden.

3. Wenn Sie Ihr erstes Foto nach dem Einlegen des ZINK®-Papiers drucken, wird das blaue Kalibrierungsblatt langsam aus dem Druckschlitz ausgeworfen.
4. Ihr Foto wird gedruckt, sobald das Kalibrierungsblatt fertig ist.

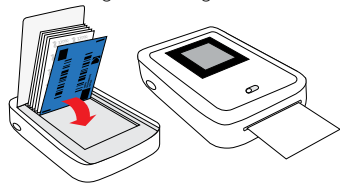

Anmerkung: Nur KODAK ZINK-Papier wird in Ihrer KODAK SMILE Kamera funktionieren. Andere Markenpapiere sind nicht kompatibel.

Ein- und Ausschalten des Geräts

Um die Kamera einzuschalten, schieben Sie das geriffelte Bedienfeld nach außen von der Mitte weg. Dadurch werden die Navigationsleiste, das Kameraobjektiv und der Blitz freigelegt, und der LCD-Bildschirm auf der Rückseite leuchtet auf. Die Kamera gibt außerdem einen Musikton aus, damit Sie wissen, dass sie eingeschaltet ist.

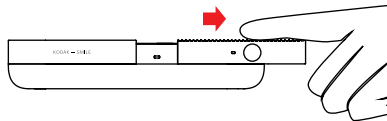

Um die Kamera auszuschalten, schieben Sie das Bedienfeld einfach wieder in Richtung Mitte.

Einlegen einer microSD™-Karte

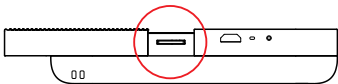

Die Kamera verfügt über einen begrenzten internen Speicher und kann nur drei Fotos gleichzeitig speichern; wenn Sie mehr als drei Fotos bearbeiten und speichern möchten, um sie später auszudrucken, ist eine microSD™ Speicherkarte erforderlich. Das SMILE kann ohne microSD™-Karte verwendet werden. Es wird jedoch dringend empfohlen, eine derartige Karte zu nutzen.

Stecken Sie die microSD™-Karte in den Steckplatz an der Unterseite, wenn das Objektiv der Kamera sichtbar ist. Dabei sollten die Metallstifte zur Vorderseite der Kamera zeigen. Um die Karte zu entfernen, drücken

Sie sie vorsichtig mit dem Fingernagel ein. Sie sollte herauspringen.

Das SMILE unterstützt microSD™-Karten bis zu 256 GB.







NAVIGATION IM MENÜ

Es gibt sechs Optionen im Menü der KODAK SMILE Kamera. Der Zugriff erfolgt durch Drücken der oberen Schaltfläche in der Navigationsleiste \equiv und verwenden der Pfeiltasten, um zwischen den Optionen zu wechseln. In diesem Abschnitt werden diese Optionen und ihre Verwendung erläutert.

GALERIE

Wählen Sie das Symbol  Galerie aus dem Hauptmenü, um Ihre Fotos anzusehen. In der Galerie können Sie alle Fotos bearbeiten und drucken, die Sie zuvor mit Ihrer SMILE-Kamera aufgenommen haben. Ebenso alle vorhandenen Bilder, die sich bereits auf Ihrer microSD™-Karte befinden. Nachdem Sie im Hauptmenü den Menüpunkt Galerie ausgewählt haben, müssen Sie zwischen Fotos im internen Speicher und der SD-Karte wählen. Treffen Sie Ihre Auswahl und blättern Sie dann mit

den Pfeiltasten durch die aufgenommenen Fotos. Es gibt zwei Optionen für die Bilder, die unten angezeigt werden: BEARBEITEN und DRUCKEN.

Drücken Sie die OK-Taste, um in das Menü BEARBEITEN zu gelangen, welches Ihnen drei Optionen bieten wird: FILTER , Rahmen , und Löschen . Mit der Option Filter  können Sie unter den Filteroptionen für Ihr Foto eine Auswahl treffen. Wählen Sie Rahmen  t damit Ihr Foto einen weißen Rahmen erhält oder lassen Sie es ohne Rahmen. Wählen Sie Löschen  und Sie werden nochmals

gefragt, ob Sie das Foto löschen möchten. Klicken Sie auf OK, um das Foto von Ihrer SD-Karte zu löschen.

Sie können jederzeit auf Drucken klicken, um das Foto so zu drucken, wie es in Ihrer Galerie gezeigt wird. Vor dem Ausdruck werden Sie aufgefordert, dies mit der Schaltfläche **OK** zu bestätigen.

HINWEIS: Ohne eine microSD™ Speicherkarte kann die Kamera nur die 3 zuletzt aufgenommenen Fotos speichern. Alle anderen Fotos werden überschrieben. Wir empfehlen dringend, eine microSD™-

Karte zu verwenden, um Ihre KODAK SMILE Kamera optimal zu nutzen.

FILTER

Das Menü  Filter stellt eine Vielzahl von Filtern zur Verfügung, die auf Ihr Foto angewandt werden können. Drücken Sie die OK-Taste und verwenden Sie dann die Pfeile, um zwischen den verfügbaren Filtern zu wechseln. Auf dem LCD-Bildschirm können Sie eine Vorschau bei Anwendung des entsprechenden Filters sehen; drücken Sie erneut die OK-Taste, um den Filter zu bestätigen und anzuwenden.

RAHMEN

Das Menü  Rahmen bietet die Möglichkeit, Ihrem Foto einen Rahmen hinzuzufügen. Drücken Sie die **OK**-Taste, um das Rahmenmenü zu öffnen.

Das Menü Rahmen stellt Ihnen zwei Optionen zur Auswahl: Aus und Ein.

- Aus: ein Foto ohne Rahmen. Wenn Sie diese Option wählen, werden Sie zurück zum Sucher geführt.
- Ein: ein Foto mit Rahmen. Wenn Sie diese Option wählen, werden Sie zum Sucher mit einem weißen Rahmen um das Bild

herum geleitet. Im Sucher erscheint unten rechts in der Statusleiste ein Symbol, das auch Ihren Rahmenstatus anzeigt. Der Rahmen bleibt erhalten, bis Sie manuell wieder in das Rahmenmenü gelangen und es deaktivieren, oder bis Sie die Kamera ausschalten.

FOTOKABINE

Das Menü  Fotokabine erlaubt Ihnen, im gleichen Bild zwei Fotos nebeneinander auszudrucken.

- Der Sucher gibt Ihnen Hilfestellung, um sicherzustellen, dass Ihr Bild in den



vorgegebenen Bereich passt. Außerdem befindet sich unten rechts in der Statusleiste des Suchers ein Symbol, das den Status des Kabinenmodus anzeigt.

- Wenn Sie den Auslöser einmal drücken, werden Ihnen Anweisungen angezeigt, die Ihnen helfen, Ihre erste Aufnahme auf dem Display zu machen. Bei der zweiten Aufnahme wird die andere Seite des Bildschirms aktiv sein, bei der das erste Bild, das Sie aufgenommen haben, auf der linken Seite des Bildes sichtbar sein wird.
- Die Kamera bleibt im Photo Booth-Modus,

bis Sie zum Rahmenmenü zurückkehren und es deaktivieren, oder bis Sie die Kamera ausschalten, damit Sie so viele Photo Booth-Stile und Aufnahmen machen können, wie Sie möchten!

BLITZ

Verwenden Sie die Pfeile, um das Blitz-Symbol  zu markieren. Drücken Sie dann die **OK**-Taste, um das Blitz-Menü zu öffnen.

Verwenden Sie die Pfeiltasten, um zwischen den Optionen zu wechseln: Blitz ein , Blitz aus , und Blitzautomatik .

EINSTELLUNGEN

Mit dem Menü  Einstellungen können Sie auf mehrere Kameraeinstellungen zugreifen und diese anpassen. Folgende Optionen stehen im Einstellungs Menü zur Verfügung:

TIMER

Wählen Sie das Symbol  Timer aus dem Einstellungs Menü, um einen Timer für Ihr nächstes Bild einzustellen (ideal für Selfies und Gruppenaufnahmen!) Wählen Sie aus den Timereinstellungen drei (3) oder zehn (10) Sekunden. Wenn Sie mit angewendetem Zeitgeber ein Foto machen,

wird das Kamera-Blitzlicht einmal pro Sekunde als Countdown blinken.

Der Zeitgeber bleibt so lange aktiviert, bis Sie manuell wieder in das Zeitgebermenü einsteigen und es abschalten, oder bis Sie die Kamera ausschalten, damit Sie so viele zeitgesteuerte Aufnahmen machen können, wie Sie möchten!

LAUTSTÄRKE

Wählen Sie das Symbol  Lautstärke aus dem Menü Einstellungen, um in das Menü Lautstärke zu gelangen. Verwenden Sie die Pfeiltasten, um die Lautstärke der

Tastendrucke und den Auslöseton während der Aufnahme eines Bildes zu erhöhen oder zu verringern.

AUTO-PRINT

Wählen Sie das Symbol  für den Autoprint-Druck aus dem Einstellungsmenü, um den automatischen Druck ein- oder auszuschalten. Wenn die Funktion Auto-Print eingeschaltet ist, werden Ihre Bilder sofort nach der Aufnahme ausgedruckt. Die Option bleibt aktiviert, bis Sie diese in diesem Menü deaktivieren.

SPRACHE

Wählen Sie das Symbol  iSprache aus dem Einstellungsmenü, um die Sprachauswahl Ihrer Kamera zu ändern. Sie können zwischen den Sprachen Englisch, Spanisch und Deutsch wählen.

PRODUKTINFORMATIONEN

Wählen Sie das Symbol  Produktinfo aus dem Einstellungsmenü, um Informationen über Ihre Kamera anzuzeigen. Hier werden Firmware-Version, Seriennummer und Farbtabellenversion angezeigt. Sie können die Menütaste drücken, um diese Seite





zu verlassen und zum Einstellungsmenü zurückzukehren.

SUCHER UND STATUSLEISTE





Der Hauptbildschirm des Suchers zeigt eine aktuelle Aufnahme des Bildes, so wie es aufgenommen wird (einschließlich Filter oder Rahmen), wenn Sie den Auslöser drücken. Abhängig von den von Ihnen gewählten Optionen und anderen Faktoren werden in der Statusleiste unten verschiedene Symbole angezeigt:

1. Akku: Das Akku-Symbol erscheint in der

linken unteren Ecke der Statusleiste und zeigt je nach Ladezustand maximal vier Balken an.

- a. Bei weißem Symbol mit vier Balken : Der Akku ist zu 76-100% geladen.
- b. Bei weißem Symbol mit drei Balken : Der Akku ist 51-75% geladen.
- c. Bei weißem Symbol mit zwei Balken : Der Akku ist 26-50% geladen.
- d. Bei weißem Symbol mit zwei Balken : Der Akku ist 6-25% geladen.
- e. Rot blinkendes Symbol : Der Akku ist maximal 5% geladen. Laden Sie den

Akku so schnell wie möglich auf.

2. Blitzstatus:
 - a. Blitz mit einem A daneben : Blitzautomatik
 - b. Blitz allein : Blitz ist für alle Fotos eingeschaltet
 - c. Durchgestrichener Blitz : Blitz für alle Fotos ausgeschaltet
3. microSD™-Karte Status:
 - a. microSD™-Kartensymbol : microSD™-Karte ist eingelegt
4. Timer-Status: Wenn das Timer-Symbol

 in der Statusleiste erscheint, wird ein Timer auf Ihre Fotos angewendet. Das bedeutet, dass zwischen dem Drücken des Auslösers und der Aufnahme des Fotos eine Verzögerung vorhanden ist. Das Kamera-Blitzlicht blinkt im Countdown, wenn den Auslöser gedrückt wird.

5. Rahmenstatus:
 - a. Rahmensymbol : ein Rahmen wurde hinzugefügt und sollte auf dem Sucher angezeigt werden.
6. Fotokabinenstatus:

- a. Fotokabinensymbol : die Kamera befindet sich im Fotokabinenmodus (zwei Fotos nebeneinander). Bei der Ausrichtung Ihrer Fotokabinenaufnahme helfen Ihnen Hinweise im Sucher.

7. Status Auto Print:
 - a. Auto-Druck-Symbol: : Der automatische Druckmodus wurde aktiviert, und Ihre Kamera druckt unmittelbar nach der Aufnahme das Bild.
8. Papierfachstatus:
 - a. Symbol mit schwarzem Hintergrund

: Papier, das gerade in der Kamera eingelegt ist

b. Symbol mit blauem Hintergrund : eingelegtes Papier mit blauem Kalibrierungsblatt ist druckbereit

c. Symbol mit rotem Hintergrund : kein Papier eingelegt

EIN FOTO MACHEN

1. Um die Kamera einzuschalten, schieben Sie das geriffelte Bedienfeld nach außen von der Mitte weg. Die Navigationsleiste

wird freigelegt.

2. Klicken Sie auf die  Schaltfläche, um zum Hauptmenü zu gelangen.
3. Verwenden Sie die Pfeile, um durch die Optionen des Hauptmenüs zu navigieren und wählen Sie Ihre Filter, die Einstellungen für Blitz und Kamera sowie die Optionen für den Rahmen oder Fotokabinenmodus. Sie können auch keine dieser Optionen auswählen und einfach mit den Standardeinstellungen fortfahren.
4. Ordnen Sie Ihre Aufnahme (oder

Aufnahmen) im Sucher an.

5. Wenn Sie bereit sind, drücken Sie den gelben Auslöser, um Ihr Foto aufzunehmen, oder drücken Sie die **OK**-Taste im Navigationsbereich.
6. Nachdem Sie das Foto aufgenommen haben, erscheint die Aufnahme mit zwei Optionen am unteren Rand auf dem Bildschirm: Bearbeiten und Drucken. Beim Drücken der OK-Taste zum Bearbeiten werden Sie zu einem Bildschirm weitergeleitet, wo Sie dem Bild einen Filter oder Rahmen hinzufügen

können, und haben anschließend die Möglichkeit, es zu drucken oder zu löschen. Wenn Sie auf Drucken klicken, werden Sie in der Lage sein, das Foto sofort zu drucken. Wenn Sie zum Live-Sucher zurückkehren möchten, drücken Sie einmal den Auslöser oder drücken Sie die  Taste.

EIN BILD DRUCKEN

Von der Galerie aus

1. Wählen Sie im Hauptmenü die Option Galerie aus und drücken Sie die **OK**-Taste.

2. Verwenden Sie die Pfeile, um entweder den internen Speicher oder die microSD™-Karte auszuwählen, und drücken Sie dann die **OK**-Taste.
3. Wählen Sie mithilfe der Pfeile das Foto aus, das Sie drucken möchten.
4. OPTIONAL: Um das Foto weiter zu bearbeiten, drücken Sie die **OK**-Taste und wählen Sie dann mit den Pfeilen Filter (Filter hinzufügen) und/oder Rahmen (Rahmen hinzufügen).
5. Drücken Sie die Taste Drucken.
6. Verwenden Sie die Pfeiltasten, um

die Anzahl der Ausdrücke zu erhöhen/verringern.

7. Drücken Sie zur Bestätigung die **OK**-Taste.
8. Warten Sie, bis das/die Foto(s) gedruckt werden.

Nach dem Fotografieren

1. Drücken Sie die Taste  Drucken.
2. Verwenden Sie die Pfeiltasten, um die Anzahl der Ausdrücke zu erhöhen/verringern.
3. Drücken Sie zur Bestätigung die **OK**-Taste.

4. Warten Sie, bis das Foto gedruckt wurde.

FOTOS AUF DEN COMPUTER ÜBERTRAGEN

Wenn Sie eine microSD™-Karte in Ihrer KODAK SMILE-Kamera installiert haben, können Sie problemlos von jedem Laptop oder Personalcomputer Kopien Ihrer Fotos in höherer Auflösung herunterladen und ansehen. Führen Sie diese Schritte aus, um auf Fotos von Ihrem Computer/Laptop zuzugreifen und diese zu speichern.

1. Stecken Sie die USB-Steckerseite Ihres

Ladekabels in einen beliebigen USB-Anschluss Ihres Computers (oder Laptops). Stecken Sie den Micro-USB-Anschluss in die Ladebuchse Ihrer Kamera.

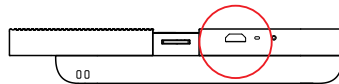

1. Stecken Sie die USB-Steckerseite Ihres Ladekabels in einen beliebigen USB-Anschluss Ihres Computers (oder Laptops). Stecken Sie den Micro-USB-Anschluss in die Ladebuchse Ihrer Kamera.

2. Zum Einschalten der Kamera schieben Sie sie auf.
3. Wenn Sie Ihre Kamera zum ersten Mal anschließen, dauert es einige Minuten, bis die Treiber automatisch heruntergeladen und die Kamera als externes Speichermedium erkannt wird. Trennen Sie während dieses Vorgangs nicht die Verbindung zur Kamera.
4. Nachdem die Kamera angeschlossen und die Treiber installiert wurden, können Sie auf die Bilder zugreifen, die Sie aufgenommen haben. Gehen

Sie dazu in das Menü Ihres Computers und betrachten Sie diese als externes Speichermedium (normalerweise ist E: \ voreingestellt). Sie finden einen Ordner mit der Bezeichnung DCIM. In diesem Ordner befindet sich ein weiterer Ordner mit der Bezeichnung SMILE_CAM. Hier finden Sie Kopien aller Ihrer Fotos.

5. Viel Spaß beim Anzeigen, Bearbeiten, Drucken und/oder Publizieren dieser hochauflösenden Versionen Ihrer KODAK SMILE Fotos von Ihrem Computer aus!
6. Wenn Sie fertig sind, wählen Sie die

Option "Wechseldatenträger auswerfen", um Probleme mit Ihrer microSD™-Karte zu vermeiden.

HINWEIS: Bitte beachten Sie, dass Sie die Kamera, solange sie an den Computer angeschlossen ist, nicht verwenden können, um Fotos auf der Karte microSD™ aufzunehmen oder zu bearbeiten.

FIRMWARE UPDATES

Von Zeit zu Zeit werden wir Updates veröffentlichen, die die Qualität und/oder Leistung der Software auf Ihrer

KODAK SMILE verbessern. Befolgen Sie diese Anweisungen, um diese Updates herunterzuladen und zu installieren.

1. Besuchen Sie unsere Website unter www.kodakphotoplus.com/pages/Kodak-Smile-Series und suchen Sie nach Ihrer Kamera, der KODAK SMILE Instant Print Digitalkamera.
2. Wenn auf der Website ein Firmware-Update verfügbar ist, laden Sie die Datei herunter und speichern Sie sie an einem Ort, den Sie sich merken können.
3. Schließen Sie die Kamera über das Micro-

- USB-Kabel an Ihren Computer an.
4. Gehen Sie zu dem Ort, an dem Sie die Firmware-Update-Datei gespeichert haben, und führen Sie das Aktualisierungsprogramm aus (endet mit .exe).
 5. Das Update sollte die installierte Kamera erkennen. Auf Anfrage richten Sie es jedoch an den Wechseldatenträger der Kamera (normalerweise voreingestellt ist E:\).
 6. Trennen Sie die Kamera nicht vom Computer, während das Update installiert wird.

7. Wenn Sie fertig sind, achten Sie darauf, die Option "Wechselmedien auswerfen" zu wählen, um Probleme mit Ihrer Kamera zu vermeiden.

GARANTIEINFORMATIONEN

BESCHRÄNKTE GARANTIE AUF KODAK SMILE INSTANT PRINT DIGITAL KAMERA

DIESE BESCHRÄNKTE GARANTIE GIBT IHNEN BESTIMMTE RECHTE UND SIE KÖNNTEN AUCH WEITERE RECHTE HABEN, DIE VON LAND ZU LAND UNTERSCHIEDLICH AUSFALLEN.

WIR GARANTIEREN, DASS DAS PRODUKT WÄHREND DER GARANTIEZEIT FREI VON MATERIAL- UND HERSTELLUNGSMÄNGELN IST.

HAFTUNGSBEGRENZUNGEN

SOWEIT ES NICHT GESETZLICH VERBOTEN

IST, IST DIESE GARANTIE EXKLUSIV UND ERSETZT ALLE ANDEREN GARANTIEEN, SEIEN SIE MÜNDLICH, SCHRIFTLICH, GESETZLICH, AUSDRÜCKLICH ODER STILLSCHWEIGEND. MIT AUSNAHME DER IN DIESER BESCHRÄNKTEN GARANTIEERKLÄRUNG ENTHALTENEN AUSDRÜCKLICHEN GARANTIEEN UND SOWEIT NICHT GESETZLICH VERBOTEN, LEHNEN WIR ALLE ANDEREN AUSDRÜCKLICHEN ODER STILLSCHWEIGENDEN, GESETZLICHEN ODER SONSTIGEN GARANTIEEN AB, EINSCHLIESSLICH UND OHNE EINSCHRÄNKUNG AUCH DIE GEWÄHRLEISTUNG DER MARKTGÄNGIGKEIT UND EIGNUNG FÜR EINEN BESTIMMTEN

ZWECK. EINIGE LÄNDER ERLAUBEN KEINE HAFTUNGSAUSSCHLÜSSE FÜR STILLSCHWEIGENDE GARANTIEEN, SODASS DIESER HAFTUNGSAUSSCHLUSS MÖGLICHERWEISE NICHT FÜR SIE GILT. SOWEIT SOLCHE GARANTIEEN NACH DEN GESETZEN IHRER RECHTSORDNUNG NICHT AUSGESCHLOSSEN WERDEN KÖNNEN, BEGRENZEN WIR DIE DAUER UND DIE RECHTSMITTEL SOLCHER GARANTIEEN AUF DIE DAUER DIESER AUSDRÜCKLICH BEGRENZTEN GARANTIE.

UNSERE VERANTWORTUNG FÜR FEHLERHAFTES WAREN BESCHRÄNKT SICH AUF REPARATUR, ERSATZ ODER

RÜCKERSTATTUNG, WIE UNTEN IN DIESER GARANTIEERKLÄRUNG BESCHRIEBEN.

WER DARF DIESER GARANTIE NUTZEN? C&A Marketing, Inc. mit Sitz in 114 Tived Lane East, Edison, NJ („wir“), erstreckt diese beschränkte Garantie nur auf den Verbraucher, der das Produkt ursprünglich gekauft hat („Sie“). Diese erstreckt sich nicht auf einen späteren Eigentümer oder sonstigen Übernehmer des Produkts.

WAS DECKT DIESER GARANTIE? Diese beschränkte Garantie erstreckt sich auf Material- und Verarbeitungsfehler der KODAK SMILE Instant Digitalkamera (das „Produkt“) für die unten definierte Garantiezeit.

WAS WIRD DIESER GARANTIE NICHT DECKEN? Diese beschränkte Garantie deckt keine Schäden, die durch: (a) Transport; (b) Lagerung; (c) unsachgemäße Verwendung; (d) Nichteinhaltung der Produkthinweise oder vorbeugende Wartung; (e) Modifikationen; (f) nicht autorisierte Reparaturen; (g) normale Abnutzung; oder (h) äußere Ursachen wie Unfälle, Missbrauch oder andere Handlungen oder Ereignisse verursacht wurden, und die außerhalb unserer angemessenen Kontrolle liegen.

WIE LANGE IST DIE GELTUNGSDAUER? Diese beschränkte Garantie beginnt mit dem Datum Ihres Kaufs und dauert ein Jahr

(die „Garantiezeit“). Die Gewährleistungsfrist verlängert sich nicht, wenn wir das Produkt reparieren oder ersetzen. Wir können die Verfügbarkeit dieser eingeschränkten Garantie nach unserem Ermessen ändern, aber alle Änderungen werden nicht rückwirkend gültig sein.

WELCHE RECHTSMITTEL STEHEN IHNEN UNTER DIESER GARANTIE ZUR VERFÜGUNG? In Bezug auf ein defektes Produkt während der Garantiezeit werden wir nach eigenem Ermessen entweder (a) dieses Produkt (oder das defekte Teil) kostenlos reparieren oder ersetzen oder (b) den Kaufpreis dieses Produkts erstatten, wenn

keine Austauschereinheit bereitgestellt werden kann.

WIE ERHALTEN SIE DEN GARANTIE

-SERVICE? Um den Garantie-Service in Anspruch zu nehmen, müssen Sie sich innerhalb der Garantiezeit unter 844-516-1539 oder per E-Mail an kodak@camarketing.com wenden, um eine Nummer für defekte Warenautorisierung („DMA“) zu erhalten. Ohne DMA-Nummer wird keine Garantieleistung erbracht und die Rücksendekosten an unsere Einrichtungen werden von Ihnen, dem Käufer, übernommen. Die Versandkosten des Ersatzgerätes an Sie werden von uns übernommen.

KUNDENDIENST- KONTAKTINFORMATIONEN

Sollten Sie Probleme mit Ihrem Produkt haben, setzen Sie sich bitte mit uns in Verbindung, bevor Sie den Artikel an die Verkaufsstelle zurücksenden. **Wir sind hier um zu helfen!**

US-Unterstützung:

kodak@camarketing.com
844-516-1539

Internationale Unterstützung:

kodakintl@camarketing.com
844-516-1540

kodakphotoplus.com

Die Marke, das Logo und die Handelskleidung von Kodak werden unter Lizenz der Eastman Kodak Company verwendet.

Android ist eine Marke von Google Inc.

IOS ist eine Marke von Cisco in den USA und anderen Ländern und wird unter Lizenz verwendet.

Alle anderen Produkte, Markennamen, Firmennamen und Logos sind Warenzeichen der jeweiligen Eigentümer. Sie dienen lediglich zur Identifizierung der jeweiligen Produkte und sind nicht als Sponsoring, Bestätigung oder Genehmigung zu verstehen.

Vertrieben von: C&A Marketing, Inc., 114 Tived Lane East, Edison, NJ 08837, USA

C&A Marketing UK LTD, 167 Hermitage Road, Crusader Industrial Estate, London N4 1LZ, UK

©2019. Alle Rechte vorbehalten. In Vietnam hergestellt.

INTRODUCCIÓN

Gracias por comprar la Cámara digital con impresión instantánea KODAK SMILE. El objetivo de esta guía de usuario es proporcionarle pautas para asegurarnos de que este producto funcione de manera segura y no represente un riesgo para el usuario. Cualquier uso que se le dé a este producto que no cumpla con las pautas descritas en esta Guía de usuario puede anular la garantía limitada.

Lea todas las instrucciones antes de usar el producto y guarde esta guía para futuras referencias. Este producto ha sido diseñado solo para uso doméstico. No ha sido

diseñado para uso comercial.

Este producto está cubierto por una garantía de un año. La cobertura de la garantía está sujeta a límites y exclusiones. Consulte la garantía para conocer más detalles.

ESPECIFICACIONES

- Dimensiones: 4,875" L x 3,125" An x 0,938" A (12,35 x 8 x 2,5 cm)
- Peso: 7,2 oz (204 g)
- Colores disponibles: Negro/Blanco, Blanco/Amarillo, Azul, Verde, Rojo
- Tipo de almacenamiento compatible: Tarjetas MicroSD™ de hasta 256 GB

- Imágenes: Equivalente a 10 MP
- Capacidad de la batería: 700 mAh
- Tipo de batería: Polímero de litio
- Impresiones por carga: ~40
- Papel fotográfico compatible: Papel fotográfico adhesivo KODAK ZINK de 2" x 3" (5 cm x 7,5 cm)

CONTENIDO DE LA CAJA

Cámara digital instantánea KODAK SMILE
Cable de carga
Paquete de principiante de papel KODAK ZINK
Guía de usuario

PRECAUCIONES DE SEGURIDAD

- Riesgo de convulsión: Este dispositivo utiliza luces de LED parpadeantes de manera repetida que pueden desencadenar posibles convulsiones en personas con epilepsia fotosensible y/u otros trastornos convulsivos. Se aconseja la discreción del usuario.
- No intente desarmar este dispositivo por ningún motivo.
- Nunca deje su cámara o el papel ZINK® en un área que pueda calentarse mucho o que se exponga a la luz solar directa durante mucho tiempo. Esto puede hacer que su cámara se sobrecaliente o sufra

otros problemas.

- Nunca manipule la cámara con las manos húmedas o mojadas. Esto podría dañar la cámara o hacerle correr el riesgo de descarga eléctrica.
- No use productos como alcohol, gasolina, disolvente o cualquier otro solvente orgánico al limpiar o intentar limpiar este producto.
- No use este dispositivo en un entorno en el que estará expuesto a polvo pesado o humedad.
- Nunca deje caer ni agite la cámara, ya que esto podría hacer que no funcione bien o podría dañar de forma permanente las

partes internas.

- No use esta cámara cuando esté en la bañera o en la ducha.
- No coloque ni almacene la cámara en un lugar en el que pueda caerse o caer a una bañera o lavabo.
- No coloque, deje caer ni sumerja la cámara en agua ni en ningún otro líquido.
- Tenga cuidado de que no caigan objetos ni se derramen líquidos sobre la cámara.

DESCRIPCIÓN DEL PRODUCTO

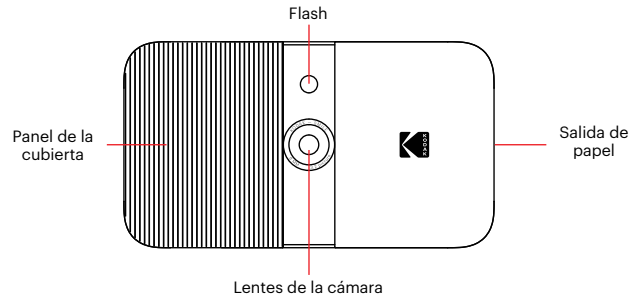

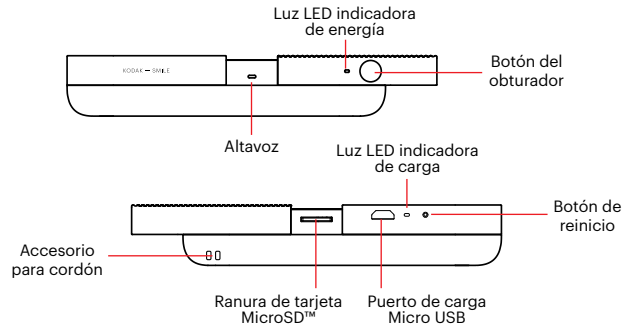
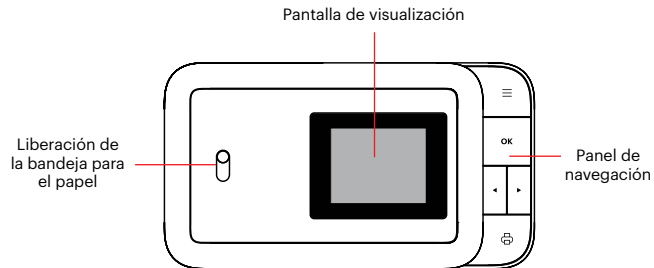

VISTA GENERAL DEL PANEL DE NAVEGACIÓN

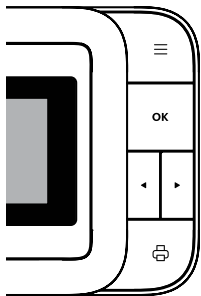

Botones:

Menú ≡: Presionar este botón te llevará al menú principal, desde el cual puedes acceder a los menús de galería, filtro, borde, fotomátón, flash y configuración. El botón de menú también funciona como botón para ir atrás. Presiónelo desde cualquier pantalla para ir a la pantalla anterior. Si lo presiona al estar en el menú principal, regresará al visor en vivo.

OK: Presione este botón para confirmar una elección o hacer una foto. En ciertos casos, el botón de OK también funcionará como un botón de función (p. ej., justo después de realizar una foto, presionar el botón OK te llevará a la pantalla de edición).

◀▶: Utiliza estas teclas de flecha para navegar entre las opciones de los menús, así como entre las fotos de la galería.

Imprimir 🖨️: Presione este botón cuando vea la foto que llevará al menú de impresión para comenzar el proceso de impresión.

PREPARARSE PARA EL USO

Cargue la cámara SMILE

Antes de usar la cámara, cárguela conectando el cable micro USB al puerto de carga micro USB designado en la parte inferior y deje que se cargue por completo. Siempre use el cargador original proporcionado para garantizar una carga adecuada.

Si la luz LED indicadora de color rojo está parpadeando, significa que la batería está baja y debe enchufar la cámara para volver a cargarla. Mientras la cámara se está cargando, la luz LED indicadora será roja sin parpadear. Una vez que el proceso de carga se haya completado, la luz LED indicadora cambiará a color verde sin parpadear.

Colocación del papel

Coloque su papel ZINK® en la cámara: ¡Siga los siguientes pasos para colocar el papel adhesivo ZINK® en su cámara nueva de forma rápida y fácil y así poder comenzar a

imprimir fotografías!

1. Abra la bandeja para el papel en la parte posterior presionando el pestillo y tirando de él hacia usted.



2. Coloque la hoja de calibración azul en la bandeja con el código de barras hacia abajo. Coloque las otras hojas planas en la parte superior, con el lado brillante

hacia usted. Trate de no tocar el lado brillante para evitar que se formen huellas dactilares en el papel.

3. Cuando imprimas tu primera foto después de cargar el papel ZINK®, se expulsará lentamente la hoja de calibración azul por la ranura de impresión.
4. Su foto se imprimirá después de que termine la hoja de calibración.

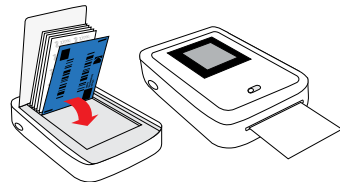

Nota: Solo funcionará el papel KODAK ZINK en tu cámara KODAK SMILE. Los papeles de otras marcas no son compatibles.

Encendido/Apagado

Para encender la cámara, deslice el panel acanalado alejándolo del centro. Esto expondrá el panel de navegación, la lente de la cámara y el flash, y se iluminará la pantalla LCD en la parte posterior. La cámara también emitirá un pitido musical para avisarle que está encendida.

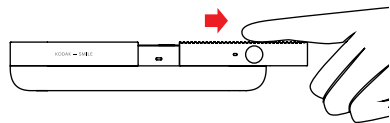

Para apagar la cámara, simplemente deslice el panel de nuevo hacia el centro.

Inserte una tarjeta MicroSD™

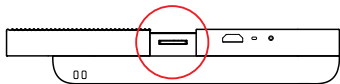

La cámara tiene una memoria interna limitada y solo puede almacenar tres fotos a la vez; es necesaria una tarjeta microSD™ si deseas editar y guardar más de tres fotos para imprimirlas más tarde. La cámara SMILE puede funcionar sin una tarjeta microSD™, pero se

recomienda usar una.

Inserte la tarjeta microSD™ en la ranura de la parte inferior cuando la lente de la cámara esté expuesta, con los pasadores metálicos orientados hacia la parte frontal de la cámara. Para retirarla, presione la tarjeta suavemente con la uña y saldrá.

La cámara SMILE es compatible con tarjetas microSD™ de hasta 256 GB.

NAVEGAR EN EL MENÚ

Hay seis opciones en el menú de la cámara KODAK SMILE, a las que se accede







presionando el botón superior en el panel de navegación ≡ y se utilizan las teclas de flecha para moverse entre las opciones. Esta sección mostrará esas opciones y su uso.

GALERÍA

Seleccione el icono Galería  del menú principal para ver sus fotos. Desde la Galería, podrá editar e imprimir cualquier foto que haya realizado con su cámara SMILE, o cualquier imagen que contenga su tarjeta microSD™.

Después de seleccionar Galería en el menú principal, deberá elegir entre las fotos

almacenadas en la memoria interna y la tarjeta SD. Realice su selección, después use las teclas de flecha para desplazarse por las fotos que ha realizado. Las imágenes tendrán dos opciones en la parte inferior: EDITAR e IMPRIMIR.

Presiona el botón OK para acceder al menú EDITAR, que te ofrecerá tres opciones: FILTRO , borde , y eliminar . Seleccione Filtro  para elegir entre las opciones de filtro para su foto. Seleccione Borde  para agregar un borde blanco a su foto, o manténgala sin borde. Seleccione Eliminar  y se le preguntará una vez más si

está seguro de que desea eliminar la foto. Presione **OK** para eliminar la foto de su tarjeta SD.

Presione Imprimir en cualquier momento para imprimir la foto tal como está en su galería. Se le pedirá que confirme presionando el botón **OK** antes de imprimir la foto.

NOTA: Sin una tarjeta microSD™, la cámara solo puede guardar las 3 fotos más recientes que se hayan realizado. Recomendamos enormemente que utilice una tarjeta microSD™ para aprovechar al máximo su

cámara KODAK SMILE.

FILTRO

El menú Filtro  ofrece una variedad de filtros a escoger que se aplicarán a su foto. Presione el botón OK y después use las flechas para navegar a través de los filtros disponibles. La pantalla LCD le dará una vista previa en vivo de ese filtro; presione nuevamente el botón OK para confirmar y aplicar el filtro.

BORDES

El menú Bordes  ofrece la opción de

agregar un borde a su foto. Presione el botón OK para abrir el menú Bordes.

El menú Bordes le ofrece dos opciones a escoger: Apagar y encender.

- Apagar: una foto sin borde. Si elige esta opción, volverá al visor en vivo.
- Encender: una foto con un borde. Si elige esta opción, volverá al visor en vivo con un borde blanco sólido alrededor de la imagen. Habrá un icono en la parte inferior derecha de la barra de estado en el visor en vivo para indicar también el estado de su borde. El borde se mantien-

drá aplicado hasta que vuelvas a acceder manualmente al menú de bordes y lo desactives, o hasta que apagues la cámara.

FOTOMATÓN



El menú de Fotomatón  le permite imprimir dos fotos, una al lado de la otra, en la misma imagen.

- El visor en vivo le dará pautas para asegurarse de que su imagen se ajuste al espacio asignado, y habrá un icono en la parte inferior derecha de la barra de estado en el visor en vivo para indicar el estado del modo de cabina.

- Toca el botón del obturador una vez y verás las pautas para tomar tu primera foto en la pantalla. Para el segundo disparo, estará activo el otro lado de la pantalla, y la primera imagen que captures estará visible en el lado izquierdo de la imagen.
- La cámara permanecerá en modo de fotomatón hasta que regreses al menú de borde y lo desactives, o hasta que apagues la cámara, ¡de modo que puedes utilizar tantos estilos y sacar tantas fotos como quieras!

FLASH

Use las flechas para resaltar el icono de Flash  y presione el botón **OK** para abrir el menú de Flash.

Usa las flechas para desplazarse por las opciones: Flash activado , flash desactivado , y flash automático .

CONFIGURACIÓN

El menú de Configuración  le permite acceder y ajustar múltiples configuraciones de la cámara. Las opciones disponibles en el menú de configuración son las siguientes:

TEMPORIZADOR

Seleccione el icono  de Temporizador en el menú de configuración para establecer un temporizador para su próxima imagen (¡ideal para selfis y tomas grupales!) En la configuración del temporizador, elija entre apagado, tres (3) segundos o diez (10) segundos. Cuando realices una foto con el temporizador aplicado, el flash de la cámara parpadeará una vez por segundo a modo de cuenta regresiva.

El temporizador permanecerá aplicado hasta que vuelvas a acceder al menú del

temporizador y lo apagues, o hasta que apagues la cámara, ¡así que saca todas las tomas con temporizador que desees!

VOLUMEN

Seleccione el icono de Volumen  en el menú de configuración para abrir el menú de volumen. Utilice las teclas de flecha para subir y bajar el volumen de las teclas al presionarlas y el sonido del obturador al hacer una foto.

IMPRESIÓN AUTOMÁTICA

Seleccione el icono  de Impresión

automática en el menú de configuración para activar o desactivar la impresión automática. Si la impresión automática está activada, sus imágenes se imprimirán inmediatamente después de hacerlas. La opción permanecerá activada hasta que la desactive desde este menú.

IDIOMA

Seleccione el icono de Idioma  en el menú de configuración para cambiar el idioma que se muestra en su cámara.

INFORMACIÓN DEL PRODUCTO

Seleccione el icono de Información del producto  en el menú de configuración para ver la información de su cámara. La versión del firmware, el número de serie y la versión de la tabla de colores se mostrarán aquí. Puedes presionar el botón de menú para salir de esta página y volver al menú de configuración.





EL VISOR EN VIVO Y LA BARRA DE ESTADO



La pantalla principal del visor en vivo

mostrará la imagen en vivo, tal y como se capturará (incluidos los filtros o el borde) una vez que presione el botón del obturador. La barra de estado en la parte inferior también mostrará varios iconos, dependiendo de las opciones que haya seleccionado y otros factores:



1. Batería: el ícono de la batería se encuentra fijo en la esquina inferior izquierda de la barra de estado y muestra cuatro barras o menos, dependiendo de su estado de carga.
 - a. Icono blanco con cuatro barras : la

batería está 76-100% cargada.



- b. Icono blanco con tres barras : la batería está 51-75% cargada.
 - c. Icono blanco con dos barras : la batería está 26-50% cargada.
 - d. Icono blanco con una barra : la batería está 6-25% cargada.
 - e. Icono en rojo parpadeante : la batería tiene un 5% de carga o menos. Cargue tan pronto como sea posible.
2. Estado del flash:
 - a. El rayo con una A al lado : el flash



- está activado en modo automático
- b. El rayo solo ⚡: el flash está activado para todas las fotos
 - c. El rayo está atravesado con una barra ✖: el flash está desactivado para todas las fotos
3. estado de la tarjeta microSD™:
- a. Icono de tarjeta microSD™ : la tarjeta microSD™ ha sido insertada
4. Estado del temporizador  si el icono del temporizador aparece en la barra de estado, se aplica un temporizador en sus

fotos, lo que significa que habrá un retraso entre el momento en el que presiona el obturador y el momento en que se captura la foto. La luz del flash de la cámara parpadeará a modo de cuenta regresiva cuando se presione el botón del disparador.

5. Estado del borde:
- a. Icono de borde : se ha aplicado un borde y debe verse en el visor en vivo.
6. Estado del fotomatón:
- a. Icono del fotomatón : la cámara está en modo fotomatón (dos fotos

una al lado de la otra). Las pautas en el visor le ayudarán a alinear la captura de su fotomatón.

7. Estado de la impresión automática:
- a. Icono de impresión automática : el modo de impresión automática se ha activado y su cámara imprimirá una imagen inmediatamente después de capturarla.
8. Estado de la bandeja:
- a. Icono con fondo negro : hay papel cargado actualmente en la cámara

- b. Icono con fondo azul : papel cargado con hoja de calibración azul listo para imprimir
- c. Icono con fondo rojo : no hay papel cargado

HACER UNA FOTO

1. Encienda la cámara deslizando el panel acanalado alejándolo del centro y exponiendo el panel de navegación.
2. Pulse el  botón para tener acceso al menú principal.

3. Use las flechas para navegar a través de las opciones del menú principal y elegir sus filtros, flash y la configuración general de la cámara, y las opciones para un borde, o el modo de fotomatón. O, no elija ninguno de esos y simplemente proceda con la configuración predeterminada.
4. Alinee su captura (o tomas) en el visor en vivo.
5. Cuando esté listo, presione el botón amarillo del obturador para capturar su imagen o presione el botón **OK** del panel

de navegación.

6. Después de hacer la foto, la imagen que ha capturado aparecerá en la pantalla con dos opciones en la parte inferior: Editar e Imprimir. Si presionas el botón **OK** para editar, se te llevará a una pantalla para añadir un filtro o borde a la imagen y después tendrás la opción de imprimirla o borrarla. Si presionas imprimir, podrás imprimir la foto inmediatamente. Si deseas volver al visor en vivo, presiona el botón del disparador una vez, o presiona el ☰ botón.

IMPRIMIR UNA IMAGEN

Desde la galería

1. Seleccione Galería en el menú principal y presione el botón **OK**.
2. Use las flechas para elegir la memoria interna o la tarjeta microSD™, después presione el botón **OK**.
3. Use las flechas para encontrar la foto que desea imprimir.
4. OPCIONAL: Para editar aún más la foto, presiona el botón **OK** y después usa las flechas para seleccionar el filtro (añadir un

filtro) o el borde (añadir un borde).

5. Presione el botón  imprimir.
6. Use las teclas de flecha para aumentar/disminuir el número de copias a imprimir.
7. Presione el botón **OK** para confirmar.
8. Espere a que se imprima(n) la(s) foto(s).

Después de hacer una foto

1. Presione el botón  imprimir.
2. Use las teclas de flecha para aumentar/disminuir el número de copias a imprimir.
3. Presione **OK** para confirmar.

4. Espere a que se imprima la foto.

TRANSFERIR LAS FOTOS A SU ORDENADOR

Si ha instalado una tarjeta microSD™ en su cámara KODAK SMILE, fácilmente podrá descargar y ver copias de sus fotografías con mayor resolución en cualquier ordenador portátil o personal. Siga estos pasos para acceder y guardar sus fotos desde su ordenador/portátil.

1. Enchufe el extremo del conector USB de su cable de carga en cualquier puerto

USB de su ordenador (o portátil). Enchufe el conector micro USB en el puerto de carga de su cámara.

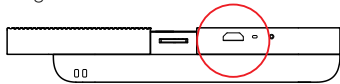

2. Abra la cámara deslizándola para encenderla.
3. La primera vez que conecte su cámara, la descarga automática de los controladores tardará unos minutos y el ordenador reconocerá la cámara como un dispositivo de almacenamiento

externo. No desconecte la cámara durante este proceso.

4. Después de conectar la cámara y de instalar los controladores, podrá acceder a las fotos que ha realizado al dirigirse al menú de su ordenador y visualizarlas como un dispositivo de almacenamiento externo (normalmente está predeterminado como E:\). Verá una carpeta llamada DCIM, y dentro de esa carpeta habrá otra carpeta llamada SMILE_CAM. Aquí encontrará las copias de todas sus fotos.

5. ¡Diviértase viendo, editando, imprimiendo y/o publicando estas versiones de alta resolución de sus fotos KODAK SMILE desde su ordenador!
6. Cuando haya terminado, asegúrese de elegir la opción de "expulsar el dispositivo de almacenamiento extraíble" para evitar problemas con su tarjeta microSD™.

NOTA: Tenga en cuenta que mientras la cámara esté conectada al ordenador, no podrá usarla para tomar ni editar fotos en la tarjeta microSD™.

ACTUALIZACIONES DE FIRMWARE

De vez en cuando, lanzaremos actualizaciones que mejorarán la calidad y/o el rendimiento del software en su cámara KODAK SMILE. Siga estas instrucciones para descargar e instalar esas actualizaciones.

1. Visite nuestro sitio web en www.kodakphotoplus.com/pages/Kodak-Smile-Series y busque su cámara, la cámara digital con impresión instantánea KODAK SMILE.
2. Si el sitio tiene una actualización de firmware disponible, descargue el archivo

y guárdelo en una ubicación que recordará.

3. Conecte la cámara a su ordenador usando el cable micro USB.
4. Visite la ubicación en la que guardó el archivo de actualización del firmware y ejecute el programa de actualización (finalizará en .exe).
5. La actualización debe detectar la cámara instalada, pero si la pide, diríjala a la ubicación de almacenamiento extraíble de la cámara (por lo general, el valor predeterminado es E:\).

6. No desconecte la cámara cuando instale la actualización.
7. Cuando haya terminado, asegúrese de elegir la opción de "expulsar el dispositivo de almacenamiento extraíble" para evitar cualquier problema con su cámara.

INFORMACIÓN DE GARANTÍA

GARANTÍA LIMITADA PARA LA CÁMARA DIGITAL CON IMPRESIÓN INSTANTÁNEA KODAK SMILE

ESTA GARANTÍA LIMITADA LE OTORGA DERECHOS LEGALES ESPECÍFICOS Y ES POSIBLE QUE TAMBIÉN TENGA OTROS DERECHOS, QUE VARÍAN DE UN ESTADO A OTRO.

GARANTIZAMOS QUE, DURANTE EL PERÍODO DE LA GARANTÍA, EL PRODUCTO NO PRESENTARÁ FALLAS DE MATERIALES O DE MANO DE OBRA.

LIMITACIÓN DE LA RESPONSABILIDAD

EN LA MEDIDA EN QUE NO LO PROHÍBA LA LEY, ESTA GARANTÍA ES EXCLUSIVA Y REEMPLAZA TODA OTRA GARANTÍA, SEA VERBAL, ESCRITA, LEGAL, EXPRESA O IMPLÍCITA. CON EXCEPCIÓN DE LAS GARANTÍAS EXPRESAS QUE FIGURAN EN ESTA DECLARACIÓN DE GARANTÍA LIMITADA Y EN LA MEDIDA EN QUE NO LO PROHÍBA LA LEY, NOS EXIMIMOS DE TODA OTRA GARANTÍA, EXPRESA O IMPLÍCITA, LEGAL O DE OTRA ÍNDOLE, INCLUIDAS ENTRE OTRAS, LAS GARANTÍAS DE COMERCIABILIDAD E IDONEIDAD PARA UN FIN DETERMINADO. ALGUNOS ESTADOS NO PERMITEN DESCARGOS DE RESPONSABILIDAD DE GARANTÍAS IMPLÍCITAS, DE MODO QUE ES POSIBLE QUE ESTE DESCARGO NO SEA

APLICABLE EN SU CASO. EN LA MEDIDA EN QUE DICHAS GARANTÍAS NO PUEDAN EXIMIRSE CONFORME A LAS LEYES DE SU JURISDICCIÓN, LIMITAMOS LA DURACIÓN Y LOS RECURSOS DE DICHAS GARANTÍAS A LA DURACIÓN DE ESTA GARANTÍA LIMITADA EXPRESA.

NUESTRA RESPONSABILIDAD POR PRODUCTOS DEFECTUOSOS SE LIMITA A LA REPARACIÓN, LA SUSTITUCIÓN O EL REEMBOLSO SEGÚN SE DESCRIBE A CONTINUACIÓN EN ESTA DECLARACIÓN DE GARANTÍA.

¿QUIÉN PUEDE USAR ESTA GARANTÍA? C&A

Marketing, Inc., ubicado en 114 Tived Lane East, Edison, Nueva Jersey ("nosotros") extendemos la presente garantía limitada únicamente al consumidor que adquirió originalmente el producto ("usted"). No abarca a ningún propietario posterior u a otra persona a quien se le transfiera el producto.

¿QUÉ CUBRE ESTA GARANTÍA? Esta garantía limitada cubre las fallas de materiales o de mano de obra de la Cámara digital con impresión instantánea KODAK SMILE (el "producto") durante el período de garantía que se define debajo.

¿QUÉ NO CUBRE ESTA GARANTÍA? Esta

garantía limitada no cubre ningún daño que se deba a: (a) transporte; (b) almacenamiento; (c) uso inadecuado; (d) incumplimiento de las instrucciones del producto o falta de mantenimiento preventivo; (e) modificaciones; (f) reparación no autorizada; (g) uso y desgaste normales; o (h) causas externas, como accidentes, uso indebido u otras acciones o sucesos más allá de nuestro control razonable.

¿CUÁL ES EL PERÍODO DE COBERTURA?

La garantía limitada comienza en la fecha de compra y se extiende por un año (el "Período de garantía"). El período de garantía no se extiende si reparamos o sustituimos el producto. Es posible que cambiemos la disponibilidad de

esta garantía limitada a nuestro criterio, pero ningún cambio se aplicará de modo retroactivo.

¿CUÁLES SON LOS RECURSOS DISPONIBLES CONFORME A ESTA GARANTÍA?

En lo que respecta a cualquier producto que resulte defectuoso durante el período de la garantía, aplicaremos, a nuestro criterio exclusivo, una de las siguientes opciones: (a) reparar o sustituir el producto (o la pieza defectuosa) sin cargo o (b) reembolsar el precio de compra del producto si no se proporciona una unidad de cambio.

¿CÓMO SE OBTIENE EL SERVICIO POR LA GARANTÍA?

Para obtener el servicio por la garantía, debe comunicarse con nosotros

al 844-516-1539 o por correo electrónico a kodak@camarketing.com durante el Período de la garantía para obtener un número de Autorización de producto defectuoso ("DMA", por sus siglas en inglés). No se brindará servicio alguno por la garantía si no tiene un número de DMA y será usted, el comprador, quien deba asumir los costos de envío por devolución a nuestras instalaciones. Nosotros asumiremos los costos de envío de la unidad de sustitución.

INFORMACIÓN DE CONTACTO DE ATENCIÓN AL CLIENTE

En caso de experimentar problemas con su producto, comuníquese con nosotros antes de devolver el artículo al lugar de compra.

¡Estamos aquí para ayudarle!

Soporte en EE. UU.:

kodak@camarketing.com
844-516-1539

Soporte internacional:

kodakintl@camarketing.com
844-516-1540

kodakphotoplus.com

La marca registrada Kodak, el logotipo y la presentación del producto se usan bajo licencia de Eastman Kodak Company.

Android es una marca registrada de Google Inc.

IOS es una marca comercial de Cisco en los EE. UU. Y otros países y se utiliza bajo licencia.

Todos los otros productos, nombres de marcas, nombres de compañías y logotipos son marca registrada de sus respectivos propietarios, se utilizan solo para identificar sus correspondientes productos y no pretenden connotar patrocinio, aprobación o autorización.

Distribuido por: C&A Marketing, Inc., 114 Tived Lane East, Edison, NJ 08837, USA

C&A Marketing UK LTD, 167 Hermitage Road,

Crusader Industrial Estate, London N4 1LZ, UK

©2019. Todos los derechos reservados. Fabricado en Vietnam.

