

User manual



Scan Code For Warranty
Registration & Policy

**Product Name: WALL-MOUNTED CERAMIC STONE
GLASS HOOD HC-H902WC
Products Applied: 538.81.742**

KCOOKER HOOD

INSTRUCTION MANUAL

Read this manual carefully before operation

Pictures in this manual are for reference only, the product in kind prevail.

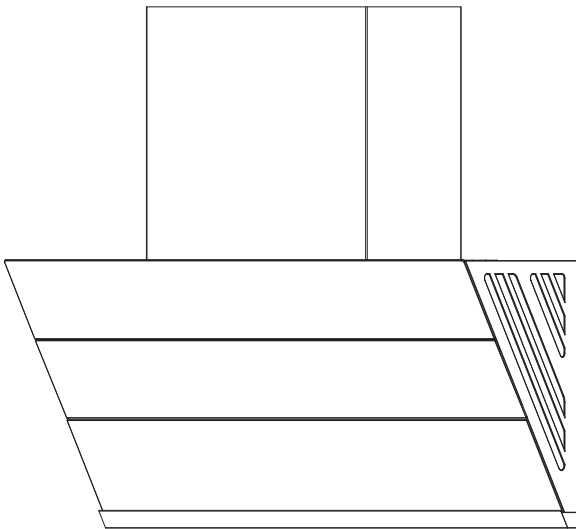

Warnings

- This appliance is not intended for use by persons (including children) with reduced physical, sensory or mental capabilities, or lack of experience and knowledge, unless they have been given supervision or instruction concerning use of the appliance by a person responsible for their safety. Children shall not play with the appliance. Cleaning and user maintenance shall not be made by children without supervision. If the supply cord is damaged, it must be replaced by the manufacturer, its service agent or similarly qualified persons in order to avoid a hazard.
- There shall be adequate ventilation of the room when the range hood is used at the same time as appliances burning gas or other fuels.
- Please do not use corrosive detergent for cleaning. The proper function of the unit is conditioned by the regularity of the maintenance.
- To protect the main body from corrosive of the long time accumulation of dirt, the cooker hood should be cleaned with hot water with non-corrosive detergent every two months.
- There is a fire risk if cleaning is not carried out in accordance with the instructions.
- Do not flame under the range hood.
- The air must not be discharged into a flue that is used for exhausting fumes from appliances burning gas or other fuels.
- The minimum distance between the supporting surface for the cooking vessels on the hob and the lowest part of the range hood. (When the range hood is located above a gas appliance, this distance shall be at least 65 cm. If the instructions for installation for the gas hob specify a greater distance, this has to be taken into account. The distance of 65 cm can be reduced for:

Warnings

non-combustible parts of range hoods, and parts operating at safety extra low voltage, Provided these parts do not give access to live parts if deformed;)

- Regulations concerning the discharge of air have to be fulfilled.
- **CAUTION:** Accessible parts may become hot when used with cooking appliances.
- The first time connecting the supply power or re-up electricity , the hood have self-inspection function, the top glass plate will open and close one time, so minds your hand to be pinched, not to handle your hand near the panel!"

Safety Warning

- The appliance is not intended for use by young children or infirm persons without supervisions.
- Young children should be supervised to ensure they do not play with the appliance.
- Plug the power cord to socket outlet with earthing continuity terminal.
- The cooker hood is for home use only, not suitable for barbecue, roast shop and other commercial purposes.
- The cooker hood and its filter should be cleaned regularly according to the instruction.
- Do not use open flame, or allow oil to go beneath the appliance.
- If there is any fault occurred with the appliance, please call after-sale service department.
- Please keep the kitchen room ventilated.
- Prior to any maintenance, cleaning operation, ensure the power is cut off.
- If the supply cord is damaged, it must be replaced by the manufacturer, service agent or similarly qualified person in order to avoid a hazard. The replaced power cord should be provided by manufacturer or seller.
- If the plug or cord is damaged, please call after-sale service center.
- There is a fire risk if cleaning is not carried out in accordance with the instruction.
- In case of damaged connecting wire, please refer to the manufacturer, after-sale service personnel or other qualified technicians.
- Use the unit according to the instructions to avoid any fire hazard.
- The exhaust air must not be introduced into a smoke flue or chimney that is used for exhausting fumes from appliances burning gas.
- Follow the local laws applicable for external air evacuation.
- As the upper panel is closing, don't put your hands between the upper panel and the body in case of clamp your hand.
- As steam generator is working, be careful of hot steam out of the body.

Installation instruction

Determine location

Range hood should be installed horizontally on the top of the stove, the installation diagram is as follows:

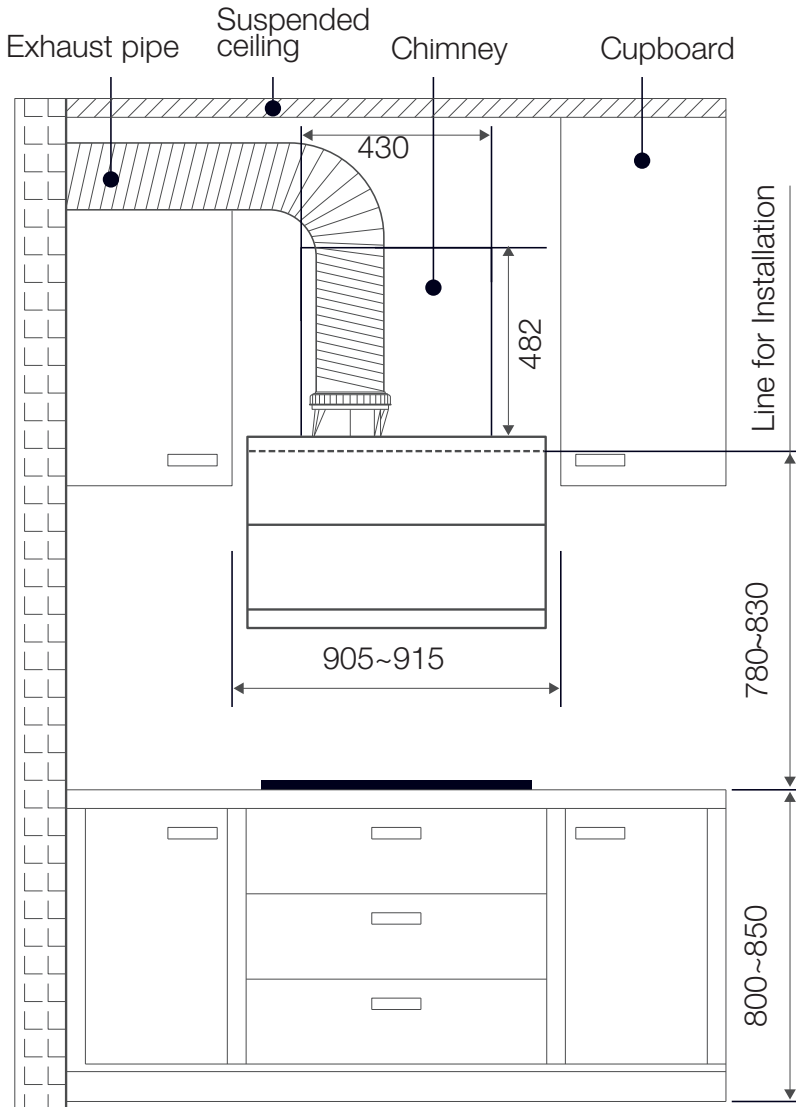

Installation instruction

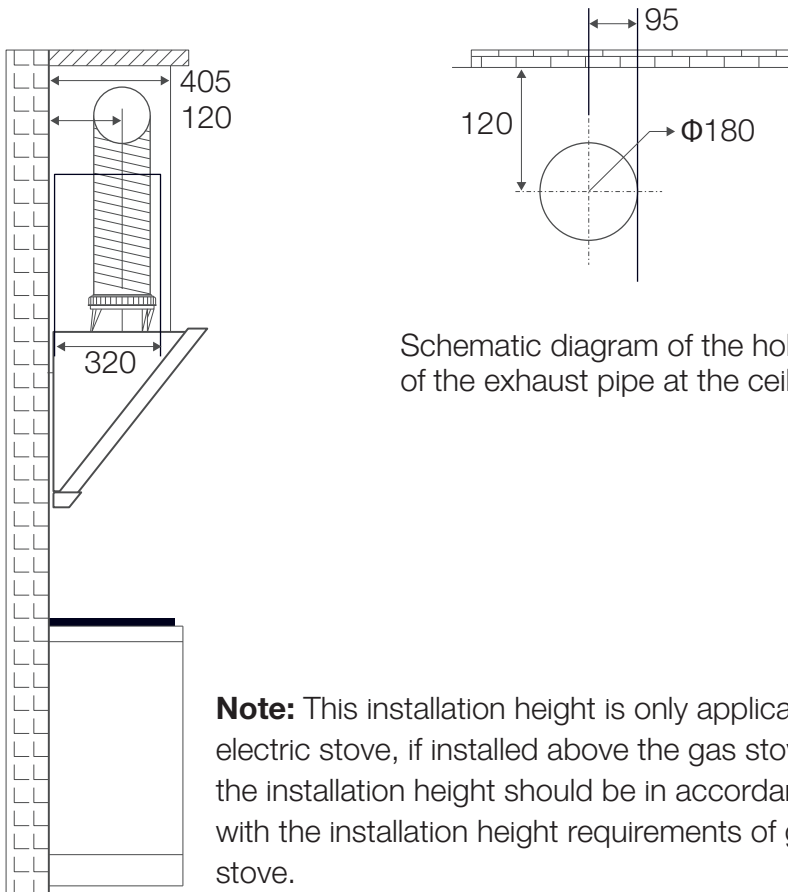

Installation instruction

Install plate

hood on the installation plate, fasten four screws M5X50, avoid the hood slide off accidentally

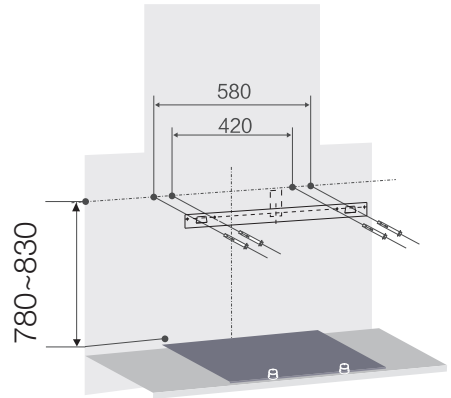

Install Chimney Cover

First, use a screwdriver to fix 3 ST4.2*16 screws into the corresponding 3 screw holes on the top plate of the box body, then put the buckle holes of the folding side of the bottom of the decorative cover into the root of the corresponding 3 ST4.2*16 screws, push them to the back of the body in place, and finally fasten the decorative cover hanging plate to the hole on the upper back side of the decorative cover

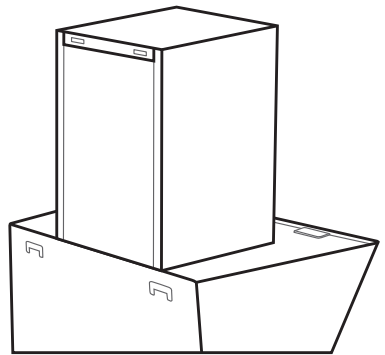

Accessories

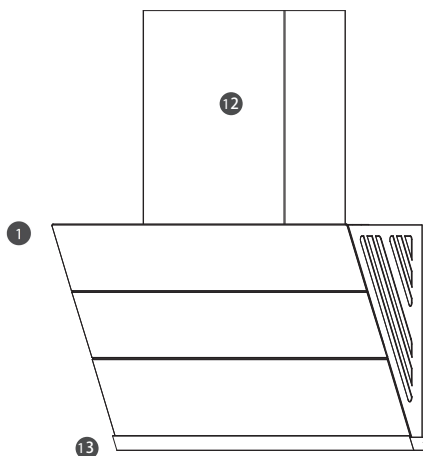



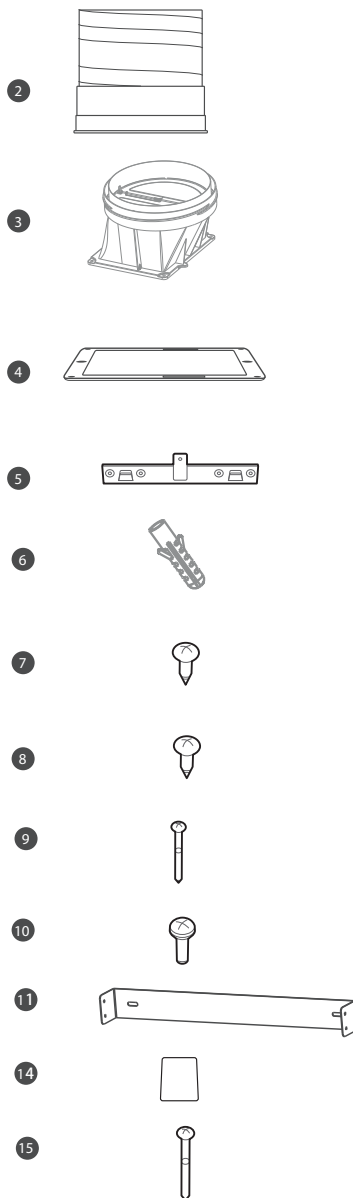



- 1 Range hood body 1
- 2 Exhaust pipe 1
- 3 Check valve 1
- 4 Check valve Sealing gasket 1
- 5 Installation plate 1
- 6 Expansion bolt (8 x 60) 5
- 7 Screws (ST2.9x9.5) 2
- 8 Screws (ST4.2x16) 8
- 9 Screws (M5x50) 4
- 10 Screws (M5x16) 1
- 11 Decorative Cover Hanging Plate 1
- 12 Chimney Cover 1
- 13 Oil cup 1
- 14 Screw package 1
- 15 Screws (M5x45) 1

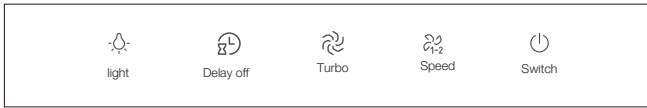

First Using

Range hood can be used after power.



	Light	Short press: Turn on/off the light;
	Delay off	Short press: Startup (02 speed). OFF after 3 min
	Turbo	Short press: Startup (03 speed), return to 02 speed after 3 min, please select manually if needs it to continue.
	Speed	Short press: Adjust speed .
	Switch	1 st Short press: Start up ; 2 nd Short press: Delay 3 min; 3 rd Short press: OFF immediately.

Maintenance

Cleaning on the surface

1. The surface of the range hood and filter should be clean regularly, do not use clean balls, brushes, coarse cloth, so as not to scratch the surface of the machine.
2. Please dumping in time, avoid the oil dripping to the stove.

Oil Cup



Cleaning mode (Cleaning the surface manually)

- 1 Draw out the oil cup with both hands horizontally and pour away the oil
- 2 Clean the oil cup and wipe it clean
- 3 Return your hands horizontally to the oil cup

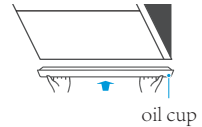
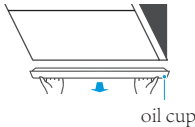

Filter cleaning

1. short press  to open the panel



2. unplug

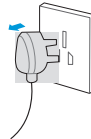

3. Remove the oil cup, Clean the filter surface (do not remove)

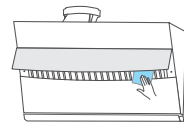

4. After cleaning, insert the power plug

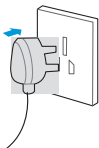

Main Parameters

Voltage	220-240V~/50Hz
Rated Power	253W
Lighting Power	3W
Motor Power	250W
Diameter of air tube	170mm
Air flow	17m ³ /min

The air flow parameter is tested under conditions of 230V /50Hz when the voltage is 220 - 240V ~50Hz

LED light information

	Max Power	Voltage	Picture	Lamp Cap	ILCOS D code
Square / Diameter: 23mm x 171 mm	3W	DC 12 V		--	/

Trouble Shooting

Fault	Solution
Both light and motor do not work	Unplug power plug and reconnect the power supply.
Oil leakage	Oil cup tilt, please reinstall.
	Oil cup full filled with oil, please dump the oil.
	Oil-way blockage caused by long time uncleaned internal oil-way, needs professionals to wash the hood.
Insufficient suction	Avoid opening window or door frequently.
	Adjust to max. speed.
Loud noise	Reinstall the exhaust pipe properly
	Ensure firm installation

After service

Product non-artificial breakdown within warranty period from purchase date will be offered free repair service based on invoice. Damage due to improper use, out of warranty and poor maintenance will be repaired by our company but charging certain maintenance cost. Please don't tear off the product bar code so that the repairman can verify the record. Please read the warranty notice concerning other matters.

Warranty notice

First, to safeguard your interests, please fill out the installation service card carefully and retain the receipt for warranty.

Second, the product purchased in our company that has breakdown due to quality problem can be repaired at designated special service department based on valid purchase proof. Free repair is offered within warranty period (from the date of purchase proof issued).

Third, the following situations, we are not responsible for product repair service but still provide charging service:

- 1) The product damaged due to improper use or poor safekeeping.
- 2) The product damaged not caused by installation or maintenance of special service department staff.
- 3) The product without valid purchase proof.
- 4) The product's purchase proof has been altered.
- 5) The product model and body code registered on installation service card is inconsistent with the model and body code of the product to be repaired.
- 6) The product damaged due to the instability of power voltage or exceeding normal voltage scope (198-242) V.a.c, or power circuit installation not meeting the national electrical installation requirement.
- 7) The product sold at discounted price or with "OFF-Grade" and "Substandard Goods" printed on installation service card or the body.
- 8) Product damaged due to irresistible natural disaster.
- 9) Product warranty period is expired.
- 10) The product damaged by the unsuitable and improper method

Fourth, if your reasonable service demand can't be solved by special service department or dissatisfaction with their service, please make an immediate call or write a letter to our customer service center, we will provide you with our service.

Disposal



Please dispose of it at your local community waste collection / recycling center and ensure it presents no danger to children while being stored for disposal. The plug must be rendered useless and the cable cut off to prevent misuse.

HƯỚNG DẪN SỬ DỤNG



Quét Mã Để Đăng Ký Bảo Hành &
Chính Sách Bảo Hành

Tên sản phẩm: MÁY HÚT MÙI GẮN TƯỜNG HC-H902WC
Mã sản phẩm áp dụng: 538.81.742

Đọc kỹ hướng dẫn sử dụng này trước khi dùng
Các hình ảnh trong Hướng dẫn chỉ mang tính tham khảo, vui lòng tìm hiểu sản phẩm thực tế

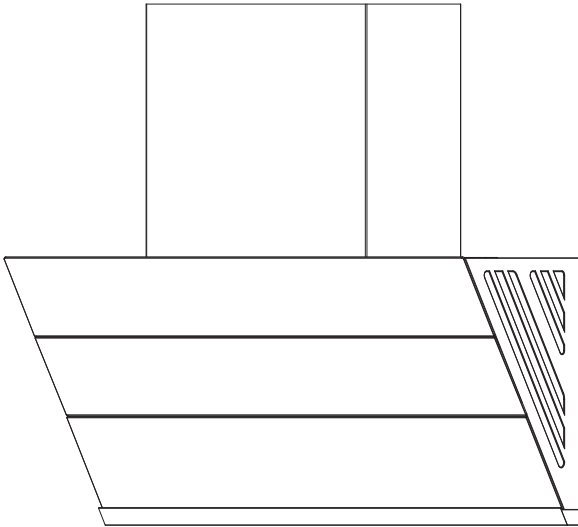

Cảnh báo

- Thiết bị này không được thiết kế để cho những người (kể cả trẻ nhỏ) bị suy giảm khả năng thể chất, giác quan hoặc tinh thần, hoặc thiếu kinh nghiệm và kiến thức sử dụng, trừ khi người chịu trách nhiệm về an toàn giám sát hoặc đưa ra hướng dẫn liên quan đến việc sử dụng thiết bị. Trẻ nhỏ không được chơi đùa với thiết bị. Không được để trẻ nhỏ vệ sinh và bảo trì mà không có sự giám sát. Nếu dây nguồn bị hỏng, chỉ nhà sản xuất, đại lý dịch vụ của hãng hoặc những người có trình độ tương tự mới được phép thay dây nguồn mới để tránh nguy hiểm.
- Cần đảm bảo hệ thống thông gió thích hợp cho căn phòng khi máy hút mùi được sử dụng cùng lúc với các thiết bị sử dụng nhiên liệu hoặc đốt khí khác.
- Không được sử dụng chất tẩy ăn mòn để làm sạch. Việc bảo trì thường xuyên sẽ duy trì được sự hoạt động ổn định của thiết bị.
- Để bảo vệ phần thân chính của máy không bị ăn mòn do bụi bẩn tích tụ lâu ngày, nên vệ sinh máy hút mùi bằng nước nóng với chất tẩy rửa không ăn mòn 2 tháng một lần.
- Có thể xảy ra nguy cơ hỏa hoạn nếu không thực hiện vệ sinh theo đúng hướng dẫn.
- Không được đốt lửa phía dưới máy hút mùi.
- Không được thải khí vào ống khói được sử dụng để thải khí từ các thiết bị đốt khí đốt hoặc các nhiên liệu khác.
- Đảm bảo khoảng cách tối thiểu giữa bề mặt đỡ của dụng cụ nấu ăn trên sàn bếp và phần thấp nhất của máy hút mùi (nếu máy hút mùi nằm phía trên bếp gas, khoảng cách này tối thiểu phải là 65cm). Nếu hướng dẫn lắp đặt cho bếp gas quy định khoảng cách lớn hơn thì phải tính đến khoảng cách này. Có thể giảm khoảng cách 65cm đối với:

Cảnh báo

Các bộ phận không bắt lửa của máy hút mùi và các bộ phận hoạt động ở điện áp thấp đảm bảo an toàn;

Các bộ phận này không cho phép tiếp xúc với các bộ phận mang điện nếu bị biến dạng;

- Phải thực hiện các quy định liên quan đến việc xả khí.

THẬN TRỌNG: Các bộ phận tiếp cận có thể bị nóng khi sử dụng chung với các thiết bị nấu ăn khác.

- Trong lần đầu tiên nối với nguồn điện hoặc cấp điện trở lại, máy hút mùi có chức năng tự kiểm tra, tấm kính phía trên sẽ đóng mở một lần, vì vậy cần phải cẩn thận không để tay gần với bảng điều khiển để tránh không bị kẹp tay!
- Không để trẻ nhỏ hoặc người có sức khỏe kém sử dụng thiết bị mà không có sự giám sát khi sử dụng.
- Trẻ nhỏ phải được giám sát để đảm bảo sẽ không chơi nghịch với thiết bị.
- Cắm dây nguồn vào ổ cắm có đầu tiếp đất.
- Máy hút mùi này chỉ phù hợp sử dụng trong gia đình, không thích hợp cho các mục đích làm tiệc nướng, cửa hàng nướng và các mục đích thương mại khác.
- Cần phải vệ sinh thường xuyên theo hướng dẫn máy hút mùi và bộ lọc của bếp.
- Không để ngọn lửa trần hoặc dầu chảy vào bên dưới thiết bị.
- Nếu thiết bị gặp bất cứ sự cố nào, vui lòng liên hệ với bộ phận dịch vụ sau bán hàng.
- Hãy đảm bảo khả năng thông gió cho phòng bếp.
- Khi thực hiện các hoạt động bảo trì hay vệ sinh, cần phải ngắt nguồn điện của máy.
- Nếu dây nguồn bị hỏng, chỉ nhà sản xuất, đại lý dịch vụ hoặc người có trình độ chuyên môn tương tự mới được phép thay mới để tránh nguy hiểm. Dây nguồn được thay thế phải do nhà sản xuất hoặc bên bán cung cấp.

Cảnh báo

- Nếu phích cắm hoặc dây nguồn bị hỏng, vui lòng liên hệ với trung tâm dịch vụ sau bán hàng.
- Có thể xảy ra hỏa hoạn nếu không vệ sinh theo đúng hướng dẫn.
- Trong trường hợp dây điện bị hỏng, vui lòng liên hệ với nhà sản xuất, nhân viên dịch vụ sau bán hàng hoặc kỹ thuật viên có trình độ chuyên môn khác để thay thế.
- Sử dụng thiết bị theo đúng hướng dẫn để tránh mọi nguy cơ hỏa hoạn.
- Không được dẫn khí thải vào ống khói hoặc ống xả được sử dụng để thải khói từ các thiết bị đốt khí.
- Tuân thủ luật pháp địa phương về xả khí ra bên ngoài.
- Khi bảng điều khiển phía trên đang đóng lại, không được đặt tay vào giữa bảng điều khiển phía trên và phần thân trong để tránh bị kẹp tay.
- Nếu nổi hấp đang nấu, cần cẩn thận để tránh hơi nóng có thể gây bỏng.

Hướng dẫn Lắp đặt

Xác định vị trí

Nên lắp đặt máy hút mùi theo chiều ngang ở phía trên bếp, sơ đồ lắp đặt như sau:

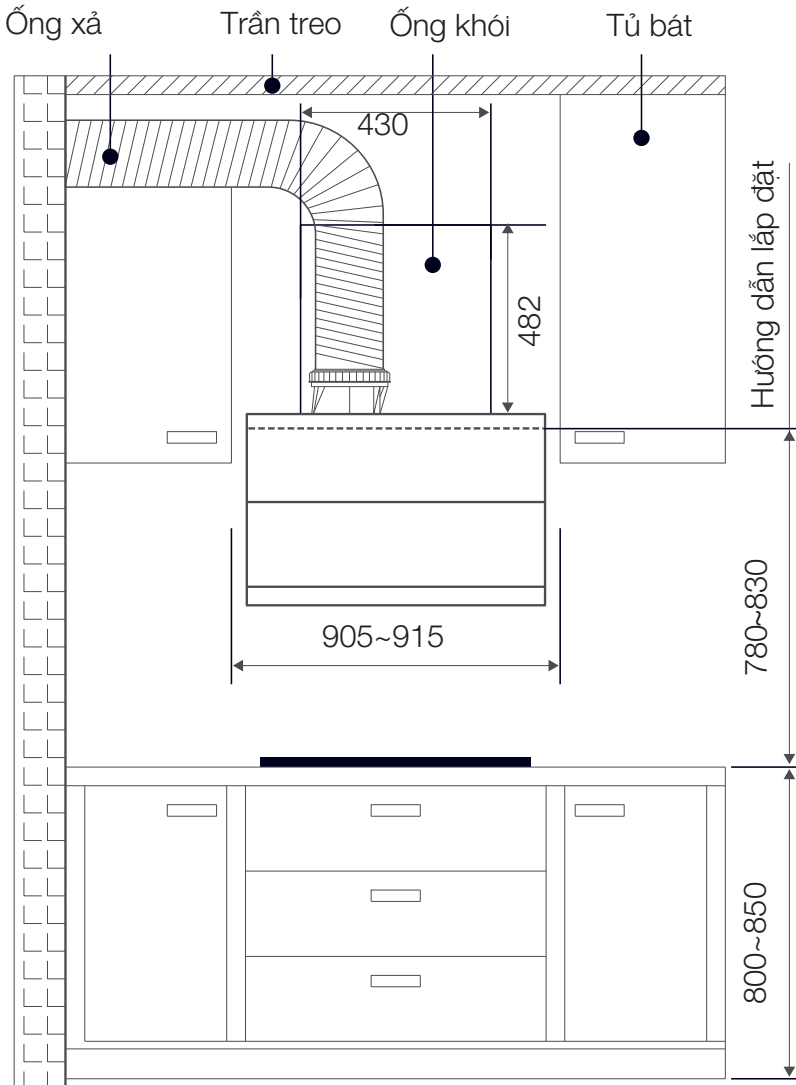

Hướng dẫn Lắp đặt

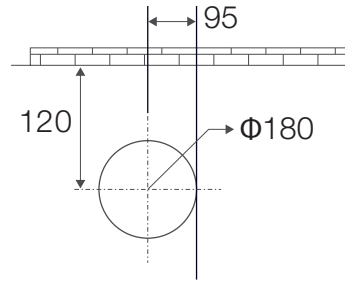
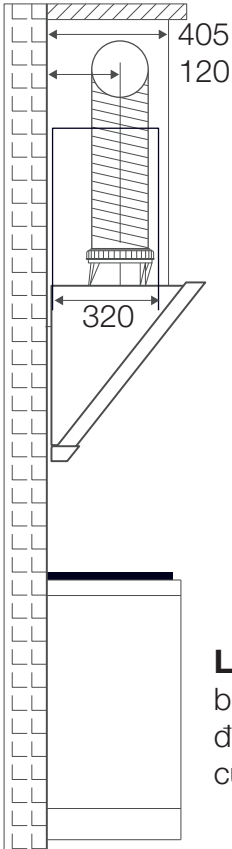

Sơ đồ kích thước lỗ của ống xả ở trần nhà

Lưu ý: Chiều cao lắp đặt này chỉ áp dụng cho bếp điện, nếu lắp phía trên bếp gas thì chiều cao lắp đặt phải phù hợp với yêu cầu về chiều cao lắp đặt của bếp gas.

Hướng dẫn Lắp đặt

Lắp đặt tấm

Máy hút mùi được lắp đặt trên tấm đỡ, siết chặt 4 vít M5x50, không để máy hút mùi trượt rơi ra ngoài.

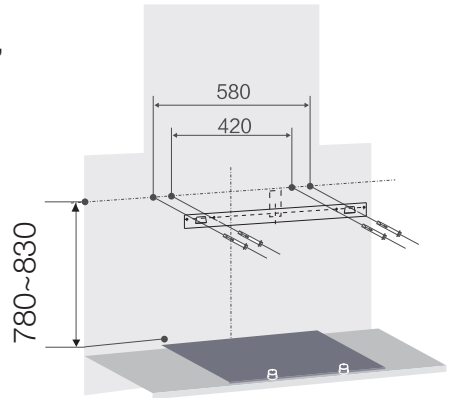

Lắp đặt nắp ống khói

Đầu tiên, dùng tua vít để cố định 3 vít ST4.2*16 vào 3 lỗ vít tương ứng trên tấm trên của thân máy, sau đó luồn các lỗ khóa của mặt gấp của đáy tấm trang trí vào phần góc của 3 vít ST4.2*16 tương ứng, đẩy vào vị trí phía sau của thân máy, và cuối cùng gắn chặt tấm treo trang trí vào lỗ ở mặt sau phía trên của nắp trang trí.

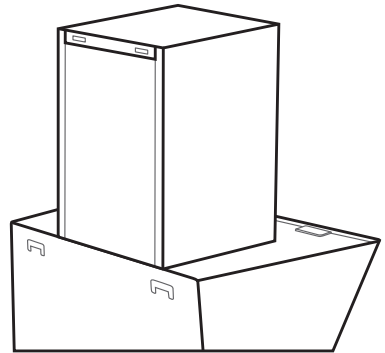

Hướng dẫn Lắp đặt

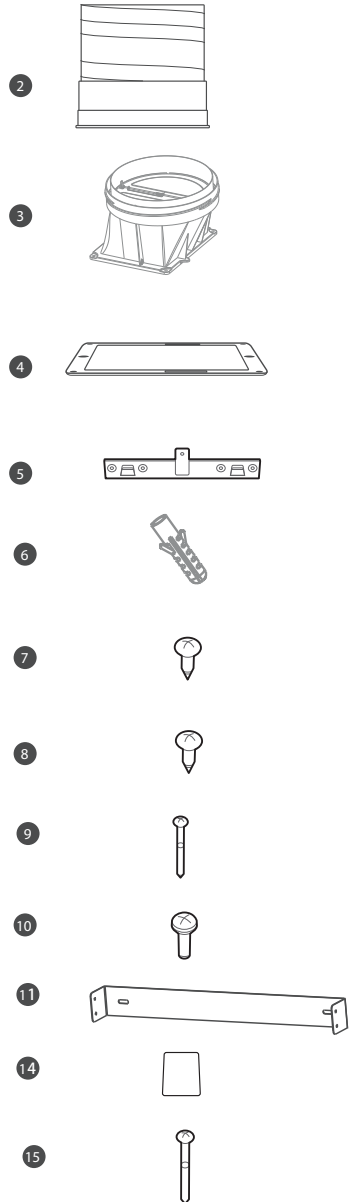
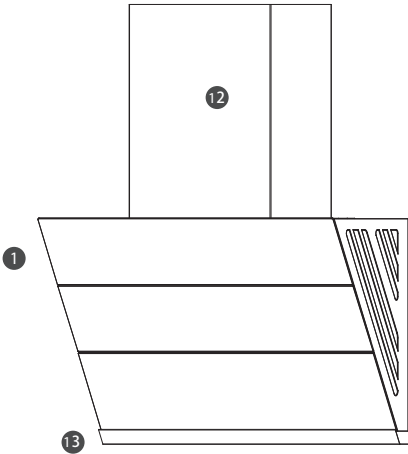





- | | | |
|----|--------------------------|---|
| 1 | Thân máy hút mùi | 1 |
| 2 | Ống xả | 1 |
| 3 | Van 1 chiều | 1 |
| 4 | Gioăng đệm van 1 chiều | 1 |
| 5 | Tấm lắp đặt | 1 |
| 6 | Bu lông giãn nở (8 x 60) | 5 |
| 7 | Vít (ST2.9x9.5) | 2 |
| 8 | Vít (ST4.2x16) | 8 |
| 9 | Vít (M5x50) | 4 |
| 10 | Vít (M5x16) | 1 |
| 11 | Tấm treo trang trí | 1 |
| 12 | Nắp ống khói | 1 |
| 13 | Cốc chứa dầu | 1 |
| 14 | Gói vít | 1 |
| 15 | Vít (M5x45) | 1 |

Sử dụng lần đầu

Có thể sử dụng máy hút mùi ngay sau khi cấp điện.



	Đèn báo	Nhấn nhanh: tắt/bật đèn
	Delay OFF	Nhấn nhanh: Khởi động (tốc độ 2), TẮT sau 3 phút
	Turbo	Nhấn nhanh: Khởi động (tốc độ 3), trở lại tốc độ 2 sau 3 phút, nhấn chọn thủ công nếu cần tiếp tục
	Tốc độ	Nhấn nhanh: Điều chỉnh tốc độ
	Nguồn	Nhấn nhanh 1 lần: Khởi động Nhấn nhanh 2 lần: Tạm dừng 3 phút Nhấn nhanh 3 lần: TẮT ngay lập tức

Vệ sinh bề mặt

1. Bề mặt của máy hút mùi và bộ lọc phải được vệ sinh, làm sạch thường xuyên, không sử dụng bóng giặt, chổi, vải thô để tránh làm xước bề mặt của máy.
2. Hãy đổ dầu trong cốc và tránh dầu nhỏ giọt vào bếp.

cốc dầu



Chế độ làm sạch (làm sạch bề mặt bằng tay)

- 1 Rút cốc dầu bằng cả 2 tay theo chiều ngang sau đó đổ dầu đi
- 2 Rửa sạch cốc dầu và lau sạch
- 3 Đặt cốc dầu trở lại vị trí cũ bằng cả hai tay

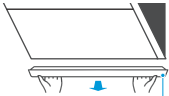

Cốc dầu

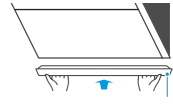

Cốc dầu

Làm sạch bộ lọc

1. Nhấn nhanh vào biểu tượng để mở bảng điều khiển



2. Rút phích cắm



3. Tháo cốc dầu, làm sạch bề mặt bộ lọc (không tháo ra)

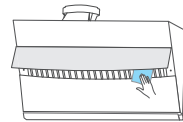

4. Sau khi làm sạch, cắm lại phích cắm

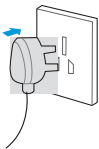

Thông số kỹ thuật của sản phẩm

Điện áp	220-240V~/50Hz
Điện áp định mức	253W
Cường độ chiếu sáng	3W
Công suất động cơ	250W
Đường kính ống dẫn khí	170mm
Luồng khí	17m ³ /min

Thông số dòng khí được thử nghiệm trong điều kiện 230V~/50Hz khi điện áp là 220-240V~/50Hz.

Thông tin về Đèn LED

	Điện áp tối đa	Điện áp	Hình ảnh	Nắp đèn	Mã ILCOS D
Hình vuông /Đường kính 23mm x 171mm	3W	DC 12 V		---	/

Khắc khục sự cố

Sự cố	Giải pháp
Cả đèn và động cơ không làm việc	Rút phích cắm ra và cắm lại
Rò rỉ dầu	Cốc dầu bị nghiêng, lắp lại
	Cốc bị tràn dầu, đổ dầu
	Đường dẫn dầu bị tắc do thời gian dài không vệ sinh, cần chuyên gia có kinh nghiệm vệ sinh máy hút mùi
Hút không đủ	Tránh mở cửa sổ hoặc mở cửa thường xuyên
	Điều chỉnh tốc độ tối đa
Tiếng ồn quá lớn	Lắp đặt lại ống xả đúng quy cách
	Đảm bảo lắp đặt máy hút mùi chắc chắn

Hỗ trợ sau bán hàng

Sản phẩm không bị hỏng hóc do lỗi người dùng trong thời hạn bảo hành kể từ ngày mua sẽ được cung cấp dịch vụ sửa chữa miễn phí theo hóa đơn. Các hư hỏng do sử dụng không đúng cách, hết hạn bảo hành, bảo dưỡng kém sẽ được công ty chúng tôi sửa chữa nhưng có tính phí bảo trì. Vui lòng không làm hỏng mã vạch của sản phẩm để thợ sửa chữa có thể xác minh hồ sơ. Vui lòng đọc thông báo bảo hành liên quan đến các vấn đề khác.

Phiếu Bảo hành

Trước tiên, để bảo vệ quyền lợi của người sử dụng, vui lòng điền đầy đủ thông tin vào phiếu dịch vụ lắp đặt và lưu lại biên lai bảo hành.

Thứ hai, nếu sản phẩm được mua tại công ty chúng tôi bị hỏng hóc do vấn đề chất lượng có thể được sửa chữa tại bộ phận dịch vụ đặc biệt được chỉ định dựa trên phiếu mua hàng hợp lệ. Sản phẩm sẽ được sửa chữa miễn phí trong thời gian bảo hành (kể từ ngày phát hành phiếu mua hàng).

Thứ ba, trong những trường hợp sau, chúng tôi sẽ không chịu trách nhiệm về dịch vụ sửa chữa sản phẩm nhưng vẫn cung cấp dịch vụ tính phí:

- 1) Sản phẩm bị hư hỏng do sử dụng không đúng cách hoặc bảo quản kém.
- 2) Sản phẩm bị hư hỏng không phải do lỗi lắp đặt hoặc bảo trì của nhân viên bộ phận dịch vụ đặc biệt.
- 3) Sản phẩm không có phiếu mua hàng hợp lệ.
- 4) Phiếu mua hàng sản phẩm đã bị thay đổi.
- 5) Kiểu sản phẩm và mã thân máy đã đăng ký trên thẻ dịch vụ lắp đặt không phù hợp với kiểu máy và mã thân máy của sản phẩm cần sửa chữa.
- 6) Sản phẩm bị hư hỏng do điện áp nguồn không ổn định hoặc vượt quá phạm vi điện áp bình thường (198-242) V.A.C, hoặc lắp đặt mạch điện không đáp ứng yêu cầu lắp đặt điện quốc gia.
- 7) Sản phẩm được bán với giá chiết khấu hoặc với "Hàng không đạt tiêu chuẩn" và "Hàng hóa dưới tiêu chuẩn" được in trên thẻ dịch vụ lắp đặt hoặc thân máy.
- 8) Sản phẩm bị hư hỏng do thiên tai không thể sửa chữa được.
- 9) Sản phẩm đã hết thời hạn bảo hành.
- 10) Sản phẩm bị hư hỏng do thực hiện theo phương pháp không phù hợp và không đúng quy cách trong sách hướng dẫn.

Thứ tư, nếu nhu cầu dịch vụ hợp lý của bạn không được bộ phận dịch vụ đặc biệt giải quyết hoặc bạn thấy không hài lòng với dịch vụ, vui lòng liên hệ ngay hoặc gửi thư đến cho trung tâm dịch vụ khách hàng của chúng tôi, chúng tôi sẽ cung cấp dịch vụ cho bạn.

Thải bỏ



Vui lòng thải bỏ thiết bị tại trung tâm thu gom / tái chế chất thải cộng đồng địa phương của bạn và đảm bảo rằng thiết bị không gây nguy hiểm cho trẻ nhỏ khi được lưu trữ tiêu hủy.

Phích cắm phải được cắt bỏ để tránh sử dụng sai mục đích.

HÄFELE

Häfele VN LLC.

Phone: (+84 28) 39 113 113

Email: info@hafele.com.vn

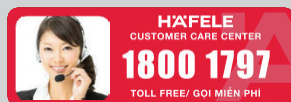

P/N:16173000A21887