

HÄFELE

Lò vi sóng

HƯỚNG DẪN SỬ DỤNG

Mẫu: HM-B38D

Số hiệu sản phẩm: 538.31.200

Đọc kỹ các hướng dẫn này trước khi sử dụng lò vi sóng của bạn và lưu giữ cẩn thận.

Nếu tuân thủ đúng hướng dẫn, lò vi sóng sẽ hoạt động tốt trong thời gian dài.

THẬN TRỌNG TRÁNH TIẾP XÚC VỚI NĂNG LƯỢNG VI SÓNG THỪA

- (a) Không vận hành lò khi cửa lò mở vì có thể tiếp xúc nguy hiểm với năng lượng vi sóng. Quan trọng là không được làm vỡ hoặc hỏng khóa an toàn.
- (b) Không đặt bất cứ vật gì giữa mặt trước lò và cửa lò hoặc để cạn bồn hoặc chất tẩy rửa tích tụ trên các bề mặt kín.
- (c) **CẢNH BÁO:** Nếu cửa hoặc gioăng cửa bị hỏng, không được sử dụng lò cho đến khi được chuyên viên kỹ thuật sửa chữa.

PHỤ LỤC

Nếu thiết bị không được bảo dưỡng ở tình trạng sạch sẽ, bề mặt lò có thể xuống cấp và ảnh hưởng đến tuổi thọ của thiết bị và dẫn đến tình huống nguy hiểm.

Thông số kỹ thuật

Mẫu:	AG925BVB
Điện áp tiêu chuẩn:	230V~50Hz
Công suất tiêu thụ (Vi sóng):	1450W
Công suất (Vi sóng):	900W
Công suất tiêu thụ (Nướng):	1000W
Dung tích lò:	Ø25L
Đường kính đĩa xoay:	315mm
Kích thước bên ngoài:	595x400x388mm
Khối lượng tịnh:	Xấp xỉ 18.5kg

HƯỚNG DẪN AN TOÀN QUAN TRỌNG CẢNH BÁO

Để giảm nguy cơ cháy nổ, điện giật, chấn thương hoặc tiếp xúc với năng lượng thừa từ lò vi sóng khi sử dụng thiết bị, tuân thủ các biện pháp phòng ngừa cơ bản sau đây, bao gồm:

1. Đọc và tuân thủ: “BIỆN PHÁP PHÒNG NGỪA ĐỂ TRÁNH TIẾP XÚC VỚI NĂNG LƯỢNG THỪA TỪ LÒ VI SÓNG”.
2. Thiết bị này không dành cho trẻ em từ 8 tuổi trở xuống, và người bị suy giảm thể chất, cảm giác, thiếu năng trí tuệ hay không có kinh nghiệm sử dụng nếu họ không được giám sát hoặc được chỉ dẫn liên quan đến việc sử dụng thiết bị một cách an toàn và hiểu các vấn đề về nguy hiểm. Không để trẻ đùa nghịch với thiết bị. Vệ sinh và bảo dưỡng lò sẽ không do trẻ em thực hiện, trừ khi trẻ từ 8 tuổi trở lên và phải được giám sát. Trẻ em dưới 8 tuổi không nên đến gần lò trừ khi luôn được giám sát.
3. Không để trẻ em dưới 8 tuổi đến gần thiết bị hoặc dây điện.
4. Nếu dây nguồn bị hỏng, dây phải được nhà sản xuất đại lý dịch vụ hoặc người có chuyên môn thay thế để tránh nguy hiểm. (Đối với thiết bị đầu cốt chữ Y)
5. **CẢNH BÁO:** Đảm bảo tắt thiết bị trước khi thay bóng đèn để tránh nguy cơ điện giật.
6. Khi hâm thực phẩm trong hộp đựng bằng giấy hoặc nhựa, luôn theo dõi lò vì có khả năng bắt lửa.
7. Chỉ sử dụng những chất liệu thích hợp dùng trong lò vi sóng.

8. Nếu thấy có khói, tháo hoặc rút phích cắm thiết bị và luôn đóng cửa lò để ngăn ngừa phát hỏa.
9. Hâm vi sóng thức uống có thể dẫn đến hiện tượng sôi trào, do đó cần cẩn thận khi tiếp xúc với vật chứa.
10. Thực phẩm trong bình sữa hoặc hộp thức ăn trẻ em phải được khuấy hoặc lắc đều và kiểm tra nhiệt độ trước khi sử dụng, để tránh gây bỏng.
11. Trứng còn nguyên vỏ và trứng nguyên trái đã luộc không nên hâm trong lò vi sóng vì chúng có thể nổ, ngay cả khi quá trình hâm vi sóng đã kết thúc.
12. Lò nên được vệ sinh thường xuyên và phải lau chùi thức ăn còn tích tụ.
13. Không giữ vệ sinh lò có thể dẫn đến mờ ó bề mặt khiến ảnh hưởng đến tuổi thọ thiết bị và có thể đưa đến tình huống nguy hiểm.
14. Vệ sinh không cần thay đế bàn xoay khi lấy vật chứa ra khỏi thiết bị. (Với các thiết bị cố định và thiết bị âm tường phải đặt cao hơn hoặc bằng 900mm tính từ mặt sàn và có bàn xoay tháo được. Không phù hợp với các thiết bị có bản lề cửa nằm ngang phía dưới.)
15. Nóng lên trong quá trình sử dụng. Cần trọng tránh chạm vào các bộ phận làm nóng bên trong lò.
16. **CẢNH BÁO:** Các bộ phận có thể nóng lên trong quá trình sử dụng. Trẻ em không nên đến gần.
17. Không được lắp thiết bị phía sau cửa trang trí để tránh bị quá nhiệt. (Không phù hợp với các thiết bị có cửa trang trí.)
18. **ĐỌC KỸ HƯỚNG DẪN VÀ LƯU GIỮ ĐỂ THAM KHẢO KHI CẦN**

Để giảm nguy cơ chấn thương

Hướng dẫn nối đất

NGUY HIỂM

Điện giật

Chạm vào một số bộ phận bên trong lò có thể gây chấn thương nghiêm trọng hoặc tử vong. Không tự ý tháo rời thiết bị.

CẢNH BÁO

Điện giật nối đất không đúng cách có thể gây ra điện giật. Không cắm phích vào ổ cắm cho đến khi thiết bị được lắp đặt và nối đất đúng cách.

Thiết bị này phải được nối đất. Trong trường hợp đoản mạch, nối đất giúp giảm nguy cơ điện giật do có dây tiếp đất cho dòng điện.

Thiết bị này được trang bị kèm theo một sợi dây nối đất và một phích cắm nối đất. Phích cắm phải được cắm vào ổ cắm được lắp và nối đất đúng cách.

Tham khảo thợ điện hoặc nhân viên kỹ thuật nếu hoàn toàn không hiểu hướng dẫn nối đất hoặc nếu có bất cứ nghi ngờ nào về thiết bị đã không được nối đất đúng cách.

Nếu cần sử dụng thêm dây nối, chỉ sử dụng dây nối 3 chấu.

1. Dây điện ngắn đi theo máy được cung cấp nhằm giảm nguy cơ gây ra vướng chân hoặc vấp té ở dây điện dài.
2. Nếu cần sử dụng dây điện dài hoặc dây nối dài:
 - 1) Các thông số trên dây điện hoặc dây nối phải bằng hoặc cao hơn các thông số điện của thiết bị.
 - 2) Dây điện nối dài phải được tiếp đất bằng loại ổ cắm 3 chấu.
 - 3) Dây điện dài cần được sắp xếp sao cho không vắt ngang mặt bàn hoặc mặt bếp để tránh trẻ em kéo dây

hoặc vô tình gây vấp té.

VỆ SINH

Đảm bảo rút phích cắm thiết bị ra khỏi ổ điện.

1. Vệ sinh khoang lò sau khi sử dụng bằng khăn ẩm.
2. Vệ sinh phụ kiện lò theo cách thông thường với nước xà phòng.
3. Khung cửa và đệm cửa và những bộ phận liên quan phải được vệ sinh kỹ với khăn ướt khi bẩn.
4. Không dùng các chất tẩy rửa gây ăn mòn mạnh hoặc các vật sắc nhọn kim loại để vệ sinh cửa kính lò vì có thể gây trầy xước bề mặt, dẫn đến vỡ kính.
5. Mẹo vệ sinh---Để dễ dàng vệ sinh thành khoang lò nơi thực phẩm dễ bắn bắn: Đặt nửa trái chanh vào một chiếc tô, thêm 300ml (1/2 pint) nước và nấu công suất vi sóng 100% trong 10 phút. Dùng khăn mềm, khô lau sạch lò sau đó.

VẬT DỤNG THÍCH HỢP CẦN TRỌNG

Nguy hiểm gây chấn thương

Rất nguy hiểm nếu bất kỳ ai không phải là chuyên viên kỹ thuật thực hiện dịch vụ hoặc sửa chữa liên quan đến thao tác mở nắp an toàn bảo vệ nặng lượng vi sóng thừa.

Vui lòng xem hướng dẫn trong phần “Các chất liệu có thể sử dụng trong lò vi sóng hoặc tránh đưa vào lò vi sóng.”

Có một số vật dụng không phải là kim loại nhưng không an toàn khi vi sóng. Nếu nghi ngờ, có thể kiểm tra vật dụng đang nghi vấn theo quy trình dưới đây.

Kiểm tra vật dụng:

1. Đổ vào một hộp chứa an toàn dùng trong lò vi sóng một cốc nước lạnh (250 ml) kèm theo vật dụng đang nghi vấn.
2. Nấu với công suất vi sóng tối đa trong 1 phút.
3. Sờ vật dụng cẩn thận. Nếu vật dụng bỗng có hiện tượng ấm, không sử dụng để nấu vi sóng.
4. Không nấu quá thời gian 1 phút.

Các chất liệu có thể sử dụng trong lò vi sóng

Vật dụng	Ghi chú
Giấy bạc	Chỉ dùng để bọc. Mẫu giấy nhỏ có thể sử dụng để bọc một phần nhỏ thịt hoặc thịt gia cầm để không nấu quá chín. Có thể xảy ra hồ quang điện nếu giấy bạc tiếp xúc quá gần với thành lò. Giấy bạc phải cách ít nhất 1 inch (2.5 cm) so với thành lò.
Đĩa đựng đồ ăn	Tuân thủ theo hướng dẫn của nhà sản xuất. Phần đáy của đĩa phải cách bàn xoay ít nhất 3/16 inch (5 mm). Sử dụng không đúng cách có thể khiến bàn xoay bị vỡ.
Vật dụng ăn uống	Chỉ sử dụng vật dụng an toàn dùng trong vi sóng. Tuân thủ theo hướng dẫn của nhà sản xuất. Không sử dụng đĩa bị nứt hoặc mẻ.
Lọ thủy tinh	Luôn mở nắp. Chỉ sử dụng để hâm thức ăn đến khi ấm. Hầu hết lọ thủy tinh đều không chịu được nhiệt cao và có thể vỡ.
Vật dụng thủy tinh	Chỉ sử dụng vật dụng thủy tinh chịu nhiệt. Đảm bảo không có viền kim loại. Không sử dụng đĩa bị nứt hoặc mẻ.
Túi nấu dùng cho lò	Tuân thủ theo hướng dẫn của nhà sản xuất. Không đóng miệng túi bằng dây kim loại. Tạo khe hở để thoát hơi.
Đĩa giấy và ly giấy	Chỉ sử dụng khi nấu/hâm trong thời gian ngắn. Luôn giám sát lò khi nấu.
Khăn giấy	Sử dụng để bọc thực phẩm khi hâm lại thấm dầu. Cần giám sát khi sử dụng chỉ với mục đích nấu trong thời gian ngắn hạn.
Giấy da	Sử dụng như là nắp đậy để ngăn thực phẩm bắn hoặc bọc lại khi hấp.
Nhựa	Chỉ an toàn dùng cho lò vi sóng. Tuân thủ theo hướng dẫn của nhà sản xuất. Nên chọn các loại ký hiệu “An toàn dùng cho vi sóng”. Một số hộp nhựa bị chảy, khi thực phẩm bên trong nóng lên. “Túi nấu” và các túi nhựa kín miệng nên có khe hở, đấm lỗ hoặc thông hơi theo chỉ dẫn trên bao bì.
Màng bọc	Chỉ an toàn dùng cho lò vi sóng. Sử dụng để bọc thực phẩm trong quá trình nấu để giữ độ ẩm, Không để màng bọc tiếp xúc với thực phẩm.
Nhiệt kế bánh).	Chỉ an toàn dùng cho lò vi sóng (nhiệt kế dùng cho thịt và khi làm bánh).
Giấy nến	Sử dụng như nắp đậy để ngăn thực phẩm bắn hoặc giữ độ ẩm.

Chất liệu tránh đưa vào lò vi sóng

Vật dụng	Ghi chú
Khay nhôm	Có thể gây ra hồ quang điện. Chuyển thực phẩm sang dụng cụ an toàn trong lò vi sóng.
Hộp giấy thực phẩm với tay cầm kim loại	Có thể gây ra hồ quang điện. Chuyển thực phẩm sang dụng cụ an toàn trong lò vi sóng.
Vật dụng bằng kim loại hoặc có viền kim loại	Kim loại có thể khiến thực phẩm không tiếp xúc với năng lượng vi sóng. Viền kim loại có thể gây ra hồ quang điện.
Dây cột kim loại	Có thể gây ra hồ quang điện và cháy trong lò.
Túi giấy	Có thể gây cháy trong lò.
Hộp xốp	Hộp xốp có thể chảy hoặc gây nhiễm khuẩn chất lỏng chứa bên trong khi tiếp xúc với nhiệt độ cao.
Gỗ	Gỗ có thể bị khô khi sử dụng trong lò vi sóng và có thể nứt hoặc gãy.

THIẾT LẬP LÒ VI SÓNG

Tên các bộ phận và phụ kiện lò

Đỡ bỏ lò vi sóng và các vật liệu ra khỏi bao bì và khoang lò. Lò đi kèm với các thiết bị sau:

Đĩa thủy tinh

Vòng quay đĩa

Hướng dẫn sử dụng 1

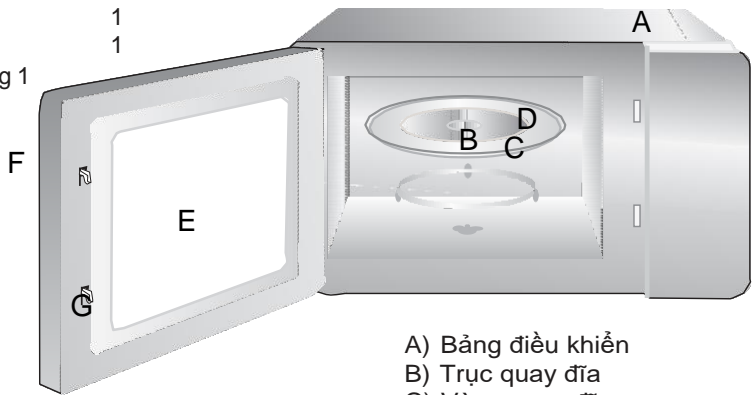

- A) Bảng điều khiển
- B) Trục quay đĩa
- C) Vòng quay đĩa
- D) Đĩa thủy tinh
- E) Cửa kính quan sát
- F) Cửa lò
- G) Hệ thống khóa an toàn

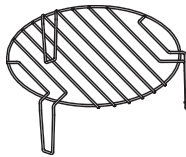

Giá nướng (Không sử dụng trong chế độ vi sóng và phải được đặt trên đĩa thủy tinh)

Lắp đặt đĩa quay

Trục quay (bên dưới)

Đĩa thủy tinh

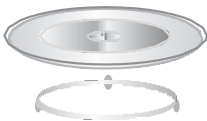

Trục quay đĩa



Vòng quay đĩa

- a. Không đặt đĩa thủy tinh úp xuống dưới. Không được để bất cứ vật gì cản trở vòng quay của đĩa.
- b. Phải sử dụng cả đĩa quay và vòng quay đĩa trong suốt quá trình nấu.
- c. Luôn đặt thực phẩm và hộp đựng thực phẩm lên trên đĩa quay khi nấu.
- d. Nếu đĩa quay hoặc vòng quay đĩa bị nứt hoặc gãy, vui lòng liên hệ với trung tâm dịch vụ được ủy quyền gần nhất.

Lắp đặt và kết nối

1. Thiết bị này chỉ được sử dụng trong nhà.
2. Lò này được thiết kế chỉ để sử dụng âm tường. Không sử dụng trên mặt bếp hoặc bên trong tủ chén.
3. Vui lòng đọc hướng dẫn lắp đặt đặc biệt.
4. Thiết bị có thể được lắp đặt ở tủ chén treo tường rộng 60 cm.
5. Thiết bị này có phích cắm đi kèm và phải được cắm vào ổ điện riêng đã được tiếp đất.
6. Điện thế sử dụng phải tương đương với điện thế được ghi trên bảng thông số.
7. Ổ điện phải được lắp và nối cáp, phải do thợ điện chuyên nghiệp thay thế. Nếu phích cắm không đủ dài đến nơi lắp đặt, bắt buộc phải sử dụng thiết bị ngắt cầu dao đa điểm tại nơi lắp đặt với khoảng cách ít nhất 3 mm.
5. Không được sử dụng đầu đổi điện, dây chia điện hoặc đầu chia. Quá tải có thể gây cháy nổ.

Các bề mặt tiếp xúc có thể nóng khi lò hoạt động.



Hướng dẫn lắp đặt

Vui lòng đọc kỹ hướng dẫn trước khi lắp đặt

Vui lòng lưu ý

Kết nối điện

Thiết bị này có phích cắm đi kèm và phải được cắm vào ổ điện riêng đã được tiếp đất. Ổ điện phải được lắp và nối cáp phải do thợ điện chuyên nghiệp thay thế, theo những quy định phù hợp. Nếu phích cắm không đủ dài đến nơi lắp đặt, bắt buộc phải sử dụng thiết bị ngắt cầu dao đa điểm tại nơi lắp đặt với khoảng cách ít nhất 3mm. Khoảng chứa lò phải không có lưng vách phía sau thiết bị. Khoảng cách phải được giữ nguyên giữa tường và đáy thiết bị theo quy định như trên.

Kích thước khoảng cách cụ thể tham khảo theo sơ đồ.

Chiều cao lắp đặt tối thiểu: 85 cm

Không được che các khe thông gió và lỗ hút mùi.

Lưu ý:

Không gập hoặc bẻ cong cáp nguồn.

A. Loại âm tường

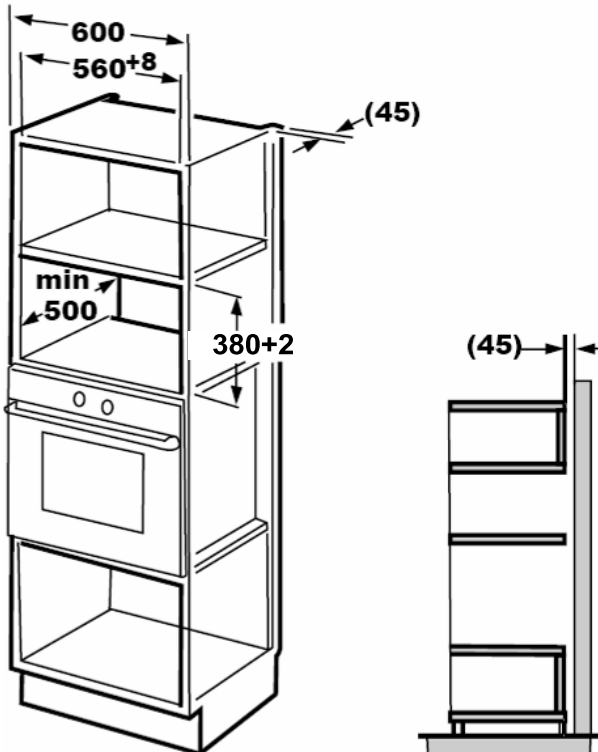

B. Chuẩn bị tủ chén

1. Đọc hướng dẫn trên chân đế, đặt chân đế trên mặt phẳng đáy của tủ chén.

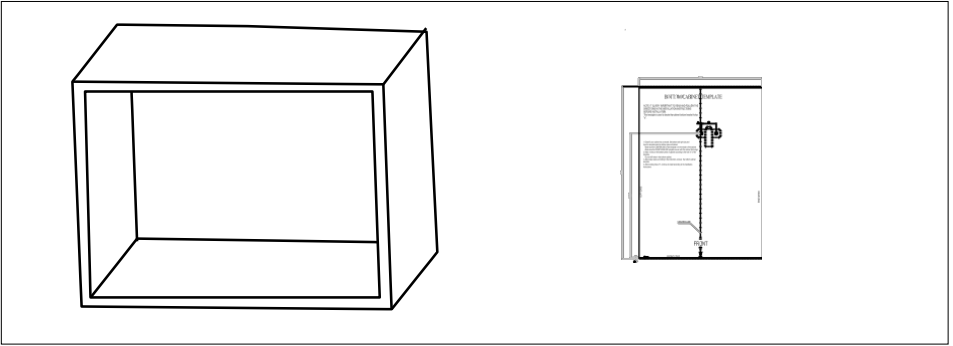

2. Đánh dấu trên đáy tủ chén theo các dấu “a” trên mẫu

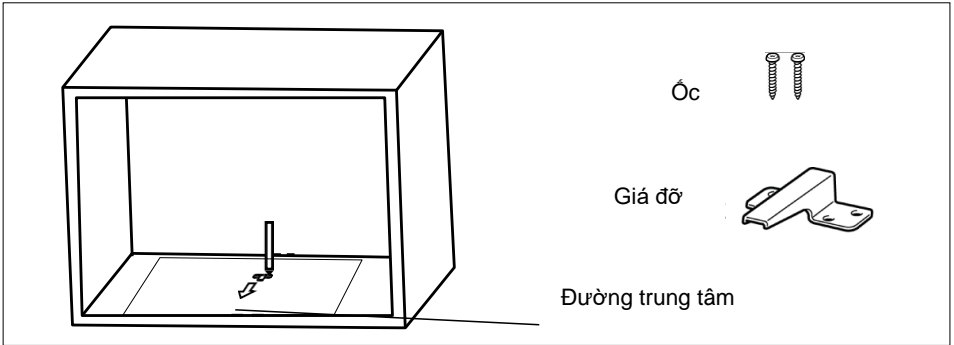

3. Tháo chân đế tủ chén và cố định giá đỡ bằng ốc

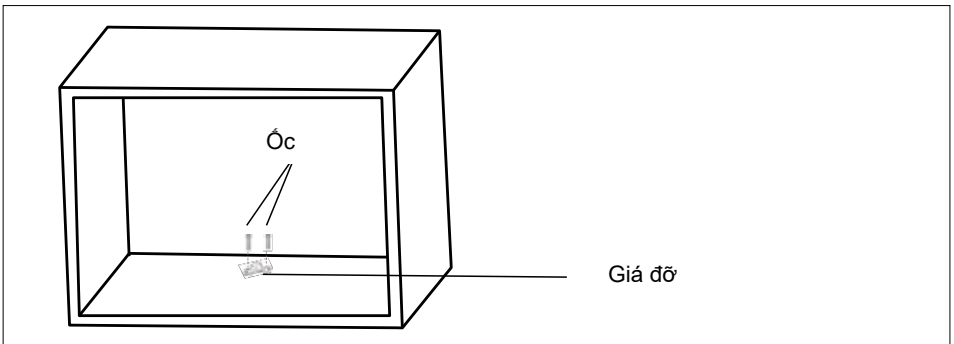

C. Lắp đặt lò

4. Lắp đặt lò vào ngăn tủ

- Đảm bảo lưng lò đã được giá đỡ cố định.
- Không gập hoặc buộc dây nguồn.

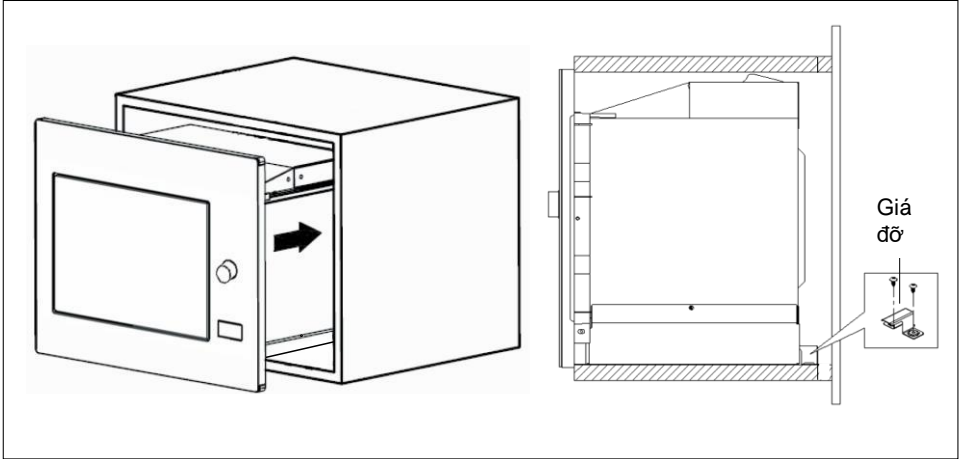

5. Mở cửa lò, cố định lò với tủ chén bằng ốc, tại vị trí chỗ lắp đặt.

Sau đó cố định nắp chụp nhựa để che lại lỗ lắp đặt.

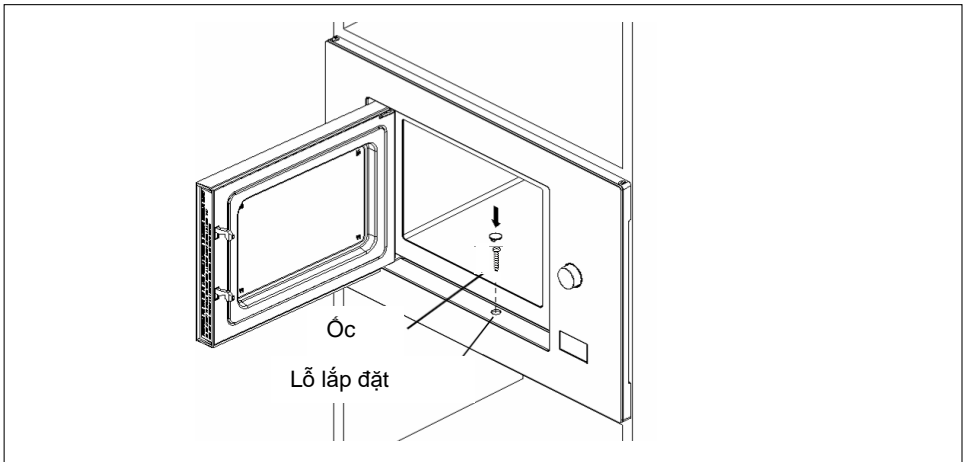

Hướng dẫn vận hành

1. Thiết lập đồng hồ

Khi lò vi sóng được nối điện, màn hình sẽ hiển thị "0:00", chuông báo sẽ kêu lên một tiếng.

1) Nhấn "**Clock/ Kitchen Timer**" một lần để chọn chức năng đồng hồ, số ở phần chỉ giờ sẽ

2) Xoay  để điều chỉnh giờ, thời gian nhập vào trong khoảng từ 0-23. nhấp nháy.

3) Nhấn "**Clock/ Kitchen Timer**", số ở phần chỉ phút sẽ nhấp nháy.

4) Xoay  Để điều chỉnh phút, thời gian nhập vào trong khoảng từ 0-59.

5) Nhấn "**Clock/ Kitchen Timer**" để kết thúc quá trình thiết lập đồng hồ. Ký tự ":" sẽ nhấp nháy và thời gian sẽ hiện sáng.

Lưu ý: 1) Nếu đồng hồ không được thiết lập, chức năng đồng hồ sẽ không hoạt động khi có điện.

2) Trong quá trình thiết lập đồng hồ, nếu nhấn

Stop/Clear, lò vi sóng sẽ tự động quay trở lại trạng thái liên kế trước đó

2. Chức năng Nấu vi sóng

Nhấn "**Micro./Grill/Combi.**" một lần, màn hình sẽ hiển thị "P100" . Nhấn

" **Micro./Grill/Combi.** " liên tiếp hoặc xoay  " để lựa chọn mức năng lượng vi sóng, màn hình sẽ hiển thị lần lượt các biểu tượng "P100", "P80" "P50", "P30" or "P10" sau mỗi lần nhấn.

Nhấn "**Start/+30Sec./Confirm**" để xác nhận, và xoay  " để điều chỉnh thời gian nấu từ 0:05 đến 95:00. Nhấn "**Start/+30Sec./Confirm**" lần nữa để bắt đầu nấu.

Ví dụ: Nếu muốn sử dụng 80% năng lượng vi sóng để nấu trong 20 phút, bạn có thể vận hành lò theo các bước sau..

1) Nhấn "**Micro./Grill/Combi.**" một lần, màn hình sẽ hiển thị "P100".

2) Nhấn "**Micro./Grill/Combi.**" lần nữa hoặc xoay  " để chọn 80% năng lượng vi sóng.

3) Nhấn "**Start/+30Sec./Confirm**" để xác nhận, màn hình sẽ hiển thị "P 80".

4) Xoay  để điều chỉnh thời gian nấu cho đến khi lò hiển thị "20:00".



5) Nhấn "**Start/+30Sec./Confirm**" để bắt đầu nấu.

Lưu ý: mức thay đổi thời gian điều chỉnh được thiết lập theo như bảng dưới đây: 0---1 phút : 5 giây

- 1---5 phút : 10 giây
- 5---10 phút : 30 giây
- 10---30 phút : 1 phút
- 30---95 phút : 5 phút

Hướng dẫn “Nấu kết hợp” Khẩu phần	Hiển thị	Microwave Power	Grill Power
1	P100	100%	
2	P80	80%	
3	P50	50%	
4	P30	30%	
5	P10	10%	
6	G	0%	100%
7	C-1	55%	45%
8	C-2	36%	64%

3. Nướng hoặc kết hợp

Nhấn " **Micro./Grill/Combi.** " một lần, màn hình sẽ hiển thị " P100 " . Nhấn " **Micro./Grill/Combi.** " liên tiếp hoặc xoay "  " để lựa chọn chế độ nấu, màn hình sẽ hiển thị lần lượt các biểu tượng "G", "C-1" hoặc "C-2" sau mỗi lần nhấn. Nhấn " **Start/+30Sec./Confirm** " để xác nhận, và xoay "  " để điều chỉnh thời gian nấu từ 0:05 to 95:00. Nhấn " **Start/+30Sec./Confirm** " lần nữa để bắt đầu nấu. Ví dụ: Nếu muốn sử dụng 55% năng lượng vi sóng và 45% năng lượng nướng (C-1) để nấu trong 10 phút, vận hành lò theo các bước sau.

1) Nhấn " **Micro./Grill/Combi.** " một lần, màn hình sẽ hiển thị "P100".

2) Nhấn " **Micro./Grill/Combi.** " lần nữa hoặc xoay "  " để chọn chế độ nấu kết

3) Nhấn " **Start/+30Sec./Confirm** " để xác nhận, màn hình sẽ hiển thị "C-1".

4) Xoay "  " để điều chỉnh thời gian nấu cho đến khi lò hiển thị "10:00".

5) Nhấn " **Start/+30Sec./Confirm** " để bắt đầu nấu.

Lưu ý: Khi nửa thời gian nướng trôi qua, lò vi sóng sẽ phát ra âm thanh hai lần, đây

là hiện tượng bình thường. Để nướng thức ăn được ngon hơn, bạn có thể lật thực ăn lại, đóng cửa lò và sau đó nhấn

"Start/+30Sec./Confirm" để tiếp tục nấu. Nếu không điều chỉnh gì, lò sẽ tiếp tục hoạt động.

4. Khởi động nhanh

- 1) Ở chế độ chờ, nhấn "Start/+30Sec./Confirm" để bắt đầu nấu ở mức 100% năng lượng, mỗi lần nhấn nút sẽ kéo dài thời gian nấu thêm 30 giây cho đến tối đa là 95 phút.
- 2) Ở chế độ nấu vi sóng, nướng, nấu kết hợp và rã đông theo thời gian, nhấn "Start/+30Sec./Confirm" mỗi lần sẽ tăng thời gian nấu thêm 30 giây.
- 3) Ở chế độ chờ, xoay " " sang trái để thiết lập thời gian nấu với 100% năng lượng vi sóng. Sau khi điều chỉnh thời gian chờ, nhấn "Start/+30Sec./Confirm" để bắt đầu nấu.

5. Rã đông theo khối lượng

- 1) Nhấn "Weight/Time Defrost" một lần,

- 2) Xoay  để chọn khối lượng thực phẩm từ 100 đến 2000g màn hình lò sẽ hiển thị "dEF1".

- 3) Nhấn "Start/+30Sec./Confirm" để bắt đầu rã đông.

6. Rã đông theo thời gian

- 1) Nhấn "Weight/Time Defrost" hai lần,

- 2) Xoay  để chọn thời gian rã đông. Tối đa là 95 phút. màn hình lò sẽ hiển thị "dEF2".

- 3) Nhấn "Start/+30Sec./Confirm" để bắt đầu rã đông. Năng lượng rã đông là P30, và sẽ không thay đổi được.

7. Hẹn giờ nấu

- (1) Nhấn " **Clock/ Kitchen Timer** " hai lần, màn hình sẽ hiển thị 00:00.
- (2) Xoay "  " để nhập giờ hẹn chính xác. (Thời gian nấu tối đa là 95 phút.)
- (3) Nhấn " **Start/+30Sec./Confirm** " để xác nhận thiết lập.
- (4) Khi đạt đến thời gian hẹn, báo chỉ đồng hồ sẽ tắt. Chuông kêu 5 lần. Nếu đồng hồ được thiết lập (theo kiểu 24 giờ), màn hình sẽ hiển thị giờ hiện tại.

Lưu ý: Giờ nấu ăn khác với kiểu 24 giờ, Hẹn giờ nấu là bộ hẹn giờ.

8. Thực đơn tự động

- 1) Xoay "  " sang phải để chọn thực đơn, sẽ hiển thị từ "A-1" đến "A-8".

2) Nhấn Start/+30Sec./Confirm 

- 3) Xoay "  " Để chọn khối lượng mặc định theo bảng thực đơn

-
- 4) Nhấn " Start/+30Sec./Confirm " để bắt đầu nấu.

Ví dụ: Nếu bạn muốn sử dụng "Thực đơn tự động" để nấu 350g cá.

- 1) Xoay "  " Theo chiều kim đồng hồ đến khi hiển thị "A-3".

- 2) Nhấn " Start/+30Sec./Confirm " để xác nhận.

- 3) Xoay "  " Để chọn khối lượng cá đến khi hiển thị "350"

- 4) Nhấn " Start/+30Sec./Confirm

Quy trình nấu tự động:

Thực đơn	Trọng lượng	Hiển thị
A-1 Tự động hâm nóng	200 g	200 g
	400 g	400 g
	600 g	600 g
A-2 Rau củ	200 g	200 g
	300 g	300 g
	400 g	400 g
A-3 Cá	250 g	250 g
	350 g	350 g
	450 g	450 g
A-4 Thịt	250 g	250 g
	350 g	350 g
	450 g	450 g
A-5 Mì ống	50 g (với 450ml nước)	50 g
	100 g (với 800ml nước)	100 g
A-6 Khoai tây	200 g	200 g
	400 g	400 g
	600 g	600 g
A-7 Pizza	200 g	200 g
	400 g	400 g
A-8 Canh súp	200 ml	200 ml
	400 ml	400 ml

9. Nấu đa chu trình

Tối đa 2 chu trình thiết lập cho quá trình nấu. Trong chế độ nấu đa chu trình, nếu có quá trình rã đông, rã đông tự động được đặt lên trước.

Ví dụ: Nếu bạn muốn rã đông thực phẩm trong 5 phút, sau đó nấu với 80% năng lượng vi sóng trong 7 phút, vận hành lò theo các bước sau:

- 1) Nhấn "**Weight/Time Defrost**" hai lần, màn hình sẽ hiển thị "dEF2".

- 2) Xoay  Để chọn thời gian rã đông đến khi hiển thị "5:00".

- 3) Nhấn "**Micro./Grill/Combi.**" một lần, màn hình sẽ hiển thị "P100".

- 4) Nhấn "**Micro./Grill/Combi.**" "lần nữa hoặc xoay  " để chọn 80% năng lượng vi sóng.

- 5) Nhấn "**Start/+30Sec./Confirm**" để xác nhận, màn hình sẽ hiển thị "P 80".

- 6) Xoay  để điều chỉnh thời gian nếu cho đến khi lò hiển thị "7:00".

- 7) Nhấn "**Start/+30Sec./Confirm**" để bắt đầu nấu, chuông sẽ kêu lên một lần sau chu trình đầu tiên, thời gian rã đông được đếm ngược, chuông báo sẽ kêu lần nữa để vào chu trình nấu thứ hai, khi nấu hoàn tất, chuông báo sẽ kêu năm lần.

10. Chức năng kiểm tra

- (1) Ở chế độ nấu vi sóng, nướng hoặc nấu kết hợp, nhấn mức **Micro./Grill/Combi.**, năng lượng hiện tại sẽ được hiển thị trên màn hình trong vòng 3 giây.
- (2) Ở chế độ nấu, nhấn "**Clock/ Kitchen Timer**" để kiểm tra thời gian, thời gian sẽ hiển thị trên màn hình trong vòng 3 giây.

11. Chức năng Khóa trẻ em

Khóa: Ở trạng thái chờ, nhấn "**Stop/Clear**" trong vòng 3 giây, một tiếng bíp dài sẽ vang lên báo hiệu lò vi sóng đã được kích hoạt chức năng khóa trẻ em và thời gian hiện tại sẽ được hiển thị nếu thời gian đã được thiết lập, nếu không màn hình sẽ hiển thị " ".

Mở khóa: Khi đang ở trạng thái khóa, nhấn "**Stop/Clear**" trong vòng 3 giây, một tiếng bíp dài báo hiệu khóa đã được mở.

Xử lý sự cố

Các hiện tượng bình thường	
Lò vi sóng gây nhiễu sóng TV	Bộ tiếp sóng của radio và tv có thể bị nhiễu sóng khi lò hoạt động. Hiện tượng này tương tự gây nhiễu bởi các thiết bị gia dụng nhỏ khác như máy xay, máy hút bụi, quạt điện. Hiện tượng này là bình thường.
Đèn sáng mờ	Khi nấu ở công suất thấp, đèn trong lò có thể sáng mờ, điều này là bình thường.
Hơi nước bị đọng trên cửa, hơi nóng thoát ra ngoài	Khi nấu, hơi nước thoát ra từ thực phẩm. Hầu hết sẽ thoát qua lỗ thoát khí, nhưng một số sẽ đọng lại trên bề mặt lạnh của cửa lò. Điều này là bình thường.
Lò hoạt động mà không có thực phẩm bên trong	Khi nấu, hơi nước thoát ra từ thực phẩm. Hầu hết sẽ thoát qua lỗ thoát khí, nhưng một số sẽ đọng lại trên bề mặt lạnh của cửa lò. Điều này là bình thường.

Sự cố	Nguyên nhân	Cách khắc phục
Lò không hoạt động	(1) Dây điện không được cắm chắc chắn vào nguồn	Rút phích cắm. Cắm lại sau 10 giây.
	(2) Cháy cầu chì hoặc aptomat tự ngắt bị nhảy	Thay cầu chì hoặc bật lại aptomat (cần được thực hiện bởi nhân viên có chuyên môn của công ty chúng tôi.)
	(3) Ổ cắm điện gặp sự cố	Sử dụng thiết bị điện khác để kiểm tra ổ cắm điện.
Lò không nóng	(4) Cửa không được đóng kín	Đóng chặt cửa.
Đĩa xoay kêu to khi hoạt động	(5) Rô lo xoay và đáy lò bị bẩn.	Tham khảo phần “Bảo dưỡng lò vi sóng” để vệ sinh các thiết bị.



Theo Chỉ thị về chất thải điện và thiết bị điện tử (WEEE), WEEE phải được tập hợp và xử lý theo từng loại riêng biệt. Nếu trong tương lai bạn cần tiêu hủy sản phẩm này vui lòng KHÔNG tiêu hủy sản phẩm cùng rác thải gia đình. Vui lòng gửi sản phẩm này đến các điểm tập kết WEEE phù hợp.