

INSTRUCTION MANUAL

PRODUCT NAME: Digital door lock DL6600

Digital door lock Model DL6600

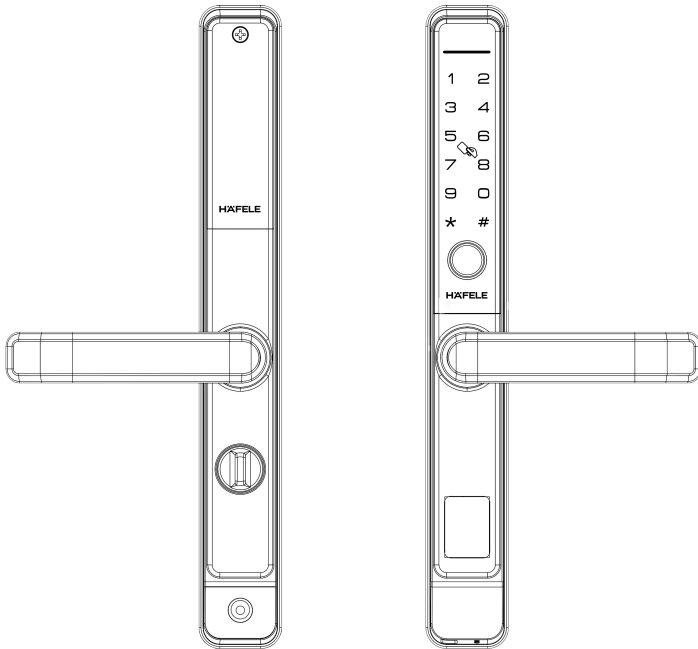

DL6600 **Installation guide & Instruction manual**

* The contents of this user manual are subject to change without prior notice to the user in order to enhance performance of the products.

Contents

Read before using

Product features	4
Warnings	5
Product specifications	5

Installation guide

Door lock structure	6
Installation steps	7

Lock settings

Factory default setting	10
Initialization.....	10
Add the first admin.....	11
Add user and admin.....	11
Delete User/Admin.....	12
Normally Open Mode.....	12
Volume control & Silent mode.....	13
Two-step verification mode.....	13
Language setting.....	14
Time setting.....	14
Prevent mischief and hacking function.....	15
Random security coding function.....	15
Low battery alarm.....	15
Privacy & Safe handle function.....	15

Read before using



Product features



Five way solution

Five electronic locking modes: Fingerprint, PIN code, Key card, Zigbee and emergency key.



Capacity 300 Users (9 Admins, 291 normal users)

100 PIN codes, 100 key cards, 100 fingerprints.



Random security coding function

The random number can be added before and after the real user PIN code but the maximum length is 32 digits. This feature will prevent the real user PIN code from being exposed.



Auto lock/Auto re-lock function

When the door is closed, the lock will lock automatically (Normally open mode is disable).



Privacy & Safe handle function

When the Privacy function is activated the door cannot be opened from outside except mechanical key. The inside handle will be locked and user can not press the handle to open from indoor.



Prevent mischief and hacking

When entering 5 times a wrong user PIN code, key card and fingerprint in 5 minutes, the lock is suspended 90 seconds, after that the lock will activate again.



Alarm for battery replacement time

When the power of battery is too low, a warning voice will appear. From the first alarm, the door lock can be unlocked for 200 times. Please replace all batteries immediately.

Read before using

Warnings

- * Read and understand all instructions before use.
- * If damage is caused by failure to follow this instructions, the warranty does not apply.
- * Only use alkaline batteries.
- * Do not expose the product and accessories to rain or water.
- * Do not expose the product to corrosive substances to avoid damage to the protective cover.
- * Do not scrape the fingerprint sensor with any sharp objects, otherwise it may cause permanent damage.
- * When cleaning the product, please wipe with a soft cloth.
- * If there is a low battery alert, please replace all the batteries in time and make sure they are properly installed.

Product specifications

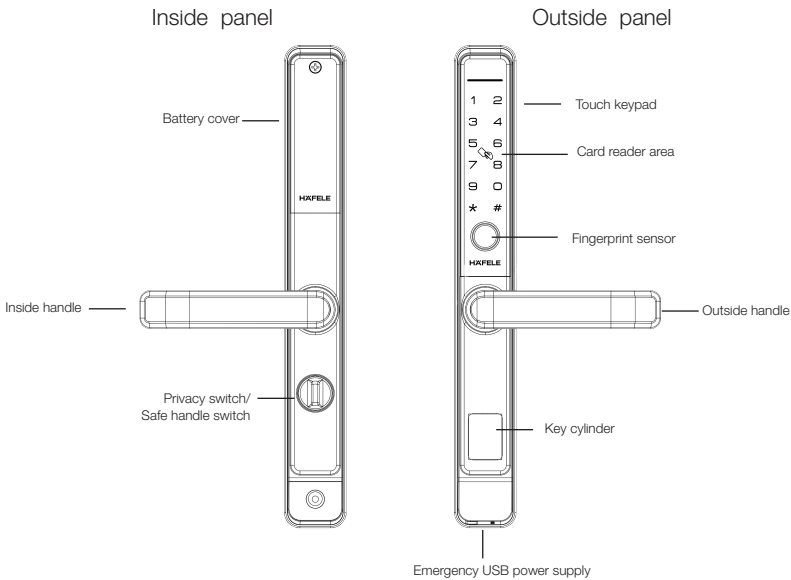

CAUTION

1. You can follow the voice guide by multi-language (English/Chinese).
2. The initial password is "123456", or any fingerprint can open the door.
3. User PIN code (6~12 digits): 100.
4. Fingerprint: 100.
5. Card: 100.

Installation guide

✓ Door lock structure

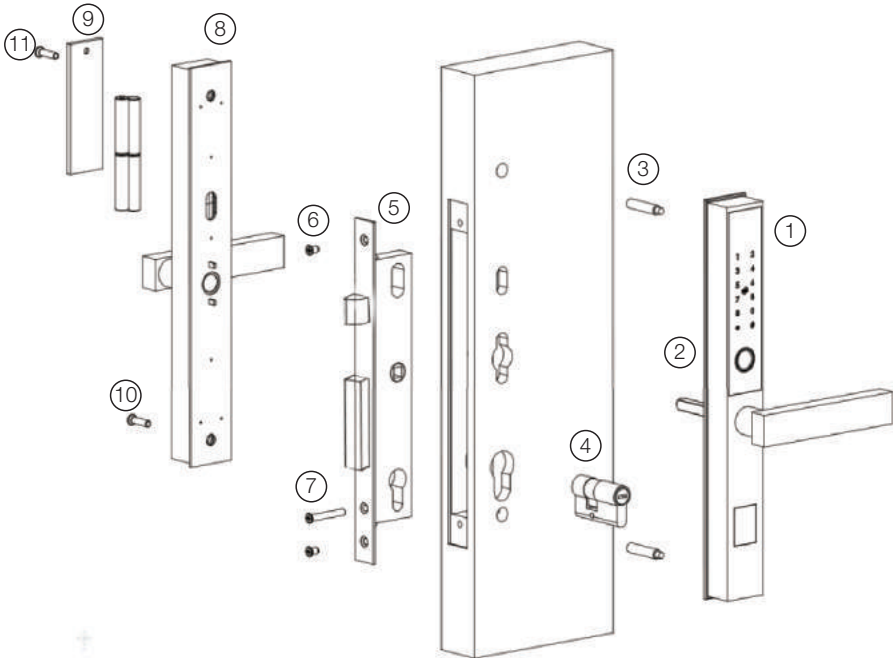

- | | | |
|---------------------------|--------------------------------|--------------------------------------|
| 1. Front panel (1pc) | 5. Mortise (1pc) | 9. Battery cover (1pc) |
| 2. Spindle (1pc) | 6. Mortise fixing screw (2pcs) | 10. Back panel screw (2pcs) |
| 3. Connection bolt (2pcs) | 7. Cylinder fixing screw (1pc) | 11. Battery cover fixing screw (1pc) |
| 4. Cylinder (1pc) | 8. Back panel (1pc) | |

Installation guide

✓ Installation steps

Step 1:

Install the mortise and cylinder

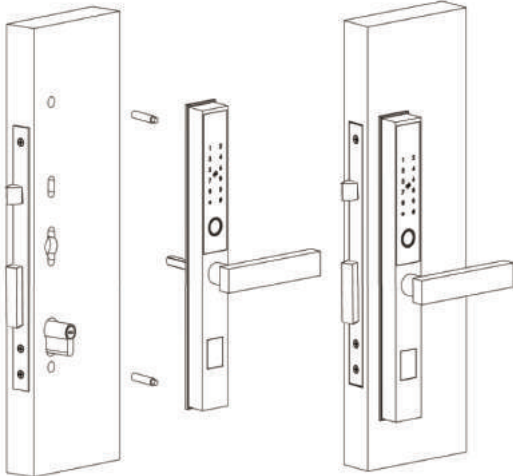
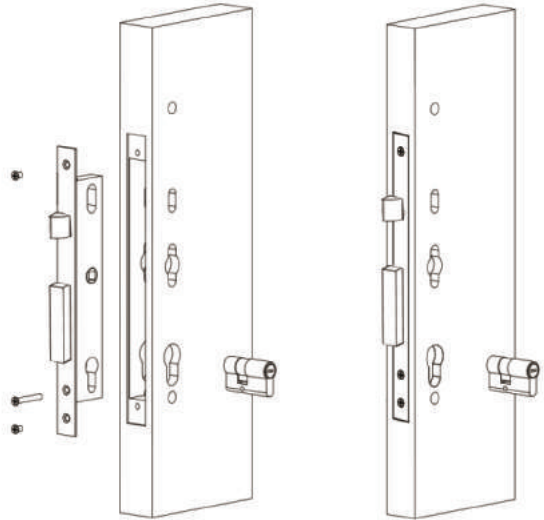

Step 2:

Install the front panel

Note: The arrow mark must be aligned with the right or left open direction arrow mark

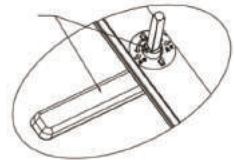

Note: Firstly, install the connection bolts on the front panel. Second, install the front panel to the door (Connect the wire correctly. Do not misplace the matching holes)

Installation guide

✓ Installation steps

Step 3:
Install the back panel

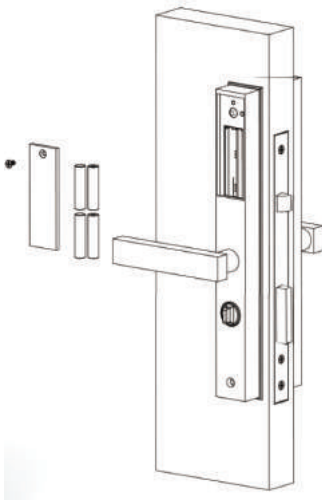
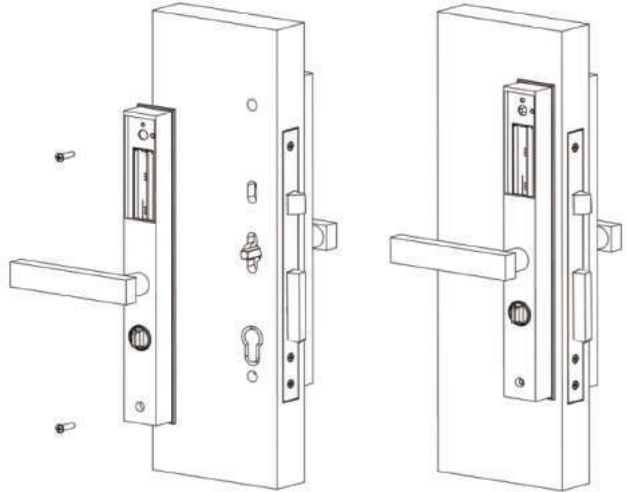

Step 4:
Install the batteries



Installation guide



Installation steps

Step 5:

Check the operation, and
finish the installation

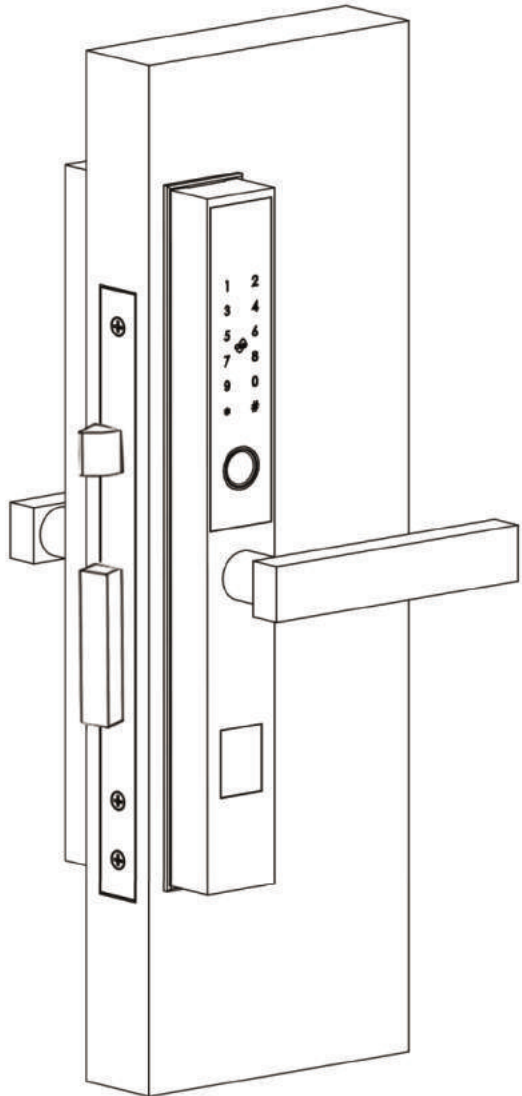

Lock Settings

✓ Factory default settings

Settings	Factory defaults
Password	123456
Opening mode setting	Normal mode
Speaker	Enabled
Wrong code entry limit	5 times
Shutdown time	90 seconds
Voice guide language	English

*Important: First step is to set the Admin PIN code/key card/ Fingerprint.

✓ Initialization

Press the setting key (on the back panel) for 5 seconds, then voice broadcast "initialization succeeded".

Note:

The initial password is "123456", or any fingerprint can open the door.

After setting the Admin PIN/Password/Fingerprint , the initial password will be deleted automatically.

Lock Settings

✓ Add the first admin

The "#" key is the Confirm Key or the Menu Function Key.

The "*" key is the Clear Key or Back Key.

In the initial state, touch the screen, press "*" and then press "#" buttons, or directly press the "Set" button on the back panel, then add master information.

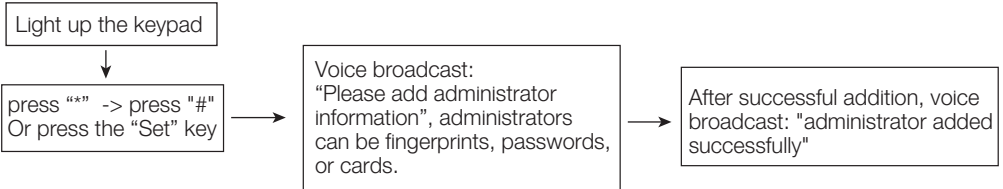

Note: Before adding the administrator information, you can use the initialized password (123456) to open the door. After adding the admin information, the initial password will be automatically invalid. Total 9 admins can be added.

✓ Add User & Admin

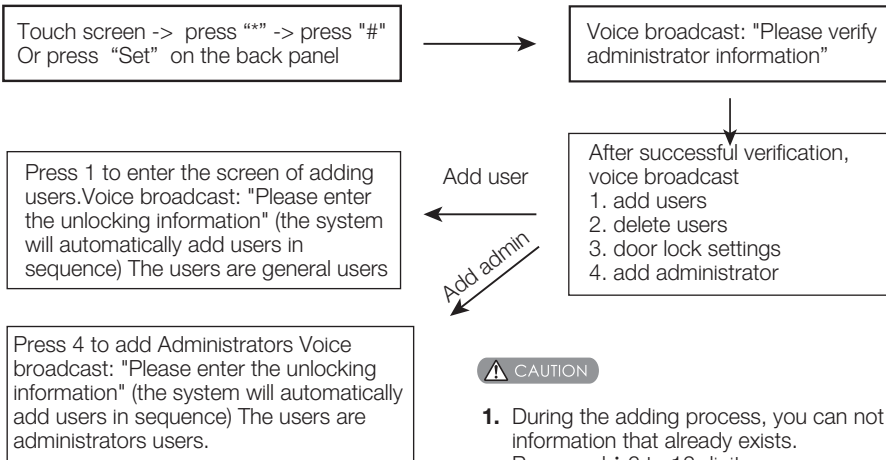

CAUTION

1. During the adding process, you can not add information that already exists.
Password : 6 to 12 digits

2. The administrator user is recommended to set at least one group of fingerprint/password/card, and be sure to remember the administrator user information.

Lock Settings

✓ Delete user/admin

Touch screen -> press "*" -> press "#"
Or press "Set" on the back panel



Voice broadcast: "Please verify administrator information"



Press 2 to enter the screen of deleting users. Voice broadcast: "Please enter unlocking information"



After successful verification, voice broadcast

1. add users
2. delete users
3. door lock settings
4. add administrator

✓ Normally open mode

Touch screen -> press "*" -> press "#"
Or press "Set" on the back panel



Voice broadcast: "Please verify administrator information"



Press 3, voice broadcast

1. function setting
2. volume control
3. language setting
4. time setting



After successful verification, voice broadcast

1. add users
2. delete users
3. door lock settings
4. add administrator



Press 1 to enter "function setting"

1. normally open mode
2. two-step verification
3. anti-theft alarm
4. silent mode



Press 1, switch to normally open mode



After the normally open mode is turned on, each time when unlocking, the lock will enter the normally open state, press "#" to lock.

Lock Settings

✓ Volume control & Silent mode

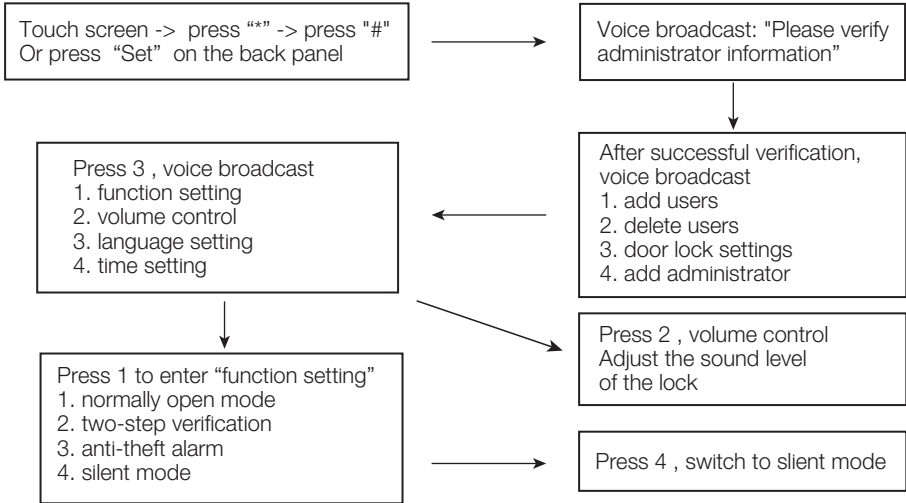

✓ Two-step Verification Mode

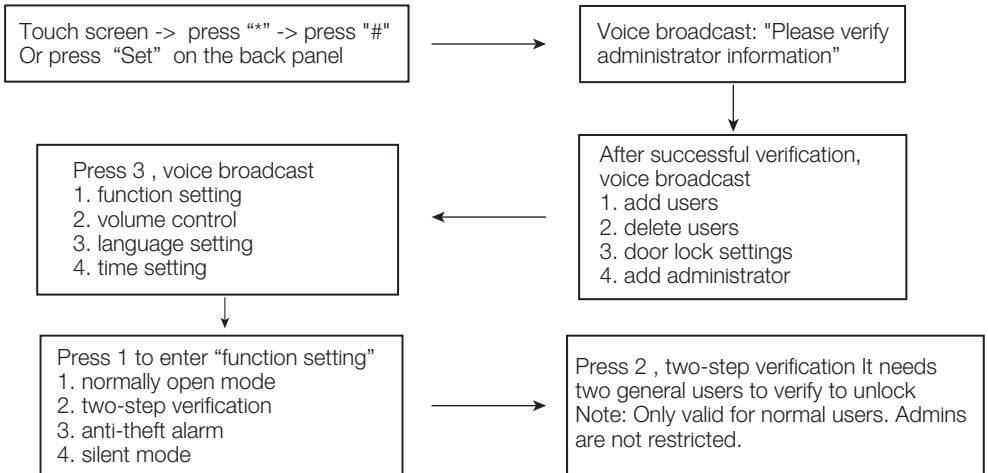

Lock Settings



Language Setting

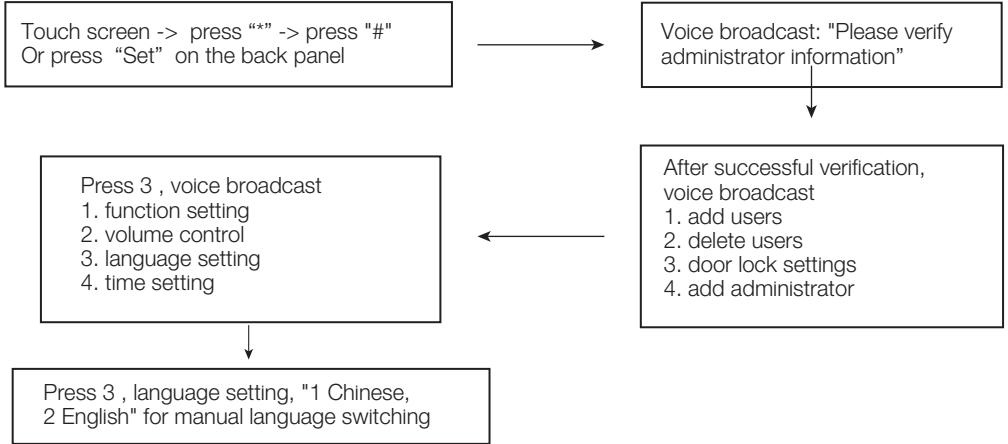

CAUTION

When restoring the factory default settings, the original language remains unchanged, you need to enter the setting interface to switch language



Time Setting

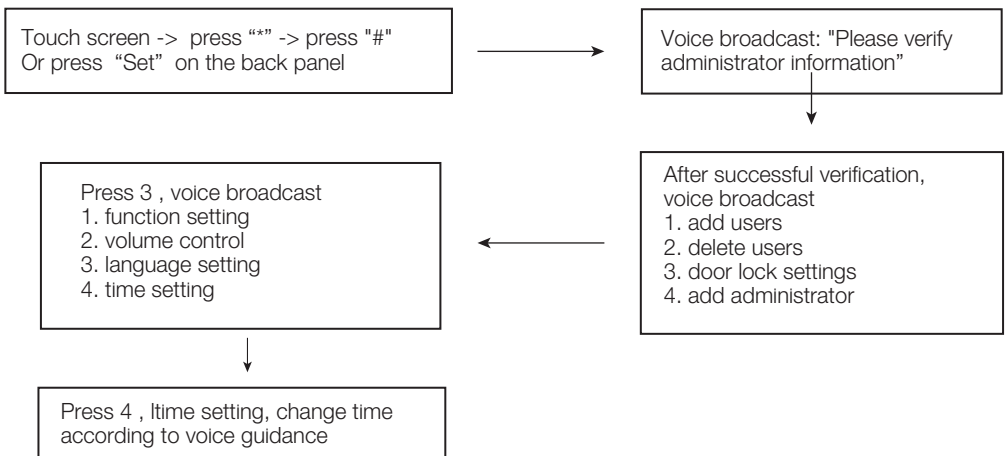

Lock Settings

✔ Prevent mischief and hacking function

More than 5 times wrong password in 5 minutes, the keyboard will be locked for 90 seconds, the system will not respond to any operation within the 90 seconds, you can enter the administrator mode through the setting button on the back panel to remove restrictions.

✔ Random security coding function

Enter the password as follows when opening the door: XXX password XXX. You can add some irrelevant digits before and after the password, and then press # to confirm. The password must be included.

✔ Low Battery Alarm

When the voltage is lower than 4.8V, there will be an alarm when unlocking. Starting from the first alarm, the door lock can be unlocked for 200 times. Over this number, unlocking will be prohibited. Please replace the batteries in time after the low voltage alarm occurs.

✔ Privacy and Safe handle function

When Privacy switch/Safe handle switch is activated, both handles are locked. Users can not press the indoor handle to unlock from inside. From outside, only mechanical key can be used to unlock.

HƯỚNG DẪN SỬ DỤNG

Vietnamese

TÊN SẢN PHẨM: Khoá điện tử DL6600

Khóa điện tử Model DL6600

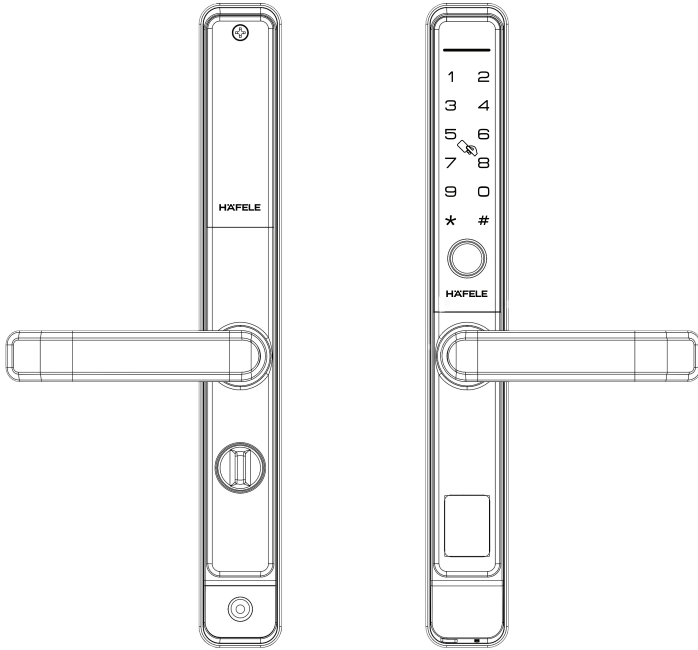

DL6600 **Hướng dẫn Lắp đặt & Sử dụng**

*Nội dung của hướng dẫn sử dụng này có thể thay đổi mà không cần thông báo trước cho người dùng để nâng cao hiệu năng của sản phẩm.

Nội dung

Thông tin cần biết

Tính năng sản phẩm	19
Thận trọng	20
Thông số sản phẩm	20

Hướng dẫn lắp đặt

Cấu tạo khóa cửa	21
Các bước lắp đặt	22

Hướng dẫn cài đặt

Cài đặt mặc định	25
Thiết lập lại	25
Thêm thông tin quản lý ban đầu	26
Thêm thông tin người dùng và quản lý	26
Xóa thông tin Người dùng/ quản lý	27
Chế độ Luôn Mở	27
Điều khiển âm lượng & Chế độ im lặng	28
Chế độ xác minh hai bước	28
Cài đặt ngôn ngữ	29
Cài đặt thời gian	29
Chức năng chống phá và hack	30
Chức năng bảo vệ mật mã.....	30
Cảnh báo mức Pin thấp	30
Tính năng riêng tư & Tay nắm an toàn.....	30

Thông tin cần biết

✓ Tính năng sản phẩm

5WAY
OPEN

5 cách mở chính

Nằm chế độ khóa điện tử: Vân tay, mã PIN, Thẻ từ, Zigbee và chìa khóa khẩn cấp.

1 2 3
4 5 6

Khả năng lưu trữ 300 Người dùng (9 quản lý, 291 người dùng thông thường)
100 mã PIN, 100 thẻ từ, 100 vân tay.



Card

1 2 3
4 5 6

Chức năng bảo vệ mật mã

Có thể thêm số ngẫu nhiên vào trước và sau mã PIN người dùng thực, nhưng không quá 32 số.
Tính năng này nhằm ngăn chặn khả năng Mật khẩu người dùng bị sao chép.



Chức năng tự động Khóa



Khi đóng cửa, khóa sẽ tự động kích hoạt khóa cò gió (Chế độ luôn mở bị vô hiệu).



Chức năng Riêng tư & Tay nắm an toàn

Khi kích hoạt chức năng Riêng tư, sẽ không thể mở cửa từ bên ngoài nếu không dùng chìa khóa cơ. Tay nắm trong sẽ bị khóa và người dùng không thể tác dụng lực lên tay nắm để mở cửa từ bên trong.



Chống phá và hack

Khi nhập sai mã PIN 5 lần liên tiếp, hoặc thẻ từ và vân tay không khớp trong 5 phút, khóa sẽ tự động vô hiệu trong vòng 90 giây, sau đó khóa sẽ kích hoạt trở lại.



Cảnh báo thay pin

Khi dung lượng Pin quá thấp, thiết bị sẽ phát tín hiệu cảnh báo. Chỉ có thể mở khóa tối đa 200 lần tính từ lần đầu tiên phát cảnh báo đến khi mất nguồn hoàn toàn.

Vui lòng thay toàn bộ Pin ngay.

Thông tin cần biết

✓ Cảnh báo

- * Đọc và hiểu tất cả hướng dẫn trước khi sử dụng.
- * Không áp dụng bảo hành sản phẩm đối với hư hỏng gây ra do không tuân thủ theo hướng dẫn sử dụng này.
- * Chỉ sử dụng pin alkaline.
- * Không để sản phẩm và phụ kiện ngoài trời mưa hoặc dính nước.
- * Không để sản phẩm và phụ kiện tiếp xúc với các chất ăn mòn để tránh làm hư hỏng bề mặt sản phẩm.
- * Không cao cảm biến vân tay bằng các vật sắc nhọn, để tránh làm hư hỏng cảm biến vĩnh viễn.
- * Sử dụng vải mềm để vệ sinh sản phẩm.
- * Khi thiết bị phát cảnh báo Pin yếu, cần thay toàn bộ pin và đảm bảo lắp Pin đúng cách

✓ Thông số kỹ thuật sản phẩm

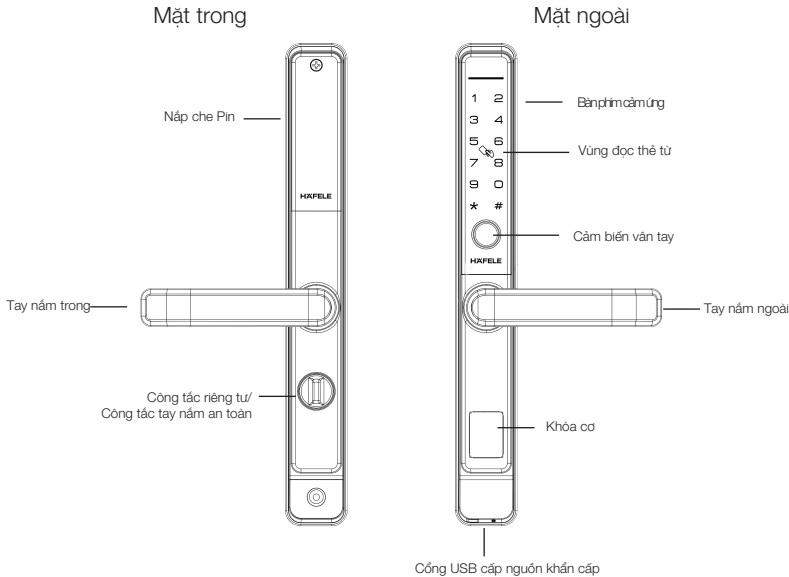

⚠ THẬN TRỌNG

1. Có thể thao tác theo hướng dẫn giọng nói bằng nhiều ngôn ngữ (Tiếng Anh/Tiếng Trung).
2. Mật khẩu ban đầu là "123456" hoặc mọi vân tay đều mở được cửa.
3. Mã PIN người dùng (6 ~ 12 số): 100 mã
4. Vân tay: Tối đa 100 vân tay.
5. Thẻ từ: Tối đa 100 thẻ.

Hướng dẫn lắp đặt

✓ Cấu tạo khóa cửa

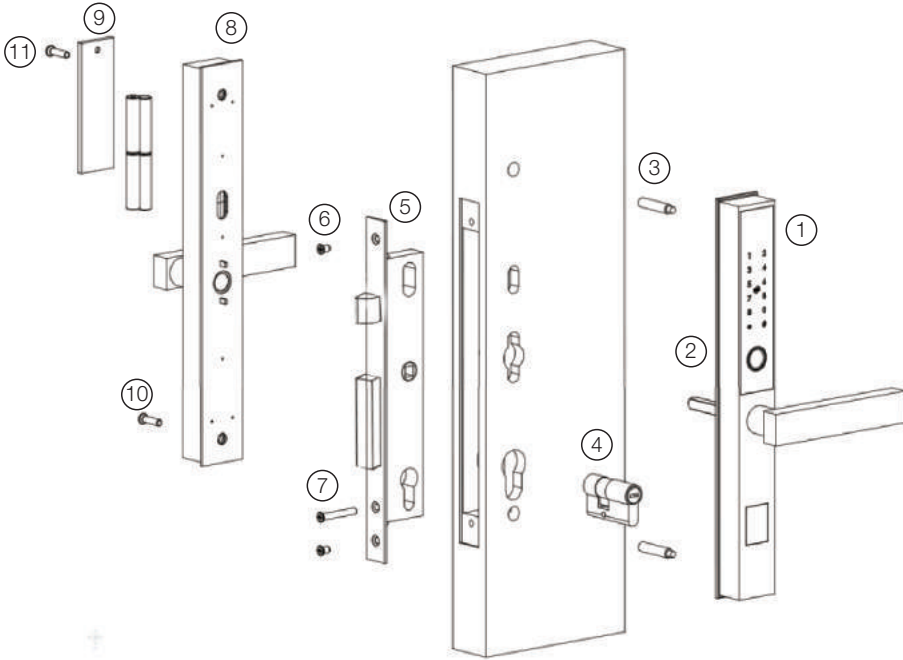

- | | | |
|-------------------------------|------------------------------------|--|
| 1. Mặt ngoài khóa (1 chiếc) | 5. Thân khóa (1 chiếc) | 9. Nắp che Pin (1 chiếc) |
| 2. Trụ tay nắm Chốt (1 chiếc) | 6. Vít cố định thân khóa (2 chiếc) | 10. Vít cố định mặt trong khóa (2 chiếc) |
| 3. Vít liên kết (2 chiếc) | 7. Vít cố định ruột khóa (1 chiếc) | 11. Vít cố định nắp che Pin (1 chiếc) |
| 4. Ruột khóa (1 chiếc) | 8. Mặt trong khóa (1 chiếc) | |

Hướng dẫn lắp đặt

✓ Các bước lắp đặt

Bước 1:

Lắp thân khóa và ruột khóa

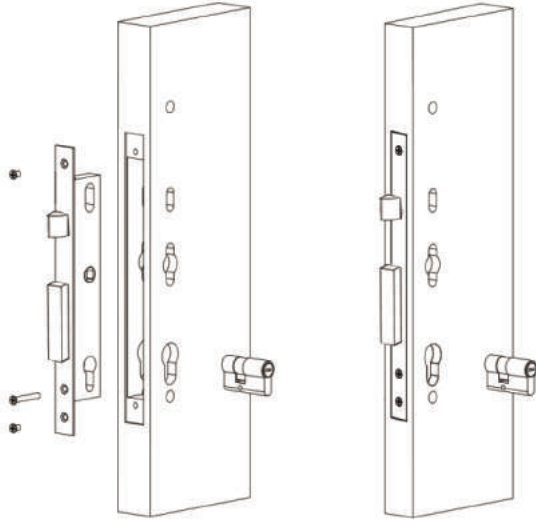

Bước 2:

Lắp mặt ngoài khóa

Ghi chú: Dấu mũi tên phải thẳng hàng với dấu mũi tên hướng mở phải hoặc trái

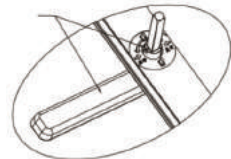
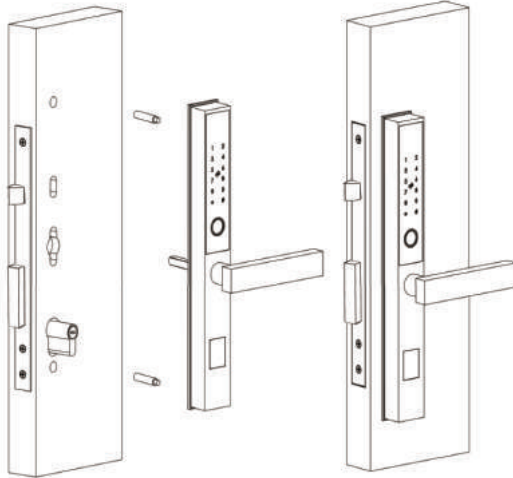

Ghi chú: Trước hết, lắp các vít liên kết trên mặt ngoài khóa. Tiếp theo, lắp mặt ngoài khóa vào cửa (Nối dây điện đúng cách. Không đặt sai vị trí các lỗ tương ứng)

Hướng dẫn lắp đặt

✓ Các bước lắp đặt

Bước 3:
Lắp mặt trong khóa

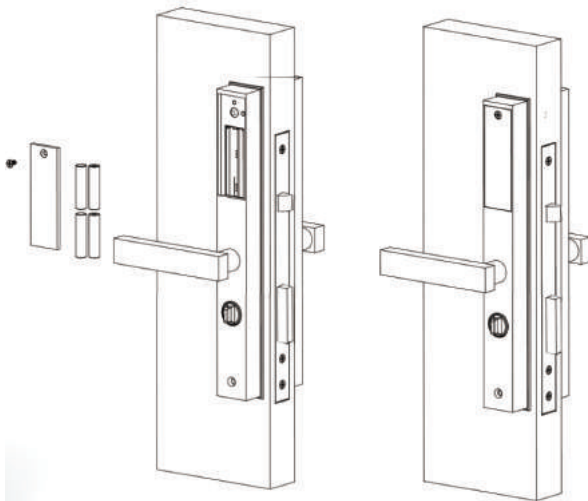
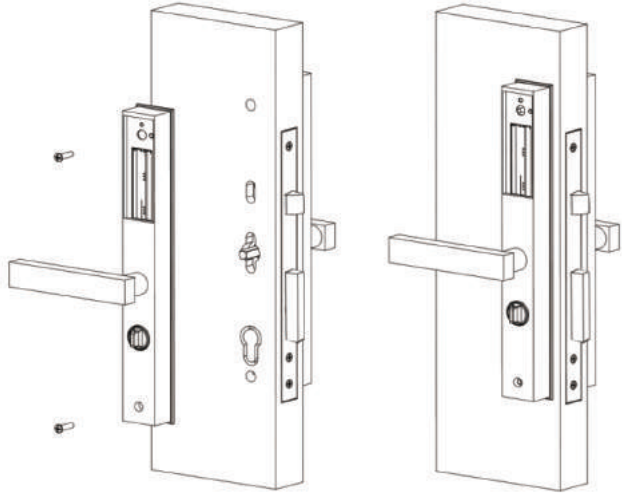

Bước 4:
Lắp Pin

Hướng dẫn lắp đặt



Các bước lắp đặt

Bước 5:

Kiểm tra hoạt động và hoàn thành lắp đặt

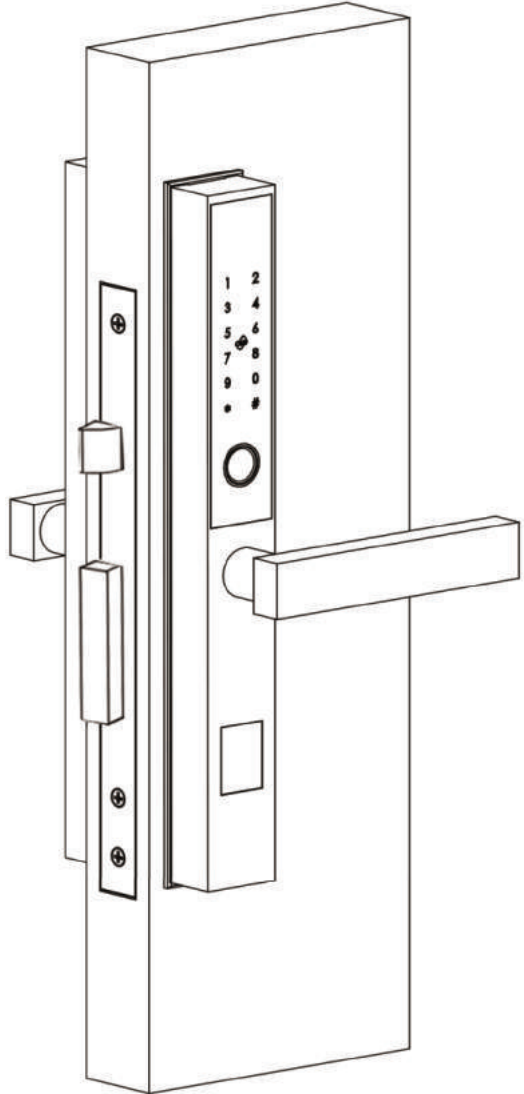

Cài đặt khóa

✓ Cài đặt mặc định

Cài đặt	Cài đặt mặc định
Mật khẩu	123456
Cài đặt chế độ mở cửa	Chế độ thông thường
Loa	Bật
Giới hạn số lần nhập mã sai	5 lần
Thời gian tạm ngừng hoạt động	90 giây
Ngôn ngữ hướng dẫn giọng nói	Tiếng Anh

*Quan trọng: Bước đầu tiên là cài đặt mã PIN/thẻ từ/Vân tay Quản

✓ Thiết lập lại

Nhấn giữ phím cài đặt (trên mặt trong khóa) trong 5 giây, đến khi thiết bị phát ra thông báo thoại "initialization succeeded" ("khởi động Thiết lập lại thành công")

Ghi chú:

Mật khẩu ban đầu là "123456" hoặc mọi vân tay đều mở được cửa.

Sau khi cài đặt mã PIN/Mật khẩu/Vân tay Quản lý, thiết bị sẽ tự động xóa mật khẩu ban đầu.

Cài đặt khóa

✓ Thêm thông tin quản lý ban đầu

Nhấn phím “#” để Xác nhận hoặc vào Chức năng Menu.

Nhấn phím “*” để Xóa hoặc Quay lại.

Trong trạng thái ban đầu, chạm vào màn hình, nhấn phím “*” sau đó nhấn “#” hoặc nút “Set” (Cài đặt) trên mặt trong khóa, sau đó thêm thông tin quản lý.

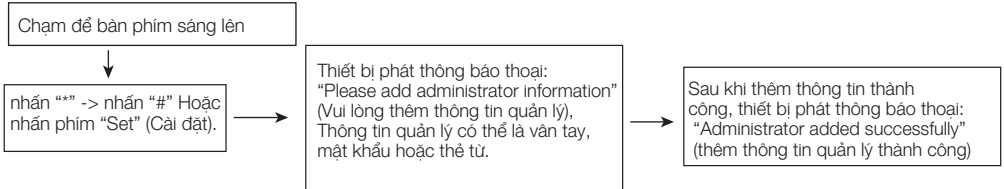

Ghi chú: Trước khi thêm thông tin quản lý, có thể sử dụng mật khẩu mặc định (123456) để mở cửa. Sau khi thêm thành công, thiết bị sẽ tự động vô hiệu mật khẩu ban đầu. Có thể thêm tổng cộng 9 thông tin quản lý.

✓ Thêm Thông tin Người dùng & Quản lý

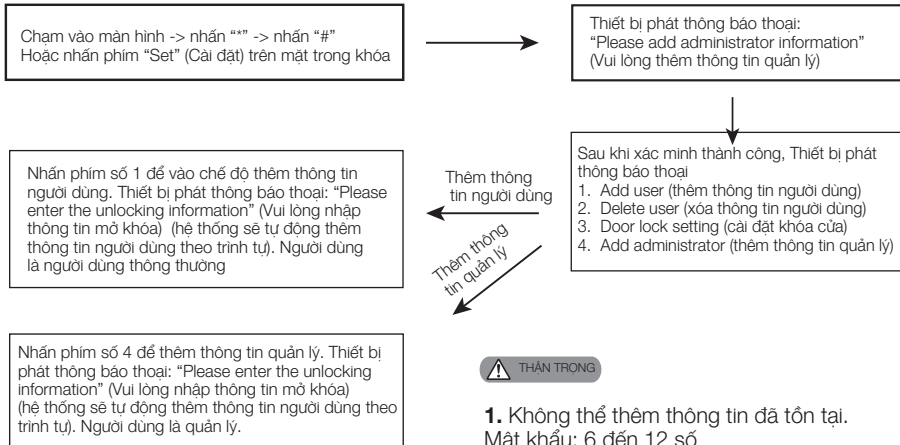

THẬN TRỌNG

1. Không thể thêm thông tin đã tồn tại.
Mật khẩu: 6 đến 12 số

2. Người dùng quản lý nên cài đặt ít nhất một nhóm vân tay/mật khẩu/thẻ từ và đảm bảo nhớ thông tin người dùng quản lý.

Cài đặt khóa

✓ Xóa thông tin người dùng/ quản lý

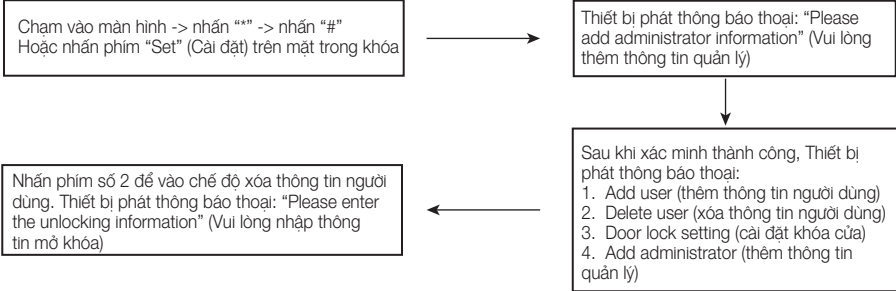

✓ Chế độ luôn mở

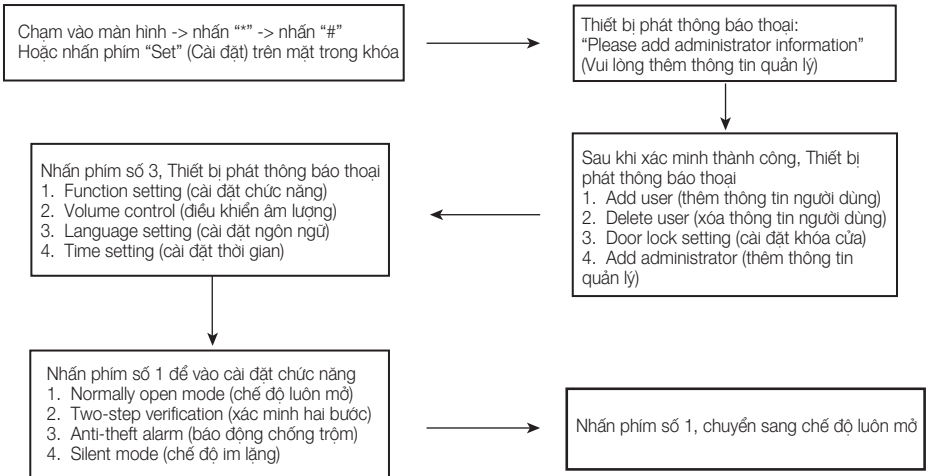

⚠ THẬN TRỌNG

Sau khi kích hoạt chế độ luôn mở, khóa sẽ ở trạng thái luôn mở sau mỗi lần mở khóa, nhấn “#” để khóa.

Cài đặt khóa

Điều khiển âm lượng & Chế độ im lặng

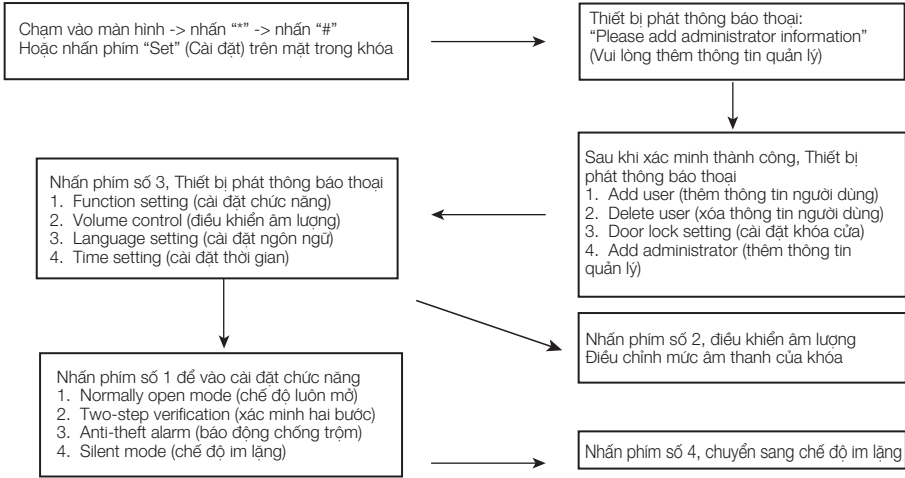

Chế độ Xác minh Hai bước

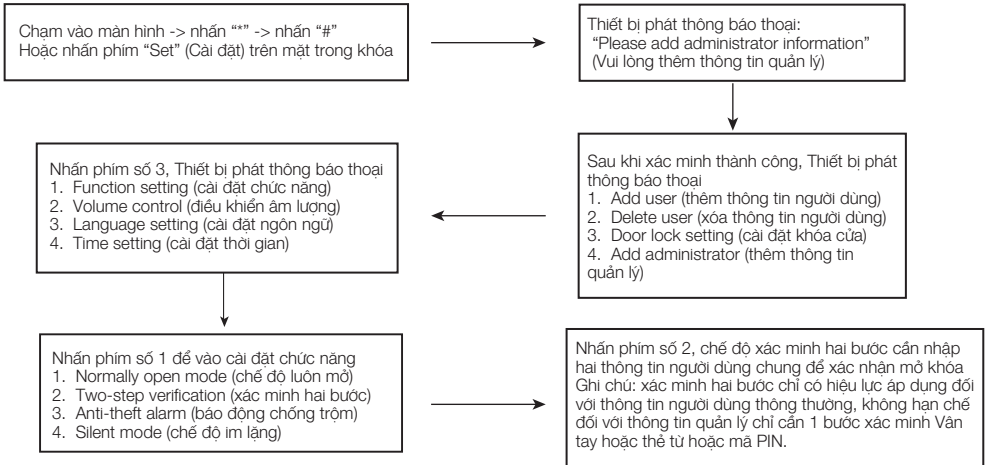

Cài đặt khóa



Cài đặt ngôn ngữ

Chạm vào màn hình -> nhấn "*" -> nhấn "#"
Hoặc nhấn phím "Set" (Cài đặt) trên mặt trong khóa

Thiết bị phát thông báo thoại:
"Please add administrator information"
(Vui lòng thêm thông tin quản lý)

Nhấn phím số 3, Thiết bị phát thông báo thoại
1. Function setting (cài đặt chức năng)
2. Volume control (điều khiển âm lượng)
3. Language setting (cài đặt ngôn ngữ)
4. Time setting (cài đặt thời gian)

Sau khi xác minh thành công, Thiết bị phát thông báo thoại
1. Add user (thêm thông tin người dùng)
2. Delete user (xóa thông tin người dùng)
3. Door lock setting (cài đặt khóa cửa)
4. Add administrator (thêm thông tin quản lý)

Nhấn phím số 3, cài đặt ngôn ngữ, 1 Tiếng Trung,
2 Tiếng Anh để chuyển ngôn ngữ

⚠ THẬN TRỌNG

Khi khôi phục cài đặt mặc định, thiết bị trở lại sử dụng ngôn ngữ ban đầu, vào giao diện cài đặt để chuyển ngôn ngữ



Cài đặt thời gian

Chạm vào màn hình -> nhấn "*" -> nhấn "#"
Hoặc nhấn phím "Set" (Cài đặt) trên mặt trong khóa

Thiết bị phát thông báo thoại: "Please add administrator information" (Vui lòng thêm thông tin quản lý)

Nhấn phím số 3, Thiết bị phát thông báo thoại
1. Function setting (cài đặt chức năng)
2. Volume control (điều khiển âm lượng)
3. Language setting (cài đặt ngôn ngữ)
4. Time setting (cài đặt thời gian)

Sau khi xác minh thành công, Thiết bị phát thông báo thoại
1. Add user (thêm thông tin người dùng)
2. Delete user (xóa thông tin người dùng)
3. Door lock setting (cài đặt khóa cửa)
4. Add administrator (thêm thông tin quản lý)

Nhấn phím số 4, cài đặt thời gian, thay đổi thời gian theo hướng dẫn giọng nói

Cài đặt khóa

✓ Chức năng chống phá và hack

Bàn phím sẽ khóa trong 90 giây nếu nhập sai mật khẩu quá 5 lần trong vòng 5 phút, hệ thống sẽ không phản ứng với mọi thao tác trong vòng 90 giây, có thể nhập mã quản lý thông qua nút cài đặt ở mặt trong khóa để hủy việc khóa bàn phím.

✓ Chức năng bảo vệ mật mã

Khi mở cửa, nhập mật khẩu theo hướng dẫn như sau: XXX mật khẩu XXX. Có thể thêm một vài số ngẫu nhiên trước và sau mật khẩu rồi nhấn phím # để xác nhận. Trong dãy số đó phải bao gồm mật khẩu

✓ Cảnh báo mức pin thấp

Thiết bị sẽ phát cảnh báo khi mở cửa trong điều kiện điện áp dưới 4,8V. Chỉ có thể mở thêm tối đa 200 lần tính từ lần cảnh báo đầu tiên cho đến khi mất nguồn hoàn toàn. Sau đó, sẽ không thể mở cửa nếu không có chìa cơ. Cần thay Pin kịp thời sau khi thiết bị phát cảnh báo điện áp thấp.

✓ Chức năng riêng tư và Tay nắm an toàn

Khi kích hoạt công tắc Riêng tư/công tắc Tay nắm an toàn (Từ mặt trong khóa), cả hai tay nắm sẽ bị khóa. Từ bên trong người dùng không thể gạt tay nắm để mở cửa nếu không tắt chức năng này đi. Từ bên ngoài chỉ có thể sử dụng chìa khóa cơ để mở cửa

HÄFELE

Häfele VN LLC.

Phone: (+84 28) 39 113 113

Email: info@hafele.com.vn

