

HÄFELE



USER MANUAL

ENGLISH

Thank you for purchasing our product. Please read through the manual prior to starting using the product.

- This manual contains product warranty. Please fill up the warranty with details on installation shop, contact information and data of installation to receive A/S under warranty.
- Product features and design may change without prior notification in order to improve product quality.

- The images contained in this manual are only reference used for description and instruction and its types and colors may differ in accordance with the product model.

Safety cautions

-  **Do not dismantle the product yourself. It causes malfunction of product.** If you dismantle the product yourself, the product may not function as it should.
Prohibited
-  **Do not impact on or alter the product.** It may cause malfunction or abnormal operation.
Prohibited
-  **Do not use the product in place with water or humidity.** Since the product does not have water and dust proof structure, it may cause product malfunction due to short circuit, etc.
Caution
-  **Completely block holes on door after product installation.** There is a risk of intrusion through milk hole or other door holes.
Caution
-  **Do not place inflammables such as gas lighter near the product.** It may cause malfunction or abnormal operation.
Caution
-  **Do not use the product in place with direct sunlight or high temperature.** It may cause malfunction or abnormal operation.
Prohibited
-  **Do not install the product in place which water like snow or rain can come through in.** It may cause malfunction or abnormal operation.
Prohibited
-  **Do not directly spray water when cleaning the product.** Water coming through into the product causes malfunction or abnormal operation.
Prohibited
-  **Replace all batteries with new one when changing batteries.** When changing batteries, replace all batteries with new one. If using old batteries together new one, product life span cannot be guaranteed and product may malfunction.
-  **Use alkaline battery only.** Using rechargeable battery may cause product malfunction.
Caution

GLASS

Caution

Since the product is keyless door lock, a part of door lock may need to be damaged in case of malfunction.
It needs to be familiar with how to use manual closing and opening device in case of emergency.

1. Voltage: DC6V / 2. Be cautious that reverse installation of batteries causes liquid leakage or a burst.
3. When battery is flat, replace all batteries and DO NOT use used batteries with new one.
4. Sensor operation temperature display: 60°C (±10°C)

Product Structure and Name

Outdoor body (Types and colors of outdoor body will differ depending on the model.)

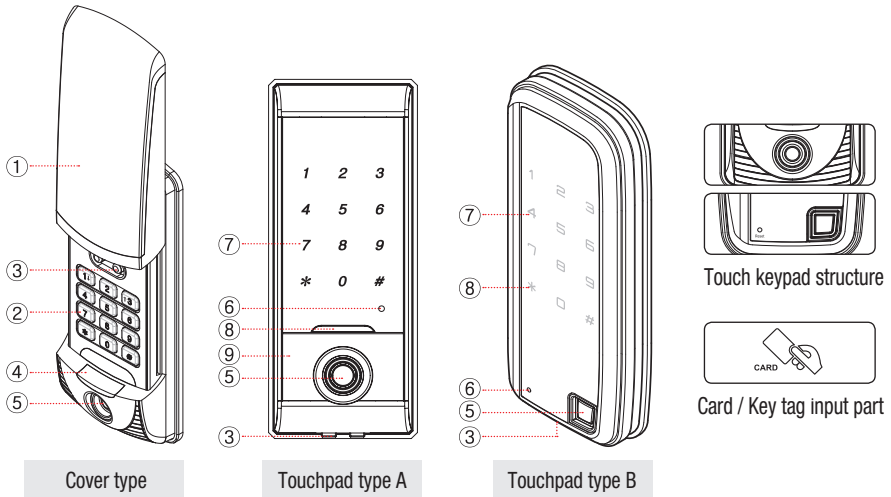

- | | | |
|------------------------------------|-----------------------------------|---------------------------------------|
| ① Sliding cover | ④ LED lamp (Applied model) | ⑦ Touch keypad |
| ② Keypad buttons | ⑤ Touch key input (Applied model) | ⑧ Start / End button (Applied model) |
| ③ 9V emergency power supply socket | ⑥ Reset button (Applied model) | ⑨ External alarm lamp (Applied model) |

Indoor body (Types and colors of indoor body will differ depending on the model.)

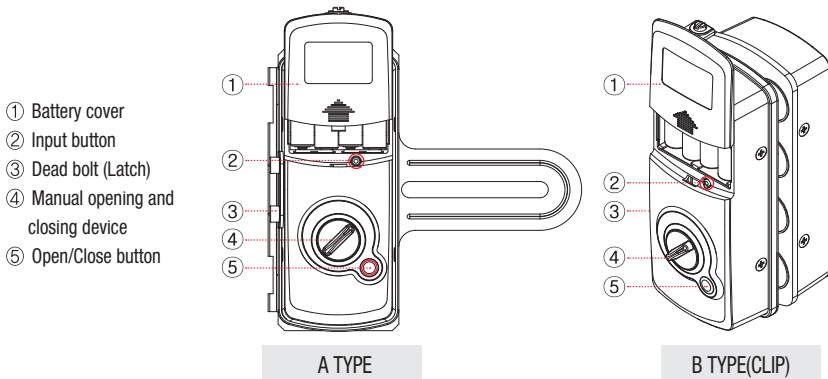

- Open /Close button: One touch button which is used to open or close door from inside
- Input button: Used when registering password or registering/deleting touch key (Card/Key tag) or remote controller
- Manual opening and closing device: Used to manually open and close door
(Use this function in case of fire or other emergencies)
- Dead bolt (Latch): Indoor latch for door lock
- Auto lock internal sensor: Built-in magnetic sensor which is automatically locked when auto lock is set
- Fire detection sensor: Built-in fire detection sensor to automatically open a door in case of fire (60°C±10°C)

■ **Basic components** (Check if your product contains all contents.) **! Caution** (Applied model)

1 outdoor body / 1 indoor body / 1 user manual
 1 installation guide / 1 warning sticker / Touch key
 4 AA batteries (Alkaline)

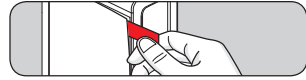

※ Remove the protection tape on the touch pad after digital door lock installation

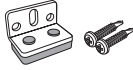

“L” shape stopper
(Wedge to fix door)



Two-door holder
(Sold separately)



Clip holder
(Sold separately)



Rubber magnet
(For single door)

■ **Extra accessories** (Applied model with card/key tag)



Touch key



Anti-metal card



Small card(Tag)

■ **Optional accessory sold separately**

(Applied model with remote controller)



Remote controller

※ Basic components (Extra accessories) and its quantity may differ depending on the product model (Opening/closing function)
 ※ Types and colors of touch key (Remote controller) may change.

Installation

■ **A TYPE installation drawing**

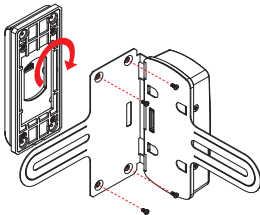

How to change left hand/right hand door
 Hinge type product allows easy change of left/right hand door. Separate outdoor body from indoor steel panel by loosening 4 bolts in outdoor body. Organize cables, turn outdoor body halfway around and tighten bolts on indoor steel panel to fix.

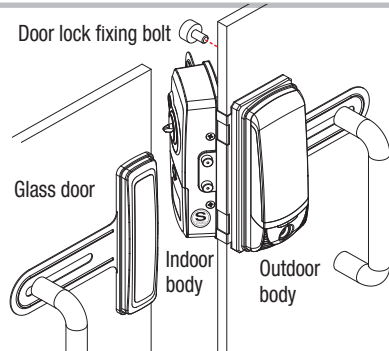

Installing on right hand dual door

■ **How to use rubber magnet for single door**

Auto lock sensor (S sensor)
 Insert the rubber magnet into auto lock sensor location marked as S on the door lock body.

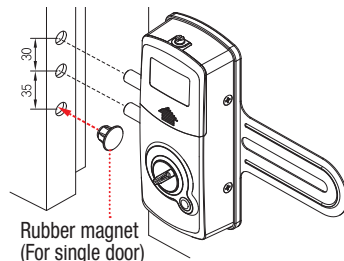
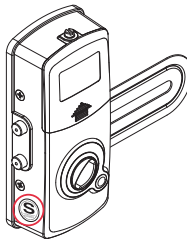

If location of rubber magnet does not match with S sensor, auto lock function will not work. Please install the rubber magnet in line with S sensor.

■ How to install B TYPE(CLIP)

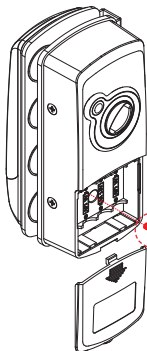

How to change clip type left/right hand door

1. Open the battery cover.
2. Insert a Phillips screwdriver through hole of battery holder.
3. Loosen the screw which fixes outdoor body.
4. Pull the outdoor body to separate.
5. Rotate the outdoor body 180 ° and fix it with screw.

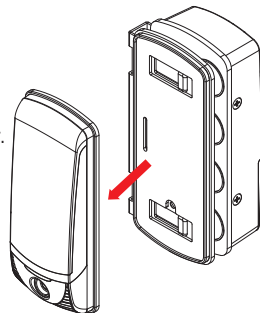

■ Cautions for installation

- ※ Apply water installation locations on both glass doors to make installation easy.
- ※ When necessary, apply silicone after installation (Prevent slipping).

Register password (Make sure that door is open when checking password registration)

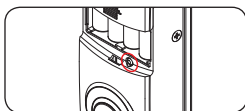

1. Open battery cover of indoor body and press Input button. (Beeping sound)
 2. Enter password to register. Password should be 3 - 19 digits.
 3. Press * button to complete (Ding-dong-dang sound when successfully registered)
- ※ Please perform the next steps (Within 15 seconds) before the lamp is turned off.

■ Change password

※ Change password in the same way as above.

※ When registering new password, previous password is automatically deleted.



Caution

- ※ Make sure that a door keeps being open when registering/changing password.
- ※ Default factory password is set to "1234". Please update the password after installation.

Register touch key and card/key tag (Applied model with touch key and card/key tag)

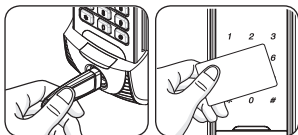

1. Open battery cover of indoor body and press Input button. (Beeping sound)
2. Touch each touch key or card/key tag on external input area.
Up to 1-50 touch keys or cards/key tags can be registered.
3. Press * button to complete
(Ding-dong-dang sound when successfully registered / three beeping sounds when failed)

■ Delete touch key and card/key tag (Applied model with touch key and card/key tag)

1. Open battery cover of indoor body.
2. Press Input button. (Beeping sound)
3. Press 0 twice on outdoor keypad.
4. Press * button to complete.



Caution

- ※ If deleting a touch key (Card/Key tag), all registered touch keys (Cards/Key tags) will be deleted.
- ※ It is required to register new touch key (Card/Key tag) after deletion.
- ※ For card/key tag model, please use and register only card/key tag provided by us.
- ※ We are not liable for any security incident if user uses other cards or tags (Such as traffic card, credit card, etc) rather than dedicated card/key tag.

Open a door using password from outside

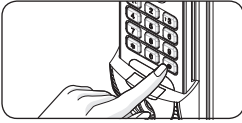

■ Cover type

1. Lift up external cover (Beeping sound / Keypad flashes) and enter password.
2. Pull down the cover or press * button to open a door.

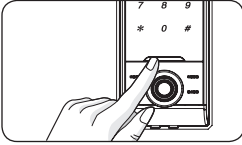

■ Touch pad type A

1. Press 'Start/End' button on outdoor body or press more than 2 buttons on outdoor keypad (Beeping sound / Keypad flashes) to turn on the light of touch pad.
2. Enter password and press* button or 'Start/End' button to open a door.

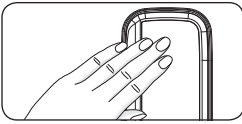

■ Touch pad type B

1. Press more than 2 buttons on outdoor keypad (Beeping sound / Keypad flashes) to turn on the light of touch pad.
2. Enter password and press * button to open a door.



Caution

- ※ After failure to input valid password in 5th attempt, operation will not be available for about 1 minute.
- ※ Please try it again after 1 minute when the operation is suspended.

Open a door using touch key or card/key tag from outside (Applied model with touch key and card/key tag)

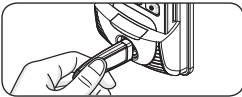

■ Touch key model

Place the registered touch key on external touch key pad.
(Ding-dong-dang sound)

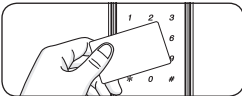

■ Card/ key tag model

Place the registered card/key tag on external card/key tag pad.
(Ding-dong-dang sound)



Open a door from inside

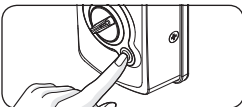

Press Open/Close button to open a door.



※ Use manual opening/closing device only in case of fire or other emergencies.

■ Product Warranty (For customer use)

※ Please fill up all details when purchasing a product and present this warranty when requesting repair service.

Product Name				
Production code				
Date of purchase		1 year (12 months) from date of purchase (Day Month Year)		
Customer	Name			
	Address			
Store (Installation shop)	Name			Tel: _____
	Address			

About product warranty

1.This product is manufactured under the strict quality management and inspection. 2.Free A/S for 1 year is provided for any technical problem if a product is used in a normal circumstance. Even within warranty period, if a case is matching with items described in paid service guide, service charge (Repair, parts and travel fee) will apply. 3. This warranty is valid only in Korea. 4.It is required to present this warranty card when requesting repair service. 5.Please keep this warranty card carefully as it is not re-issuable. 6.When re-installing a product due to relocation or more, installation and travel fee will apply. 7.A product cannot be returned or exchanged after installation except in case of serious defect of a product. (It is in accordance with compensation criteria for consumers' damages.)

Requesting service

1.Please check instructions in user manual and check-list in case of malfunction prior to contacting us. 2.If the problem persists, stop using a product and contact sales agency/HQs. ※ It is very dangerous to try to repair a product yourself. ※ Please provide the following information when contacting us: Model name, date of purchase and place of purchase / Address, name, contact number and home address / Symptoms (In detail)

■ Compensation Criteria for Consumers' Damages

※Product warranty period is 1 year after purchase. (Please record the date of purchase in warranty card.)

Type of consumer damages		Compensation	
		Within warranty period	After warranty period
Normal usage	Malfunction within 1 year after installation	Free service	Paid service
	Malfunction which identical defect occurs twice	Free service	Paid service
	Parts for repair is not available	Exchange	Exchange (In accordance with the declining balance method of depreciation)
Consumer's intention or mistake	User error such as incorrect battery replacement, incorrect input, etc	Paid service	Paid service
	Replacement of consumables (such as battery)	Paid service	Paid service
	Malfunction or damage caused by using a product for other purposes	Paid service	Paid service
	Malfunction or damage is made intentionally	Paid service	Paid service
Malfunction or damage caused by fire or natural disaster		Paid service	Paid service

Free/paid service (Criteria in detail)

Service fee is charged in accordance with Consumer Protection Act. (Based on Article 5. Compensation Criteria for Consumers' Damages, Consumer Protection Act.) Service fee consists of part cost and travel repair fee and each fee is determined by the followings. Service fee = part cost + travel repair fee (Repair service fee)

■ Free repair: Problems in performance or function occurred within warranty period while using a product in normal way. (Within a year)

■ Paid repair: After warranty period or in the following cases within warranty period

In case of 'User error' / Service request for How-to question or forgotten password (Loss of key) / Request to check up product without precise defect / Malfunction after installing a product by consumer / Damage caused by external impact / Malfunction caused by incorrect way of inserting or replacing batteries / Damaged cover when consumer replaces battery / Malfunction or quality issue caused by using chemical materials / Request for re-installation due to faulty installation (Alter front location)

For models with emergency key, product damage caused since consumer did not take emergency with him/her / Product malfunction caused by condensation

■ Part cost: Part cost refers to cost of part(s) which is required for product repair (Part cost includes 10% VAT)

■ Travel repair fee: Travel repair fee applies to paid service and is total of technical fee in accordance with required level of difficulty (Time) and travel fee.

Lock a door from outside



■ Cover type

- On auto mode: Door will be automatically locked in 1 second after closing the door.
- On manual mode: Lift up outdoor body cover or press # button.

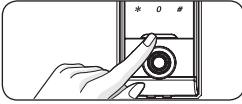

■ Touch pad type A

- On auto mode: Door will be automatically locked in 1 second after closing the door.
- On manual mode: After pressing "Start/End" button on outdoor body or more than 2 buttons on touch keypad of outdoor body, press # button.

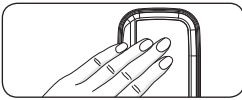

■ Touch pad type B

- On auto mode: Door will be automatically locked in 1 second after closing the door.
- On manual mode: After pressing "Start/End" button on outdoor body or more than 2 buttons on touch keypad of outdoor body, press # button.

Lock a door from inside

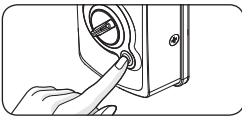

- On auto mode: Door will be automatically locked 1 second after closing the door.
- On manual mode: Press 'Open/Close' button to lock a door.



※Use manual opening/closing device only in case of fire or other emergencies.

Master number function (Applied model with master number)

※It is allowed to register or use password and touch key (Card/Key tag) in Administrator mode.

■ Register and change master number

- Registration: Indoor Input button → Press 0 and # in order → Enter master number to register → Press * button
- Change: Indoor Input button → Press 0 and # in order → Enter registered master number → Press * button → Enter new master number → Press * button

■ Register and delete master touch key (Card/Key tag)

- Registration: Indoor Input button → Press 0 and # in order → Enter registered master number → Press * button → Enter master touch key (Card/Key tag) → Press * button
- Delete: Indoor Input button → Press 0 and # in order → Enter registered master number → Press # and 0 in order → Press * button

Reset function (Applied model with reset function)

※Function to reset program by pressing Reset button in case of temporary error rather than product malfunction.

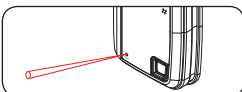

■ Applied model with Reset button

Press Reset button using a sharp object such as ballpoint pen, toothpick, etc

■ Models without Reset button

Press * and # button on outdoor body at the same time and program will be reset with Ding-dong-dang sound.

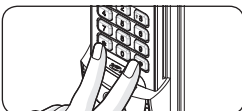



※Even after applying reset, registered password and touch key (Card/Key tag) will not be changed.

Use remote controller (Applied model with remote controller / Optional item)

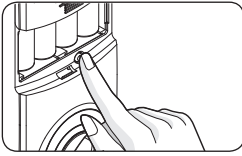
■ Register/delete remote controller



- Registration : Press indoor input button () one time → "0" → "#" → Press open button or center button on remote controller (Ding-dong-dang sound) → Press * button to register (Registered within 8 seconds)
- Delete: Press indoor Input button () one time → Press 5 on external keypad twice → Press * button to delete

※ Up to 15 remote controllers can be registered.

■ Open/close door

Door will open or close 2~3 seconds after pressing Open/Close button.

※ Frequency: FM 447.275 Mhz ※ Battery: CR2032 X 1EA



Open/Close button

External dual locking function (Prevent intrusion through milk hole)

※ When the external dual lock is set, the door does not open in spite of pressing Open/Close button from the indoor.

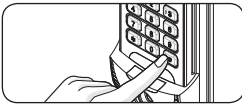

■ Cover type

- Enable: Press and hold # button on outdoor body for more than 5 seconds to enable dual locking function
- Disable: Lift up outdoor body cover → Enter registered password → Pull down cover or press * button to disable the function

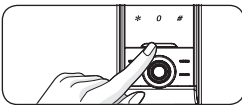

■ Touch pad type A

- Enable: Press and hold 'Start/End' button on outdoor body for more than 5 seconds to enable dual locking function
- Disable: Press and hold 'Start/End' button on outdoor body → Enter registered password → Press * or 'Start/End' button to disable the function

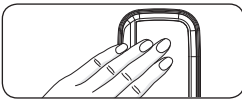

■ Touch pad type B

- Enable: Press more than 2 button on touch keypad of outdoor body → Press and hold # button on outdoor body for more than 5 seconds to enable dual locking function
- Disable: Press more than 2 button on touch keypad of outdoor body → Enter registered password → Press * button to disable the function

Set auto/manual locking (Convenient function to automatically lock 1 second after closing a door)

- Auto lock: Open battery cover and press 'Input' button → Press # button → Press 'Input' button (Ding-dong-dang sound)
- Manual lock: Open battery cover and press 'Input' button → Press # button → Press 'Input' button
(Beeping sound when set to manual lock mode)

■ Set auto locking time (Change auto lock time to 2 ~ 9 seconds)

Press Input button on indoor body → Press 8 → Press time you wish to set (2~9 button) → Press * button

Other useful functions

■ Function to prevent password exposure (Fake number function)

Hide password by pressing password after entering random numbers

■ Alert function

- Locking error alert function: When a door is not properly closed, it makes 3 attempts to open the door and generate 3 beeping sounds to alert.
- Intrusion and prank prevention function: Function to generate emergency alarm for 1 minute to prevent intrusion when there is an attempt to open a door by force.
 - ※Enter password or touch key (Card/Key tag) to turn off the alarm.

■ Sound settings

- Adjust sound (Mute → High volume): Press internal 'Input' button → Press 1, 3, and * in order → Press "1" button several times to turn down volumeor "3" button several times to turn up the volume (Mute to High volume) → Press * button
 - ※Touch pad type can adjust volume from low to high.
- Manner mode (Mute function): Lift up outdoor body cover and press # button→ Enter password→ Pull down cover or press * button
 - ※Touch pad type does not support mute function.

■ Fire detection function (Built in fire detection sensor)

When heat detection sensor detects heat ($60^{\circ}\text{C}\pm 10^{\circ}\text{C}$), it automatically opens a door.

※When indoor body is exposed to direct sunlight for a long period of time, the temperature sensor may generate alarm.

■ External alarm function (Applied models with external alarm function)

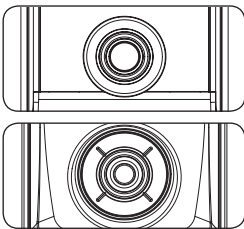

- External 'Pin Err' lamp flashes when entering invalid password.
Enter correct password again.
- 'Low Batt' lamp flashes, when batteries are going flat. Immediately change all of 4 batteries.
- When 'Double lock' lamp flashes, a door will not open even after entering correct password. (Dual locking function is enabled).
- If 'Bolt Err' lamp flashes, open/close function is not working properly since dead bolt(Latch) of indoor body is stuck in front (Strike).

Change battery

When installed batteries are going flat, lamp flashes 7 days before and alarm sounds (Ding dong sound like school bell). In this case, replace all batteries with new one. Password or touch key (Card/Key tag) will not change even after replacing the batteries.



Caution

- ※Product life span cannot be guaranteed if used batteries are used together with new one. It is required to use quality alkaline battery. When using rechargeable battery, product can cause malfunction.
- ※Please check battery polarity (+/-). Polarity reversal may cause malfunction. Consumer is liable for any damage caused by faulty battery and make sure to use quality alkaline battery only.

Unlock a door with emergency battery

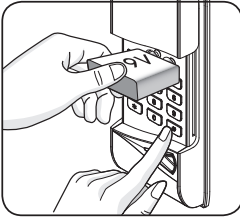

When batteries are completely flat after long term travel, the emergency power supply function allows safe unlocking of a door. Purchase DC9V alkaline battery, contact it to emergency socket on outdoor body and apply password or touch key (Card/Key tag).



Caution

- ※ Make sure that battery is properly contacted with emergency socket when using this function. (External emergency power supply socket does not have polarity).
- ※ Location of external emergency power supply socket may differ according to the product model.

■ Unlock a door using password

Contact 9V battery to emergency socket → Press * button and enter password → Press * button to unlock

■ Unlock a door using touch key or card/key tag (Applied model with touch key and card/key tag)

Contact 9V battery to emergency socket and place touch key (Card/Key tag) on external input pad to unlock a door.

Fault diagnosis and troubleshooting

Symptoms	Troubleshooting
Cannot remember password	- Open a door using touch key (Card/Key tag) and register new password. (number-dedicated models excluded)
Password input failure (5 attempts)	- All functions are not available for 1 minute after failure of 5th attempt. Wait for 1 minute and set new password or touch key (Card/Key tag).
Door is not automatically locked	- Check if auto locking function is enabled
* button is not working	- If other functions are not working, check if batteries are properly inserted. If batteries are flat, replace them with new batteries.
External button sound is not working and lamp is not flashing	- Check if there is any liquid leakage on battery case or product and if so, wipe out contact area with a dry cloth.

Product specifications

Type		Specification
Basic items	Use password	3 ~ 19 digits
	The number of touch keys (Cards/Key tags) to be registered	Up to 50 (Applied models with touch key and card/key tag)
	The number of remote controller to be registered	Up to 15 (Applied models with remote controller)
	Thickness of door	12 mm
Power supply	Power source	6V (AA Size 1.5V Alkaline Battery X 4EA)
	Emergency power source (Do not have polarity)	9V square alkaline battery (Purchase separately)

HÄFELE



HƯỚNG DẪN SỬ DỤNG

TIẾNG VIỆT

Cảm ơn quý khách đã tin mua sản phẩm của chúng tôi. Vui lòng đọc kỹ hướng dẫn trước khi bắt đầu sử dụng sản phẩm

- Hướng dẫn có bao gồm thông tin liên quan đến bảo hành. Vui lòng điền đầy đủ thông tin cửa hàng, thông tin liên hệ và thông số về lắp đặt để nhận dịch vụ hậu mãi khi bảo hành.

- Tính năng và thiết kế sản phẩm có thể thay đổi mà không báo trước để phục vụ cho mục đích nâng cấp sản phẩm.

- Hình ảnh sử dụng trong hướng dẫn này chỉ mang tính tham khảo nhằm mô tả sản phẩm và hướng dẫn sử dụng. Kiểu dáng và màu thực tế của sản phẩm có thể khác với hình mẫu.

Lưu ý an toàn:



Cấm

Không tự ý tháo rời sản phẩm, vì sẽ gây hỏng hóc.

Nhiều khả năng sản phẩm sẽ không hoạt động theo đúng chức năng vốn có.



Cấm

Không dùng lực tác động lên sản phẩm hoặc thay đổi sản phẩm.

Có thể khiến sản phẩm bị hỏng hoặc hoạt động bất thường.



Lưu ý

Không sử dụng sản phẩm ở nơi có nước hoặc độ ẩm.

Do sản phẩm không chống nước và bụi, việc sử dụng có thể dẫn đến sự cố chập mạch, gây hỏng sản phẩm.



Lưu ý

Đảm bảo không có khe hở sau khi lắp đặt khóa.

Các khe hở sẽ tạo điều kiện cho kẻ gian xâm nhập.



Lưu ý

Không đặt các chất dễ gây cháy nổ như bật lửa gần sản phẩm.

Có thể khiến sản phẩm bị hỏng hoặc hoạt động bất thường.



Cấm

Không sử dụng sản phẩm ở nơi tiếp xúc trực tiếp với ánh nắng mặt trời hoặc nhiệt độ cao.

Có thể khiến sản phẩm bị hỏng hoặc hoạt động bất thường.



Cấm

Không lắp đặt sản phẩm ở nơi dễ bị thấm nước như mưa hoặc tuyết.

Có thể khiến sản phẩm bị hỏng hoặc hoạt động bất thường.



Cấm

Không để sản phẩm tiếp xúc trực tiếp với nước trong quá trình vệ sinh.

Nước thấm vào sản phẩm sẽ khiến sản phẩm bị hỏng hoặc hoạt động bất thường.



Lưu ý

Thay toàn bộ pin khi cần thay pin mới.

Nếu sử dụng pin mới và cũ cùng nhau, tuổi thọ sản phẩm sẽ không được đảm bảo và sản phẩm có thể bị hỏng.



Lưu ý

Chỉ sử dụng pin kiềm (pin Alkaline).

Dùng pin sạc có thể khiến sản phẩm bị hỏng.

GLASS

⚠ LƯU Ý:

Vì sản phẩm không sử dụng chìa khóa cơ nên khi sự cố xảy ra, có thể sẽ phải phá một phần khóa để mở cửa.

Cần hiểu rõ cách sử dụng thiết bị dùng để mở và đóng khóa thủ công trong trường hợp khẩn cấp.

- Điện áp: DC6V 2. Lưu ý: việc lắp ngược pin sẽ khiến pin bị chảy nước hoặc nổ.
- Khi hết pin, thay toàn bộ pin trong khóa và KHÔNG dùng pin cũ chung với pin mới.
- Nhiệt độ hoạt động cảm biến: 60°C (±10°C)

Tên và cấu tạo sản phẩm

■ Phần thân ngoài (kiểu dáng và màu sắc thay đổi tùy theo sản phẩm)

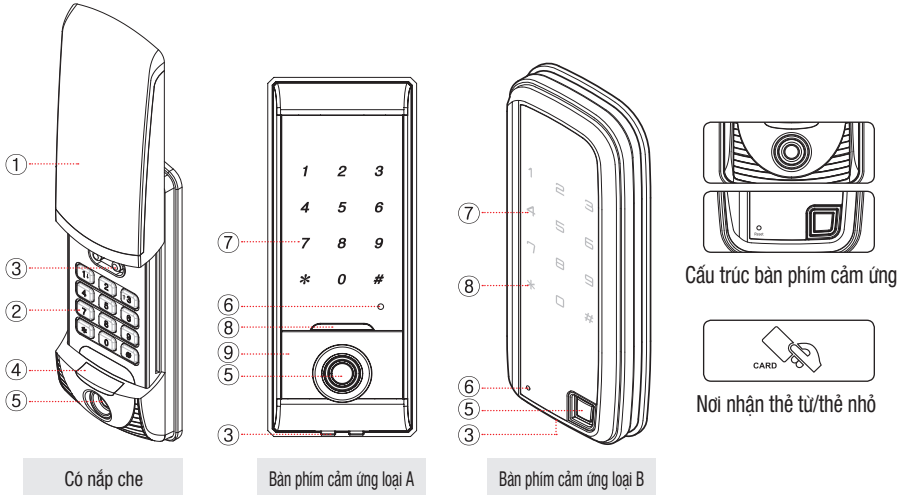

- | | | |
|------------------------------|---|---|
| ① Nắp trượt | ④ Đèn LED (tùy theo sản phẩm) | ⑦ Phim cảm ứng |
| ② Nút bàn phím | ⑤ Nơi nhận chia cảm ứng (tùy theo sản phẩm) | ⑧ Nút bật/tắt—"Start/End" (tùy theo sản phẩm) |
| ③ Ổ cắm 9V khi cần sạc nhanh | ⑥ Nút Reset (tùy theo sản phẩm) | ⑨ Đèn báo bên ngoài (tùy theo sản phẩm) |

■ Phần thân trong (kiểu dáng và màu sắc có thể thay đổi tùy theo sản phẩm)

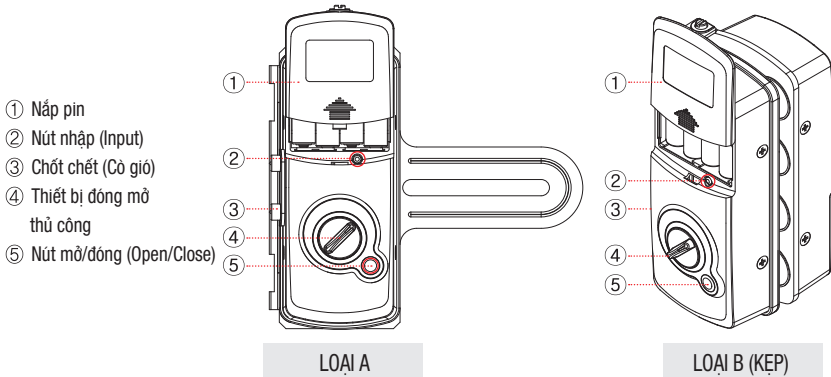

- Nút mở/đóng: Nút cảm ứng được sử dụng để đóng và mở cửa từ bên trong.
- Nút Input: Dùng để tạo mặt khẩu hoặc tạo/xóa chia cảm ứng (Thẻ từ/Thẻ nhỏ) hoặc remote điều khiển.
- Thiết bị đóng mở thủ công: Dùng để đóng và mở cửa khi có hỏa hoạn hoặc những tình huống khẩn cấp khác.
- Chốt chết (Cò gió): Chốt bên trong cho khóa cửa.
- Cảm biến tự động khóa: Cảm biến nam châm giúp khóa tự động khóa khi ở chế độ khóa tự động.
- Cảm biến phát hiện cháy: Tự động mở cửa khi có hỏa hoạn (60°C±10°C)

■ **Những thành phần cơ bản** (Cần kiểm tra xem sản phẩm có đầy đủ các chi tiết)

1 thân ngoài/ 1 thân trong/1 hướng dẫn sử dụng/
1 hướng dẫn lắp đặt / 1 dán nhãn cảnh báo/
Khóa cảm ứng/ 4 Pin AA (Alkaline)

! **CHÚ Ý** (tùy theo sản phẩm)

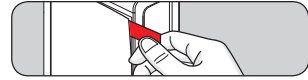

※ Tháo bỏ miếng dán bảo vệ trên phần cảm ứng sau khi cài đặt khóa điện tử.

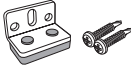

“U” ốc định hình



Bas thân khóa
(bản riêng)



Nam châm bọc cao su
(Cho cửa đơn)

■ **Phụ kiện kèm theo** (Áp dụng cho sản phẩm sử dụng thẻ)



Chìa cảm ứng



Thẻ chống kim loại



Thẻ nhỏ

■ **Phụ kiện bán riêng lẻ** (Áp dụng cho sản phẩm sử dụng remote điều khiển)



Remote điều khiển

※ Các chi tiết cơ bản (phụ kiện kèm theo) và số lượng có thể thay đổi tùy theo sản phẩm (chức năng đóng/mở).
※ Kiểu dáng và màu sắc của chìa cảm ứng (remote điều khiển) có thể thay đổi.

Lắp đặt

■ **Bản vẽ hướng dẫn lắp đặt loại A**

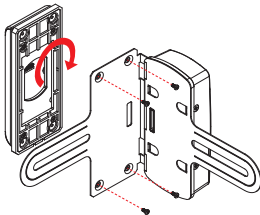

Cách đổi chiều mở cửa trái/phải

Sản phẩm sử dụng bản lề cho phép thay đổi dễ dàng chiều mở cửa trái/phải. Tháo 4 con ốc trong thân ngoài để lấy thân ra khỏi tấm thép bên trong. Sắp xếp dây cáp, xoay ngược thân ngoài 180 độ rồi gắn trở lại lên tấm thép, vặn ốc để cố định.

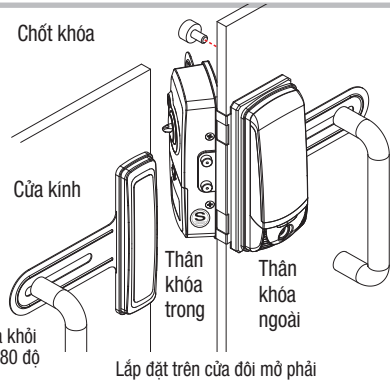

■ **Cách sử dụng nam châm bọc cao su cho cửa đơn**

Cắm biến khóa tự động (S sensor)
Gắn nam châm vào vị trí cảm biến có ghi chữ S lớn trên thân khóa.

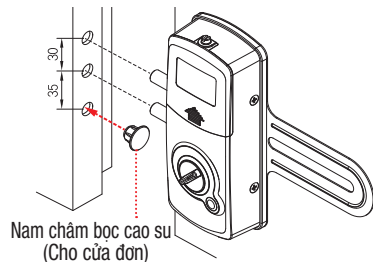
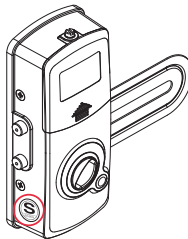

! Nếu vị trí của nam châm và cảm biến S không khớp thì tính năng khóa tự động sẽ không hoạt động. Vui lòng lắp đặt nam châm đúng vị trí với cảm biến S.

■ Cách cài đặt LOẠI B (KEP)

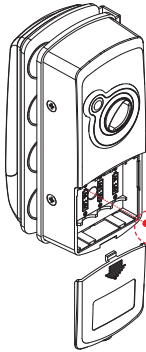

Cách đối chiếu mở cửa trái/phải

1. Mở nắp pin
2. Đặt tua vít Phillips xuyên qua lỗ của khay lắp pin
3. Tháo ốc gắn trên thân ngoài
4. Tháo thân ngoài ra khỏi khóa
5. Xoay ngược mặt ngoài 180° và cố định lại bằng ốc

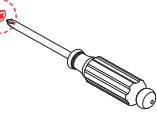

■ Chú ý khi lắp đặt

- ※ Phun ít nước lên kính để lắp đặt dễ dàng hơn
- ※ Sử dụng keo silicon sau khi lắp đặt (nếu cần) để chống trượt

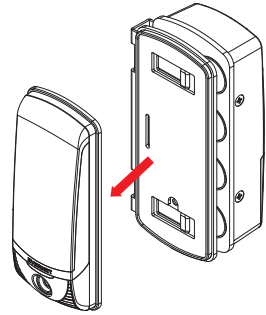

Đăng ký mật khẩu (Cần chắc chắn rằng cửa có thể mở với mật khẩu đã đăng ký)

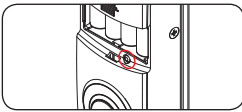

1. Mở nắp pin phía trong và ấn nút Input (có tiếng bíp bíp phát ra).
 2. Nhập mật khẩu cần đăng ký. Mật khẩu có thể dài từ 3 đến 19 ký tự.
 3. Nhấn phím * để kết thúc (Khi đăng ký mật khẩu thành công sẽ có âm thanh ding dong phát ra).
- ※ Các bước cần thực hiện cách nhau 15 giây, trước khi đèn tắt.

■ Đổi mật khẩu

- ※ Đổi mật khẩu theo cách tương tự như trên.
- ※ Khi đăng ký mật khẩu mới, mật khẩu cũ sẽ tự động xóa.



Chú ý

- ※ Cửa phải luôn mở trong quá trình đăng ký/ đổi mật khẩu.
- ※ Mật khẩu mặc định do nhà sản xuất cài đặt là *1234*. Vui lòng cập nhật mật khẩu mới sau khi lắp đặt.

Đăng ký chìa cảm ứng và thẻ từ/ thẻ nhỏ (Áp dụng cho sản phẩm sử dụng chìa cảm ứng và thẻ từ/thẻ nhỏ)

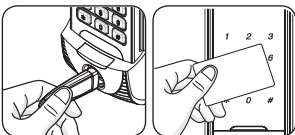

1. Mở nắp pin phía trong và ấn nút Input (có tiếng bíp bíp phát ra).
2. Chạm từng chìa cảm ứng hoặc thẻ từ/thẻ nhỏ trên vùng nhập bên ngoài. Có thể đăng ký từ 1 đến 50 chìa cảm ứng hoặc thẻ từ/thẻ nhỏ.
3. Nhấn phím * để kết thúc (Khi đăng ký thành công sẽ có âm thanh ding dong phát ra, còn khi không thành công sẽ có 3 tiếng bíp bíp).

■ Xóa chìa cảm ứng và thẻ từ (Áp dụng cho sản phẩm sử dụng chìa và thẻ cảm ứng/thẻ nhỏ)

1. Mở nắp pin phía trong
2. Nhấn nút Input (có tiếng bíp bíp phát ra)
3. Nhấn phím 0 hai lần trên bàn phím
4. Nhấn phím * để kết thúc

- ※ Nếu xóa một chìa cảm ứng (thẻ từ/thẻ nhỏ), tất cả các chìa cảm ứng (thẻ từ/thẻ nhỏ) đã được đăng ký cũng sẽ bị xóa.
- ※ Cần đăng ký chìa cảm ứng mới (thẻ từ/thẻ nhỏ) sau khi xóa.



Chú ý

- ※ Đối với chìa khóa loại thẻ từ/ thẻ nhỏ, vui lòng chỉ sử dụng thẻ từ/ thẻ nhỏ do chúng tôi cung cấp.
- ※ Chúng tôi không chịu trách nhiệm về mọi sự cố bảo mật, nếu người dùng sử dụng thẻ từ/ thẻ nhỏ khác không phải là thẻ từ/thẻ nhỏ chuyên dụng (ví dụ như thẻ xe, thẻ tín dụng, v.v.).

Mở cửa từ bên ngoài bằng mật khẩu

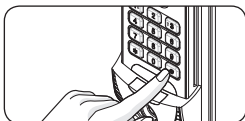

■ Loại có nắp bảo vệ

1. Đẩy nắp ngoài lên (âm thanh bíp bíp/Bàn phím lóa sáng) và nhập mật khẩu. Kéo nắp xuống và nhấn phím * để mở cửa.

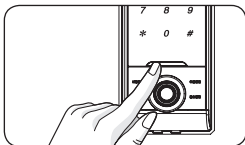

■ Bàn phím cảm ứng loại A

1. Nhấn nút “Start/End” ở phần thân ngoài hoặc nhấn nhiều hơn 2 phím trên bàn phím cảm ứng (âm thanh bíp bíp/ Bàn phím lóa sáng) để bật đèn của bàn phím.
2. Nhập mật khẩu và nhấn phím * hoặc nút “Start/End” để mở cửa.

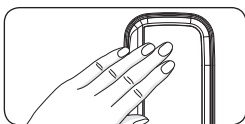

■ Bàn phím cảm ứng loại B

1. Nhấn nhiều hơn 2 nút trên bàn phím cảm ứng (âm thanh bíp bíp/ bàn phím lóa sáng) để bật đèn của bàn phím cảm ứng
2. Nhập mật khẩu và nhấn nút * để mở cửa.



Chú ý

※ Nếu nhập mật khẩu sai 5 lần, khóa sẽ tạm ngừng hoạt động trong khoảng 1 phút.

※ Thử nhập lại mật khẩu sau 1 phút.

Mở cửa từ bên ngoài bằng chìa cảm ứng hoặc thẻ từ/thẻ nhỏ

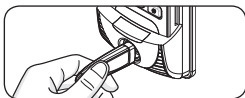

■ Chìa cảm ứng

Đặt chìa khóa đã đăng ký lên vùng cảm ứng bên ngoài dành cho chìa. (Âm thanh dinh đong đang).

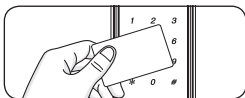

■ Thẻ từ/Thẻ nhỏ

Đặt thẻ từ/thẻ nhỏ đã đăng ký lên vùng bên ngoài dành cho thẻ. (Âm thanh dinh đong đang).



Thẻ từ/thẻ nhỏ

Mở cửa từ bên trong

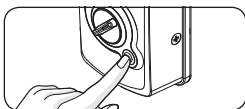

Nhấn nút “Open/Close” để mở cửa.



※ Sử dụng thiết bị đóng/ mở thủ công trong trường hợp khẩn cấp.

■ Bảo hành sản phẩm (Dành cho khách hàng)

※ Vui lòng điền đầy đủ thông tin khi mua sản phẩm và mang theo phiếu này khi khách hàng có nhu cầu bảo hành.

Tên sản phẩm			
Mã sản phẩm			
Ngày mua hàng		1 năm (12 tháng) từ ngày mua hàng (Ngày Tháng năm)	
Khách hàng	Tên		
	Địa chỉ		
Cửa hàng (Cửa hàng lắp đặt)	Tên	Điện thoại:	
	Địa chỉ		

Về bảo hành sản phẩm

Sản phẩm được sản xuất theo những tiêu chuẩn nghiêm ngặt về quản lý và kiểm tra chất lượng. 2. Miễn phí Dịch vụ hậu mãi 01 năm cho tất cả các vấn đề về kỹ thuật, nếu khóa được sử dụng trong điều kiện bình thường. Trong thời gian còn hạn bảo hành, nếu sự cố về sản phẩm nằm trong điều khoản dịch vụ phải chi trả, khách hàng sẽ thanh toán chi phí dịch vụ liên quan (phí sửa chữa, phí phụ tùng thay thế và phí di chuyển). 3. Chính sách bảo hành này chỉ có giá trị ở Việt Nam. 4. Khách hàng phải mang theo thẻ bảo hành khi sử dụng dịch vụ bảo hành sản phẩm. 5. Phiếu bảo hành sẽ không được cấp lại, nên vui lòng bảo quản cẩn thận. 6. Khi có nhu cầu lắp đặt lại sản phẩm do thay đổi vị trí hoặc vì những lý do khác, phí lắp đặt và vận chuyển sẽ được áp dụng. 7. Sản phẩm không được đổi trả sau khi đã lắp đặt trừ trường hợp sản phẩm bị lỗi nghiêm trọng (theo tiêu chí bồi thường đối với thiệt hại của khách hàng).

Yêu cầu dịch vụ

1. Khi xảy ra vấn đề, vui lòng xem hướng dẫn trong hướng dẫn sử dụng và danh sách những điều cần kiểm tra trước khi liên hệ với chúng tôi. 2. Nếu vấn đề vẫn tiếp tục, người sử dụng sản phẩm và liên hệ với đơn vị bán hàng/công ty chủ quản. ※ Việc tự ý sửa sản phẩm sẽ có thể gây nguy hiểm. ※ Vui lòng cung cấp những thông tin sau khi liên hệ với chúng tôi: Mã sản phẩm, Ngày mua hàng và Nơi mua hàng/ Địa chỉ, tên, số điện thoại và địa chỉ nhà/ Những biểu hiện của sự cố (chi tiết)

■ Tiêu chí bồi thường cho thiệt hại của khách hàng

※ Thời gian bảo hành là 1 năm kể từ ngày mua hàng (Vui lòng ghi lại ngày mua hàng trong phiếu bảo hành)

Loại thiệt hại	Chính sách bồi thường	
	Trong thời gian bảo hành	Sau thời gian bảo hành
Trong điều kiện sử dụng bình thường	Hỏng hóc xảy ra trong vòng 01 năm sau khi lắp đặt	Miễn phí dịch vụ / Có phí dịch vụ
	Lỗi tương tự xảy ra hai lần	Miễn phí dịch vụ / Có phí dịch vụ
	Không có linh kiện để sửa chữa	Đổi mới / Đổi mới (Khấu hao theo thời gian sử dụng)
Do ý định sử dụng hoặc lỗi của khách hàng	Lỗi người dùng như: thay sai pin, sai đầu vào, v.v	Có phí dịch vụ / Có phí dịch vụ
	Thay đổi hư hao (như pin)	Có phí dịch vụ / Có phí dịch vụ
	Hỏng hóc hoặc hư hại do sử dụng sản phẩm sai mục đích	Có phí dịch vụ / Có phí dịch vụ
	Hỏng hóc hoặc hư hại do cố ý gây ra	Có phí dịch vụ / Có phí dịch vụ
	Hỏng hóc hoặc hư hại sản phẩm do hỏa hoạn hoặc thiên tai	Có phí dịch vụ / Có phí dịch vụ

Phí dịch vụ (cụ thể)

Phí dịch vụ bao gồm chi phí linh kiện, phí đi lại để sửa chữa và mỗi khoản phí sẽ được tính như sau: Phí dịch vụ = Phí linh kiện + phí đi lại để sửa chữa (Phí dịch vụ sửa chữa). consists of part cost and travel repair fee and each fee is determined by the followings. Service fee = part cost + travel repair fee (Repair service fee)

■ Sửa chữa miễn phí: Áp dụng với những vấn đề về hoạt động bên ngoài/ Hỏng hóc do lắp hoặc thay pin sai cách/ Vô bị hỏng khi khách hàng thay pin/ Hỏng hóc hoặc lỗi về chất lượng do sử dụng hóa chất/ Yêu cầu đặt lại do cài đặt sai (thay đổi vị trí lắp đặt mặt trước)

■ Sửa chữa có phí: Áp dụng sau thời gian bảo hành hoặc trong thời gian bảo hành đối với:

Trường hợp "lỗi người dùng" / Yêu cầu dịch vụ hướng dẫn sử dụng hoặc khi quên mật khẩu (mất chìa khóa) / Yêu cầu kiểm tra sản phẩm khi không có lỗi cụ thể xảy ra/ Hỏng hóc do khách hàng sau khi lắp đặt sản phẩm/ Hư hại do tác động bên ngoài/ Hỏng hóc do lắp hoặc thay pin sai cách/ Vô bị hỏng khi khách hàng thay pin/ Hỏng hóc hoặc lỗi về chất lượng do sử dụng hóa chất/ Yêu cầu đặt lại do cài đặt sai (thay đổi vị trí lắp đặt mặt trước)

Đối với các khóa sử dụng chìa khóa khẩn cấp, hư hại sản phẩm xảy ra khi khách hàng không mang theo chìa khóa Khẩn cấp/ Hư hỏng do ngưng tụ nước.

■ Phí linh kiện: Phí của những linh kiện cần thiết cho việc sửa chữa sản phẩm (phí đã bao gồm 10% VAT).

■ Phí đi lại để sửa chữa: Phí đi lại để sửa chữa áp dụng cho dịch vụ có phí và là tổng của chi phí kỹ thuật tùy theo mức độ phức tạp (thời gian) và phí đi lại.

Khóa cửa từ bên ngoài

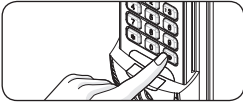

■ Loại có nắp bảo vệ

- Chế độ tự động: Cửa sẽ tự động khóa 1 giây sau khi đóng cửa.
- Chế độ thủ công: Đẩy nắp thân ngoài lên hoặc nhấn phím #.



■ Bàn phím cảm ứng loại A

- Chế độ tự động: Cửa sẽ tự động khóa 1 giây sau khi đóng cửa.
- Chế độ thủ công: Sau khi nhấn nút "Start/End" trên phần thân ngoài hoặc nhấn nhiều hơn 2 phím trên bàn phím cảm ứng bên ngoài, rồi nhấn phím #.

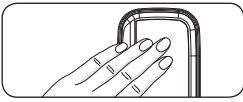

■ Bàn phím cảm ứng loại B

- Chế độ tự động: Cửa sẽ tự động khóa 1 giây sau khi đóng cửa.
- Chế độ thủ công: Sau khi nhấn nút "Start/End" trên phần thân ngoài hoặc nhấn nhiều hơn 2 phím trên bàn phím cảm ứng bên ngoài, rồi nhấn phím #.

Khóa cửa từ bên trong

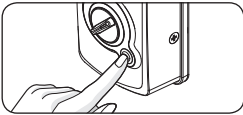

- **Chế độ tự động:** Cửa sẽ tự động khóa 1 giây sau khi đóng cửa.
- **Chế độ thủ công:** Nhấn nút "Open/Close" để khóa cửa.



※ Sử dụng thiết bị đóng/mở thủ công trong trường hợp khẩn cấp.

Tính năng mật khẩu chủ (Áp dụng cho sản phẩm có mật khẩu chủ)

※ Có thể đăng ký hoặc sử dụng mật khẩu và chia cảm ứng (Thẻ từ/Thẻ nhỏ) ở chế độ Quản trị viên

■ Đăng ký và đổi mật khẩu chủ

- Đăng ký mật khẩu: **Nhấn nút Input bên trong** → Nhấn phím 0 và # theo thứ tự → Nhập mật khẩu chủ để đăng ký → Nhấn phím *
- Đổi mật khẩu: **Nhấn nút Input bên trong** → Nhấn phím 0 và # theo thứ tự → Nhập mật khẩu chủ đã được đăng ký → Nhấn phím * → Nhập mật khẩu chủ mới → Nhấn phím *

■ Đăng ký và xóa chia cảm ứng chủ (Thẻ từ/Thẻ nhỏ)

- Đăng ký chia chủ: **Nhấn nút Input bên trong** → Nhấn phím 0 và # theo thứ tự → Nhập mật khẩu chủ để đăng ký → Nhấn phím *
Chạm chia cảm ứng chủ (Thẻ từ/Thẻ nhỏ) lên vùng cảm ứng → Nhấn phím *
- Xóa chia chủ: **Nhấn nút Input bên trong** → Nhấn phím 0 và # theo thứ tự → Nhập mật khẩu chủ đã được đăng ký → Nhấn phím 0 và # → Nhấn phím *

Cài đặt lại chức năng (áp dụng cho sản phẩm có chức năng cài đặt lại)

※ Chức năng cài đặt lại chương trình bằng cách nhấn nút Reset (Cài đặt lại) được sử dụng khi xảy ra lỗi tạm thời hơn là hỏng hóc về sản phẩm.

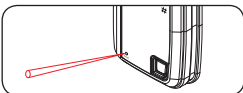

■ Áp dụng cho sản phẩm có nút Reset

Nhấn nút **Reset** bằng một vật nhọn như bút bi, tăm, v.v.

■ Áp dụng cho sản phẩm không có nút Reset

Nhấn đồng thời phím * và # và thiết bị sẽ được cài đặt lại với âm thanh ding doang đang.

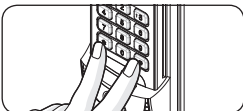

※ Ngay cả khi đã cài đặt lại, mật khẩu và chia cảm ứng (Thẻ từ/Thẻ nhỏ) đã được đăng ký sẽ không thay đổi.

Sử dụng remote điều khiển (Áp dụng cho sản phẩm có remote điều khiển)

■ Đăng ký/ xóa remote điều khiển

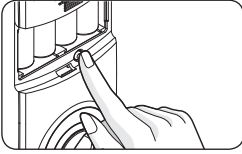

- Đăng ký: Nhấn nút **Input bên trong** (🔑) **01 lần** → "0" → "#" → Nhấn nút "Open" hoặc nút "Center" trên remote điều khiển (có âm thanh ding-đong-đang phát ra) → Nhấn phím * để đăng ký (Đăng ký trong 8 giây)
- Xóa: Nhấn nút **Input bên trong** (🔑) **01 lần** → Nhấn phím 5 trên bàn phím bên ngoài 02 lần → Nhấn phím* để xóa

※ Có thể đăng ký đến 15 remote điều khiển.

■ Mở/ Đóng cửa

Cửa sẽ mở hoặc đóng 2~3 giây sau khi nhấn nút "Open/Close"

※ Tần số: FM 447.275 Mhz ※ * Pin: CR2032 X 1 cái



nút "Open/Close"

Chức năng khóa kép bên ngoài (Chống xâm nhập qua khe hở)

※ Khi chức năng khóa kép ngoài được thiết lập, cửa sẽ không thể mở ngay cả khi nhấn nút "Open/Close" từ bên trong.



■ Loại có nắp:

- Thiết lập: Nhấn và giữ phím # trên thân khóa ngoài hơn 5 giây để thiết lập chức năng khóa kép.
- Hủy thiết lập: Đẩy nắp thân khóa ngoài lên → Nhập mật khẩu đã đăng ký → Kéo nắp xuống hoặc nhấn phím* để hủy chức năng.

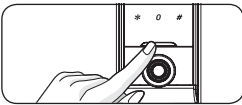

■ Bàn phím cảm ứng loại A:

- Thiết lập: Nhấn và giữ phím "Start/End" trên thân khóa ngoài hơn 5 giây để thiết lập chức năng khóa kép.
- Hủy thiết lập: Nhấn và giữ phím "Start/End" trên thân khóa ngoài → Nhập mật khẩu đã đăng ký → Nhấn phím * hoặc phím "Start/End" để hủy chức năng.

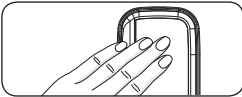

■ Bàn phím cảm ứng loại B:

- Thiết lập: Nhấn nhiều hơn 2 phím trên bàn phím cảm ứng bên ngoài → Nhấn và giữ phím # trên thân khóa ngoài hơn 5 giây để thiết lập chức năng khóa kép.
- Hủy thiết lập: Nhấn nhiều hơn 2 phím trên bàn phím cảm ứng bên ngoài → Nhập mật khẩu đã đăng ký → Nhấn phím * để hủy chức năng.

Cài đặt chức năng khóa tự động/thủ công: (chức năng thuận tiện giúp cửa tự động khóa 1 giây sau khi đóng)

- Khóa tự động: Mở nắp pin và nhấn nút Input → Nhấn phím # → Nhấn nút Input (có âm thanh ding-đong-đang phát ra)
- Khóa Thủ công: Mở nắp pin và nhấn nút Input → Nhấn phím # → (âm thanh bip bip khi cài đặt chế độ khóa thủ công)

■ Hẹn giờ tự động khóa: (thay đổi thời gian của tự động khóa sau 2 - 9 giây)

Nhấn nút Input trên thân khóa trong → Nhấn phím 8 → Nhập thời gian bạn muốn cài đặt (phím 2~9) → Nhấn phím *

Những chức năng hữu dụng khác

■ Chức năng ngăn chặn lộ mật khẩu (Tính năng xáo trộn mã)

Ẩn mật khẩu bằng cách nhập mật khẩu sau khi nhập số bất kỳ

■ Chức năng cảnh báo

- Chức năng báo lỗi về thao tác khóa: Khi cửa không được đóng đúng cách, cửa sẽ thử mở 3 lần và phát ra 3 âm bip bip để cảnh báo.
- Chức năng chống xâm nhập: Chức năng tạo báo động khẩn cấp trong 1 phút để ngăn chặn xâm nhập khi có người cố dùng lực để mở cửa.
※ Nhập mật khẩu hoặc chia cảm ứng (Thẻ từ/Thẻ nhỏ) để tắt báo động.

■ Cài đặt âm thanh

- Điều chỉnh âm thanh (im lặng → âm lượng lớn): Nhấn nút Input bên trong → Nhấn phím 1, 3 và * theo thứ tự → Nhấn phím "1" nhiều lần để giảm âm lượng hoặc phím "3" nhiều lần để tăng âm lượng (im lặng → âm lượng lớn) → Nhấn phím *
※ Sản phẩm có bàn phím cảm ứng có thể điều chỉnh âm lượng từ thấp lên cao.
- Tắt tiếng: Mở nắp che phần thân ngoài và nhấn phím # → Nhập mật khẩu → Đẩy nắp lại hoặc nhấn phím *
※ Loại phím cảm ứng không hỗ trợ chức năng tắt tiếng.

■ Chức năng nhận biết hỏa hoạn (thiết bị cảm biến phát hiện cháy)

Khi thiết bị cảm biến phát hiện nhiệt độ cao ($60^{\circ}\text{C} \pm 10^{\circ}\text{C}$), cửa sẽ tự động mở.

※ Khi phần thân bên trong tiếp xúc trực tiếp với ánh nắng mặt trời trong một thời gian dài, cảm biến nhiệt có thể phát ra báo động.

■ Chức năng báo động bên ngoài (Áp dụng cho sản phẩm có chức năng báo động ngoài)

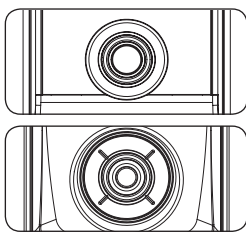

- Đèn bên ngoài 'Pin Err' phát sáng khi nhập sai mật khẩu.
Nhập lại đúng mật khẩu.
- Đèn 'Low Batt' phát sáng khi pin yếu. Cần thay tất cả 4 pin ngay.
- Khi đèn 'Double Lock' phát sáng, cửa sẽ không thể mở ngay cả khi nhập đúng mật khẩu (chức năng khóa kép được thiết lập).
- Nếu đèn 'Bolt Err' phát sáng, chức năng đóng/ mở sẽ không hoạt động ổn định do ốc có định (chốt) của phần thân bên trong bị mắc kẹt ở phía trước (tạm ngừng).

Thay pin

Khi pin bắt đầu yếu, đèn sẽ phát sáng 7 ngày trước đó và phát âm thanh báo động (ding doong). Trong trường hợp này, cần thay tất cả các pin. Mật khẩu và chia cảm ứng sẽ không thay đổi sau khi thay pin.



Chú ý

※ Vòng đời của sản phẩm sẽ không được đảm bảo nếu sử dụng pin mới chung với pin cũ. Chỉ sử dụng pin kiềm (Alkaline) có chất lượng. Khi sử dụng pin sặc, sản phẩm có thể bị hỏng.

※ Vui lòng kiểm tra chiều của pin (+/-). Đảo ngược chiều pin có thể gây hỏng hóc. Khách hàng sẽ chịu trách nhiệm đối với tất cả thiệt hại do pin bị lỗi gây ra, nên khách hàng cần đảm bảo chỉ sử dụng pin kiềm có chất lượng.

Mở khóa bằng pin khẩn cấp

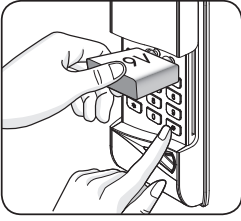

Khi pin hoàn toàn hết nguồn sau một khoảng thời gian dài bạn đi du lịch, chức năng cung cấp năng lượng khẩn cấp cho phép mở cửa một cách an toàn. Cần mua pin kiềm DC 9V, cắm pin vào ổ cắm khẩn cấp trên thân ngoài và nhập mật khẩu hoặc chia cảm ứng (Thẻ từ/Thẻ nhỏ).



Chú ý

- ※ Đảm bảo pin được cắm đúng vào ổ cắm khẩn cấp khi sử dụng chức năng này (ổ cắm cung cấp nguồn điện khẩn cấp từ bên ngoài không phân cực).
- ※ Vị trí của ổ cắm cung cấp nguồn điện khẩn cấp từ bên ngoài có thể thay đổi tùy theo sản phẩm.

■ Mở cửa bằng mật khẩu

Cắm pin 9V vào ổ cắm khẩn cấp → Nhấn phím * và nhập mật khẩu → Nhấn phím * để mở khóa.

■ Mở cửa sử dụng chìa cảm ứng hoặc thẻ từ/thẻ khóa (Áp dụng cho sản phẩm sử dụng chìa cảm ứng và thẻ từ/thẻ nhỏ)

Cắm pin 9V vào ổ cắm khẩn cấp và đặt chìa cảm ứng (Thẻ từ/Thẻ nhỏ) vào vùng nhập bên ngoài để mở khóa.

Chẩn đoán lỗi và xử lý

Biểu hiện lỗi	Cách xử lý
Không nhớ mật khẩu	- Mở cửa bằng chìa cảm ứng (Thẻ từ/Thẻ nhỏ) và đăng ký mật khẩu mới (ngoại trừ các sản phẩm đặc biệt)
Nhập sai mật khẩu (5 lần)	- Tất cả các chức năng sẽ vô hiệu hóa sau khi nhập sai mật khẩu lần thứ 5. Chờ 1 phút sau đó cài đặt mật khẩu hoặc chìa cảm ứng (Thẻ từ/Thẻ nhỏ) mới.
Cửa không tự động khóa	- Kiểm tra xem chức năng khóa tự động đã được thiết lập hay chưa.
Nút * không hoạt động	- Nếu các chức năng khác không hoạt động, kiểm tra xem pin đã được lắp đúng hay không. Nếu hết pin, thay tất cả bằng pin mới.
Nút âm thanh bên ngoài không hoạt động và đèn không sáng	- Kiểm tra xem hộp pin hoặc sản phẩm có bị thấm nước hay không. Nếu có, lau sạch vùng bị thấm bằng vải khô.

Đặc điểm kỹ thuật của sản phẩm

	Loại	Đặc điểm kỹ thuật
Những chi tiết cơ bản	Sử dụng mật khẩu	3 ~ 19 ký tự
	Số lượng chìa cảm ứng (Thẻ từ/thẻ nhỏ) có thể đăng ký	Lên đến 50 (áp dụng với sản phẩm sử dụng chìa cảm ứng và thẻ từ/thẻ nhỏ)
	Số lượng remote điều khiển có thể đăng ký	Lên đến 15 (áp dụng với sản phẩm sử dụng remote điều khiển)
	Độ dày của cửa	12 mm
Nguồn điện cung cấp	Nguồn điện	6V (pin kiềm loại AA 1.5V x 4 cái)
	Nguồn điện khẩn cấp (không có cực)	Pin kiềm vuông 9V (mua riêng)