

FHID Filament HID Lamp



WARNING

To reduce the risk of electrical shock, fire, or injury to persons, must read and follow all warnings and installation instructions before installing. All installation should be performed by a qualified electrician.

- Added weight of the device may cause instability of a free standing portable luminaire
- Use only with a portable table lamp that is provided with a shade
- Use in portable table lamps in which the distance from the bottom of the base to the top of the lampholder does not exceed three (3) times the minimum base diameter
- Luminaire wiring and electrical parts may be damaged when drilling for installation of LED retrofit. Check for enclosed wiring and components.
- Disable all power to the fixture. The lamp holder must be disconnected from the wiring to the ballast, capacitor, or ignitor. Verify that voltage does not exceed 277Vac.
- Please see "Wiring Diagram." Failure to follow instructions can result in a damaged product and will void warranty. It could also result in an electric shock or fire.
- This device is not intended for use with emergency exit risk of fire or electric shock. Installation of this retrofit assembly requires a person familiar with the construction and operation of the luminaire's electrical system and the hazard involved. If not qualified, do not attempt installation. Contact a qualified electrician.
- Risk of fire or electric shock. Install this kit only in the luminaires that have the construction features and dimensions shown in the photographs and/or drawings and where the input rating of the retrofit kit does not exceed the input rating of the luminaire.
- To prevent wiring damage or abrasion, do not expose wiring to edges of sheet metal or other sharp objects.
- Do not make or alter any open holes in an enclosure of wiring or electrical components during kit installation.
- Risk of electric shock. Do not use if outer lamp envelope is damaged or broken.
- Please attach the wiring sticker to the modified luminaire.

Warning : to avoid potential fire or shock hazard, do not use this retrofit kit in luminaires employing shunted bi-pin lampholders. Note: shunted lampholders are found only in fluorescent luminaires with instant-start ballasts. Instant-start ballasts may be identified by the words "instant start" or "i.s." marked on the ballast. This designation may be in the form of a statement pertaining to the ballast itself, or may be combined with the marking for the lamps with which the ballast is intended to be used, for example f40t12/is. For more information, contact the led luminaire retrofit kit manufacturer.



CAUTIONS

- Installers should not disconnect existing wires from lampholder terminals to make new connections at lampholder terminals. Instead installers should cut existing lampholder leads away from the lampholder and make new electrical connections to lampholder lead wires by employing applicable connectors.
- The retrofit kit is accepted as a component of a luminaire where the suitability of the combination shall be determined by authorities having jurisdiction. Product must be installed by a qualified electrician in accordance with the applicable and appropriate electrical codes. The installation guide does not supersede local or national regulations for electrical installations.
- Please examine all parts that are not intended to be replaced by the retrofit kit for damage and replace any damaged parts prior to installation of the retrofit kit.
- This device complies with part 15 of the FCC Rules. Operation is subject to the following two conditions:
(1) This device may not cause harmful interference, and (2) this device must accept any interference received, including interference that may cause undesired operation.

Any changes or modifications to this unit not expressly approved by the party responsible for compliance could void the user's authority to operate the equipment.

NOTE: This equipment has been tested and found to comply with the limits for a Class B digital device, pursuant to part 15 of the FCC Rules. These limits are designed to provide reasonable protection against harmful interference in a residential installation. This equipment generates, uses and can radiate radio frequency energy and, if not installed and used in accordance with the instructions, may cause harmful interference to radio communications. However, there is no guarantee that interference will not occur in a particular installation. If this equipment does cause harmful interference to radio or television reception, which can be determined by turning the equipment off and on, the user is encouraged to try to correct the interference by one or more of the following measures:

- Reorient or relocate the receiving antenna.
- Increase the separation between the equipment and receiver.
- Connect the equipment into an outlet on a circuit different from that to which the receiver is connected.
- Consult the dealer or an experienced radio/TV technician for help.

INSIDETHE BOX

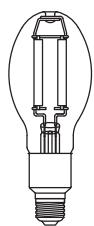

ED23.5

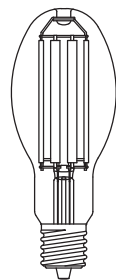

ED28

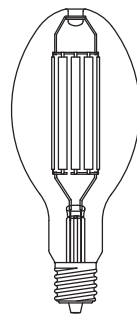

ED37

HTM Lighting Solutions
5046 W Linebaugh Ave
Tampa, FL 33624

P: +1 (813) 649-8899
<https://www.htm-lighting.com>

FHID Filament HID Lamp

Wiring Diagram

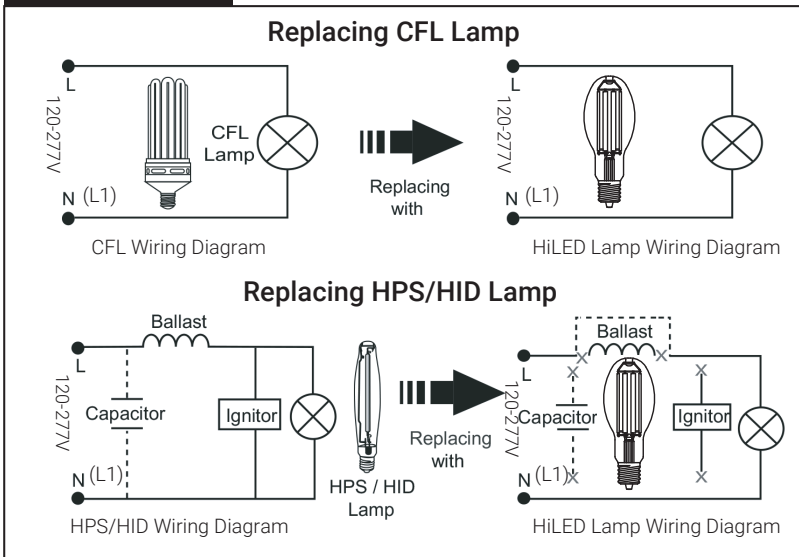

Fixture Selection:

1. HiLED-OVOID lamp is intended to retrofit E26/E39/EX39 base CFL, HPS/HID lamps.
2. This lamp is not intended to use in fixtures with dimmable.
3. This lamp is suitable to use in totally enclosed surface mounted fixtures.
4. Installation Method: UL Type B, Ballast Bypass, making electrical connection to the mains (120-277Vac) directly.
5. Broken or damaged fixture parts must be repaired or replaced to maintain the outdoor ratings of the fixture.
6. Perform a visual inspection to ensure lamp-holder is not damaged or loose. If damaged, corroded, charred, blackened, or loose, the lamp-holder should be replaced with a new lamp-holder according to the original E26/E39/EX39.
7. Use only fixture with lamp compartment dimensions as below (H x L x W):

Model No.	Type of recessed luminaires and min.lamp compartment dimension
ED23.5 (20W)	216mmX153mmX153mm
ED28 (25/30/40W/45W)	356mmX204mmX204mm
ED37 (45/55/65W)	390mmX420mmX190mm
ED37 (85W)	349mmX431mmX431mm

8. This product is suitable to install in wet locations.

Installation:

1. Turn off the power before installing.
2. Remove the diffuser or lens or reflector of the fixture to have clear exposure of internal wiring.
3. Remove the existing lamp.
4. Bypass the gear including ballast/capacitor/ignitor and connect lamp-holder wires directly to 120-277Vac, 50/60Hz.
5. Secure wiring properly by routing away from all sharp edges.
6. Install the HiLED lamp into the lamp-holder firmly.
7. Install back the diffuser or lens of the fixture.
8. Turn on the power.



FHID Filament HID Lamp (Spanish)



ADVERTENCIA

Para reducir el riesgo de descarga eléctrica, incendio o lesiones a personas, debe leer y seguir todas las advertencias e instrucciones de instalación antes de realizar la instalación. Toda la instalación debe ser realizada por un electricista calificado.

- El peso añadido del dispositivo puede provocar la inestabilidad de una luminaria portátil independiente
- Úselo únicamente con una lámpara de mesa portátil que tenga una pantalla.
- Uso en lámparas de mesa portátiles en las que la distancia desde la parte inferior de la base hasta la parte superior del portalámparas no exceda tres (3) veces el diámetro mínimo de la base.
- El cableado de las luminarias y las piezas eléctricas pueden dañarse al perforar para la instalación de modernización de LED. Verifique el cableado y los componentes incluidos.
- Desactive toda la energía al dispositivo. El portalámparas debe desconectarse del cableado al balastro, condensador o encendedor. Verifique que el voltaje no exceda los 277Vac.
- Consulte el "Diagrama de cableado". No seguir las instrucciones puede provocar daños en el producto y anulará la garantía. También podría provocar una descarga eléctrica o un incendio.
- Este dispositivo no está diseñado para usarse en salidas de emergencia con riesgo de incendio o descarga eléctrica. La instalación de este conjunto de modernización requiere una persona familiarizada con la construcción y operación del sistema eléctrico de la luminaria y los riesgos involucrados. Si no está calificado, no intente la instalación. Póngase en contacto con un electricista calificado.
- Riesgo de incendio o descarga eléctrica. Instale este kit únicamente en las luminarias que tengan las características y dimensiones de construcción que se muestran en las fotografías y/o dibujos y donde la clasificación de entrada del kit de modernización no exceda la clasificación de entrada de la luminaria.
- Para evitar daños o abrasión en el cableado, no exponga el cableado a bordes de láminas de metal u otros objetos afilados.
- No haga ni altere ningún orificio abierto en una caja de cableado o componentes eléctricos durante la instalación del kit.
- Riesgo de shock eléctrico. No lo utilice si el sobre exterior de la lámpara está dañado o roto.
- Pegue la pegatina de cableado a la luminaria modificada.

Advertencia: para evitar posibles riesgos de incendio o descarga eléctrica, no utilice este kit de actualización en luminarias que utilicen portalámparas de dos pines desviados. Nota: los portalámparas desviados se encuentran únicamente en luminarias fluorescentes con balastros de arranque instantáneo. Los balastros de arranque instantáneo pueden identificarse con las palabras "arranque instantáneo" o "i.s." marcado en el lastre. Esta designación puede tener la forma de una declaración relativa al balastro en sí, o puede combinarse con el marcado de las lámparas con las que se pretende utilizar el balastro, por ejemplo f40t12/is. Para obtener más información, comuníquese con el fabricante del kit de modernización de luminarias LED.



PRECAUCIONES

- Los instaladores no deben desconectar los cables existentes de los terminales del portalámparas para realizar nuevas conexiones en los terminales del portalámparas. En su lugar, los instaladores deben cortar los cables existentes del portalámparas y realizar nuevas conexiones eléctricas a los cables del portalámparas utilizando los conectores correspondientes.
- El kit de modernización se acepta como componente de una luminaria donde las autoridades competentes determinarán la idoneidad de la combinación. El producto debe ser instalado por un electricista calificado de acuerdo con los códigos eléctricos aplicables y apropiados. La guía de instalación no reemplaza las regulaciones locales o nacionales para instalaciones eléctricas.
- Examine todas las piezas que no están destinadas a ser reemplazadas por el kit de modernización en busca de daños y reemplace cualquier pieza dañada antes de instalar el kit de modernización.
- Este dispositivo cumple con la parte 15 de las reglas de la FCC. La operación está sujeta a las dos condiciones siguientes:

(1) Este dispositivo no puede causar interferencias dañinas y (2) este dispositivo debe aceptar cualquier interferencia recibida, incluidas las interferencias que puedan causar un funcionamiento no deseado.

Cualquier cambio o modificación a esta unidad que no esté expresamente aprobado por la parte responsable del cumplimiento podría anular la autoridad del usuario para operar el equipo.

NOTA: Este equipo ha sido probado y cumple con los límites para un dispositivo digital Clase B, de conformidad con la parte 15 de las reglas de la FCC. Estos límites están diseñados para proporcionar una protección razonable contra interferencias dañinas en una instalación residencial. Este equipo genera, usa y puede irradiar energía de radiofrecuencia y, si no se instala y usa de acuerdo con las instrucciones, puede causar interferencias dañinas en las comunicaciones por radio. Sin embargo, no hay garantía de que no se produzcan interferencias en una instalación en particular. Si este equipo causa interferencias dañinas en la recepción de radio o televisión, lo cual se puede determinar encendiendo y apagando el equipo, se recomienda al usuario que intente corregir la interferencia mediante una o más de las siguientes medidas:

- Reorientar o reubicar la antena receptora.
- Aumente la separación entre el equipo y el receptor.
- Conectar el equipo a una toma de corriente de un circuito diferente al que está conectado el receptor.
- Consulte al distribuidor o a un técnico experimentado en radio/TV para obtener ayuda.

DENTRO DE LA CAJA

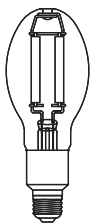

ED23.5

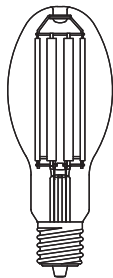

ED28

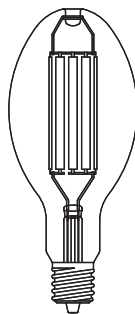

ED37

HTM Lighting Solutions
5046 W Linebaugh Ave
Tampa, FL 33624

P: +1 (813) 649-8899
<https://www.htm-lighting.com>

FHID Filament HID Lamp

Diagrama de cableado LA CAJA

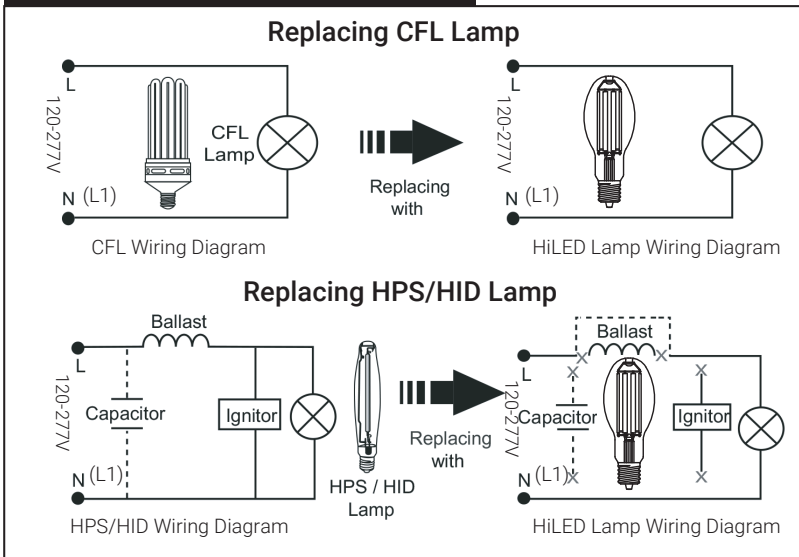

Selección de accesorios:

1. La lámpara HiLED-OVOID está diseñada para adaptarse a lámparas CFL, HPS/HID con base E26/E39/EX39.
2. Esta lámpara no está diseñada para usarse en accesorios con intensidad regulable.
3. Esta lámpara es adecuada para usar en accesorios montados en superficie totalmente cerrados.
4. Método de instalación: UL tipo B, derivación de lastre, fabricación eléctrica
Conexión a red eléctrica (120-277Vac) directamente.
5. Las piezas rotas o dañadas del dispositivo deben repararse o reemplazarse para mantener las clasificaciones exteriores del dispositivo.
6. Realice una inspección visual para asegurarse de que el portalámparas no esté dañado ni suelto. Si está dañado, corroído, carbonizado, ennegrecido o suelto, el portalámparas debe ser sustituido por un nuevo portalámparas según el original E26/E39/EX39.
7. Utilice únicamente luminarias con las dimensiones del compartimiento de la lámpara como se muestran a continuación (alto x largo x ancho):

Model No.	Type of recessed luminaires and min.lamp compartment dimension
ED23.5 (20W)	216mmX153mmX153mm
ED28 (25/30/40W/45W)	356mmX204mmX204mm
ED37 (45/55/65W)	390mmX420mmX190mm
ED37 (85W)	349mmX431mmX431mm

8. Este producto es adecuado para instalar en lugares húmedos.

Instalación:

1. Apague la alimentación antes de instalar.
2. Retire el difusor, la lente o el reflector del dispositivo para tener una exposición clara de cableado interno.
3. Retire la lámpara existente.
4. Evite el equipo, incluido el balastro/condensador/encendedor, y conecte el portalámparas. cables directamente a 120-277 Vac, 50/60 Hz.
5. Asegure el cableado correctamente alejándolo de todos los bordes afilados.
6. Instale firmemente la lámpara HiLED en el portalámparas.
7. Vuelva a instalar el difusor o la lente del dispositivo.
8. Encienda la alimentación.

POST TOP



LOW/HIGH BAY



WALL PACK



SHOE BOX

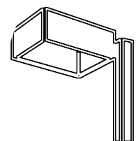

DUSK TO DAWN

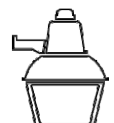

FHID Filament HID Lamp (French)



AVERTISSEMENT

Para reducir el riesgo de descarga eléctrica, incendio o lesiones a personas, debe leer y seguir todas las advertencias e instrucciones de instalación antes de realizar la instalación. Toda la instalación debe ser realizada por un electricista calificado.

- El peso añadido del dispositivo puede provocar la inestabilidad de una luminaria portátil independiente
- Úselo únicamente con una lámpara de mesa portátil que tenga una pantalla.
- Uso en lámparas de mesa portátiles en las que la distancia desde la parte inferior de la base hasta la parte superior del portalámparas no exceda tres (3) veces el diámetro mínimo de la base.
- El cableado de las luminarias y las piezas eléctricas pueden dañarse al perforar para la instalación de modernización de LED. Verifique el cableado y los componentes incluidos.
- Desactive toda la energía al dispositivo. El portalámparas debe desconectarse del cableado al balastro, condensador o encendedor. Verifique que el voltaje no exceda los 277Vac.
- Consulte el "Diagrama de cableado". No seguir las instrucciones puede provocar daños en el producto y anulará la garantía. También podría provocar una descarga eléctrica o un incendio.
- Este dispositivo no está diseñado para usarse en salidas de emergencia con riesgo de incendio o descarga eléctrica. La instalación de este conjunto de modernización requiere una persona familiarizada con la construcción y operación del sistema eléctrico de la luminaria y los riesgos involucrados. Si no está calificado, no intente la instalación. Póngase en contacto con un electricista calificado.
- Riesgo de incendio o descarga eléctrica. Instale este kit únicamente en las luminarias que tengan las características y dimensiones de construcción que se muestran en las fotografías y/o dibujos y donde la clasificación de entrada del kit de modernización no exceda la clasificación de entrada de la luminaria.
- Para evitar daños o abrasión en el cableado, no exponga el cableado a bordes de láminas de metal u otros objetos afilados.
- No haga ni altere ningún orificio abierto en una caja de cableado o componentes eléctricos durante la instalación del kit.
- Riesgo de shock eléctrico. No lo utilice si el sobre exterior de la lámpara está dañado o roto.
- Pegue la pegatina de cableado a la luminaria modificada.

Advertencia: para evitar posibles riesgos de incendio o descarga eléctrica, no utilice este kit de actualización en luminarias que utilicen portalámparas de dos pines desviados. Nota: los portalámparas desviados se encuentran únicamente en luminarias fluorescentes con balastos de arranque instantáneo. Los balastos de arranque instantáneo pueden identificarse con las palabras "arranque instantáneo" o "i.s." marcado en el lastre. Esta designación puede tener la forma de una declaración relativa al balastro en sí, o puede combinarse con el marcado de las lámparas con las que se pretende utilizar el balastro, por ejemplo f40t12/is. Para obtener más información, comuníquese con el fabricante del kit de modernización de luminarias LED.



MISES EN GARDE

- Los instaladores no deben desconectar los cables existentes de los terminales del portalámparas para realizar nuevas conexiones en los terminales del portalámparas. En su lugar, los instaladores deben cortar los cables existentes del portalámparas y realizar nuevas conexiones eléctricas a los cables del portalámparas utilizando los conectores correspondientes.
- El kit de modernización se acepta como componente de una luminaria donde las autoridades competentes determinarán la idoneidad de la combinación. El producto debe ser instalado por un electricista calificado de acuerdo con los códigos eléctricos aplicables y apropiados. La guía de instalación no reemplaza las regulaciones locales o nacionales para instalaciones eléctricas.
- Examine todas las piezas que no están destinadas a ser reemplazadas por el kit de modernización en busca de daños y reemplace cualquier pieza dañada antes de instalar el kit de modernización.
- Este dispositivo cumple con la parte 15 de las reglas de la FCC. La operación está sujeta a las dos condiciones siguientes:

(1) Este dispositivo no puede causar interferencias dañinas y (2) este dispositivo debe aceptar cualquier interferencia recibida, incluidas las interferencias que puedan causar un funcionamiento no deseado.

Cualquier cambio o modificación a esta unidad que no esté expresamente aprobado por la parte responsable del cumplimiento podría anular la autoridad del usuario para operar el equipo.

NOTA: Este equipo ha sido probado y cumple con los límites para un dispositivo digital Clase B, de conformidad con la parte 15 de las reglas de la FCC. Estos límites están diseñados para proporcionar una protección razonable contra interferencias dañinas en una instalación residencial. Este equipo genera, usa y puede irradiar energía de radiofrecuencia y, si no se instala y usa de acuerdo con las instrucciones, puede causar interferencias dañinas en las comunicaciones por radio. Sin embargo, no hay garantía de que no se produzcan interferencias en una instalación en particular. Si este equipo causa interferencias dañinas en la recepción de radio o televisión, lo cual se puede determinar encendiendo y apagando el equipo, se recomienda al usuario que intente corregir la interferencia mediante una o más de las siguientes medidas:

- Reorientar o reubicar la antena receptora.
- Aumente la separación entre el equipo y el receptor.
- Conectar el equipo a una toma de corriente de un circuito diferente al que está conectado el receptor.
- Consulte al distribuidor o a un técnico experimentado en radio/TV para obtener ayuda.

À L'INTÉRIEUR DE LA BOÎTE

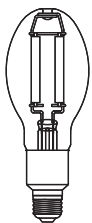

ED23.5

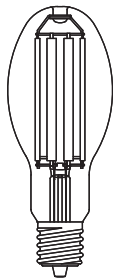

ED28

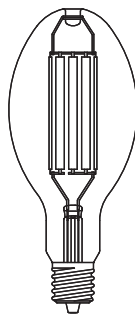

ED37

HTM Lighting Solutions
5046 W Linebaugh Ave
Tampa, FL 33624

P: +1 (813) 649-8899
<https://www.htm-lighting.com>

FHID Filament HID Lamp

Schéma de câblage

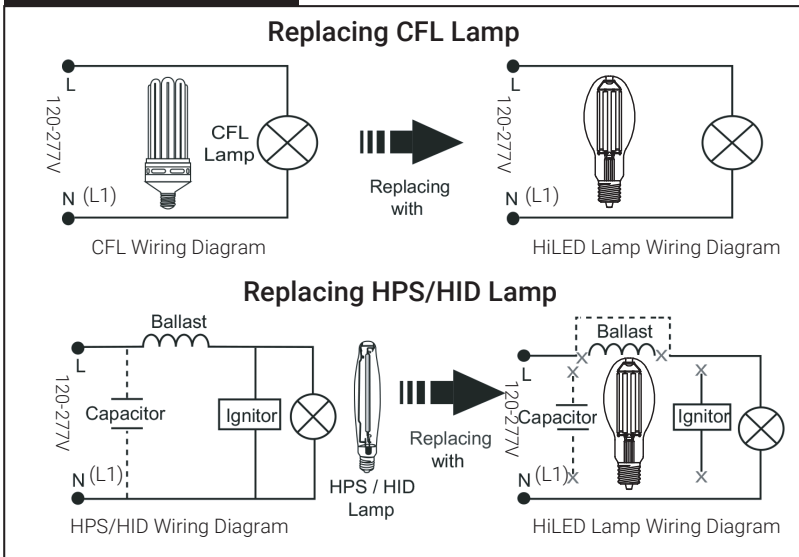

Sélection des luminaires :

1. La lampe HiLED-OVOID est destinée à moderniser les lampes CFL, HPS/HID à base E26/E39/EX39.
2. Cette lampe n'est pas destinée à être utilisée dans des luminaires à intensité variable.
3. Cette lampe peut être utilisée dans des luminaires montés en surface totalement fermés.
4. Méthode d'installation : UL Type B, dérivation de ballast, fabrication électrique connexion directe au secteur (120-277Vac).
5. Les pièces de luminaire cassées ou endommagées doivent être réparées ou remplacées pour maintenir les valeurs extérieures du luminaire.
6. Effectuez une inspection visuelle pour vous assurer que le support de lampe n'est pas endommagé ou desserré. S'il est endommagé, corrodé, carbonisé, noirci ou desserré, le support de lampe doit être remplacé par une nouvelle douille selon l'original E26/E39/EX39.
7. Utilisez uniquement un luminaire dont les dimensions du compartiment de lampe sont indiquées ci-dessous (H x L x L) :

Model No.	Type of recessed luminaires and min.lamp compartment dimension
ED23.5 (20W)	216mmX153mmX153mm
ED28 (25/30/40W/45W)	356mmX204mmX204mm
ED37 (45/55/65W)	390mmX420mmX190mm
ED37 (85W)	349mmX431mmX431mm

8. Ce produit peut être installé dans des endroits humides.

Installation:

1. Coupez l'alimentation avant l'installation.
2. Retirez le diffuseur, la lentille ou le réflecteur du luminaire pour avoir une exposition claire de câblage interne.
3. Retirez la lampe existante.
4. Contournez l'équipement comprenant le ballast/condensateur/allumeur et connectez le support de lampe fils directement à 120-277Vac, 50/60Hz.
5. Fixez correctement le câblage en l'éloignant de toutes les arêtes vives.
6. Installez fermement la lampe HiLED dans le support de lampe.
7. Réinstallez le diffuseur ou la lentille du luminaire.
8. Mettez sous tension.

POST TOP



LOW/HIGH BAY



WALL PACK



SHOE BOX

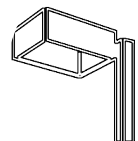

DUSK TO DAWN

