

CHILDHOME
MAKES MY LITTLE WORLD COMPLETE

BELGIAN
design

made with love ♥

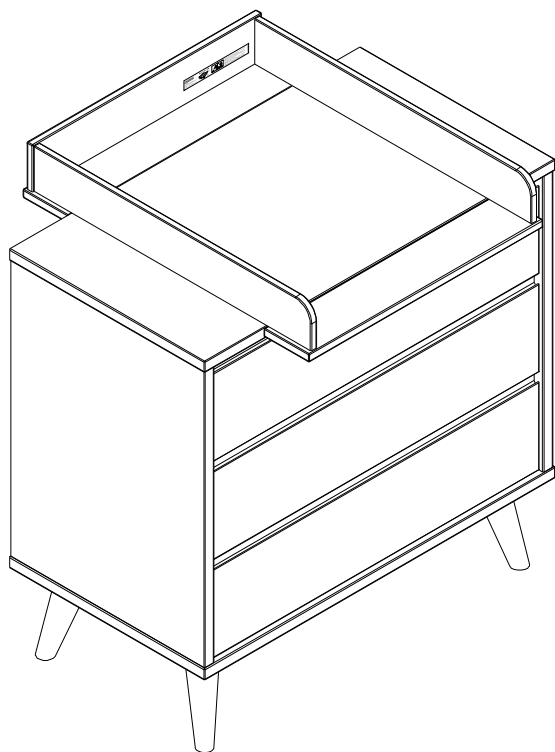

DRESSER
RETRO RIO

- EN CHEST
- NL VERZORGINGSTAFEL
- FR COMMODE
- DE KOMMODE
- SP CAMBIADOR
- PT CÓMODA
- IT FASCIATOIO
- EL KOMO
- DK PUSLEBORD
- SE KOMMOD
- NO KOMMODE
- FI LIPASTO
- TR KOMODIN
- PL KOMODA
- ET KUMMUT
- LV KUMODE
- LT VYSTYMO STALIUKAS
- HU KOMÓD
- SK KOMODA
- SL PREDALNIK
- RO COMODA
- CS KOMODA
- BG ШКАФ
- HR KOMODA
- RU СТУЛЬЧИК
- ZH 尿布架

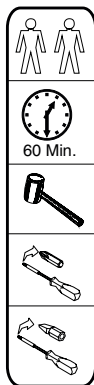

- Montage handleiding
- Assembly instructions
- Notice de montage
- Montageanweisungen
- Istruzioni per il montaggio
- Instrucciones de montarlo
- Instruções de montagem

CHILDHOME
MAKES MY LITTLE WORLD COMPLETE

Childhome
Neerveld 13B
2550 Kontich (Belgium)
www.childhome.com
info@childhome.com

BELGIAN
design

RETRO RIO WHITE CHEST 3D + CHANGING UNIT KO3DRRW

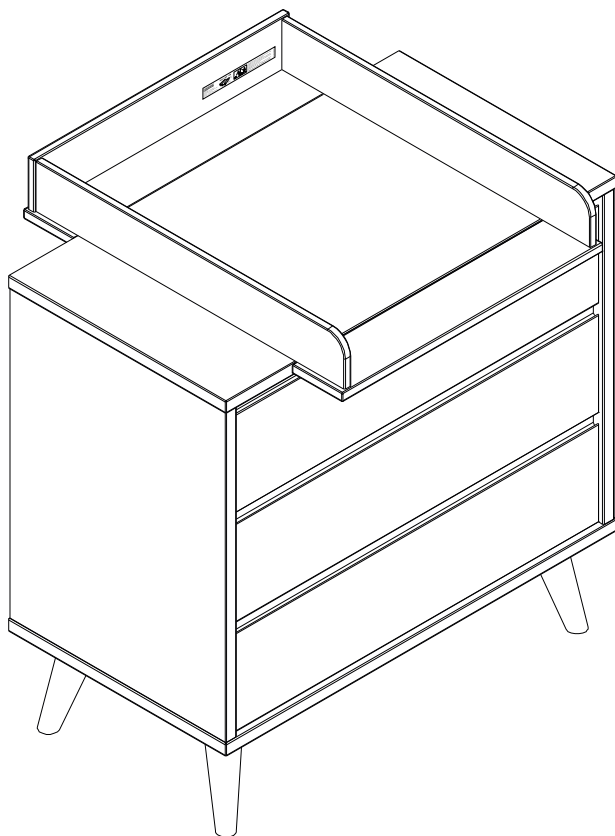

Production date after 05.08.2019

BOX 1 - 1, 2, 3, 5
BOX 2 - 7, 12, 13, 14, 15
BOX 3 - 4, 6, 8, 9, 10, 11, 16, 17, Hardware

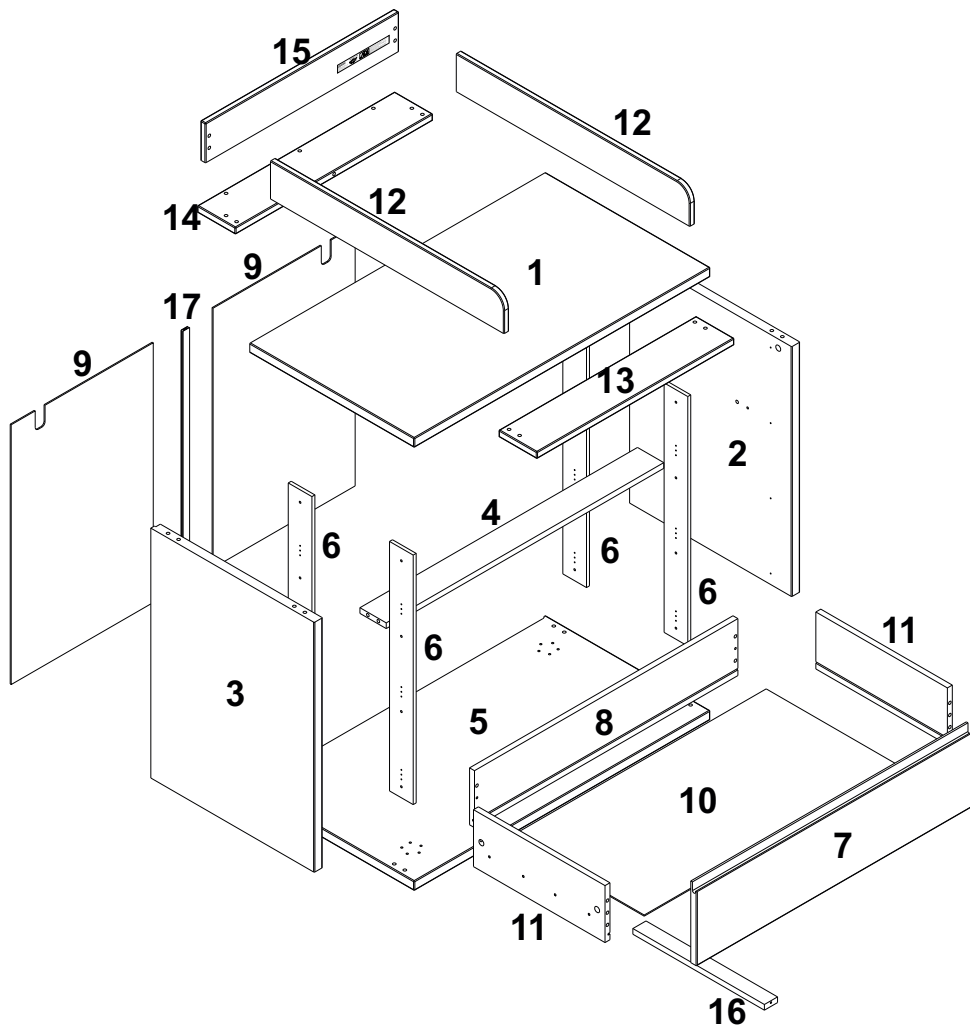

A x 1

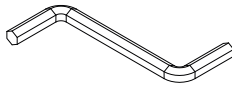

I x 36

(4x12)

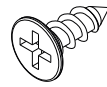

B x 18

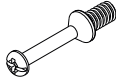

J x 41

(8x30)



C x 22

(4x45)



K x 18



D x 16

(4x25)

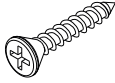

L x 13

(7x50)

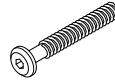

E x 40

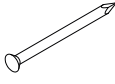

M x 4

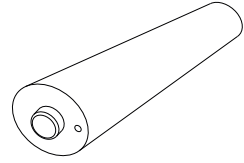

F x 4

(6x30)

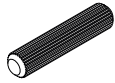

N x 4



G x 6

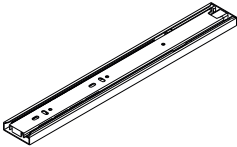

O x 2



H x 6

(3,5x25)

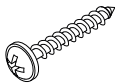

P x 2

(3,5x16)



1

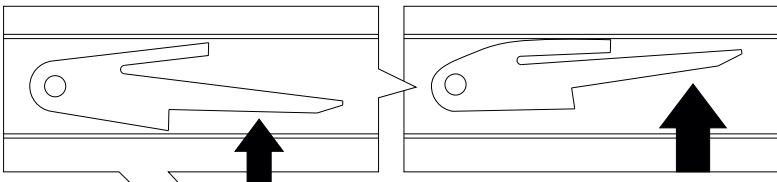

6x

2°

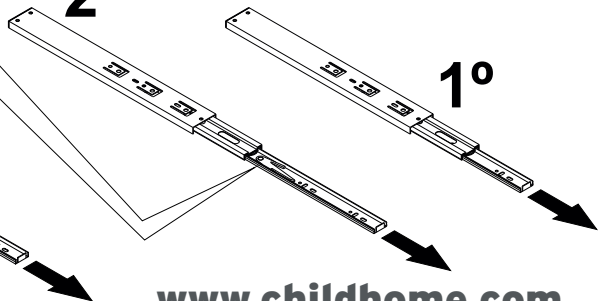

1°

3°

2

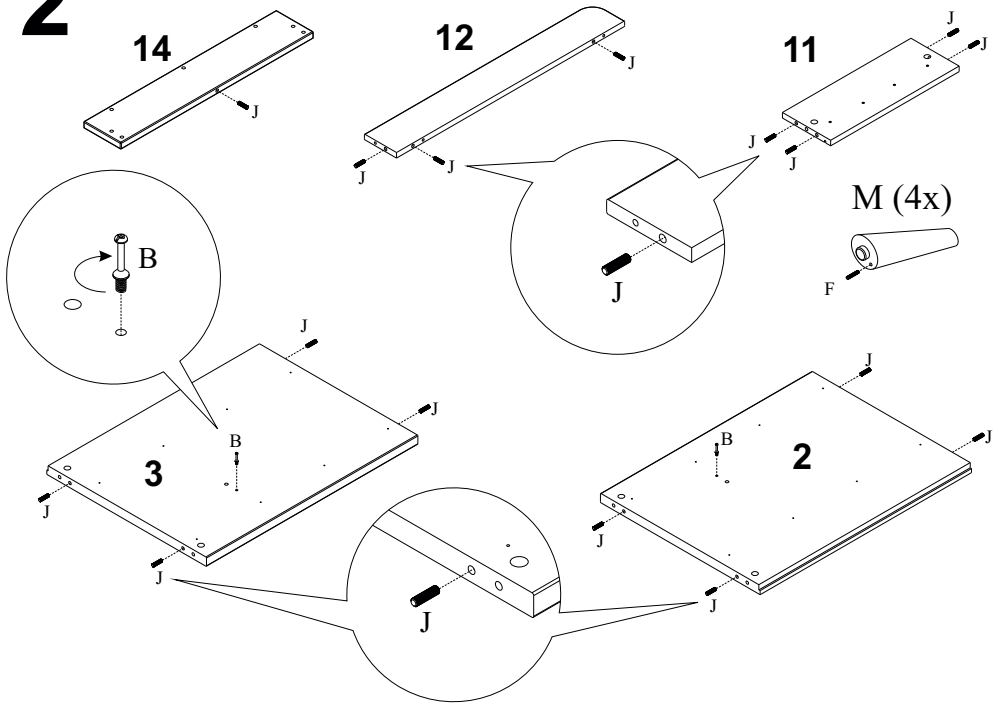

3

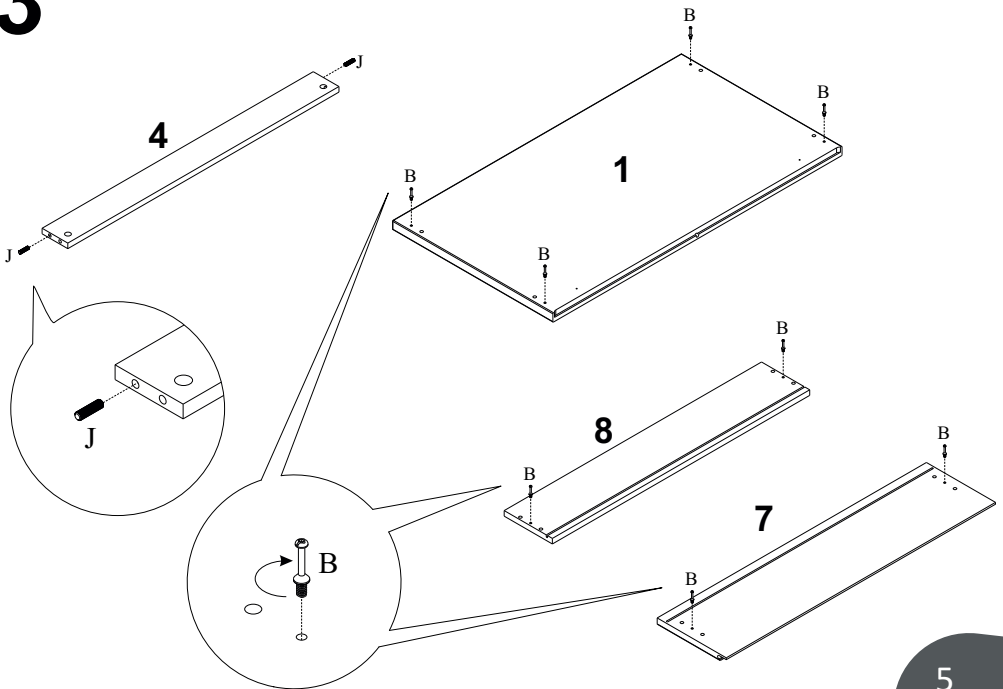

4 3x

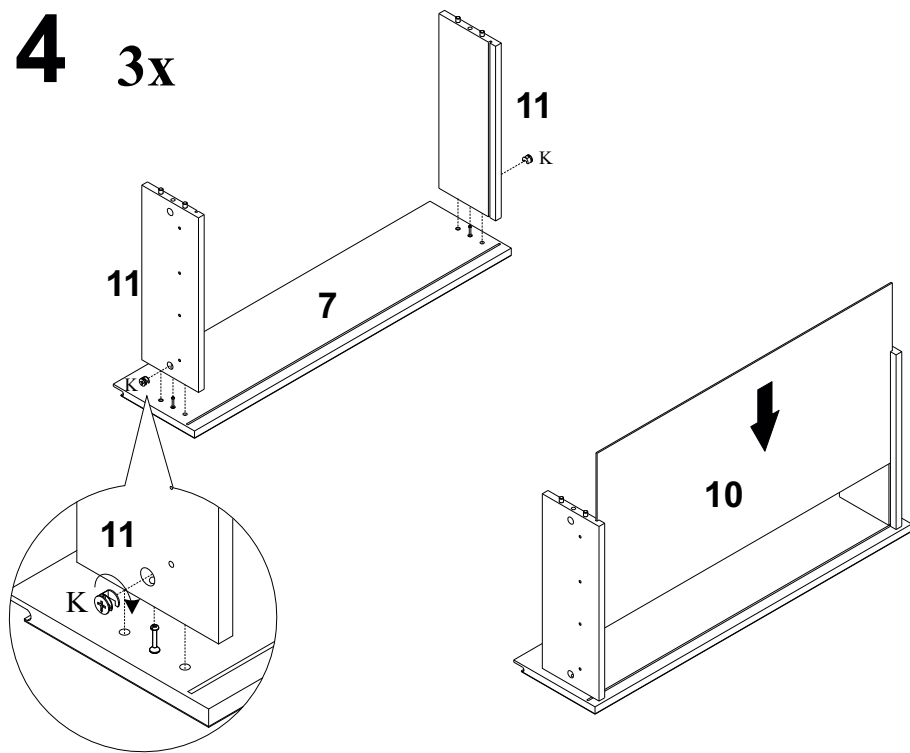

5 3x

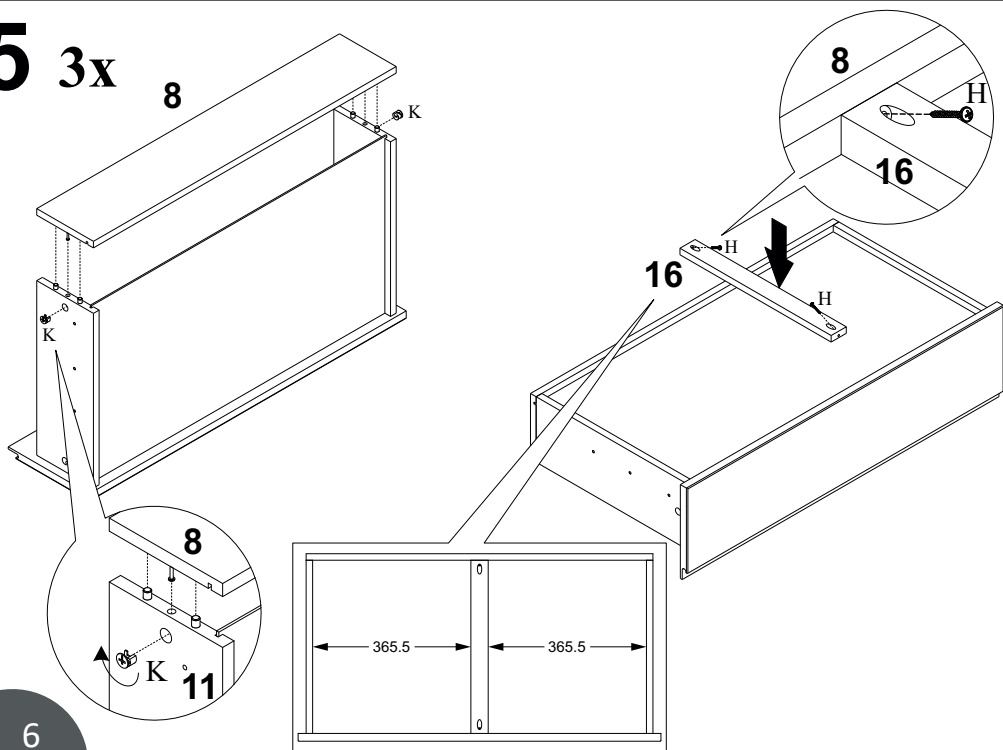

6 3x

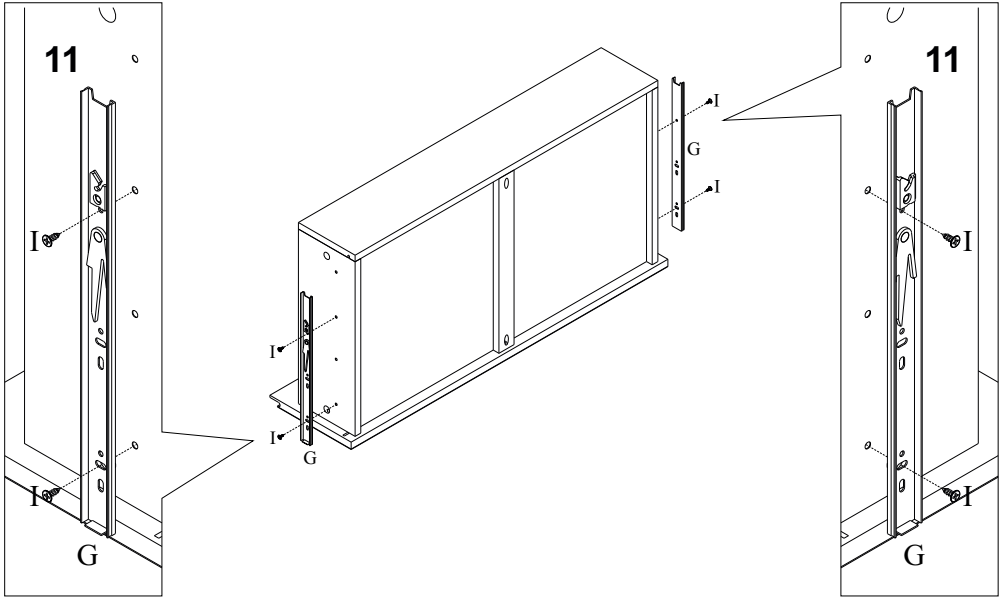

7

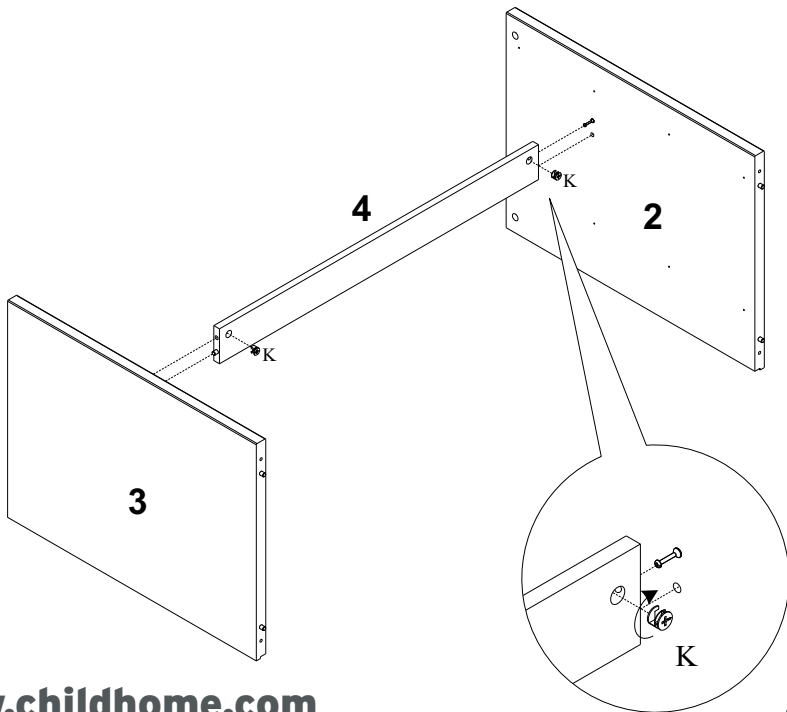

8

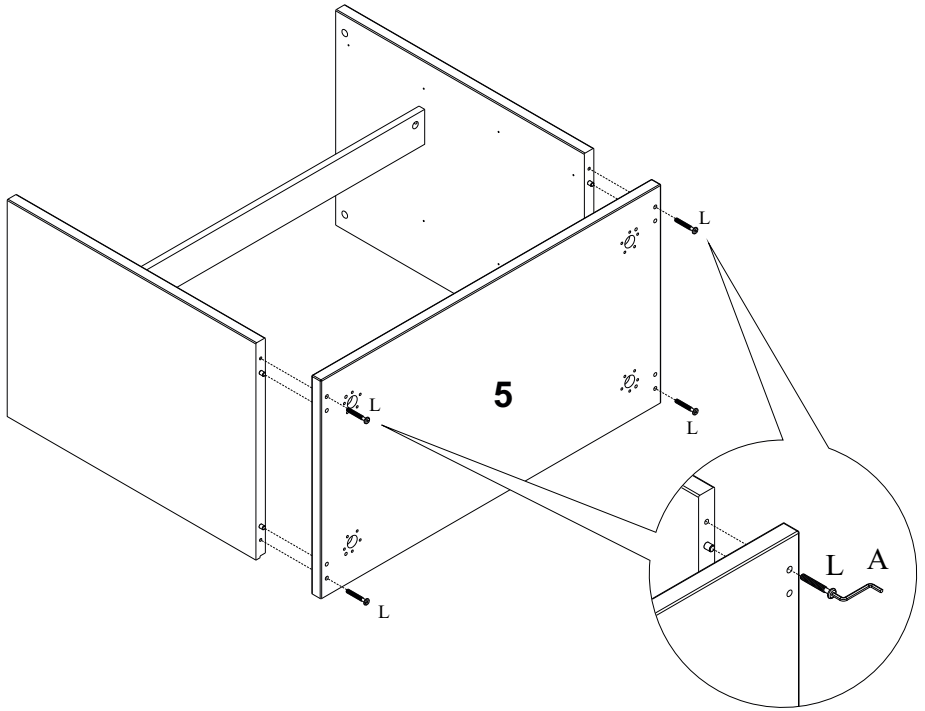

9

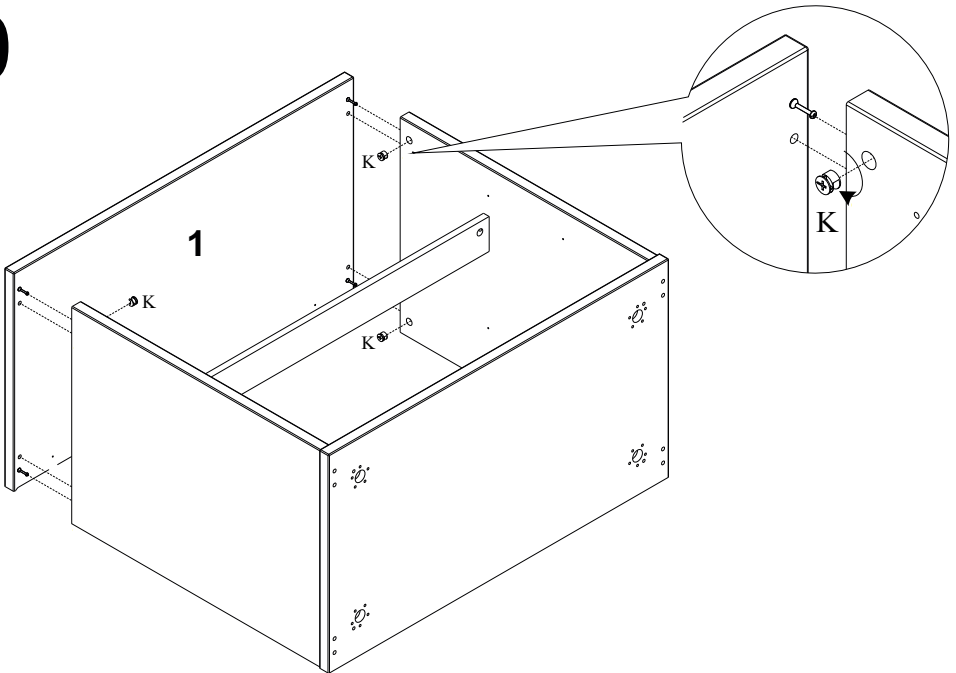

10

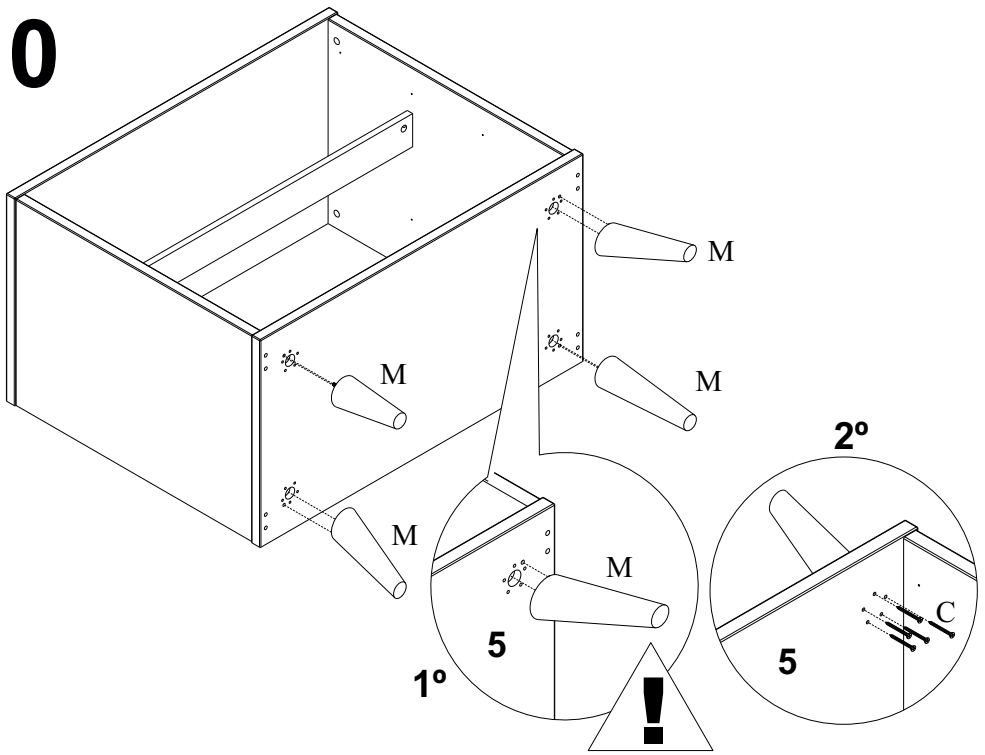

11

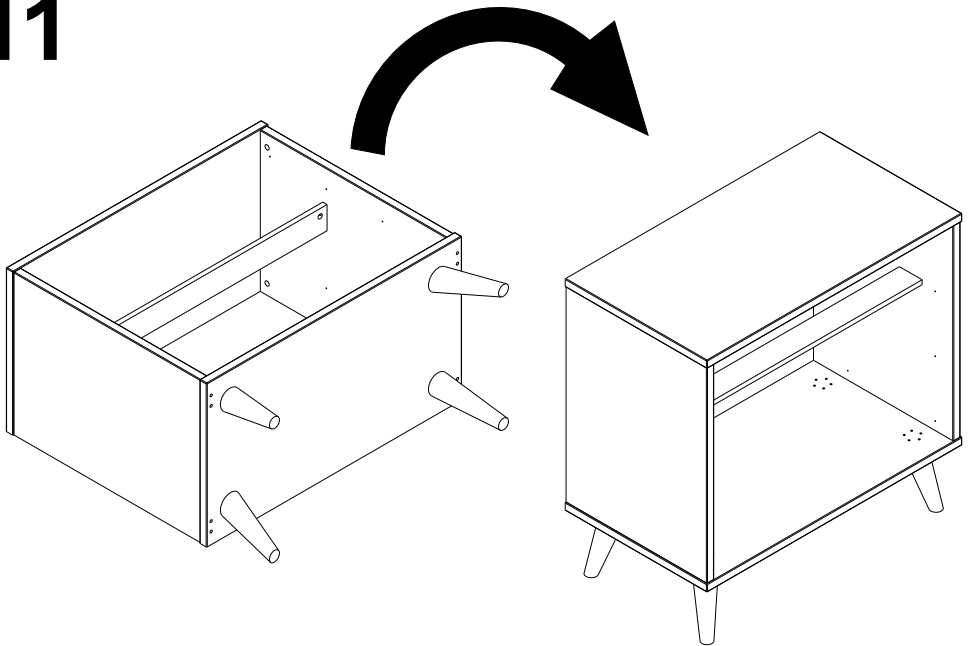

12

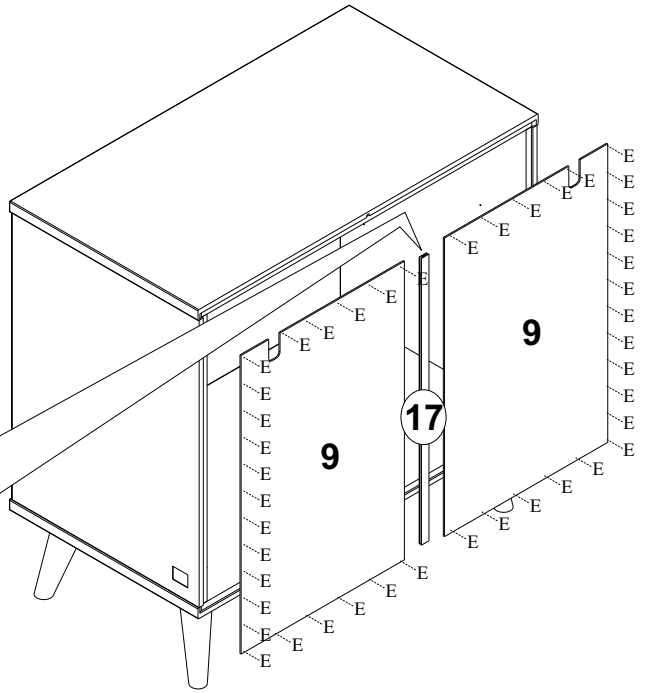
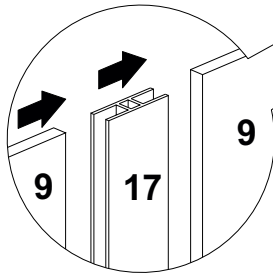
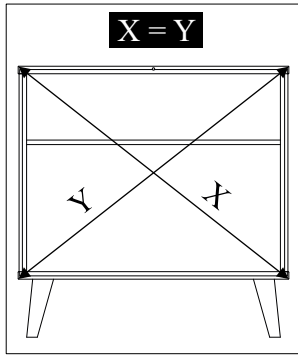

13

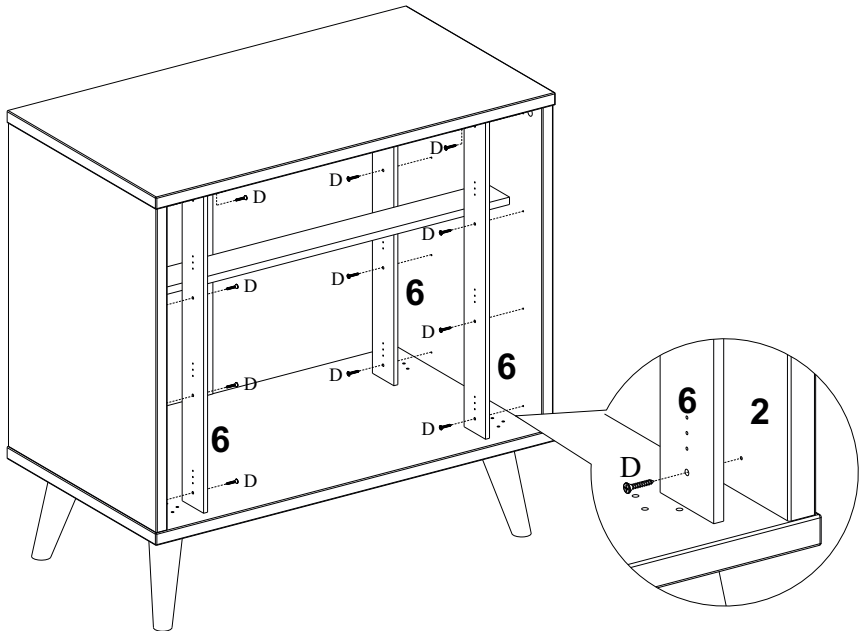

14

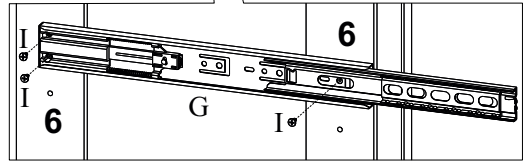
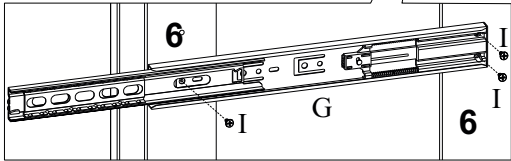
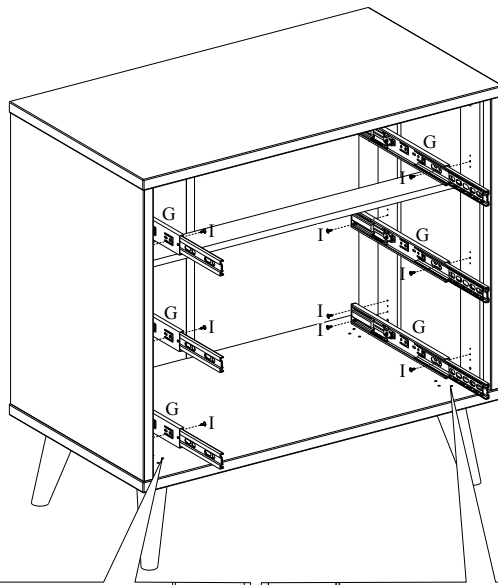

15

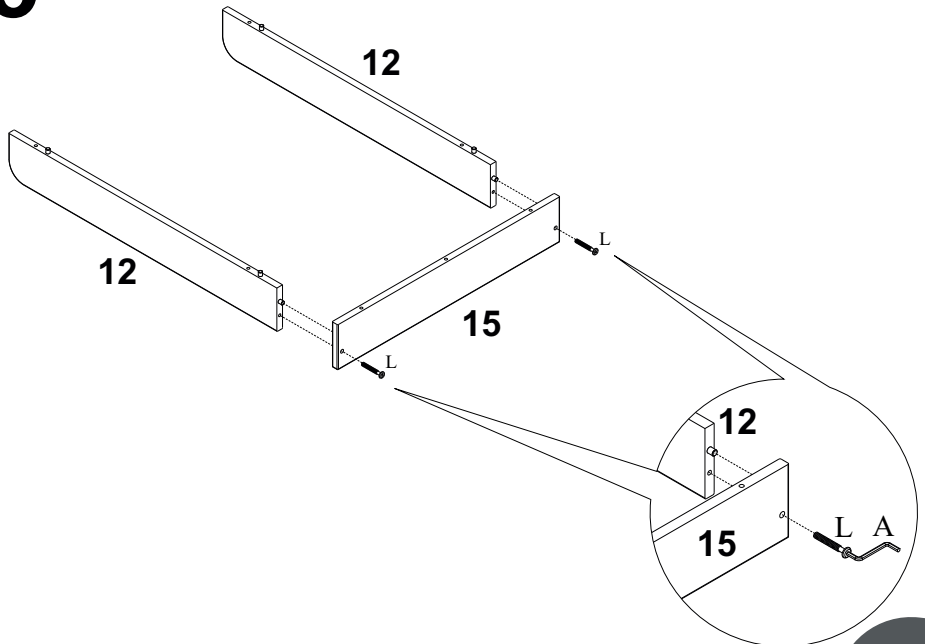

16

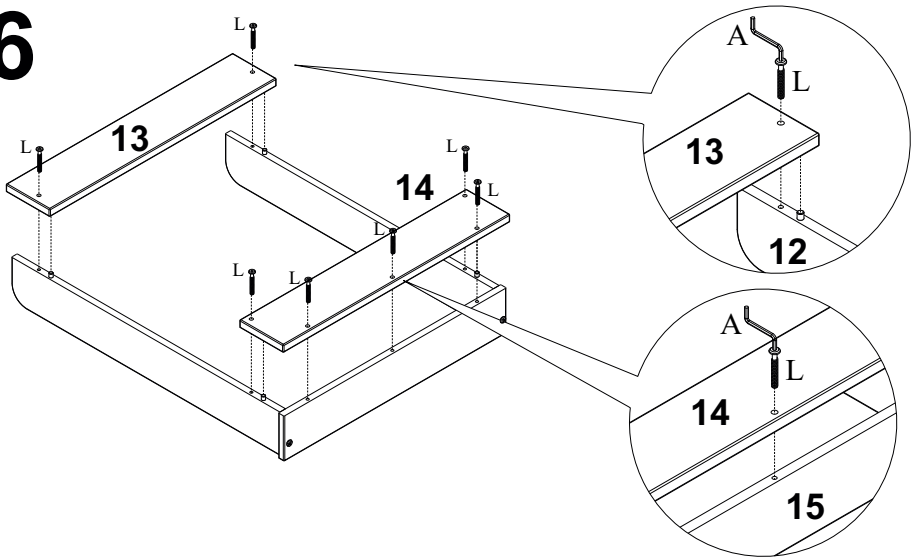

17

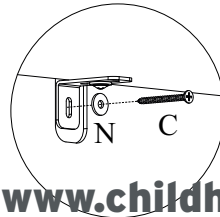
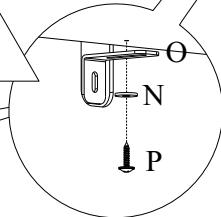
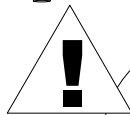
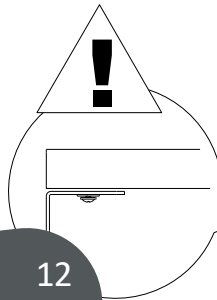
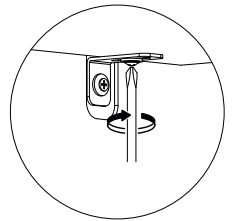
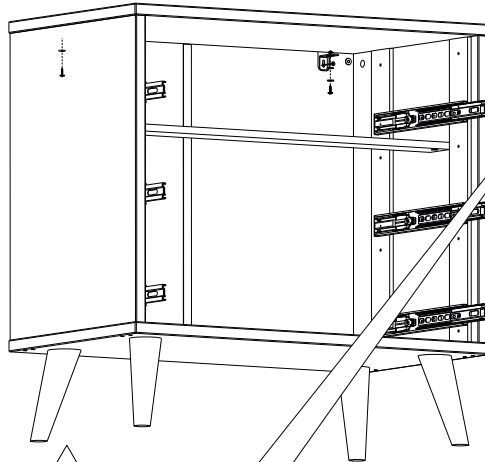
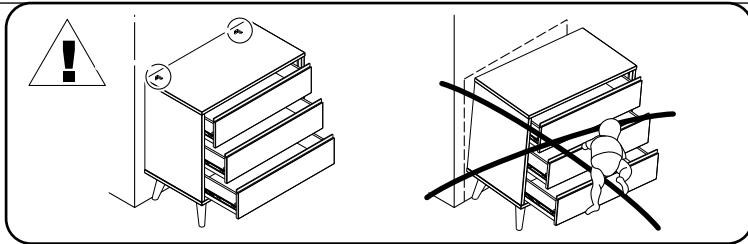

12

18

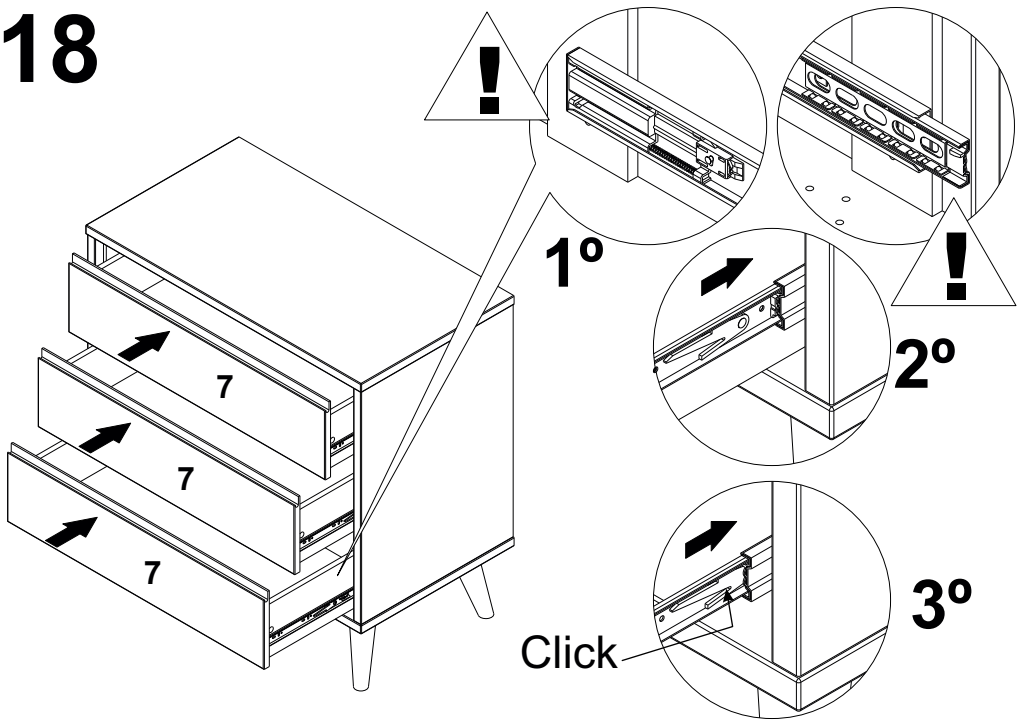

19

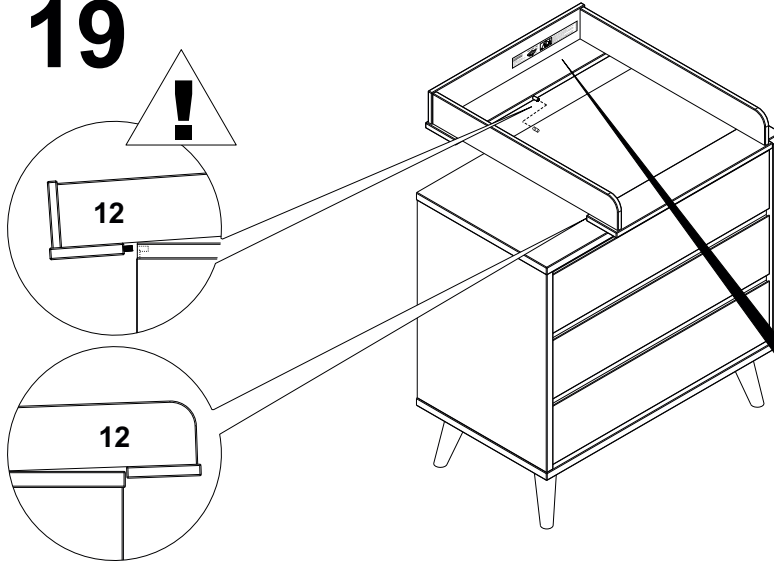

CHILDHOME
MAKES MY KITTLE WORLD COMPLETE

KO3DRRW
 CONFORME AUX EXIGENCES
 DE SECURITE EN12221:2008+A1:2013
 Childhome Neerveld 13B
 2550 Kontich - Belgium - info@childhome.be

MAX 11 KG / 12M

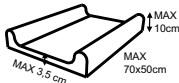

ATTENTION! Ne laissez jamais votre enfant seul sur sa table à langer.
 WARNING! Do not leave your child unattended
 OPGEPAST! Laat uw kind nooit alleen achter op de verzorgingstafel.
 ACHTUNG! Lassen Sie Ihr Kind nie alleine auf den Pflgegetisch zurck
 ¡ATENCIÓN! Nunca deje al niño solo
 ΠΡΟΣΟΧΗ! Μην αφήνετε ποτέ το παιδί σας μόνο χωρίς να το επιβλέπετε.
 تحذیر! لا تترك طفلك على الكرسي بدون مراقبه.

DO NOT REMOVE

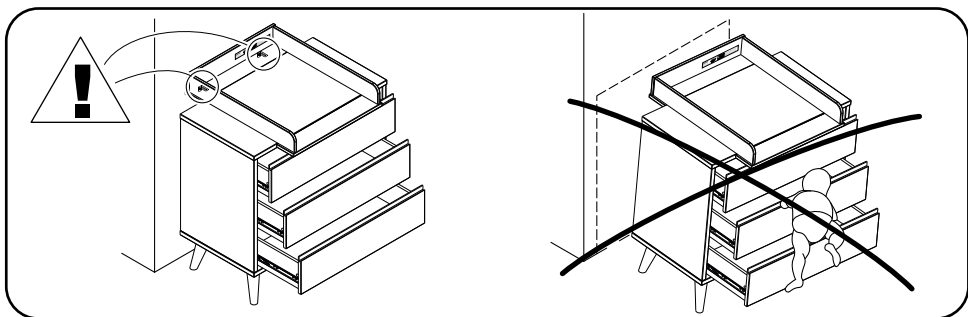

20

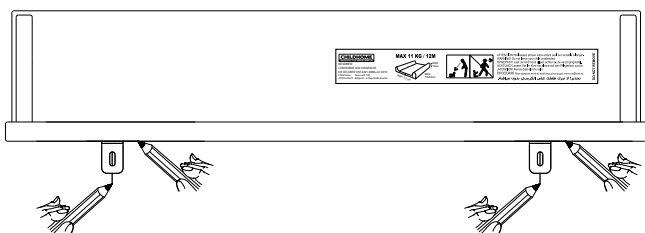
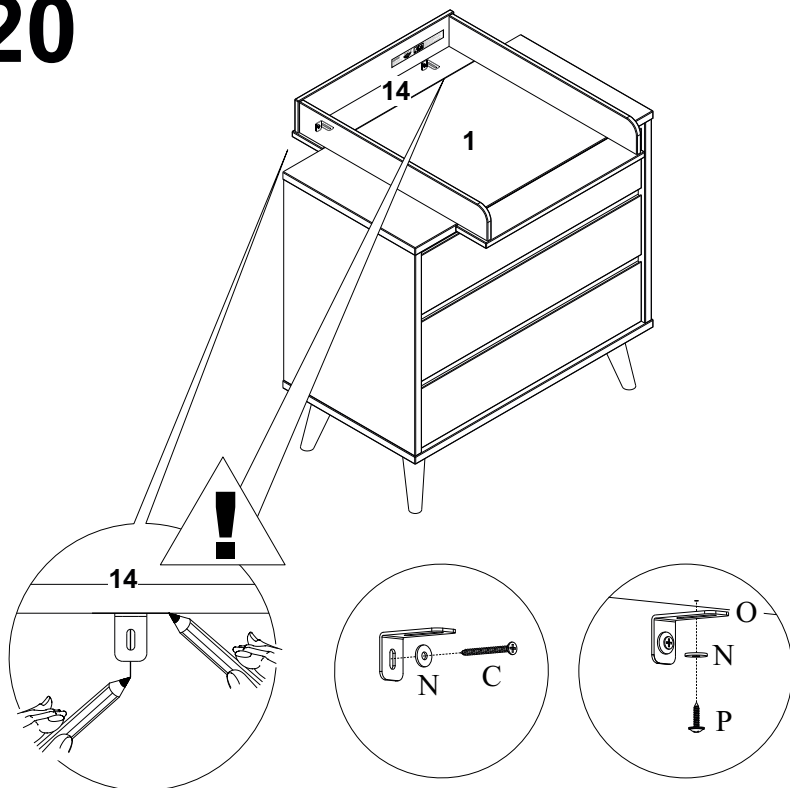

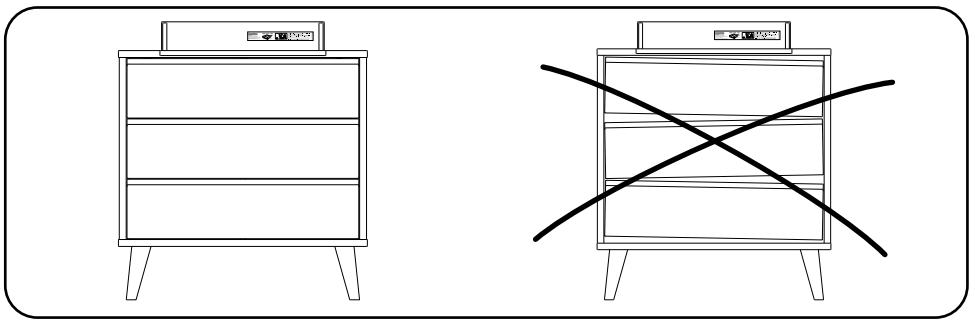

21

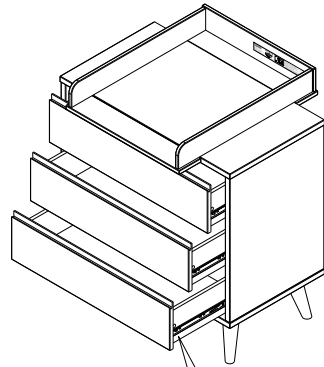
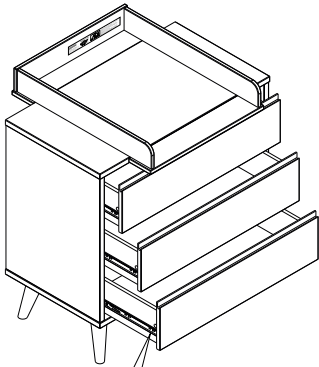

1°

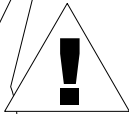
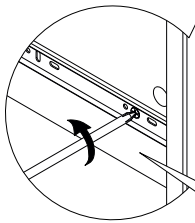

2°

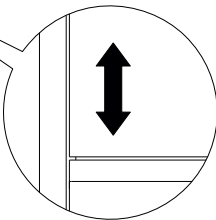

1°

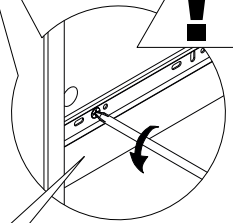

2°

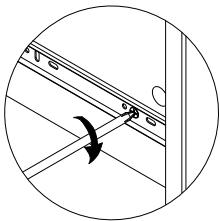
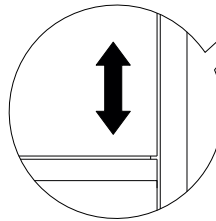

3°

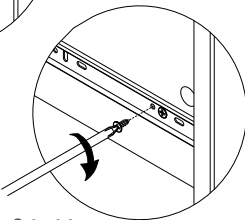

4°

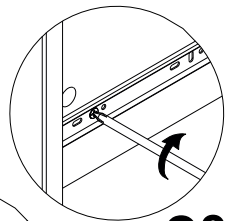

3°

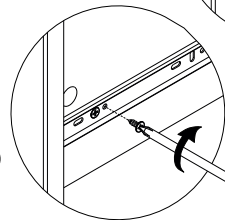

4°

CHEST

IMPORTANT! READ AND FOLLOW THESE INSTRUCTIONS CAREFULLY AND KEEP FOR FUTURE REFERENCE.



SAFETY INSTRUCTIONS

1. WARNING! Never leave the child unattended.
2. All assembly fittings should always be tightened properly and fittings should be checked regularly and retightened as necessary.
3. WARNING! Be aware of the risk of open fires and other sources of strong heat, such as electric bar fires, gas fires, etc. in the near vicinity of the product
4. The changing unit should be used with a contour changing cushion. The Changing cushion is not included with this product. Any changing cushion used must be 50cm wide, 70cm long, and maximum 3.5 cm thick at the center. The changing cushion should have at least 2 raised edges.
5. WARNING Serious or fatal crushing injuries can occur from furniture tip-over. ALWAYS secure this furniture to the wall using tip-over restraints.
6. When lockable castors/wheels are fitted, they shall be locked when the changing unit is in use.
7. The chest is intended for use for children up to 11 kg or 12 months.
8. WARNING! Do not use the product if any part is broken, torn or missing. Do not use spare parts other than those approved by the manufacturer.
9. Additional or replacement parts should be obtained from Childhome.
10. WARNING! To avoid danger of suffocation remove plastic cover before using this article. This cover shall be destroyed or kept away from children.
11. Always place the changing unit on a stable, flat surface.
12. Never move the changing unit with a child on it.
13. Always check if the changing unit can't lose his stability.
14. A child should never be changed without the changer extension in place.
15. Installation is to be carried out by a competent person.
16. CONFORM TO THE SAFETY REQUIREMENTS OF EN 12221-1+A1 (2013)
17. Do not place the product near a source of heat, a window, or other furniture.



CLEANING AND MAINTENANCE RECOMMENDATION

18. Clean by wiping with a damp cloth.
19. Do not use corrosive products.
20. Solid wood furniture can change slightly in its appearance after a while: sunlight can alter the color, while fluctuations in atmospheric humidity can affect the surface treatment. However this does not affect the value, functionality or service life of the furniture.

VERZORGINGSTAFEL

BELANGRIJK! LEES EN VOLG DEZE INSTRUCTIES ZORGVULDIG EN BEWAAR ZE VOOR TOEKOMSTIG GEBRUIK.



VEILIGHEIDSINSTRUCTIES

1. **WAARSCHUWING!** Nooit uw kind zonder toezicht laten.
2. Alle montagehulpstukken moeten altijd goed vastgedraaid worden en de schroeven moeten regelmatig worden gecontroleerd en zo nodig opnieuw worden vastgedraaid.
3. **WAARSCHUWING!** Vergewis u van het gevaar indien u het product in de nabijheid van open vuurhaarden of extreme warmtebronnen plaatst.
4. De verzorgingstafel moet worden gebruikt met een verzorgingskussen. Het verzorgingskussen is niet inbegrepen bij dit product. Het verzorgingskussen moet 50cm breed, 70 cm lang en maximaal 3,5 cm dik in het midden zijn. Het verzorgingskussen moet tenminste 2 opstaande randen hebben.
5. **WAARSCHUWING!** Opbergmeubels die omvallen kunnen ernstig of levensbedreigend letsel veroorzaken. Om dat te voorkomen dient het meutel altijd met het meegeleverde kantelbeslag aan de muur te worden bevestigd.
6. Als er vergrendelbare (zwenk)wieltjes worden bevestigd, moeten deze worden vastgezet bij gebruik van de commode.
7. De verzorgingstafel is bedoeld voor gebruik voor kinderen tot 11 kg of 12 maanden.
8. **WAARSCHUWING!** Het product kan niet meer gebruikt worden als een onderdeel stuk is, gescheurd of ontbreekt. Gebruik enkel reserve-onderdelen die zijn goedgekeurd door de fabrikant.
9. Gebruik uitsluitend originele Childhome-reserveonderdelen.
10. **WAARSCHUWING** Verwijder deze plastic verpakking voordat u dit artikel gaat gebruiken om verstikking te voorkomen. Deze verpakking moet worden vernietigd of buiten bereik van kinderen worden gehouden.
11. De verzorgingstafel moet steeds op een egale bodem op de grond geplaatst worden.
12. Verplaats de verzorgingstafel nooit met uw kind erop.
13. Opgelet als u iets aan de verzorgingstafel hangt, zorg dan dat de kommode haar stabiliteit niet verliest.
14. De verzorgingstafel mag nooit gebruikt worden als verzorgingstafel zonder dat de tafelverlenger op zijn plek zit.
15. Het installeren van de verzorgingstafel dient te gebeuren door een bekwaam persoon.
16. CONFORM DE VEILIGHEIDSNORM EN 12221-1+A1 (2013)
17. Plaats het product niet nabij een hittebron, venster of ander meubel.



AANBEVELINGEN VOOR SCHOONMAAK EN ONDERHOUD

18. Reinigen met een vochtige doek met lauw water.
19. Geen gebruik van bijtende producten.
20. Massief hout kan van na verloop van tijd lichtjes wijzigen: zonlicht kan de kleur veranderen, schommelingen in luchtvochtigheid kunnen de oppervlaktebehandeling beïnvloeden. Dit doet echter niets af van de waarde, de functionaliteit of de levensduur van het meubel.

COMMODE

IMPORTANT ! LIRE ET RESPECTER SCRUPULEUSEMENT CES INSTRUCTIONS ET LES CONSERVER POUR UNE CONSULTATION ULTÉRIEURE.



INSTRUCTIONS DE SÉCURITÉ

1. AVERTISSEMENT! Ne jamais laisser un enfant sans surveillance.
2. Les dispositifs d'assemblage soient toujours convenablement serrés et régulièrement vérifiés, et resserrés si nécessaire
3. AVERTISSEMENT! Attention au danger de placer le produit à proximité de flammes nues et d'autres sources de forte chaleur, comme les appareils de chauffage électrique, les appareils de chauffage à gaz, etc.
4. La commode doit être utilisée avec un matelas à langer. Le matelas à langer n'est pas inclus avec ce produit. Le matelas à langer doit être 50cm de largeur, 70 cm de longueur et jusqu'à 3,5 cm d'épaisseur dans au centre du matelas à langer. Le matelas à langer devrait avoir au moins deux bords.
5. AVERTISSEMENT! Risque de blessures graves ou mortelles en cas de basculement du meuble. TOUJOURS fixer ce meuble au mur à l'aide des fixations anti-basculement.
6. Si le dispositif est muni de roues/roulettes verrouillables, elles doivent être bloquées lors de l'utilisation du dispositif.
7. La commode est conçue pour des enfants pesant jusqu'à 11 kg ou 12 mois au maximum.
8. AVERTISSEMENT! Ne pas utiliser le produit si certains éléments sont cassés, endommagés ou manquants, et n'utiliser que des pièces détachées approuvées par le fabricant
9. N'utilisez que les pièces de rechange de Childhome.
10. AVERTISSEMENT Pour éviter tout risque d'étouffement, retirer l'enveloppe protectrice en matériau plastique avant d'utiliser cet article. Il convient ensuite de détruire cette enveloppe ou de la garder à distance des enfants.
11. Veuillez toujours installer la commode sur une surface uniforme du sol.
12. Ne déplacez jamais la commode lorsque l'enfant est dessus.
13. Si vous accrochez quelque chose à la commode, assurez-vous que la commode n'en perde pas sa stabilité.
14. La commode ne peut en aucun cas être utilisée comme plan à langer sans avoir installé l'extension prévue pour cette fin.
15. L'installation doit être effectuée par une personne compétente.
16. CONFORME AUX EXIGENCES DE SECURITE EN 12221-1+A1 (2013)
17. Ne pas placer le produit proche d'une source de chaleur, d'une fenêtre ou d'autre meuble.



RECOMMANDATIONS DE NETTOYAGE ET D'ENTRETIEN

18. Nettoyer à l'aide d'un chiffon humide.
19. N'utilisez pas de produits mordants.
20. Le bois massif peut légèrement s'altérer au fil du temps : la lumière du soleil peut modifier sa couleur et les variations de l'humidité dans l'air peuvent influencer le traitement de surface. Mais cela ne change en rien la valeur, la fonctionnalité et la durée de vie du meuble.

KOMMODE

WICHTIG! DIE FOLGENDEN ANLEITUNGEN SIND SORGFÄLTIG ZU LESEN UND FÜR SPÄTERES NACHSCHLAGEN AUFZUBEWAHREN!



SICHERHEITSANWEISUNGEN

1. WARNUNG! Lassen Sie Ihr Kind nie unbeaufsichtigt.
2. Alle Beschlagteile für die Montage sollten immer sachgemäß befestigt sein und sie sollten regelmäßig überprüft und, falls erforderlich, nachgezogen werden.
3. WARNUNG! Seien Sie sich der Gefahr bewusst, wenn Sie das Produkt in die Nähe eines offenen Kaminfeuers oder extrem heißer Wärmequellen hinstellen.
4. Der Wickeltisch sollte mit einer Wickelaufgabe genutzt werden. Das Wickelaufgabe ist mit diesem Produkt nicht enthalten. Das Wickelaufgabe sollte 50cm breit, 70 cm lang und bis zu 3,5 cm dick in der Mitte sein. Das Wickelaufgabe sollte mindestens zwei Kanten haben.
5. ACHTUNG Umfallende Möbelstücke können lebensgefährlich sein. Um diesem Risiko zu entgehen, muss das Möbel unbedingt mit dem beigegepackten Kippschutz an der Wand befestigt werden.
6. Wenn Laufrollen/Räder mit Feststelleinrichtung verwendet werden, müssen diese bei der Benutzung der Wickeleinrichtung gesperrt sein.
7. Der Wickeltisch ist für Kinder bis zu 11 kg oder 12 Monate geeignet.
8. WARNUNG! Das Produkt kann nicht mehr benutzt werden, wenn ein Teil kaputt oder gerissen ist, oder fehlt. Benutzen Sie nur die Ersatzteile, die durch den Hersteller genehmigt werden.
9. Verwenden Sie bitte nur originale Childhome-Ersatzteile.
10. WARNUNG Um die Gefahr einer Erstickung zu vermeiden, ist diese Kunststoffhülle vor dem Gebrauch dieses Artikels zu entfernen. Diese Hülle sollte anschließend zerstört oder außerhalb der Reichweite von Kindern aufbewahrt werden.
11. Die Kommode muss immer auf eine ebene Fläche auf den Boden gestellt werden.
12. Versetzen Sie die Kommode nie, wenn Ihr Kind sich darauf befindet.
13. Achtung, wenn Sie etwas an die Kommode aufhängen, damit die Kommode nicht ihre Stabilität verliert.
14. Ein Kind sollte nie ohne das Vergrosserteil auf der Kommode sauber gemacht werden.
15. Die montage soll von einer kompetenten Person durchgeführt werden.
16. ENTSPRECHEND DEN SICHERHEITSVORSCHRIFTEN DER NORM EN 12221-1+A1 (2013)
17. Stellen Sie das Produkt nicht in der Nähe von Wärmequellen, Fenstern oder anderen Möbeln auf.



REINIGUNGS- UND WARTUNGSEMPFEHLUNGEN

18. Reinigen mit einem mit lauwarmem Wasser befeuchteten Tuch.
19. Keine ätzenden Produkte benutzen.
20. Massives Holz kann nach einiger Zeit leichte Änderungen aufzeigen: das Sonnenlicht kann die Farbe ändern, Schwankungen der Luftfeuchtigkeit können die Oberflächenbehandlung beeinflussen. Dies beeinträchtigt allerdings nicht den Wert, die Funktionsfähigkeit oder die Lebensdauer des Möbels.

CAMBIADOR

¡¡IMPORTANTE! SIGA RIGUROSAMENTE ESTAS INSTRUCCIONES Y GUÁRDELAS COMO FUTURA REFERENCIA.



INSTRUCCIONES DE SEGURIDAD

1. ¡ADVERTENCIA! No dejar nunca al niño desatendido .
2. Todos los accesorios de montaje deben encajar correctamente. Al cabo de un rato, compruebe que los tornillos siguen bien apretados.
3. ¡ATENCIÓN! Atención ao risco de fontes de calor intenso, tais como irradiadores de barras, aquecedores a gás, etc. nas proximidades del producto.
4. La cambiador se debe utilizar con una cojín cambiante contorno. La cojín cambiante no se incluye con este producto. Cualquier cojín cambiante utilizado debe ser 50cm de ancho y 70cm de largo, y un máximo de 3,5 cm de espesor en el centro. La cojín cambiante debe tener al menos 2 bordes elevados.
5. ADVERTENCIA Si el mueble volcase, podría provocar lesiones graves e incluso mortales. Sujeta SIEMPRE este mueble a la pared utilizando los herrajes antivuelco.
6. Cuando se incluyan ruedas/ruedecillas para ser montadas, deberán ser montadas cuando el cambiador esté en uso.
7. El cambiador está pensado para niños hasta 11 kg o 12 meses.
8. ¡ATENCIÓN! El producto não deve ser utilizada se alguma parte da mesma estiver partida, em falta ou rasgada. Utilice únicamente recambios aprobados por el fabricante.
9. Emplee sólo las piezas de recambio originales de Childhome.
10. ADVERTENCIA Para evitar el peligro de asfixia, debe quitarse esta funda de plástico antes de usar este artículo. Dicha funda debe destruirse alejada de los niños.
11. Ponga siempre el artículo en el suelo.
12. No mueva el artículo con el niño dentro.
13. Asegúrese siempre de que el cambiador no pierde estabilidad.
14. No se puede cambiar al bebé si la extensión del cambiador no está en su sitio.
15. El montaje debe ser realizado por una persona competente.
16. CUMPLE CON LA NORMATIVA DE SEGURIDAD EN 12221-1+A1 (2013)
17. No coloque el producto cerca de una fuente de calor, una ventana u otros muebles.



RECOMENDACIONES DE LIMPIEZA Y MANTENIMIENTO

18. Limpie pasando un trapo húmedo.
19. No utilice productos corrosivos.
20. Con el paso del tiempo, el aspecto de los muebles de madera maciza puede variar: la luz solar puede alterar el color, mientras que los cambios de humedad atmosférica pueden afectar al tratamiento de la superficie. Sin embargo, esto no afecta al valor, la funcionalidad o la vida útil del mueble.

CÓMODA

IMPORTANTE! LEIA COM ATENÇÃO E RESPEITE ESTAS INSTRUÇÕES. GARDEAS PARA UMA CONSULTA FUTURA.



INSTRUÇÕES DE SEGURANÇA

1. ATENÇÃO! Nunca deixar a criança sem vigilância.
2. Todos os acessórios de montagem devem estar bem apertados. Decorrido algum tempo, verificar se os parafusos estão correctamente apertados.
3. ATENÇÃO! No olvide el riesgo que supone tener fuego u otras fuentes de calor como, por ejemplo, calefacciones eléctricas, estufas, etc. cerca do produto.
4. O módulo trocador deverá ser usado com uma almofada para trocador. A almofada para trocador não está incluída neste produto. A almofada para trocador a utilizar deverá ter 50 cm de largura, 70 cm de comprimento e 3,5 cm de espessura máxima no centro. A almofada para trocador deve ter pelo menos duas bordas elevadas.
5. A queda de móveis pode provocar ferimentos graves ou fatais. Fixe SEMPRE este móvel à parede com acessórios de fixação.
6. Se a mesa de mudar o bebé tiver rodas, então estas devem estar travadas aquando da utilização do produto.
7. A cómoda destina-se a crianças até 11 kg ou 12 meses.
8. ATENÇÃO! O produto para bebé no se podrá utilizar si falta o se rompe alguna pieza. Utilize apenas peças aprovadas pelo fabricante.
9. Recomendamos que sejam utilizadas só peças de reposição Childhome.
10. AVISO ! Para evitar perigo de sufocação, remover esta embalagem de plástico antes de usar o artigo. Esta embalagem deve ser destruída ou afastada das crianças.
11. Colocar sempre a cómoda no chão.
12. Nunca deslocar a cómoda com a criança em cima da mesma.
13. Verificar sempre a estabilidade da cómoda.
14. Nunca mudar a fralda à criança sem colocar a extensão do fraldário.
15. A montagem deverá ser feita por uma pessoa competente.
16. CONFORME AS EXIGÊNCIAS DE SEGURANÇA DA EN 12221-1+A1 (2013)
17. Não coloque o produto perto de uma fonte de calor, de uma janela ou de outros móveis.



RECOMENDAÇÕES DE LIMPEZA E MANUTENÇÃO

18. Limpar com um pano húmido.
19. Não utilizar produtos de limpeza corrosivos.
20. Com o tempo, o aspecto do mobiliário de madeira maciça pode mudar ligeiramente. A luz do sol pode alterar a cor, enquanto que as flutuações de humidade podem afectar o tratamento superficial. No entanto, tal não afectará o valor, funcionalidade ou vida útil do móvel.

FASCIATOIO

IMPORTANTE! SEGUIRE CON CURA LE PRESENTI ISTRUZIONI E CONSERVARLE PER UN UTILIZZO FUTURO.



ISTRUZIONI DI SICUREZZA

1. ATTENZIONE! Non lasciare mai il vostro bambino incustodito.
2. Fissare sempre adeguatamente tutti i raccordi di assemblaggio. Controllare dopo un po' di tempo che le viti siano adeguatamente avvitate.
3. ATTENZIONE! Prestare attenzione ai rischi derivanti da fonti di forte calore quali stufe elettriche, a gas ecc. collocate in prossimità del prodotto.
4. Il fasciatoio deve essere utilizzato con un cuscino per l'allattamento. Il cuscino per l'allattamento non è incluso con il prodotto. Il cuscino per l'allattamento deve 50 centimetri di larghezza a 70 cm e fino a 3,5 cm di spessore in mezzo ci sono. Il cuscino di cura dovrebbe avere almeno due bordi.
5. Se il mobile si ribalta può causare lesioni da schiacciamento gravi o mortali. Fissa SEMPRE questo mobile alla parete usando gli accessori antiribaltamento.
6. Nel caso siano installate ruote o rotelle piroettanti con possibilità di blocco, queste ultime devono essere bloccate quando si utilizza il fasciatoio.
7. Il fasciatoio può essere utilizzato unicamente per i bambini fino a 11 kg o 12 mesi.
8. ATTENZIONE! Il prodotto non può essere utilizzato se uno dei suoi componenti è rotto, mancante o strappato. Utilizzare solo pezzi di ricambio approvato dal costruttore.
9. Usare esclusivamente ricambi originali Childhome.
10. AVVERTENZA: Per evitare il rischio di soffocamento, togliere l'involucro protettivo di materia plastica prima di utilizzare questo articolo. L'involucro dovrebbe essere distrutto o tenuto lontano dai bambini.
11. Il fasciatoio va sempre posizionato su un pavimento piano.
12. Mai spostare il fasciatoio con un bambino sopra.
13. Controllare sempre che il fasciatoio non perda stabilità.
14. Non si deve mai fasciare il bambino senza la prolunga collocata al suo posto.
15. Un bambino non dovrebbe mai essere modificata senza l'estensione cambio in posizione.
16. Conformi ai requisiti di sicurezza EN 12221-1+A1 (2013)
17. Non posizionare il prodotto vicino a fonti di calore, finestre o altri mobili.



CONSIGLI PER LA PULIZIA E LA MANUTENZIONE

18. Pulire con un panno umido.
19. Non usare detergenti aggressivi.
20. Il legno massiccio può deteriorarsi leggermente nel tempo: la luce solare può cambiare colore e le variazioni di umidità nell'aria possono influenzare il trattamento superficiale. Ma questo non cambia il valore, la funzionalità e la durata dei mobili.

ΚΟΜΟ ΣΗΜΑΝΤΙΚΟ! ΟΙ ΚΑΤΩΘΙ ΟΔΗΓΙΕΣ ΠΡΕΠΕΙ ΝΑ ΔΙΑΒΑΖΟΝΤΑΙ ΠΡΟΣΕΚΤΙΚΑ ΚΑΙ ΝΑ ΦΥΛΑΣΣΟΝΤΑΙ ΓΙΑ ΜΕΤΕΠΕΙΤΑ ΞΕΦΥΛΛΙΣΜΑ .



ΟΔΗΓΙΕΣ ΑΣΦΑΛΕΙΑΣ

1. ΠΡΟΕΙΔΟΠΟΙΗΣΗ! Ποτέ μην αφήνετε το παιδί χωρίς επίβλεψη.
2. Όλα τα εξαρτήματα συναρμολόγησης πρέπει πάντα να σφίχτεί σωστά. Ελέγξτε μετά από λίγο ότι οι βίδες είναι ακόμα σφιγμένα σωστά.
3. ΠΡΟΕΙΔΟΠΟΙΗΣΗ – Σιγουρευτείτε πως το προϊόντος δεν έχει τοποθετηθεί κοντά σε ανοικτή φωτιά ή σε ισχυτές πηγές θερμότητας π.χ. ηλεκτρικές σόμπες, σόμπες αερίου.
4. Η αλλαξιέρα θα πρέπει να χρησιμοποιείται με ένα μαξιλάρι στο περιγραμμα. Το μαξιλάρι δεν περιλαμβάνεται με αυτό το προϊόν. Οποιαδήποτε μαξιλάρι χρησιμοποιείται πρέπει να είναι 50 εκατοστά πλάτος, 70 εκατοστά μακρύ, και κατ'ανώτατο όριο 3,5 εκατοστά πάχος στο κέντρο. Το μαξιλάρι θα πρέπει να έχει τουλάχιστον 2 ανυψωμένα χείλη.
5. Μπορεί να προκληθούν σοβαροί ή θανάσιμοι τραυματισμοί από τυχόν ανατροπή του επίπλου. ΠΑΝΤΑ να ασφαλίσετε αυτό το έπιπλο στον τοίχο χρησιμοποιώντας τα εξαρτήματα στερέωσης.
6. Όταν τοποθετούνται ροδάκια /τροχοί θα πρέπει να είναι κλειδωμένα όταν η αλλαξιέρα είναι σε χρήση.
7. Για χρήση επάνω στην αλλαξιέρα για παιδιά έως 11 kg ή 12 μήνες.
8. ΠΡΟΕΙΔΟΠΟΙΗΣΗ – Μη χρησιμοποιείτε πλέον το προϊόν όταν έχουν σπάσει, έχουν σχιστεί τμήματα ή έχουν κάποια βλάβη ή λείπουν. Να χρησιμοποιείτε μόνο τα ανταλλακτικά που συνιστά ο κατασκευαστής.
9. Παρακαλείσθε να χρησιμοποιείτε μόνο γνήσια ανταλλακτικά της Childhome.
10. ΠΡΟΕΙΔΟΠΟΙΗΣΗ! Για να αποφύγετε τον κίνδυνο ασφυξίας, αφαιρέστε το πλαστικό κάλυμμα πριν χρησιμοποιήσετε αυτό το αντικείμενο. Αυτό το πλαστικό κάλυμμα πρέπει να καταστραφεί ή να παραμείνει μακριά από τα παιδιά.
11. Να τοποθετείτε πάντα την αλλαξιέρα σε μια σταθερή, επίπεδη επιφάνεια.
12. Ποτέ μην μετακινείτε την αλλαξιέρα με ένα παιδί σε αυτό.
13. Να ελέγχετε πάντα αν η αλλαξιέρα έχει χάσει τη σταθερότητα της.
14. Ένα παιδί δεν πρέπει ποτέ να τοποθετείται στην αλλαξιέρα χωρίς την επέκταση της.
15. Η εγκατάσταση πρέπει να εκτελείται από αρμόδιο πρόσωπο.
16. ΣΥΜΦΩΝΟ ΜΕ ΤΙΣ ΑΠΑΙΤΗΣΕΙΣ ΑΣΦΑΛΕΙΑΣ EN 12221-1+A1 (2013)
17. Μην τοποθετείτε το προϊόν κοντά σε πηγή θερμότητας, παράθυρο ή άλλα έπιπλα.



ΣΥΝΙΣΤΩΜΕΝΗ ΜΕΘΟΔΟΣ ΚΑΘΑΡΙΣΜΟΥ ΚΑΙ ΣΥΝΤΗΡΗΣΗΣ

18. Καθαρίστε την ντουλάπα σκουπίζοντας με υγρό πανί.
19. Μην χρησιμοποιείτε προϊόντα που προκαλούν διάβρωση.
20. Έπιπλα από συμπαγές ξύλο μπορεί να αλλάξουν ελαφρώς εξωτερικά μετά από κάποιο διάστημα : το φως του ήλιου μπορεί να αλλάξει το χρώμα, ενώ οι διακυμάνσεις ου επιτέδου υγρασίας της ατμόσφαιρας μπορεί να επηρεάσουν την επιφάνεια. Ωστόσο, δεν επηρεάζεται η αξία, η λειτουργικότητα και η διάρκεια ζωής του επίπλου.

PUSLEBORD

VIGTIGT! FØLG INSTRUKTIONERNE NØJAGTIGT OG GEM DEM TIL SENERE BRUG.



SIKKERHEDSINSTRUKTIONER

1. ADVARSEL! Efterlad aldrig dit barn alene.
2. Alle skrue mv. skal altid spændes korrekt. Check efter et stykke tid, at skrue mv. stadig er spændt korrekt.
3. ADVARSEL! Vær opmærksom på risikoen ved åben ild og andre kilder med stærk varme, som fx elektriske ovne, gasovne, m.m. i nærheden af produktet.
4. Puslebordet skal anvendes med en puslehynde. Puslehynden medfølger ikke i dette produkt. Den anvendte puslehynde skal være højst 50 cm bred, 70 cm lang, og maksimum 3,5 cm tyk på midten. Puslehynden skal have mindst 2 hævede kanter.
5. Der kan opstå alvorlig eller livsfarlig tilskadecomst, hvis møblet vælter. Møblet skal altid fastgøres til væggen med væltesikringer.
6. Hvis puslebordet har låsbare hjul, skal disse være låst, når puslebordet er i brug.
7. Puslebordet er beregnet til børn op til 11 kg eller 12 måneder.
8. ADVARSEL! Brug ikke produktet, hvis en del er ødelagt, i stykker eller mangler. Brug kun reservedele leveret eller godkendt af producent/forhandler.
9. Brug kun originale Childhome reservedele til gitteret.
10. ADVARSEL! For at undgå kvælningrisiko skal denne plastemballage fjernes, før produktet tages i brug. Emballagen skal enten tilintetgøres eller opbevares utilgængeligt for børn
11. Placer altid puslebordet på en stabil, plan overflade.
12. Flyt aldrig puslebordet med et barn på det.
13. Læg eller hæng ikke noget på puslebordet, der kan forringe dets stabilitet.
14. Et barn må kun skiftes hvis pusleenheden er på plads.
15. Monteringen skal udføres af en kompetent person.
16. Overholder sikkerhedskrav EN 12221-1+A1 (2013)
17. Placer ikke produktet nær en varmekilde, et vindue eller andre møbler.



RENGØRINGS- OG VEDLIGEHOLDELSERANBEFALINGER.

18. Rengør med en fugtig klud.
19. Brug ikke ætsende produkter.
20. Massivt træ kan forringes lidt over tid: sollys kan ændre sin farve, og ændringer i fugt i luften kan påvirke overfladebehandling. Men det ændrer ikke værdien, funktionaliteten og holdbarheden af møblerne.

KOMMOD

VIKTIGT! LÄS FÖLJ DESSA INSTRUKTIONER NOGA OCH SPARA DEM FÖR FRAMTIDA BRUK.



SÄKERHETS INSTRUKTIONER

1. VARNING! Lämna aldrig barnet utan uppsikt.
2. Alla monteringsbeslag ska alltid dras åt ordentligt. Kontrollera efter ett tag att skruvarna fortfarande är ordentligt åtdragna.
3. VARNING: Var vaksam mot öppna eldar eller andra värmekällor, som el-element, grillar mm. i närheten av produkten.
4. Skötbordet bör användas med en konturmadrass. Madrass ingår inte med denna produkt. Alla madrasser som används måste vara 50 cm bred, 70cm lång, och högst 3,5 cm tjock i mitten. Madrassen bör ha minst 2 upphöjda kanter.
5. Förvaringsmöbler som välter kan orsaka allvarliga eller livshotande skador. För att undvika detta ska du ALLTID fästa möbelen i väggen med de tipskyddsbeslag som medföljer.
6. Om skötbordet är försett med hjul ska dessa spärras när skötbordet används.
7. Kistan är avsedd att användas för barn upp till 11 kg eller 12 månader.
8. VARNING: Använd inte produkten om delar är trasiga eller saknas. Använd endast delar som är godkända av tillverkaren.
9. Använd endast Childhome originalreservdelar till denna produkt.
10. VARNING: För att undvika kvävning, ta bort plastpåsen före användning. Förstör den eller förvara den utom räckhåll för barn.
11. Placera alltid skötbordet på en stabil, plan yta.
12. Flytta aldrig skötbordet med ett barn på det.
13. Kontrollera alltid så att skötbordet inte kan förlora sin stabilitet.
14. Byt aldrig på ett barn utan att skötbordets förlängning är på plats.
15. Installation skall utföras av en kunnig person.
16. Uppfyller säkerhetskrav EN 12221-1+A1 (2013)
17. Placera inte produkten nära en värmekälla, ett fönster eller andra möbler.



RENGÖRINGS- OCH UNDERHÅLLSREKOMMENDATIONER.

18. Rengör med en fuktig trasa.
19. Använd inte rengöringsmedel som innehåller slipmedel eller blekmedel.
20. Massivt trä kan försämrans något över tid: solljus kan ändra sin färg och förändringar i fukt i luften kan påverka ytbehandling. Men detta förändrar inte värdet, funktionaliteten och hållbarheten hos möblerna.

KOMMODE

VIKTIG! LES OG FØLG DISSE INSTRUKSENE NØYAKTIG OG TA VARE PÅ DEM TIL SENERE BRUK.



SIKKERHETSINSTRUKSJONER

1. ADVARSEL! La aldri barn være uten tilsyn.
2. Alle monteringsbeslag skal alltid skrudd ordentlig til. Sjekk etter en stund at skruene fortsatt er skrudd ordentlig til.
3. ADVARSEL: Pass på åpne branner eller andre varmekilder, for eksempel elektriske elementer, griller etc. i nærheten av produktet.
4. Den endre enhet bør brukes med en kontur bytte pute. Skiftende puten er ikke inkludert med dette produktet. Enhver endring pute som brukes må være 50cm bred, 70cm lang, og maksimum 3,5 cm tykk på midten. Den endrede pute bør ha minst 2 kanter.
5. Oppbevaringsmøbler som velter kan forårsake alvorlige eller livstruende skader. For å unngå dette skal du ALLTID feste møblene i veggene med de inkluderte beslagene.
6. Når låsbare hjul / hjulene er montert, skal de være låst når du endrer enheten er i bruk.
7. Brystet er beregnet til bruk for barn opp til 11 kg eller 12 måneder.
8. ADVARSEL: Ikke bruk hvis deler er ødelagte eller mangler. Bruk kun deler godkjent av produsenten.
9. Bruk kun originale Childhome reservedeler til dette produktet.
10. ADVARSEL: For å unngå kvelning, fjern plastpose før bruk. Ødelegg det eller oppbevar det utilgjengelig for barn.
11. Plasser alltid endre enheten på et stabilt, flatt underlag.
12. Flytt aldri skiftende enhet med et barn på den.
13. Kontroller alltid at bytteenheten ikke kan miste sin stabilitet.
14. Et barn skal aldri endres uten skift forlengelse på plass.
15. Installasjonen skal utføres av en kompetent person.
16. Oppfyller sikkerhetskrav EN 12221-1+A1 (2013)
17. Ikke plasser produktet nær en varmekilde, et vindu eller andre møbler.



RENGJØRINGS- OG VEDLIKEHOLDSANBEFALINGER.

18. Rengjør med en fuktig klut.
19. Unngå å bruke skurepulver eller blekemidler.
20. Massivt tre kan forverres litt over tid: sollys kan forandre farge, og endringer i fuktighet i luften kan påvirke overflatebehandling. Men dette endrer ikke verdien, funksjonaliteten og holdbarheten til møblene.

LIPASTO

TÄRKEÄÄ! LUE NÄMÄ OHJEET, NOUDATA NIITÄ TARKASTI JA SÄILYTÄ NE MYÖHEMPÄÄ KÄYTTÖÄ VARTEN.



TURVALLISUUSOHJEET

1. VAROITUS! Älä jätä lasta ilman valvontaa.
2. Kaikki kokoonpanon osat tulisi olla kireästi kiinni. Tarkista jonkin ajan kuluttua, että ruuvit ovat kiristettyinä kunnolla.
3. VAROITUS: Varo avoimia tulipaloja tai muita lämmönlähteitä, kuten sähköelementtejä, grillit jne. lähellä tuotetta.
4. Hoito tasoa tulisi käyttää vaihtovalustan tai pehmusteen kanssa. Pehmeuste ei kuulu tuotteeseen. Pehmeuste saa olla 50cm leveä, 70cm pitkä, ja enintään 3,5 cm paksu keskeltä. Pehmeusteessa tulisi olla vähintään 2 reunat.
5. Kalusteen kaatuminen voi aiheuttaa vakavia vammoja. Kiinnitä aina kaluste seinään kaatumisesteellä.
6. Jos tuotteessa on lukittavia pyöriä, ne tulee lukita hoitopöytää käytettäessä.
7. Lipasto on tarkoitettu lapsille jopa 11 kg tai 12 kuukautta.
8. VAROITUS: Älä käytä, jos jokin osa on rikkoontunut, kulunut/repeytynyt tai puuttuu. Käytä vain valmistajan toimittamia tai hyväksymiä varaosia.
9. Käytä tuotteen kanssa vain Childhome alkuperäisvaraosia.
10. VAROITUS Tukehtumisvaaran välttämiseksi poista tämä muovipakkaus ennen tämän tuotteen käyttöä. Tämä pakkaus tulee hävittää tai pitää poissa lasten ulottuvilta.
11. Laita aina vaihdettava tuote vakaalle ja tasaiselle pinnalle
12. Älä siirrä hoitopöytää lapsen ollessa siinä.
13. Tarkista aina hoitotaso ei ole epävakaa
14. Lapsi ei saa koskaan muuttaa ilman vaihtaja laajennus paikallaan.
15. Asennus on suoritettava pätevän henkilön.
16. Täyttää turvallisuusvaatimukset EN 12221-1+A1 (2013)
17. Älä aseta laitetta lähelle lämmönlähdettä, ikkunaa tai muita huonekaluja.



PUHDISTUS- JA HUOLTOSUOSITUKSET.

18. Puhdista kostealla liinalla.
19. Älä käytä hankaavia puhdistusaineita tai valkaisuaineita.
20. Massiivipuu voi huonontua hieman ajan kuluessa: auringonvalo voi muuttaa väriä, ja kosteuden muutokset ilmassa voivat vaikuttaa pintakäsittelyyn. Tämä ei kuitenkaan muuta huonekalujen arvoa, toimivuutta ja säilyvyyttä.

KOMODIN

ÖNEMLİ! BU TALİMATLARI OKUYUN VE UYGULAYIN VE İLERİDE BAŞVURMAK ÜZERE SAKLAYIN.



GÜVENLİK TALİMATLARI

1. UYARI! Çocuđu asla yalnız bırakmayınız .
2. Tüm montaj parçaları her zaman doğru şekilde sıkılmalıdır. Vidaların hala düzgün sıkıldığından bir süre sonra kontrol edin.
3. UYARI! Ürünün yakınında elektrik yangınları, gaz yangınları, vb. Gibi açık ateş ve diđer güçlü ısı kaynakları riskinin farkında olun.
4. Deđiştirme ünitesi, kontur deđiştirici bir yastık ile kullanılmalıdır. Deđiştirme yastığı bu üründe yoktur. Kullanılan her türlü yastık, merkezde 50 cm genişliğinde, 70 cm uzunluğunda ve en fazla 3.5 cm kalınlıkta olmalıdır. Deđişen yastık en az 2 yükseltilmiş kenarlara sahip olmalıdır.
5. Mobilyaların devrilmesi so nusunda ezilemeye bađlı cid di veya dölümcül yaralanmalar meydana gelebilir. Mobilyayı daima devrilme dnlleyici aparat kullanarak duvara sa bitleyiniz.
6. Kilitlenebilir tekerler / tekerlekler takıldığında, deđiştirme birimi kullanıldığında kilitlenirler.
7. Göğüs, 11 kg veya 12 aylık çocuklar için tasarlanmıştır.
8. UYARI: Parçalar kırılmış veya eksikse kullanmayın. Yalnızca üreticinin onayladığı parçaları kullanın.
9. Lütfen yalnızca orijinal Childhome yedek parçaları kullanınız.
10. UYARI! Bođulma tehlikesinden kaçınmak için bu makaleyi kullanmadan önce plastik kapađı çıkarın. Bu kapak yok edilecek veya çocuklardan uzak tutulacaktır.
11. Deđiştirme ünitesini daima sabit, düz bir yüzeye yerleřtirin.
12. Deđiştirme birimini kesinlikle bir çocukla birlikte hareket ettirmeyin.
13. Deđiştirme ünitesinin istikrarını kaybedip kaybedemeyeceđini her zaman kontrol edin.
14. Bir çocuk, deđiştirici uzantısı yerinde olmadan asla deđiştirilmemelidir.
15. Tesisat, yetkili bir kiři tarafından gerçeleřtirilecektir.
16. Güvenlik gereksinimlerini karřılamaktadır EN 12221-1+A1 (2013)
17. Ürünü bir ısı kaynađı, pencere veya bařka mobilyalar yakınında bırakmayın.



TEMİZLEME VE BAKIM ÖNERİLERİ.

18. Nemli bir bezle temizleyin.
19. Herhangi aşırı asitli temizlik deterjanları kullanmayınız.
20. Katı ahşap zamanla hafifçe bozulabilir: güneş ışığı rengini deđiştirebilir ve havadaki nem deđişiklikleri yüzey işlemeyi etkileyebilir. Fakat bu mobilya deđerini, işlevselliđini ve raf ömrünü deđiřtirmez.

KOMODA

WAŻNE! PONIŻSZE INSTRUKCJE NALEŻY UWAŻNIE PRZECZYTAĆ I ZACHOWAĆ DO WYKORZYSTANIA W PRZYSZŁOŚCI.



INSTRUKCJE BEZPIECZEŃSTWA

1. OSTRZEŻENIE! Nigdy nie pozostawiaj dziecka bez opieki.
2. Wszystkie złączki montażowe muszą być zawsze dokręcone prawidłowo. Sprawdź, po pewnym czasie, że śruby są nadal prawidłowo dokręcone.
3. OSTRZEŻENIE! o ryzyku związanym z otwartym ogniem i innymi silnymi źródłami ciepła, jak piecyki elektryczne, piecyki gazowe itp., działającymi w pobliżu produktu
4. Zmieniający Urządzenie może być stosowane z konturem zmiany poduszki. Zmieniające poduszki nie jest dołączony do tego produktu. Wszelkie zmiany poduszki używany musi być 50cm szerokości, 70cm długości i 3,5 cm grubości maksimum w środku. Zmieniający poduszka powinna mieć co najmniej 2 podniesione krawędzie.
5. Na skutek przewrócenia się mebla może dojść do poważnych lub śmiertelnych obrażeń ciała. Zawsze przymoć ten mebel do ściany za pomocą ograniczników.
6. Jeżeli są zamontowane blokowane kółka lub kółka skrętne, powinny one być zablokowane podczas użytkowania przewijaka.
7. Klatka piersiowa jest przeznaczona do użytku dla dzieci do 11 kg lub 12 miesięcy.
8. OSTRZEŻENIE! Nie używać stojaka, jeśli jakkolwiek jego część jest uszkodzona, zużyta lub zaginęła, Używać wyłącznie części zamiennych dostarczonych lub zatwierdzonych przez producenta.
9. Używać wyłącznie oryginalnych części zamiennych Childhome.
10. OSTRZEŻENIE! W celu uniknięcia niebezpieczeństwa uduszenia, przed użyciem niniejszego wyrobu usunąć osłonę z tworzywa sztucznego. Osłona powinna zostać następnie zniszczona lub przechowywana w miejscu niedostępnym dla dzieci.
11. Zawsze umieszczać zmieniający urządzenie na stabilnej, płaskiej powierzchni.
12. Nigdy nie przesuwaj urządzenia zmieniające się z dzieckiem na nim.
13. Zawsze należy sprawdzić, czy urządzenie nie zmienia może utracić stabilność.
14. Bērnam nedrīkst mainīt bez mainītājs pagarinājuma vietā.
15. Instalacja powinna być przeprowadzona przez osobę kompetentną.
16. Spełnia wymagania bezpieczeństwa EN 12221-1+A1 (2013)
17. Nie umieszczaj produktu w pobliżu źródła ciepła, okna lub innych mebli.



ZALECENIA DOTYCZĄCE CZYSZCZENIA I KONSERWACJI.

18. Czyść wilgotną szmatką.
19. Nie stosować żadnych agresywnych środków czyszczących.
20. Drewno lite może z czasem ulegać nieznacznemu pogorszeniu: światło słoneczne może zmienić swój kolor, a zmiany wilgotności w powietrzu mogą wpływać na obróbkę powierzchni. Ale to nie zmienia wartości, funkcjonalności i trwałości mebli.

KUMMUT

TÄHELEPANU! LUGEGE JA JÄRGIGE NEID JUHISEID JA HOIDKE EDASPIDISEKS ALLES.



OHUTUSJUHISED

1. HOIATUS! Ärge jätke last kunagi järelevalveta..
2. Kõik kokkupaneku liitmikud peavad alati olema korralikult. Kontrollige aegajalt, et kruvid oleksid korralikult pingutatud.
3. HOIATUS! Ole teadlik, et lahtine tuli ja teised tugevad soojusallikad, nagu elektriline soojusekiirgaja (nt. reflektor), gaasileek jne. on toote läheduses ohtlikud.
4. Kummutit võib kasutada mähkimiseks vaid koos sobiva mähkimislausega (ei kuulu komplekti) Sobivad mõõtmed: 45cm lai, 70cm pikk ja maksimaalselt 3,5 cm paksune. Mähkimisalus peaks olema vähemalt 2 üleskeeratud servaga.
5. Mööbli ümberkukkumisel võite saata tõsiseid või surmavaid vigastusi. ALATI kinnitage mööbel seina külge, kasutades kukkumist takistavaid kinnitusi.
6. Kui mähkimislaud on varustatud lukustuvate rullikutel/ratastega peavad need olema selle kasutamisel lukustatud.
7. Kummit on mõeldud kasutamiseks lastele kuni 11 kg või 12 kuud.
8. HOIATUS! Ära kasuta kui ükskõik milline osa on katki, rebenenud või puudub; Kasuta ainult neid asendusosi, mis on tootega kaasas või mille sobivust on kinnitanud tootja.
9. Kasutage palun ainult Childhome originaalvaruosi.
10. HOIATUS Hoidumaks lämbumisohust, eemalda enne toote kasutamist see plastkate. Katte peaks hävitama või hoidma seda laste eest.
11. Asetage mähkimisalus alati stabiilsele, tasasele pinnale.
12. Ärge kunagi liigutage mähkimisalust kui laps on sellel.
13. Kontrollige alati, et mähkimisalus oleks stabiilselt paigal.
14. Last ei tohiks kunagi asetada alusele kui pikendus ei ole paigaldatud.
15. Paigaldus tuleb teostada pädeva isiku poolt.
16. Vastab ohutusnõuetele EN 12221-1+A1 (2013)
17. Ärge asetage toodet sooja, akna või muu mööbli läheduses.



PUHASTUS- JA HOOLDUSOOVITUSED.

18. Puhastage niiske lapiga.
19. Ärge kasutage kangeid puhastusvahendeid.
20. Tahkest puidust võib mõne aja jooksul pisut halveneda: päikesevalgus võib selle värvi muuta ja niiskuse muutused õhus võivad mõjutada pinnatöötlust. Kuid see ei muuda mööbli väärtust, funktsionaalsust ja säilivust.

KUMODE

SVARĪGI! IZLASIET UN IEVĒROJIET ŠOS NORĀDĪJUMUS UN SAGLABĀJIET TOŠ TURPMĀKAI IZMANTOŠANAI.



DROŠĪBAS INSTRUKCIJAS

1. BRĪDINĀJUMS! Neatstājiet bērnu vienu bez uzraudzības.
2. Visi montāžas piederumi vienmēr jāpievelk pareizi. Pārbaudiet pēc brītiņa, ka skrūves joprojām ir stingrāki pareizi.
3. BRĪDINĀJUMS! Apzinieties, cik ir bīstami, ja produkta tuvumā atrodas vaļēja uguns vai cits karstuma avots, piemēram, elektriskais kamins vai gāzes plīts.
4. Mainīgā vienība jālieto kontūras mainās spilvenu. Changing spilvenu nav iekļauta ar šo produktu. Jebkura mainās spilvens izmanto jābūt 50cm plats, 70cm garš, un maksimāli 3,5 cm biezs centrā. Mainīgā spilvens ir jābūt vismaz 2 paceltām malām.
5. Mēbelēm apgazonies, iespējams gūt nopietnas vai nāvējošas traumas. VIENMĒR nostipriniet me beles pie sienas, izmantojot stiprinājumus.
6. Ja pārtīšanas galdiņam ir pielikti bloķējami skrītūļi, galdiņa lietošanas laikā tiem jābūt nobloķētiem.
7. Krūtis ir paredzēta lietošanai bērniem līdz 11 kg vai 12 mēnešiem.
8. BRĪDINĀJUMS! Nelietojiet produktu, ja kāda no šīm sastāvdaļām ir sadalīta, ieplīsusi vai pazudusi. Neizmantojiet rezerves daļas, izņemot ražotāja apstiprinātas rezerves daļas.
9. Lūdzam izmantot tikai oriģinālās Childhome rezerves daļas.
10. BRĪDINĀJUMS! Pirms izstrādājumu lietojat, noņemiet šo plastmasas apvalku, lai nebūtu nosmakšanas briesmu. Pēc tam apvalks jāiznīcina vai jāsarga no bērniem.
11. Vienmēr novietojiet mainās ierīci uz stabilas, līdzenas virsmas.
12. Nekad pārvietot mainās vienību ar bērnu par to.
13. Vienmēr pārbaudiet, vai mainās ierīce nevar zaudēt savu stabilitāti.
14. Bērnam nedrīkst mainīt bez mainītājs pagarinājuma vietā.
15. Uzstādīšana ir jāveic kompetentai personai.
16. Atbilst drošības prasībām EN 12221-1+A1 (2013)
17. Neievietojiet produktu tuvu siltuma avotam, logam vai citām mēbelēm.



TĪRĪŠANAS UN APKOPES IETEIKUMI.

18. Notīriet ar mitru drānu.
19. Neizmantojiet agresīvus tīrīšanas līdzekļus.
20. Cietie koki laika gaitā var nedaudz pasliktināties: saules gaisma var mainīt krāsu, un mitruma izmaiņas gaisā var ietekmēt virsmas apstrādi. Bet tas nemaina mēbeļu vērtību, funkcionalitāti un glabāšanas laiku.

VYSTYMO STALIUKAS

SVARBU! PERSKAITYKITE IR VYKDYKITE ŠIAS INSTRUKCIJAS IR IŠSAUGOKITE JAS ATEIČIAI.



SAUGOS NURODYMAI

1. ĮSPĖJIMAS! Niekada nepalikite vaiko be priežiūros.
2. Visos montuojamos detalės turi būti tinkamai priveržtos. Praėjus šiek tiek laiko reguliariai patikrinkite ar varžtai vis dar yra tinkamai priveržti.
3. ĮSPĖJIMAS! Atkreipkite dėmesį į tai, ar tai pavojinga, jei netoli gaminio yra atvira liepsna ar kitas šilumos šaltinis, pvz., Elektrinis židynys ar dujinė viryklė.
4. Vystymo staliukas turi būti naudojamas su kontūriniu vystymo pagalvėle. Pagalvėlė į šio produkto komplektaciją neįeina. Bet kuri kontūrinė vystymo pagalvėlė turi būti 50 cm pločio, 70 cm ilgio ir maksimaliai 3,5 cm storio centre. Kontūrinė vystymo pagalvėlė turi turėti bent 2 iškilus kraštus.
5. Užvirtus baldui gresia rimti sužalojimai ar net mirtis. VISADA pritvirtinkite tokius baldus prie sienos audodami tam skirtus laikiklius.
6. Naudojant perrengimo stalą, turintį blokuojamus ratukus/ratus, šie turi būti užblokuoti.
7. Vystymo staliukas yra skirtas naudoti vaikams iki 11 kg arba 12 mėnesių.
8. ĮSPĖJIMAS! Nevartokite gaminio, jei jo dalis yra sugadinta, suplyšta arba trūksta. Nenaudokite atsarginių dalių, išskyrus patvirtintas gamintojo.
9. Naudokite tik originalias Childhome atsargines dalis.
10. ĮSPĖJIMAS! Prieš naudojant šį gaminį, pašalinti plastiko pakuotę, kad būtų išvengta pavojaus uždusti. Ši pakuotė turi būti sunaikinta arba saugoma atokiai nuo vaikų.
11. Vystymo staliuką visada statykite ant stabilaus, lygaus paviršiaus.
12. Niekada neperkelkite vystymo staliuko vaikui esant jame.
13. Visada patikrinkite, ar vystymo staliukas negali prarasti savo stabilumo.
14. Vaikas niekada neturėtų būti pervystomas be vystymo staliuko lentos.
15. Montavimas turi būti atliekamas kompetetingo asmens.
16. Atitinka saugos reikalavimus EN 12221-1+A1 (2013)
17. Nejunkite gaminio šalia šilumos, lango ar kitų baldų šaltinio.



VALYMO IR PRIEŽIŪROS REKOMENDACIJOS.

18. Išvalykite drėgnu skudurėliu.
19. Nenaudokite agresyvių valiklių.
20. Kietoji mediena gali šiek tiek pablogėti per laiką: saulės spinduliai gali keisti savo spalvą, o drėgmės pokyčiai ore gali paveikti paviršių apdorojimą. Tačiau tai nekeičia baldų vertės, funkcionalumo ir tinkamumo.

KOMÓD

FONTOS! OLVASD EL ÉS KÖVESSE EZEKET AZ UTASÍTÁSOKAT, ÉS TARTJA A JÖVŐBEN IS.



BIZTONSÁGI UTASÍTÁSOK

1. FIGYELEM! Soha ne hagyja gyermekét felügyelet nélkül.
2. Az összes részt a használati utasításnak megfelelően kell összeszerelni. Egy idő után ellenőrizze, hogy a csavarok rendesen tartanak-e.
3. FIGYELMEZTETÉS! Kerülje nyílt láng és más hőforrások pl.: elektromos fűtőberendezés, kályha használatát a termék közvetlen közelében.
4. A pelenkázó kell alkalmazni a változó mat. Az ápolási párna nem tartalmazza ezt a terméket. Az ápolási párna kell 50cm széles és 70 cm hosszú és 3,5 cm vastag, a közepén van. Az ápolási párna kellett volna legalább két szélét.
5. A bútor felborulása súlyos, akár életveszélyes sérüléseket okozhat. MINDIG rögzítsd biztonságosan a falhoz a bútort, ehhez használj felborulás gátló kellékeket.
6. Ha rögzíthető kerekek vannak felszerelve, ezek legyenek rögzítve a pelenkázóasztal használatánál.
7. A komód pelenkázóasztal max. 11 kg-os vagy 12 hónap.
8. FIGYELMEZTETÉS! A terméket nem használható, ha bármely része törött, hibás vagy hiányzik.
9. Csak eredeti Childhome alkatrészeket használjon.
10. FIGYELEM fulladásveszély elkerülése, távolítsa el a védőburkolatot műanyag használata előtt a cikket. Ezt a borítékot el kell pusztítani, vagy távol kell tartani a gyermekektől.
11. A komódot mindig a földre állítsa.
12. Soha ne helyezze át a komódot, ha a gyermek rajta van.
13. Ellenőrizze, hogy a komód stabilan áll-e.
14. gyermekek számára készült. A gyermekét ne pelenkázza a puha pelenkázóalátét nélkül.
15. A komódot csak felelős személy szerelheti össze.
16. Megfelel biztonsági követelményeknek EN 12221-1+A1 (2013)
17. Ne helyezze a terméket hőforrás, ablak vagy egyéb bútor közelében.



TANÁCSOK A TISZTÍTÁSHOZ ÉS KARBANTARTÁSHOZ

18. Nedves ruhával törölje le a terméket!
19. Ne használjon maró hatású szereket!
20. A tömörfa bútorok idővel kissé változnak. Napfény hatására változhat a színük, míg a páratartalom változása befolyásolhatja a termék felületét, de ezek nincsenek hatással a termék értékére, funkcionalitására, vagy élettartamára.

KOMODA

DÔLEŽITÉ! PREČÍTAJTE SI A DODRŽIAVAJTE TIETO POKYNY A ULOŽTE ICH PRE BUDÚCE POUŽITIE.



BEZPEČNOSTNÉ INŠTRUKCIE

1. UPOZORNENIE! Nikdy nenechávajte dieťa bez dozoru.
2. Všetky montované súčasti musia byť vždy poriadne dotiahnuté. Po chvíli skontrolujte, či sú všetky skrutky stále poriadne upevnené.
3. UPOZORNENIE! Vyvarujte sa nebezpečia iných silných zdrojov tepla, ako sú elektrické vykurovacie telesá, plynové ohrievače atď., v tesnej blízkosti postieľky.
4. Previjalna miza je treba uporabljati s spreminjajočim mat. Nega vzglavnik ni vključen s tem izdelkom. Nega vzglavnik je 50cm širok in do 70 cm dolge in debele v sredini do 3,5 cm so. Nega vzglavnik mora imeti vsaj dve robove.
5. Prevrnitev pohišťa lahko privede do hudih telesnih poškodb ali smrti. VEDNO pritrďte ta kos pohišťa v steno z varovali proti prevrnutiu.
6. Pokiaľ sú nainštalované zamykateľné kolieska, mali by byť zamknuté pri používaní prebaľovacej podložky.
7. Prebaľovací pult je určený pre deti do 11 kg ali 12 mesiacov.
8. UPOZORNENIE! Tento výrobok sa nemôže používať, pokiaľ je akákoľvek jej časť zlomená, zničená alebo chýba. Používajte iba náhradné diely schválené výrobcom.
9. Prosím, používajte iba originálne náhradné diely značky Childhome.
10. UPOZORNENIE. – Pred použitím tohto výrobku odstrániť plastový povlak, aby sa zabránilo nebezpečenstvu udusením. tento povlak sa má zničiť alebo uložiť mimo dosahu detí.
11. Komodu vždy pokladajte na zem.
12. Nikdy neprenášajte komodu, keď je na nej dieťa.
13. Vždy skontrolujte, či nie je komoda nestabilná.
14. Dieťa by nikdy nemalo byť prebaľované bez prebaľovacej podložky na komode.
15. Montáž má byť prevedená kompetentnou osobou.
16. Splňa bezpečnostné požiadavky EN 12221-1+A1 (2013)
17. Výrobok neumiestňujte do blízkosti zdroja tepla, okna alebo iného nábytku.



ODPORÚČANIA PRE ČISTENIE A ÚDRŽBU

18. Čistite poutieraním navlhčenou handričkou.
19. Nepoužívajte korózne výrobky.
20. Vzhľad nábytku z masívneho dreva sa môže pri používaní mierne zmeniť: slnečné svetlo môže pozmeniť farbu, zatiaľ čo zmeny atmosférickej vlhkosti môžu povrch materiálu. Tieto zmeny ale neovplyvňujú hodnotu, funkčnosť alebo životnosť nábytku.

PREDALNIK

POMEMBNO! PREBERITE IN UPOŠTEVAJTE TA NAVODILA IN JIH SHRANITE ZA POZNEJŠO UPORABO.



VARNOSTNA NAVODILA

1. OPOZORILO! Nikoli ne puščaj otroka brez nadzora.
2. Vsi montažni deli morajo biti vedno ustrezno pritrjeni. Preverite čez nekaj časa, da so vijaki še vedno pritrjeni pravilno.
3. UPOZORNENIE. Upoštevajte nevarnost odprtega ognja ter drugih nevarnih virov toplote, kot so npr. električni ali plinski grelniki itd., v neposredni bližini izdelka.
4. Previjalno enoto je potrebno uporabljati s previjalno podlogo. Previjalna podloga ni vključena. Previjalna podloga, ki se uporablja mora biti široka 50cm, 70cm dolga in debeline največ 3,5cm v sredini. Previjalna podloga mora imeti najmanj dva dvignjena robova.
5. Pri prevrtení nábytku hrozí vážne až smrtel'né poranenie. Nábytok ZA KAZDYCH OKOLNOSTÍ do steny ukovite.
6. Če so na previjalno enoto pritrjeni kolesččki, ki jih je mogoče zakleniti, morajo biti ti med uporabo zaklenjeni.
7. Predalnik (previjalna enota) je namenjen uporabi za otrok do 11 kg oz. 12 mesecev.
8. OPOZORILO! Ne uporabljajte, če je katerikoli del polomljen, raztrgan ali če manjka. Uporabljajte le nadomestne dele, ki jih dobavlja ali odobri proizvajalec.
9. Prosimo vas, da uporabljate zgolj originalne Childhome nadomestne dele.
10. UPOZORNENIE. – Pred použitím tohto výrobku odstráňte plastový povlak, aby sa zabránilo nebezpečenstvu udusením. tento povlak sa má zničit' alebo uložit' mimo dosahu detí.
11. Vedno postavite previjalno enoto na stabilno, ravno površino.
12. Nikoli ne premikajte izdelka, če je na njem otrok.
13. Vedno preverite, če izdelek (previjalna enota) ne more izgubiti svojo stabilnost.
14. Otroka ne smemo previjati, če ni podaljšek za previjanje nameščen.
15. Namestitev je treba izvesti s strani pristojne osebe.
16. Ustreza varnostnim zahtevam EN 12221-1+A1 (2013)
17. Izdelek ne postavljajte blizu vira toplote, okna ali drugega povišstva.



PRIPOROČILA ZA ČIŠČENJE IN VZDRŽEVANJE.

18. Očistite z vlažno krpo.
19. Ne uporabljajte agresivnih čistil.
20. Masiv les se lahko sčasoma nekoliko poslabša: sončna svetloba lahko spremeni barvo in spremembe vlage v zraku lahko vplivajo na površinsko obdelavo. Toda to ne spremeni vrednosti, funkcionalnosti in rokovanja povišstva.

COMODA

**IMPORTANT! CITIȚI ȘI URMAȚI
ACESTE INSTRUCȚIUNI ȘI
PĂSTRAȚI-LE PENTRU REFERINȚE
ULTERIOARE.****INSTRUCȚIUNI DE SIGURANȚA**

1. AVERTISMENT! Nu lăsați niciodată copilul nesupraveheat .
2. Toate accesoriile de asamblare trebuie să fie strânse întotdeauna în mod corespunzător. Verificați după un timp dacă șuruburile sunt încă strânse în mod corespunzător.
3. AVERTIZARE! Fiți conștienți de riscul de incendii deschise și de alte surse de căldură puternică, cum ar fi incendiile cu bară electrică, incendiile de gaze etc. în apropierea produsului
4. La unitatea de schimbare ar trebui să fie utilizată cu o pernă de schimbare. Perna pentru schimbarea nu este inclusă în acest produs. Orice pernă folosită trebuie să fie de 50 cm lățime, 70 cm lungime, și maxim 3,5 cm grosime la centru. Perna de schimbare ar trebui să aibă cel puțin 2 margini ridicate.
5. Piese de mobilier grele pot provoca raniri. Prinde în totdeauna mobilierul de perete cu dispozitivele potrivite de prindere.
6. Rotile trebuie să fie blocate în cazul în care unitatea de schimbare este în funcțiune.
7. Comoda este destinată utilizării pentru bebelușii de până la 11 kg sau 12 luni.
8. AVERTIZARE! Nu utilizați dacă piesele sunt rupte sau lipsesc. Utilizați numai piese aprobate de producător.
9. Vă rugăm să utilizați doar piese de schimb originale Childhome.
10. AVERTIZARE! Pentru a evita riscul sufocării, scoateți folia protectoare din plastic înainte de a folosi acest produs. Acest plic ar trebui distrus sau ținut departe de copii.
11. Așezați întotdeauna aparatul în schimbare pe o suprafață stabilă, plană.
12. Nu mutați niciodată unitatea în schimbare cu bebelușul în ea.
13. Verificați întotdeauna dacă unitatea de schimbare este stabilă.
14. Un bebeluș nu ar trebui să fie schimbat, fără extinderea la locul ei.
15. Montarea trebuie efectuată de către o persoană competentă.
16. Respectați cerințele de siguranță EN 12221-1+A1 (2013)
17. Nu așezați produsul în apropierea unei surse de căldură, a unei ferestre sau a altor mobilier.

**INSTRUCȚIUNI DE CURĂȚARE ȘI ÎNTREȚINERE.**

18. Curățați cu o cârpă umedă.
19. Nu utilizați agenți de curățare agresivi.
20. Lemnul masiv se poate deteriora ușor în timp: lumina soarelui își poate schimba culoarea și schimbările de umiditate în aer pot influența tratamentul de suprafață. Dar acest lucru nu schimbă valoarea, funcționalitatea și termenul de valabilitate al mobilierului.

KOMODA

DŮLEŽITÉ! PŘEČTĚTE SI A DODRŽUJTE TYTO POKYNY A ULOŽTE JE PRO BUDOUCÍ POUŽITÍ.

! BEZPEČNOSTNÍ INSTRUKCE

1. UPOZORNĚNÍ! Nikdy nenechávejte dítě bez dozoru.
2. Všechny montované součásti musí být vždy řádně utaženy. Po čase zkontrolujte, zda jsou všechny šrouby stále řádně upevněny.
3. UPOZORNĚNÍ! Vyvarujte se nebezpečí jiných silných zdrojů tepla, jako jsou elektrická topná tělesa, plynové ohřívače atd., v těsné blízkosti postýlky.
4. Přebalovací stůl by měl být používán s přebalovací podložka. Kojící polštář není součástí tohoto zboží. Kojící podložka by měla být 50 cm široká a až 70 cm dlouhá a až 3,5 cm tlustá. Kojící podložka by měla mít alespoň dvě hrany.
5. Převržení nábytku může mít vážné nebo fatální následky. Tento nábytek VŽDY připevňte ke stěně pomocí kotvicích úchytu proti převržení.
6. Při použití přebalovací jednotky se musí zablokovat zajistitelná kolečka.
7. Přebalovací pult je určen pro děti do 11 kg nebo 12 měsíců.
8. UPOZORNĚNÍ! Výrobek nemůže být používána, pokud je jakákoli její část zlomená, zničená nebo chybí. Používejte pouze náhradní díly schválené výrobcem.
9. Používejte prosím pouze originální náhradní díly značky Childhome.
10. VAROVÁNÍ OBAL zničte nebo odstraňte z dosahu dětí. NEBEZPEČÍ udušení!
11. Komodu vždy pokládejte na zem.
12. Nikdy s komodou nehýbejte, pokud je na ní dítě.
13. Vždy kontrolujte, zda není komoda nestabilní.
14. Dítě by nemělo být nikdy přebalováno bez přebalovací podložky na komodě.
15. Montáž má být provedena kompetentní osobou.
16. Splňuje bezpečnostní požadavky EN 12221-1+A1 (2013)
17. Neumisťujte přístroj do blízkosti zdroje tepla, okna nebo jiného nábytku.

! DOPORUČENÍ PRO ČIŠTĚNÍ A ÚDRŽBU.

18. Očistěte ji vlhkým hadříkem.
19. Nepoužívejte žádné agresivní čisticí prostředky.
20. Masivní dřevo se může časem mírně zhoršovat: sluneční světlo může změnit barvu a změny vlhkosti ve vzduchu mohou ovlivnit povrchovou úpravu. To však nemění hodnotu, funkčnost a trvanlivost nábytku.

ШКАФ

ВАЖНО! ПРОЧЕТЕТЕ И СЛЕДВАЙТЕ ТЕЗИ ИНСТРУКЦИИ И ГИ ЗАПАЗЕТЕ ЗА СПРАВКА В БЪДЕЩЕ.



ИНСТРУКЦИИ ЗА БЕЗОПАСНОС

1. **ВНИМАНИЕ!** Никога не оставяйте детето без надзор.
2. Всички монтажни фитинги трябва винаги да се затегнат правилно. Проверете след известно време, че винтовете все още са затегнати правилно.
3. **ВНИМАНИЕ!** Бъдете наясно с риска от открити пожари и други източници на силна топлина, като например пожар на електрически бара, газителни пожари и т.н. в непосредствена близост до продукта
4. Блокът за променящите трябва да се използва с контур промяна на възглавница. Променящата възглавницата не е включена с този продукт. Всяка промяна на възглавница използва трябва да бъде петдесетсантиметра широко, с дебелина 70см дълги, и максималните 3,5 см в центъра. Променящата възглавницата трябва да има най-малко 2 повдигнати ръбове.
5. Сериозни или фатални инциденти могат да бъдат предизвикани при прео бръщането на мебелите. **ВИНАГИ** закрепвайте тези мебели към стената, като използвате скоби.
6. Когато заключващи се колела / колела са монтирани, те трябва да се блокира, когато се променя устройството е в употреба.
7. Гръдният кош е предназначен за използване за деца до 11 кг или 12 месеца.
8. **ПРЕДУПРЕЖДЕНИЕ:** Не използвайте, ако частите са счупени или липсват. Използвайте само части, одобрени от производителя.
9. Моля използвайте само оригинални резервни части от Childhome.
10. **ПРЕДУПРЕЖДЕНИЕ** За да избегнете риска от задушаване, преди да използвате този продукт, извадете предпазната пластмасова обвивка. Този плик трябва да бъде унищожен или отстранен от деца.
11. Винаги поставяйте промяна на устройството на стабилна, равна повърхност.
12. Никога не се движат променящата единица с едно дете от него.
13. Винаги проверявайте дали променящата единица не може да загуби своята стабилност.
14. Едно дете никога не трябва да се променя без разширението за смяна на мястото.
15. Инсталацията е да се извършва от компетентно лице.
16. Отговаря на изискванията за безопасност EN 12221-1+A1 (2013)
17. Не поставяйте продукта близо до източник на топлина, прозорец или други мебели.



ПРЕПОРЪКИ ЗА ПОЧИСТВАНЕ И ПОДДРЪЖКА.

18. Почиствайте с влажна кърпа.
19. Не използвайте агресивни почистващи препарати.
20. Твърдата дървесина може да се влоши малко с течение на времето: слънчевата светлина може да промени цвета си, а промените във влагата във въздуха могат да повлияят на повърхностната обработка. Но това не променя стойността, функционалността и срока на годност на мебелите.

KOMODA

VAŽNO! PROČITAJTE I SLIJEDITE OVE UPUTE I SPREMITE IH ZA BUDUĆE POTREBE.



SIGURNOSNE UPUTE

1. UPOZORENJE! Nikada ne ostavljajte dijete bez nadzora.
2. Svi montažni elementi moraju uvijek biti ispravni. Provjerite nakon nekog vremena da vijci još stroži ispravno.
3. UPOZORENJE! Budite svjesni opasnosti od otvorenih požara i drugih izvora jakih vrućina, kao što su električni štapići, plinovi, itd. U neposrednoj blizini proizvoda
4. Mijenja jedinica treba koristiti s konture mijenja jastuk. Promjena jastuk nije uključena s ovim proizvodom. Svako mijenjanje jastuk koristi mora biti 50cm širine, debljine 70 cm duge, a maksimalno 3,5 cm u središtu. Mijenja jastuk treba imati najmanje 2 podignutim rubovima.
5. Namještaj koji se prevrne može uzrokovati ozbiljne ili smrtonosne ozljede. UVIJEK pričvrstite namještaj na zid s pomoću priloženih pričvrsnika.
6. Kada zaključati kotači / kotača opremljena, moraju biti zaključana kada se mijenja jedinica je u uporabi.
7. Prsa namijenjen za uporabu za djecu do 11 kg ili 12 mjeseci.
8. UPOZORENJE: Nemojte koristiti ako su dijelovi slomljeni ili nedostaju. Koristite samo dijelove koje je odobrio proizvođač.
9. Molimo Vas koristite samo originalne Childhome- rezervne dijelove.
10. UPOZORENJE Kako biste izbjegli opasnost od gušenja, uklonite zaštitnu foliju prije korištenja ovog proizvoda. Ovu omotnicu treba uništiti ili držati podalje od djece.
11. Uvijek postavite mijenja jedinicu na stabilnu i ravnu površinu.
12. Nikad ne pomičite mijenja jedinicu s djetetom o tome.
13. Uvijek provjerite da li je mijenjanje uređaj ne može izgubiti svoju stabilnost.
14. Dijete nikada ne smije se mijenjati bez proširenja izmjenjivača na mjestu.
15. Instalacija će se provoditi kompetentne osobe.
16. Zadovoljava sigurnosne zahtjeve EN 12221-1+A1 (2013)
17. Ne stavljajte proizvod blizu izvora topline, prozora ili drugog namještaja.



PREPORUKE ZA ČIŠĆENJE I ODRŽAVANJE.

18. Očistite vlažnom krpom.
19. Ne koristite agresivna sredstva za čišćenje.
20. Čvrsta drva može lagano pogoršati tijekom vremena: sunčeva svjetlost može promijeniti boju, a promjene vlage u zraku mogu utjecati na površinsku obradu. Ali to ne mijenja vrijednost, funkcionalnost i rok trajanja namještaja.

СТУЛЬЧИК

ВАЖНЫЙ! ПРОЧИТАЙТЕ И СЛЕДУЙТЕ ЭТИМ ИНСТРУКЦИЯМ ВНИМАТЕЛЬНО И СОХРАНИТЕ ДЛЯ СПРАВОК В БУДУЩЕМ.



ИНСТРУКЦИИ ПО ТЕХНИКЕ БЕЗОПАСНОСТИ

1. **ПРЕДУПРЕЖДЕНИЕ!** Никогда не оставляйте ребенка без присмотра.
2. Все монтажные фитинги должны быть всегда затянуты надлежащим образом. Проверьте через некоторое время, что винты все еще затянуты должным образом.
3. **ПРЕДУПРЕЖДЕНИЕ!** Помните о риске открытого пожара и других источников сильной жары, таких как электрические барные пожары, газовые пожары и т. Д. В непосредственной близости от продукта
4. Изменяемый блок следует использовать с изменяющимся контуром подушки. Измененная подушка не входит в комплект поставки данного продукта. Любая изменяющаяся подушка должна быть 50 см в ширину, 70 см в длину и максимум 3,5 см толщины в центре. Изменяющаяся подушка должна иметь не менее 2 приподнятых краев.
5. Опрокидывание мебели может стать причиной получения серьезных травм и привести к смерти. Чтобы предотвратить опрокидывание, ВСЕГДА крепите мебель к стене с помощью аксессуаров, предотвращающих опрокидывание.
6. Когда блокируемые ролики/колеса установлены, они должны быть заблокированы, когда изменяемый блок в использовании.
7. Стульчик предназначен для детей до 11кг или 12 месяцев.
8. **ПРЕДУПРЕЖДЕНИЕ.** Не используйте, если детали повреждены или отсутствуют. Используйте только части, одобренные изготовителем.
9. Просьба использовать только оригинальные запасные части компании Childhome.
10. **ПРЕДУПРЕЖДЕНИЕ** Чтобы избежать риска удушья, удалите защитную пластиковую пленку перед использованием этого продукта. Этот конверт должен быть уничтожен или оставлен вдали от детей.
11. Всегда устанавливайте изменяемый блок на устойчивую плоскую поверхность.
12. Никогда не перемещайте изменяемый блок с ребенком на нем.
13. Всегда проверяйте, чтобы изменяемый блок не потерял свою устойчивость.
14. Ребенок никогда не должен меняться без удлинения чейнджера.
15. Установка должна осуществляться компетентным лицом.
16. Соответствует требованиям безопасности EN 12221-1+A1 (2013)
17. Не размещайте изделие вблизи источника тепла, окна или другой мебели.



РЕКОМЕНДАЦИИ ПО ЧИСТКЕ И ТЕХНИЧЕСКОМУ ОБСЛУЖИВАНИЮ.

18. Протирайте влажной тряпкой.
19. Не применяйте сильно действующих чистящих средств.
20. Твердая древесина со временем может незначительно ухудшиться: солнечный свет может изменить свой цвет, а изменение влажности в воздухе может повлиять на обработку поверхности. Но это не меняет стоимость, функциональность и срок хранения мебели.

尿布架 重要！

请仔细阅读并遵守这些说明 并 保持未来参考

！安全守则

1. 警告！切勿将儿童无人看管。
2. 所有装配配件应始终正确拧紧。定期检查螺丝是否是拧紧的。
3. 警告！请注意产品附近的明火和其他强热源，如电子炉火灾，燃气火灾等。
4. 此尿布架应与垫子一起使用。本产品不含垫子。配套本尿布架使用的垫子必须是50厘米款，70厘米长且中心厚度不能超过3.5厘米厚。垫子至少要有2个凸起的边缘。
5. 警告家具翻倒可能导致严重或致命的挤压伤害。总是使用翻转保护装置将这些家具固定在墙上。
6. 若有组装可锁定脚轮，在使用此尿布架时，请务必锁定脚轮。
7. 此尿布架适用于11公斤以内或1岁以内小孩。
8. 警告：如果部件损坏或丢失，请勿使用。只使用制造商批准的零件。
9. 请只使用生产商提供的原始配件或维修零件。
10. 警告为避免窒息危险，请在使用本产品之前取下保护性塑料包装。这个信封应该被销毁或远离儿童。
11. 本产品仅适用在平地上使用。
12. 当小孩置于此尿布架时，请勿移动。
13. 请随时检查此尿布架以防其失去稳定。
14. 在尿布架延伸件未展开到位时，请勿使用此尿布架更换尿布。
15. 请由合适的人员安装本产品。
16. 符合的安全要求 EN 12221-1+A1 (2013)
17. 请勿将产品放置在靠近热源，窗户或其他家具的地方。

🚰清洁和维护建议。

18. 用湿布清洁。
19. 请勿使用侵蚀性的清洁剂。
20. 随着时间的推移，实木可能会稍微恶化：阳光可以改变其颜色，而空气中的水分变化会影响表面处理。但这并不会改变家具的价值，功能和保质期。



made with love ♥



CHILDHOME
NEERVELD 13 B – 2550 KONTICH – BELGIUM
E-MAIL : INFO@CHILDHOME.COM

LAST UPDATE: 04/03/2020