



## EXPLICACION DEL MODELO

### *Modern Mid-Century*

Como su nombre indica, **Momic** de **Rafa García**, es la reinterpretación del clásico sofá de los años cincuenta (**Modern Mid-Century**) adaptado a un estilo de vida actual. Líneas delicadas, curvas suaves y formas orgánicas dan lugar a una familia de asientos de elegante sencillez y estética atemporal. Estilo moderno para interiores contemporáneos y dinámicos.

**Momic** se compone de un amplio programa modular. Dos medidas de asiento son el punto de partida para dar forma a sofás de 2 y 3 plazas, módulos con y sin brazo, varias opciones de chaise longue, un puff, terminales y una pieza con un ángulo de 45° para generar todo tipo de composiciones. Un diseño que se adapta tanto a pequeños espacios como a amplias plantas abiertas.

Sus dimensiones son contenidas; su estructura aérea le confiere un aspecto liviano; las almohadas están sueltas y las costuras en el respaldo aportan un toque sutil y distintivo. Las almohadas de respaldo incorporan un refuerzo de espuma, para que se mantengan erguidas cuando nos sentamos.

Paralelamente, sus robustas patas de madera de fresno quedan vistas adquiriendo protagonismo al enmarcar las sinuosas líneas de los brazos. Estas son además un elemento distintivo porque se pueden personalizar en todos los colores de tintes de nuestra carta.

La estética Mid-Century es bien conocida por hacer uso de colores vibrantes, aunque contrastados con tonos más neutros y calmados. Así es también la amplia oferta textil en la que puede tapizarse **Momic**.

Todos estos detalles hacen de **Momic** una pieza completamente actual. Un diseño que deseamos se convierta en un clásico de nuestro catálogo. Y que pueda convertirse en un objeto que pase de generación en generación.

## DESCRIPTION

### *Modern Mid-Century*

As its name suggests, **Momic** by **Rafa García** is the reinterpretation of the classic shapes of 50s sofa aesthetics (**Modern Mid-Century**) for a modern lifestyle. Delicate lines, soft curves and organic shapes create a seating family of elegant simplicity and timeless appearance. Modern flair for contemporary, dynamic interiors.

**Momic** includes an extensive modular programme. Two seat sizes are the starting point to create 2 and 3-seater sofas, modules with or without armrests, a variety of chaise longue possibilities, a pouf, terminal pieces and a 45° angled module to give shape to all kinds of compositions. A design that adapts to both small spaces and large open-plan layouts.

Its dimensions are moderate; its light structure gives it an airy appearance; the loose cushions and their stitching on the backrest provides a subtle, distinctive detail. The back cushions are reinforced with foam, so they remain firm when sitting down.

The sturdy ash wood legs take centre stage, available in any of our stains, they frame the sinuous lines of the armrests.

The Mid-Century aesthetic is well known for its use of vibrant colours, contrasted with neutral tones, easy to replicate with the wide range of fabrics in which **Momic** can be upholstered.

All these details make **Momic** a contemporary piece. A design that we hope will become a classic in our catalogue, to be passed down from generation to generation.

## CARACTERISTIQUES

### *Années 50 moderne*

Comme son nom l'indique, **Momic** de **Rafa García**, est la réinterprétation du canapé Classique des années 50 (**Modern Mid-Century**) adapté à un style de vie actuel. Les lignes délicates, les courbes douces et les formes organiques donnent vie à une famille d'assises à la simplicité élégante et l'esthétique intemporelle. Style moderne pour des intérieurs contemporains et dynamiques.

**Momic** est composé d'un grand programme modulable. 2 dimensions d'assise sont le point de départ pour former des canapés de 2 et 3 places, des modules avec et sans bras, plusieurs options de chaise longue, un pouf, des modules terminaux et une pièce d'angle à 45° afin de générer tout type de composition. Un design adapté aussi bien aux petits espaces qu'aux grands plateaux ouverts.

Ses dimensions sont contenues; sa structure aériée lui confère un aspect léger; les coussins sont indépendants et les coutures sur le dossier apportent une touche subtile et distinctive. Les coussins de dossier incorporent un renfort en mousse pour le bon maintien droit lors de l'utilisation.

Parrallèlement, ses pieds robustes en frêne sont visibles afin de se procurer une certaine importance afin de souligner les lignes sinueuses des bras. Les pieds sont aussi un élément distinctif avec la possibilité de personnalisation dans toutes les couleurs de teintes de notre carte.

L'esthétique années 50 est bien connue pour l'utilisation de couleurs vibrantes, bien que contrastées avec des tonalités plus neutres et calmes, qu'offre la grande offre textile utilisable pour tapisser **Momic**.

Tous ces détails font de **Momic** une pièce complètement actuelle. Un design que nous souhaitons devenir un classique de notre catalogue. Et qu'il puisse se convertir en un objet qui se transmet de générations en générations.

## FIRMEZA / FIRMNESS / FERMETÉ

SUAVE  
SOFT  
DOUX



FIRME  
FIRM  
FERME

**IMPORTANTE**

Las solicitudes de composiciones modulares deben adjuntar un plano en planta al realizar el pedido. La mano (derecha/izquierda) se interpreta siempre viendo el dibujo de frente.

La unión de los módulos se realiza mediante carracas.

Prevía solicitud, los sofás y módulos de 3 almohadas se pueden fabricar para que sean desmontables en destino (especificar en pedido). Adjuntamos instrucciones de montaje y desmontaje.

Disponible en vinilos u otras pieles sintéticas, pero no admite barrera ignífuga en estos casos.

Especifique en el pedido el color deseado para las patas (ver muestras de tintes para el fresno). Requiere montaje e incorporan instrucciones.

Servicio RAL disponible para este producto. Por favor, consulta el apartado "Colores RAL Classic" en la sección de "Otros acabados", al final de esta tarifa.

**IMPORTANT**

Please provide a plan with ordering. Left to right are taken to be as facing the composition.

The modules are joined by a ratchet system.

When specified on the order, sofas and modules with 3 cushions, can also be manufactured so that they can be partially dissembled upon arrival. Please follow the included instructions carefully.

This product is available in vinyl or synthetic leather, but in these upholstered options cannot have an interliner fitted.

Choose a stain colour for the solid ash legs from the chart at the of the price list. Attach them as per the instructions supplied with the product.

Match to RAL service available for this product. Please consult the "RAL Classic Colours" in the "Other finishes" section at the end of this price list.

**IMPORTANT**

Les demandes de compositions modulables doivent être obligatoirement accompagnées d'un plan se lisant toujours vue de face.

L'union des modules se fait par pièce d'union.

Sur demande, les canapés et modules avec 3 coussins peuvent être fabriqués de manière à les rendre démontables lors de la livraison (à spécifier sur la commande). Plan de montage/démontage joint à la commande.

Disponible en vinyle, simili cuir ou tout autre cuir synthétique, mais barrère ignifugée non admise dans ces cas de figure.

Bien indiquer sur votre commande la couleur de teinte désirée pour les pieds (palette de couleurs frêne). Montage nécessaire. Voir notice de montage livrée avec le produit.

Service RAL disponible pour ce produit. Merci de consulter la partie «Couleurs RAL Classic» dans la section «Autres finitions», à la fin du tarif.

**CARACTERISTICAS TECNICAS****TELA Y PIEL**

- Estructura y almohadas totalmente desfundables.
- Estructura de madera, forrada en espuma de densidad diferenciada (CMHR 30kg/25kg y 40CMX) y fibra de 100gr con velour.
- Bastidor de asiento preparado con cinchas NEA de 80mm.
- Bastidor de brazo y respaldo: estructura de madera de pino y tablex. Confeccionado en espuma de densidad diferenciada (CMHR 30kg/25kg y 40CMX).
- Almohada de asiento: espuma 40CMX y CMHR25 kg (composición de 2 densidades de espuma para la almohada) recubierta de fibra poliéster H150 y funda interior de tela.
- Almohada de respaldo: funda de algodón rellenas de FiberDream con refuerzo interno de espuma CMHR 40kg.
- Patas: madera de fresno maciza acabado en los tintes de nuestra carta.
- Pata central en sofás a partir de 2 m. de longitud y módulos a partir de 1,9 m.: acero F1 color negro regulable en altura.

**TECHNICAL SPECIFICATIONS****FABRIC AND LEATHER**

- Totally removable base and cushion covers.
- Wooden structure covered with foam of varying densities (CMHR 30kg/25kg, 40CMX) and H100g fibre.
- Seat structure fitted with 80mm NEA webbing.
- Back and arm wooden structure covered with multi-layered foam (CMHR 30kg/25kg and 40CMX).
- Seat cushion: 40CMX and CMHR25kg foam (composed of 2 different densities of foam for front and sides) covered with H150 thermofused polyester fibre and fabric inner cushion cover.
- Back cushion: cotton cover filled with FiberDream and CMHR40kg foam core.
- Legs: solid ash stained.
- Adjustable central foot: black F1 steel in the sofas from 2m length as well as modules from 1.9m.

**CARACTERISTIQUES TECHNIQUES****TISSU ET CUIR**

- Modèle 100% déhoussable.
- Structure en bois, recouvert en mousse de différentes densités (CMHR 30kg/25kg y 40CMX), avec fibre H100gr et recouvert d'une housse non tissée.
- Châssis d'assise préparé avec des sangles NEA de 80mm.
- Châssis de bras et de dossier : structure en pin et Tablex (panneau de fibre de bois haute densité) et mousse de différentes densités (CMHR 30kg/25kg y 40CMX).
- Coussins d'assise: mousse 40CMX et CMHR25 kg. (association de 2 densités différentes pour les côtés et la partie frontale), recouverte de fibre polyester H150, le tout recouvert d'une housse non tissée.
- Coussins de dos: housse coton garnie de FiberDream avec renforcement interne en mousse CMHR 40kg.
- Pieds bois massif en hêtre teinté (palette de couleurs Hêtre).
- Pieds central pour canapés à partir de 2 mètres de longueur et modules à partir de 1.9 mètres : acier F-1 noir, réglable en hauteur.

Ejemplos de composición / Composition examples

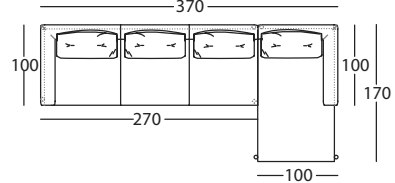
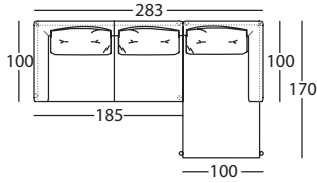

Ref: 359.122.U.I 359.142.T.D

359.122.Z4.I 359.142.T.D

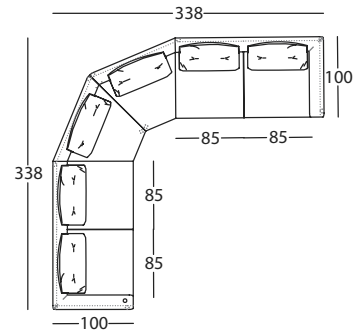
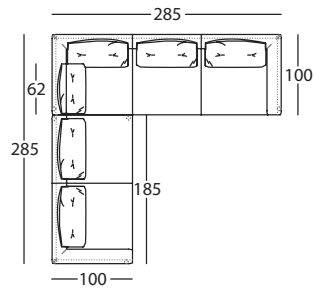

Ref: 359.11.Z5 + 359.26

359.16.Z6.BR.I 359.16.Z6.BR.D

359.122.U.I

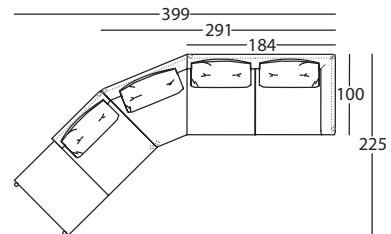
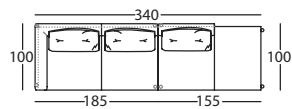

Ref: 359.121.U.I 359.17.RL.D

359.17.RL.I 359.16.Z6.BR.D

Módulos / Modules

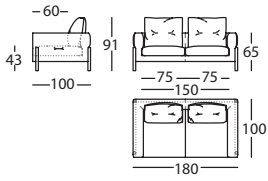

**359.11.U**

MOMIC SOFA 180  
MOMIC SOFA 180  
MOMIC CANAPE 180

1,02 m<sup>3</sup> / 1 Pack. / 65,8 kg

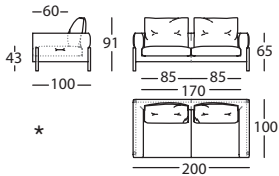

**359.11.W**

MOMIC SOFA 200  
MOMIC SOFA 200  
MOMIC CANAPE 200

1,13 m<sup>3</sup> / 1 Pack. / 70,3 kg

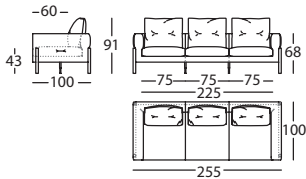

**359.11.Z2**

MOMIC SOFA 255  
MOMIC SOFA 255  
MOMIC CANAPE 255

1,44 m<sup>3</sup> / 1 Pack. / 89,8 kg

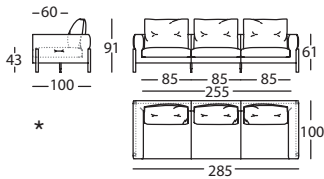

**359.11.Z5**

MOMIC SOFA 285  
MOMIC SOFA 285  
MOMIC CANAPE 285

1,6 m<sup>3</sup> / 1 Pack. / 94,6 kg

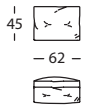

**359.26**

MOMIC COJIN ANGULO  
MOMIC CORNER CUSHION  
MOMIC COUSSIN ANGLE

0 m<sup>3</sup> / 1 Pack. / 4 kg

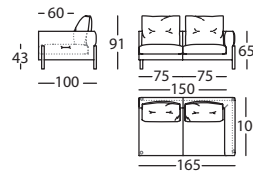

**359.122.S.D**

MOMIC MOD 165 BRAZO DCHO  
MOMIC MOD 165 RIGHT ARM  
MOMIC MOD 165 BRAS DROIT

0,94 m<sup>3</sup> / 1 Pack. / 57,4 kg

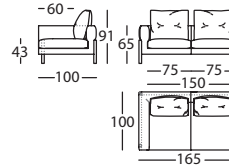

**359.122.S.I**

MOMIC MOD 165 BRAZO IZDO  
MOMIC MOD 165 LEFT ARM  
MOMIC MOD 165 BRAS GAUCHE

0,94 m<sup>3</sup> / 1 Pack. / 57,4 kg

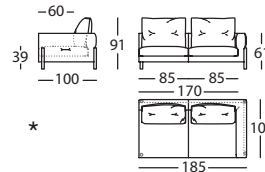

**359.122.U.D**

MOMIC MOD 185 BRAZO DCHO  
MOMIC MOD 185 RIGHT ARM  
MOMIC MOD 185 BRAS DROIT

1,05 m<sup>3</sup> / 1 Pack. / 60,4 kg

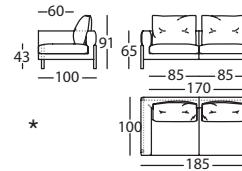

**359.122.U.I**

MOMIC MOD 185 BRAZO IZDO  
MOMIC MOD 185 LEFT ARM  
MOMIC MOD 185 BRAS GAUCHE

1,05 m<sup>3</sup> / 1 Pack. / 60,4 kg

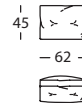

**359.26**

MOMIC COJIN ANGULO  
MOMIC CORNER CUSHION  
MOMIC COUSSIN ANGLE

0 m<sup>3</sup> / 1 Pack. / 4 kg

\* Puede formar ángulo con almohada respaldo ref. 359.26  
Can create angle with cushion ref. 359.26

Módulos / Modules

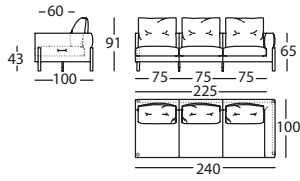

**359.122.Z1.D**

MOMIC MOD 240 BRAZO DCHO  
MOMIC MOD 240 RIGHT ARM  
MOMIC MOD 240 BRAS DROIT

1,35 m³ / 1 Pack. / 81,4 kg

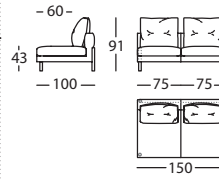

**359.121.R**

MOMIC MODULO 150  
MOMIC MODULE 150  
MOMIC MODULE 150

0,85 m³ / 1 Pack. / 49 kg

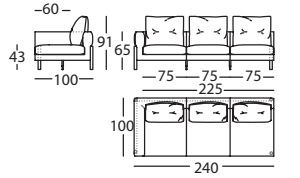

**359.122.Z1.I**

MOMIC MOD 240 BRAZO IZDO  
MOMIC MOD 240 LEFT ARM  
MOMIC MOD 240 BRAS GAUCHE

1,35 m³ / 1 Pack. / 81,4 kg

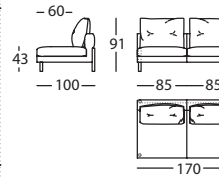

**359.121.T**

MOMIC MODULO 170  
MOMIC MODULE 170  
MOMIC MODULE 170

0,96 m³ / 1 Pack. / 52,5 kg

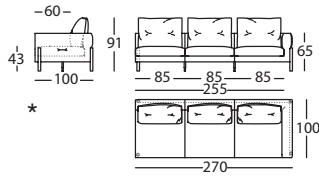

**359.122.Z4.D**

MOMIC MOD 270 BRAZO DCHO  
MOMIC MOD 270 RIGHT ARM  
MOMIC MOD 270 BRAS DROIT

1,52 m³ / 1 Pack. / 86,2 kg

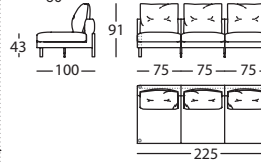

**359.121.Y**

MOMIC MODULO 225  
MOMIC MODULE 225  
MOMIC MODULE 225

1,27 m³ / 1 Pack. / 73 kg

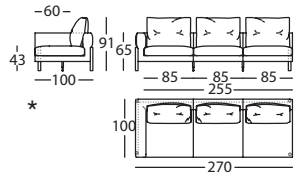

**359.122.Z4.I**

MOMIC MOD 270 BRAZO IZDO  
MOMIC MOD 270 LEFT ARM  
MOMIC MOD 270 BRAS GAUCHE

1,52 m³ / 1 Pack. / 86,2 kg

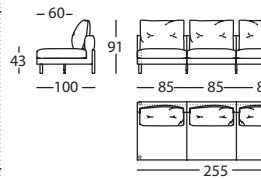

**359.121.Z2**

MOMIC MODULO 255  
MOMIC MODULE 255  
MOMIC MODULE 255

1,44 m³ / 1 Pack. / 77,8 kg

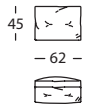

**359.26**

MOMIC COJIN ANGULO  
MOMIC CORNER CUSHION  
MOMIC COUSSIN ANGLE

0 m³ / 1 Pack. / 4 kg

\* Puede formar ángulo con almohada respaldo ref. 359.26  
Can create angle with cushion ref. 359.26

Chaise / Chaise longue

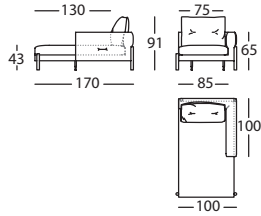

**359.142.T.D**

MOMIC CHAISE 170 BRAZO DCHO  
MOMIC CHAISE LONGUE 170 RIGHT ARM  
MOMIC CHAISE LONGUE 170 BRAS DROIT

0,96 m³ / 1 Pack. / 50,5 kg

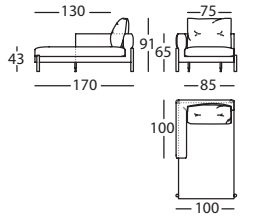

**359.142.T.I**

MOMIC CHAISE 170 BRAZO IZDO  
MOMIC CHAISE LONGUE 170 LEFT ARM  
MOMIC CHAISE LONGUE 170 BRAS GAUCHE

0,96 m³ / 1 Pack. / 50,5 kg

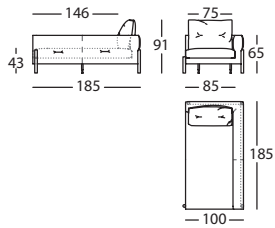

**359.142.U.D**

MOMIC CHAISE 185 BRAZO DCHO  
MOMIC CHAISE LONGUE 185 RIGHT ARM  
MOMIC CHAISE LONGUE 185 BRAS DROIT

1,05 m³ / 1 Pack. / 55,9 kg

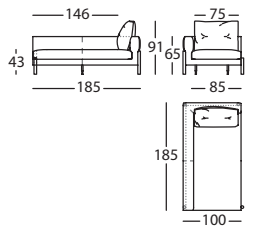

**359.142.U.I**

MOMIC CHAISE 185 BRAZO IZDO  
MOMIC CHAISE LONGUE 185 LEFT ARM  
MOMIC CHAISE LONGUE 185 BRAS GAUCHE

1,05 m³ / 1 Pack. / 55,9 kg

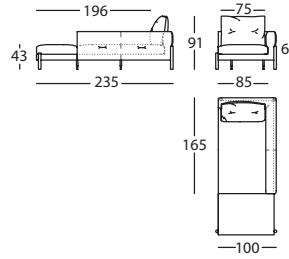

**359.142.Z.D**

MOMIC CHAISE 235 BRAZO DCHO  
MOMIC CHAISE LONGUE 235 RIGHT ARM  
MOMIC CHAISE LONGUE 235 BRAS DROIT

1,33 m³ / 1 Pack. / 70,3 kg

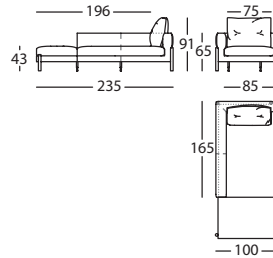

**359.142.Z.I**

MOMIC CHAISE 235 BRAZO IZDO  
MOMIC CHAISE LONGUE 235 LEFT ARM  
MOMIC CHAISE LONGUE 235 BRAS GAUCHE

1,33 m³ / 1 Pack. / 70,3 kg

Puf / Pouf

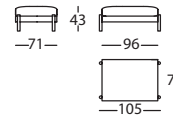

**359.152.LH**

MOMIC PUF 104X72  
MOMIC POUF 104X72  
MOMIC POUF 104X72

0,26 m³ / 1 Pack. / 16,4 kg

Ángulo / Corner / Angle

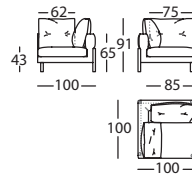

**359.161**

MOMIC ANGULO RECTO 100X100  
MOMIC S. CORNER 100X100  
MOMIC ANGLE 100X100

0 m³ / 1 Pack. / 40,6 kg

Módulo terminal / Terminal module

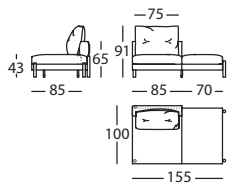

**359.17.RL.D**

MOMIC MOD TERMINAL 155 DCHO  
MOMIC MOD 155 RIGHT TERMINAL  
MOMIC MOD TERMINAL 155 DROIT

0,88 m³ / 1 Pack. / 43,1 kg

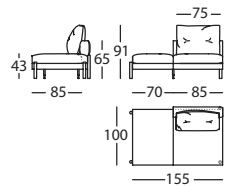

**359.17.RL.I**

MOMIC MOD TERMINAL 155 IZDO  
MOMIC MOD 155 LEFT TERMINAL  
MOMIC MOD TERMINAL 155 GAUCHE

0,88 m³ / 1 Pack. / 43,1 kg

Módulo ángulo / Corner Module

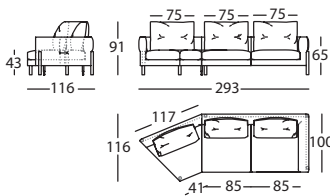

**359.16.Z6.BR.D**

MOMIC MOD ANGULO 293 BRAZO DCHO  
MOMIC CORNER MODULE 293 RIGHT ARM  
MOMIC ANGLE MODULE 293 BRAS DROIT

1,65 m³ / 1 Pack. / 86,3 kg

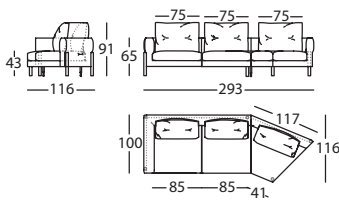

**359.16.Z6.BR.I**

MOMIC MOD ANGULO 293 BRAZO IZDO  
MOMIC CORNER MODULE 293 LEFT ARM  
MOMIC ANGLE MODULE 293 BRAS GAUCHE

1,65 m³ / 1 Pack. / 86,3 kg

ACABADOS / FINISHES / FINITIONS

PATAS / LEGS / PIED

FRESNO / ASH / FRÊNE  
TINTES / STAINS / TEINTES



DESCARGAS

Más información, ficheros 3D, 2D, BIM, certificados de resistencia, calidad y medio ambientales disponibles en:

[www.sancal.com/es/sofa-momic/](http://www.sancal.com/es/sofa-momic/)

DOWNLOADS

More information, 3D, 2D, BIM files as well as certificates for resistance, quality and the environment can be downloaded from:

[www.sancal.com/en/sofa-momic/](http://www.sancal.com/en/sofa-momic/)

TÉLÉCHARGEMENTS

Plus d'informations, fichiers 3D, 2D, BIM, certificats de résistance, de qualité et environnementaux disponibles sur :

[www.sancal.com/en/sofa-momic/](http://www.sancal.com/en/sofa-momic/)