

Cover



Design Giuseppe Bavuso

Cover

Closing system equipped with single-face hinged doors in glass, gres, fabric and synthetic leather. The core of the Cover project is the uprights, fixed to the ceiling and to the floor, which gather the concealed hinges of the door and the exclusive integrated internal led lighting system. Shelves and drawers are fixed directly to the uprights without visible screws, which allows a free and easily adjustable arrangement.

Sistema di chiusura attrezzato con ante battenti monofronte in vetro, grès, tessuto e similpelle. Fulcro del progetto Cover sono i montanti, fissati a soffitto e a pavimento, che raccolgono i cardini invisibili delle ante e l'esclusivo sistema integrato di illuminazione interna a led. Mensole e cassettiere vengono fissate ai montanti con un sistema ad incastro, senza viti a vista, che consente una disposizione libera e modificabile nel tempo con estrema facilità.

System mit Drehtüren aus Glas, Grès, Stoff und Kunstleder. Der Kern des Projekts Cover sind die Pfosten, die an der Decke und am Boden befestigt sind und die unsichtbaren Scharniere der Türen und das exklusive integrierte System der internen Led-Beleuchtung sammeln. Regale und Schubladen sind an den Pfosten mit einem Verriegelungssystem ohne sichtbare Schrauben befestigt, was eine freie und modifizierbare Anordnung mit extremer Leichtigkeit ermöglicht.

Système de fermeture équipé de portes battantes, en verre, grès, tissu et similicuir. Le cœur du projet Cover sont les montants, fixés au plafond et au sol, qui intègrent les charnières invisibles des portes et le système exclusif d'éclairage led à l'intérieur. Les étagères et les tiroirs sont fixés aux montants avec un système à encastrement, sans vis visibles, avec libre disposition, qui peut être facilement modifiée ensuite.

Sistema de cierre equipado con puertas batientes de un solo lado en vidrio, grès, tejido y similcuero. El núcleo del proyecto Cover son los montantes, fijados al techo y al suelo, que recogen las bisagras invisibles de las puertas y el exclusivo sistema integrado de iluminación led interna. Los estantes y los cajones se fijan a los montantes con un sistema de enganche, sin tornillos visibles, que permite una disposición libre y modificable en el tiempo con extrema facilidad.

Struttura Structure: 14 brown
 Ante in vetro Glass doors: 103 grigio ardesia opaco
 Accessori interni Internal equipment: 25 melaminico larice carbone
 Vassoi estraibili Pull-out trays: 153 similpelle castoro

Storage systems





Storage systems

Cover ➤

Ripiani estraibili *Pull out trays*: 14 brown e 153 similpelle castoro
Contenitori *Organizer*: 15 noce
Porta orologi, vaschetta concava, vaschetta con fessure
Watch holder, concave box and box with jewels slots: 250 ecopelle castoro

Le ante Cover sono realizzate in vetro singolo temperato di spessore 4 mm, disponibili in tutti i vetri temperati di sicurezza: trasparenti, riflettenti, acidati, specchio e laccati opachi, lucidi e reflex nei 74 colori Ecolorsystem, in alternativa la versione in gres, disponibile in tre varianti di colore crema, moka e piedra, tessuto e similpelle. La maniglia in metallo pressofuso, integrata nell'anta, è uno degli elementi di caratterizzazione estetica del progetto Cover. Il sistema prevede anche mensole in vetro con ring in alluminio, che offrono l'ulteriore possibilità di top rivestito similpelle.

The Cover doors are made of 4 mm thick single tempered glass, available in all safety tempered glass: transparent, reflective, etched, mirror and mat, glossy and reflex lacquered in the 74 Ecolorsystem colors, and as second option in gres, available in three colors crema, moka and piedra, fabric and synthetic leather. The dye casting metal handle, integrated into the door, is one of the main aesthetic element of the Cover project. The system is also available with glass shelves with aluminium ring, providing an additional possibility to be covered with synthetic leather.

Die Türen sind aus 4 mm dickem gehärteten Glas, erhältlich in allen Sicherheitsglasarten: transparent, reflektierend, geätzt, Spiegel- und mat, glänzend und Reflex lackiert in den 74 Ecolorsystem Farben, alternativ ist die Version in Grès erhältlich in drei Varianten Creme, Moka und Piedra, Stoff und Kunstleder. Der Druckguss-Griff der in die Tür integriert ist, ist eines der ästhetischen Charaktereigenschaften des Programms Cover. Das System sieht auch Glasböden mit Alu-Umrandung vor, die mit Kunstleders.

Les portes Cover sont en verre trempé simple de 4 mm d'épaisseur, disponible dans tous les verres trempés de sécurité: transparent, réfléchissant, acide, miroir et laqué mat, brillant et reflex dans les 74 couleurs Ecolorsystem, ou en version céramique, disponible en trois couleurs Crema, Moka et Piedra, tissu et similicuir. La poignée en métal moulé, intégrée dans la porte, est un élément de caractérisation esthétique du projet Cover. Le système comprend également des étagères en verre avec structure en aluminium, qui sur demande peuvent être recouverts par un plateau en similicuir.

Las puertas Cover están hechas de solo cristal templado de 4 mm de grosor, disponible en todos los cristales templados de seguridad: transparentes, reflectantes, acidados, espejo y lacados mate, brillante y reflex en los 74 colores Ecolorsystem, en alternativa la versión en gres, disponible en tres colores Crema, Moka y Piedra, tejido y simil cuero. La manilla en metal inyectado, integrada en la puerta, es una de los elementos de caracterización estética del proyecto Cover. El sistema prevé también estantes en cristal con aro en aluminio, que ofrecen la posibilidad del top revestido en simil cuero.



Storage systems

Cover [➔](#)

Mensola Shelf: 25 melaminico larice carbone
Asta portabiti Cloth hangers: 153 similpelle castoro
Struttura Structure: 14 brown
Ante in vetro Glass doors: 103 grigio ardesia opaco



Storage systems

Cover ↗

Struttura *Structure*: 303 bronzo
 Ante in tessuto *Lux Lux fabric doors*: T051 salvia
 Accessori interni *Internal equipment*:
 vetro 63 grigio trasparente e 153 similpelle castoro

Nella foto *In this photo*
 Boiserie *Wall paneling system*: Modulor
 Contenitore *Cabinet*: Self



Perfettamente ingegnerizzato per essere montato senza viti a vista, il sistema Cover consente di realizzare cabine armadio e nicchie attrezzate in piena continuità con gli ambienti, senza soglia a pavimento. Pensato per integrarsi perfettamente nelle nicchie e nei vani grazie alla realizzazione sempre su misura, Cover è definito dall'idea di trasformare le ante nell'unico elemento strutturale dell'armadio, a cui l'attrezzatura si aggancia liberamente, senza alcuna necessità di intervenire sulle pareti.

Perfectly engineered to be fitted without visible screws, the Cover system allows to create walk-in wardrobes and equipped niches without threshold on the floor. Cover is designed to perfectly fit niches and spaces, and is defined by the idea of making doors the only structural element of the cabinet. The internal equipment is fixed to this structural element, without any further wall fixing.

Perfekt entwickelt, um ohne Schrauben montiert zu werden, ermöglicht das System Cover begehbaren Kleiderschränken und Nischen ohne Schwelle auf dem Boden zu gestalten. Cover Kennzeichen sind die Türen als Strukturelement des Schrank, wobei die verschiedene Elemente stufenlos befestigt werden und die Rück frei bleibt.

Parfaitement conçu pour être assemblé sans vis visibles, le système Cover permet de réaliser des cabines dressing et niches équipées, complètement intégrées aux espaces sans seuil au sol. Conçu pour s'adapter parfaitement dans les niches et les ouvertures grâce à la réalisation toujours sur mesure, le projet Cover transforme les portes dans le seul élément structurel du placard, auquel fixer tous les accessoires à l'intérieur, sans qu'il soit nécessaire d'intervenir sur les murs.

Perfectamente diseñado para ser montado sin tornillos a la vista, el sistema Cover permite realizar vestidores y nichos equipados en plena continuidad con los ambientes, sin elementos en el suelo. Diseñado para integrarse perfectamente a los nichos y los huecos gracias a su realización siempre a medida, Cover está definido con la idea de transformar las puertas en el único elemento estructural del armario, y sirven de soporte al equipamiento interior, sin ninguna necesidad de intervenir en las paredes.



Storage systems

Cover ➤

Struttura *Structure*: 30 alluminio
 Cassettiera e basamento *Drawers and floor base*: 59 grigio chiaro
 Top *Top*: 68 specchio grigio
 Ripiano *Shelf*: 30 alluminio, 63 grigio trasparente
 Vassoio portaoggetti e cesta *Storage tray and box*: 154 simipelle argilla



Storage systems

Cover ↗

Struttura *Structure*: 14 brown
Ante in vetro *Glass doors*: 99 caffè opaco
Accessori interni *Internal equipment*: 25 melaminico larice carbone
Vassoi estraibili *Pull-out trays*: 153 similpelle castoro

Cover è un sistema di ante battenti monofronte in vetro, grès, tessuto o similpelle che possono essere utilizzate per chiudere gli ambienti dedicati alle cabine armadio o, in alternativa, per trasformare le nicchie in veri e propri armadi a muro. Le ante con apertura battente, con struttura in estruso di alluminio, vetro singolo o gres spessore 4 mm, sono dotate di maniglie in pressofusione di zama con nottolino fisso o con serratura e chiave.

Cover is a single-sided glass, gres, fabric or synthetic leather hinged door system, that can be used to close area dedicated to the walk-in closets or, alternatively, to transform niches into real wardrobes. The 4 mm thick doors glass or porcelain with hinged opening, with extruded aluminum structure, are equipped with handles in die-casting aluminium with fixed revolving nut or with lock and key.

Fluegeltuer-Einbausystem mit Frontfüllungen aus Glas, Grès, Stoff oder Kunstleder, die ermöglichen Ankleide Raumlösungen zu begrenzen oder Nische als eingebaute Schrankräumen zu verwenden. Fluegeltuer mit strangepresster Aluminium Struktur und 4 mm Glas oder Grès Scheibe, zusammen mit integrierter Druckguss-Griff mit Verriegelung oder Schluessel.

Cover est un système de porte battante uniface en verre, grès, tissu ou similicuir, qui peut être utilisé pour fermer des espaces dressings ou pour transformer les niches en vrais placards. Les portes battantes, avec structure en aluminium extrudé, en verre ou grès de 4 mm d'épaisseur, sont équipées de poignées en aluminium moulé sous pression avec verrou fixe ou avec serrure et clé.

Cover es un sistema de puertas batientes mono frontal de vidrio, gres, tejido o simil cuero que pueden ser utilizadas para cerrar los entornos dedicados a los vestidores o, alternativamente, para transformar los nichos en armarios a pared reales. Las puertas con apertura batiente, con estructura de aluminio extruído, vidrio o gres de 4 mm de espesor, están equipadas con manillas en inyección de zamak con condena fija o con cerradura y llave.



Storage systems

Cover [➤](#)

Struttura *Structure*: 14 brown
Ante in vetro *Glass doors*: 99 caffè opaco
Accessori interni *Internal equipment*: 25 melaminico larice carbone

L'attrezzatura completa del sistema Cover prevede basamenti, mensole, aste portabiti, ripiani estraibili e cassettiere. Tutti gli elementi vengono fissati ai montanti con un sistema ad incastro, senza viti a vista, e la disposizione può essere modificata e variata nel tempo con estrema facilità.

Cover system accessories include floor bases, shelves, cloth-hanger rods, pull out shelves and drawer units. All the elements are fixed directly to the uprights, without visible screws, and the layout can be modified any time in an easy way.

Die Ausstattung des Systems Cover bietet Basisboden, Fachboden, Kleiderstange ausziehbare Fachboden und Schubladenelemente an. Alle Elemente sind an den Pfosten befestigt mit einem Verbindungssystem ohne sichtbare Schrauben und die Verstellung kann im Laufe der Zeit leicht verändert werden.

L'équipement complet du système Cover comprend bases au sol, étagères, tiges porte-manteaux, étagères extractibles et bloc tiroirs. Tous les éléments sont fixés aux montants avec un système à encastrement sans vis visibles et la disposition peut être facilement modifiée ensuite.

El equipo completo del sistema Cover proporciona soportes, estantes, barras colgantes, estantes extraíbles y cajoneras. Todos los elementos se fijan a los montantes con un sistema a encaje, sin tornillos a vista, y la disposición se puede modificar y variar en el tiempo con facilidad extrema.



Storage systems

Cover ↗

Struttura *Structure*: 13 nero
Vetro *Glass*: 63 grigio trasparente

Concezione progettuale
Design concept



Il progetto Cover rinnova la concezione progettuale della nicchia o dell'armadio a muro, trasformando le ante nell'unico elemento strutturale necessario a cui agganciare l'attrezzatura interna. Come tutti i sistemi Rimadesio, Cover è dotato di una serie di accorgimenti esclusivi, come i montanti muniti di un esclusivo sistema di regolazione invisibile in tre direzioni, che consente una perfetta messa in bolla delle ante, anche con composizioni di grandi dimensioni. L'attrezzatura completa del sistema Cover prevede basamenti, mensole, aste portabiti, ripiani estraibili e cassettiere. Tutti gli elementi vengono fissati ai montanti con un sistema ad incastro, senza viti a vista, e la disposizione può essere modificata e variata nel tempo con estrema facilità.

The Cover project renews the design concept of the niche or wardrobe, transforming the doors in the one and only structural element, necessary to fix the internal equipment. As all Rimadesio systems, Cover presents some exclusive features, such as the uprights equipped with a three direction invisible adjustment system, that allows a perfect leveling of the doors, even with compositions of large dimensions. Cover system accessories include floor bases, shelves, cloth-hanger rods, pull out shelves and drawer units. All the elements are fixed directly to the uprights, without visible screws, and the layout can be modified any time in an easy way.

Das Projekt erneuert das Konzept der Nische oder den Schrankraum. Die Türen sind die einzige strukturelle Elemente wo wird die Innenausrüstung fixiert. Wie alle Rimadesio Systeme hat Cover eine exklusive System mit Pfosten, die eine perfekte Nivellierung der Türen erlaubt, auch mit großen Kompositionen. Die Ausstattung des Systems Cover bietet Basisboden, Fachboden, Kleiderstange ausziehbar, Fachboden und Schubladenelemente an. Alle Elemente sind an den Pfosten befestigt mit einem Verbindungssystem ohne sichtbare Schrauben und die Verstellung kann im Laufe der Zeit leicht verändert werden.

Le projet Cover renouvelle la conception d'équiper une niche ou un placard en transformant les portes dans le seul élément structurel nécessaire auquel fixer tous les accessoires à l'intérieur. Comme tous les autres systèmes Rimadesio, Cover est doté d'une série de détails exclusifs, comme les montants, équipés d'un système invisible exclusif de réglage en trois directions, qui permet une parfaite mise à niveau des portes, même avec des grandes compositions. L'équipement complet du système Cover comprend bases au sol, étagères, tiges porte-manteaux, étagères extractibles et bloc tiroirs. Tous les éléments sont fixés aux montants avec un système à encastrement sans vis visibles et la disposition peut être facilement modifiée ensuite.

El proyecto Cover renueva la concepción de proyecto de los espacios pequeños o del armario contra pared, transformando las hojas en el único elemento estructural necesario a los cuales enganchar el equipo interior. Como todos los sistemas Rimadesio, Cover está dotado de una serie de recursos exclusivos, como los montantes que tienen un exclusivo sistema de regulación invisible en tres direcciones, que permiten una perfecta nivelación de las hojas, también en composiciones de grandes dimensiones. El equipo completo del sistema Cover proporciona soportes, estantes, barras colgantes, estantes extraíbles y cajoneras. Todos los elementos se fijan a los montantes con un sistema a encaje, sin tornillos a vista, y la disposición se puede modificar y variar en el tiempo con facilidad extrema.

Caratteristiche tecniche esclusive
Exclusive technical features

Elementi strutturali
Structural elements

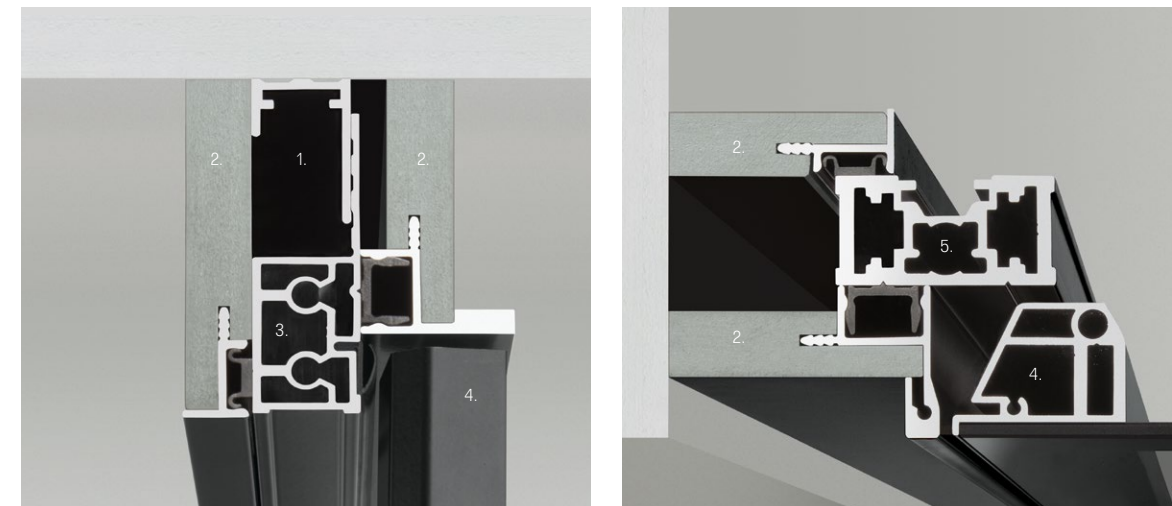

1. Profilo di aggiustaggio a soffitto in estruso di alluminio. Consente la perfetta messa in bolla del traverso e di compensare gli eventuali dislivelli del soffitto. / Ceiling adjusting profile in extruded aluminium. It allows a perfect leveling of the runner and to compensate any possible unevenness of the ceiling.
2. Fasce di aggiustaggio con profilo di supporto in estruso di alluminio e fascia di compensazione in mdf laccato adattabile al vano. Esclusivo sistema di aggancio a scomparsa in nylon. / Fillers with supporting profile in extruded aluminium and adjustment filler in lacquered mdf perfectly adaptable to the opening. Unique concealed nylon fixing system.
3. Traverso strutturale in estruso di alluminio, dotato di magneti di chiusura, pistoncino idraulico e guarnizione di battuta in pvc per un movimento di chiusura ammortizzato. / Structural crosspiece in extruded aluminium, equipped with closing magnets, hydraulic piston and perimeteric joint in pvc, which allows a soft and silent closing.
4. Pannello porta, struttura in estruso di alluminio e vetro singolo frontale temperato oppure gres spessore 4 mm. Guarnizione di chiusura in pvc. / Panel door with extruded aluminium structure and single tempered front glass or porcelain thickness 4 mm. Closing joint in silicone rubber.
5. Montante strutturale in estruso di alluminio, accessoriabile con illuminazione a led opzionale. Cerniera incassata con chiusura magnetica e con regolazione micrometrica dell'altezza del pannello. / Extruded aluminium structural upright, which can be equipped with optional led lighting system. Patented recess hinges with magnetic closing which allow a micrometric adjusting of the panel door.

Sistema di fissaggio degli accessori
Accessories fixing system



Tutti gli accessori vengono fissati ai montanti con un sistema ad incastro, senza viti a vista, e la disposizione può essere modificata e variata nel tempo con estrema facilità. All the elements are fixed directly to the uprights, without visible screws, and the layout can be modified any time in an easy way.

Maniglie
Handles



1. 2013 maniglia in pressofusione di zama incassata a filo struttura. / Die-casting aluminium handle.
2. 2014F / 2014C maniglia in pressofusione di zama con serratura e chiave. Die-casting aluminium handle with lock and key.

Tipologie compositive
Different compositions

Ante battenti
Hinged doors

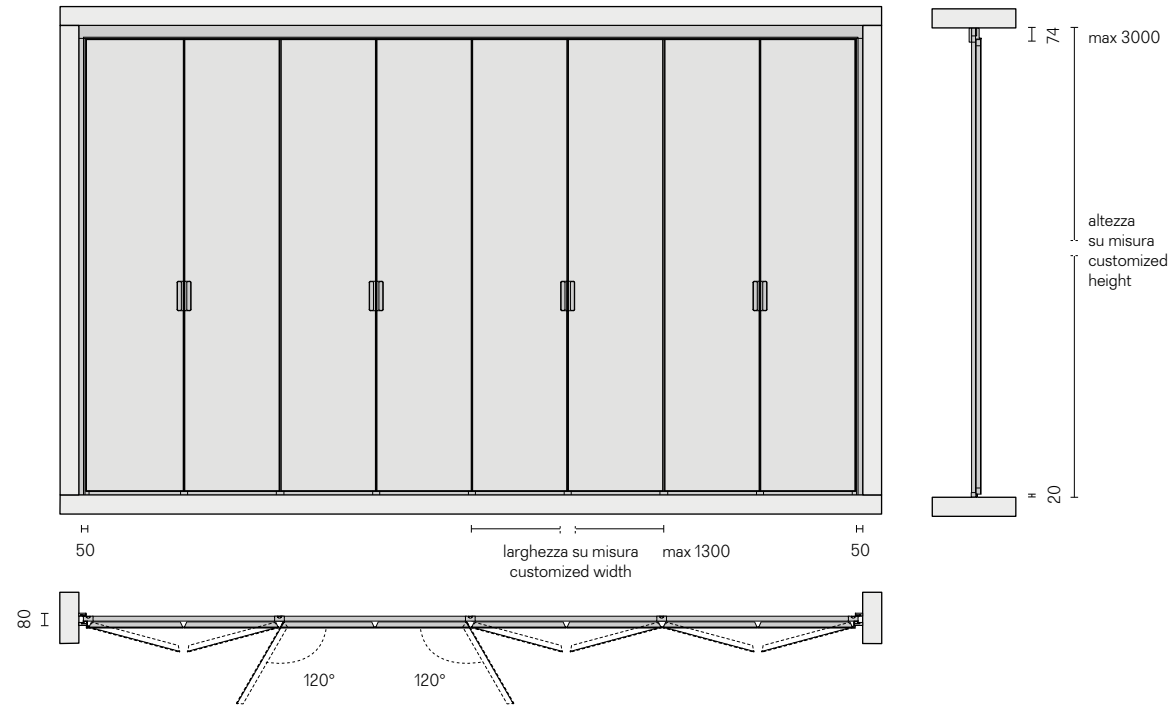

Ante battenti con attrezzatura interna
Hinged doors with internal equipment

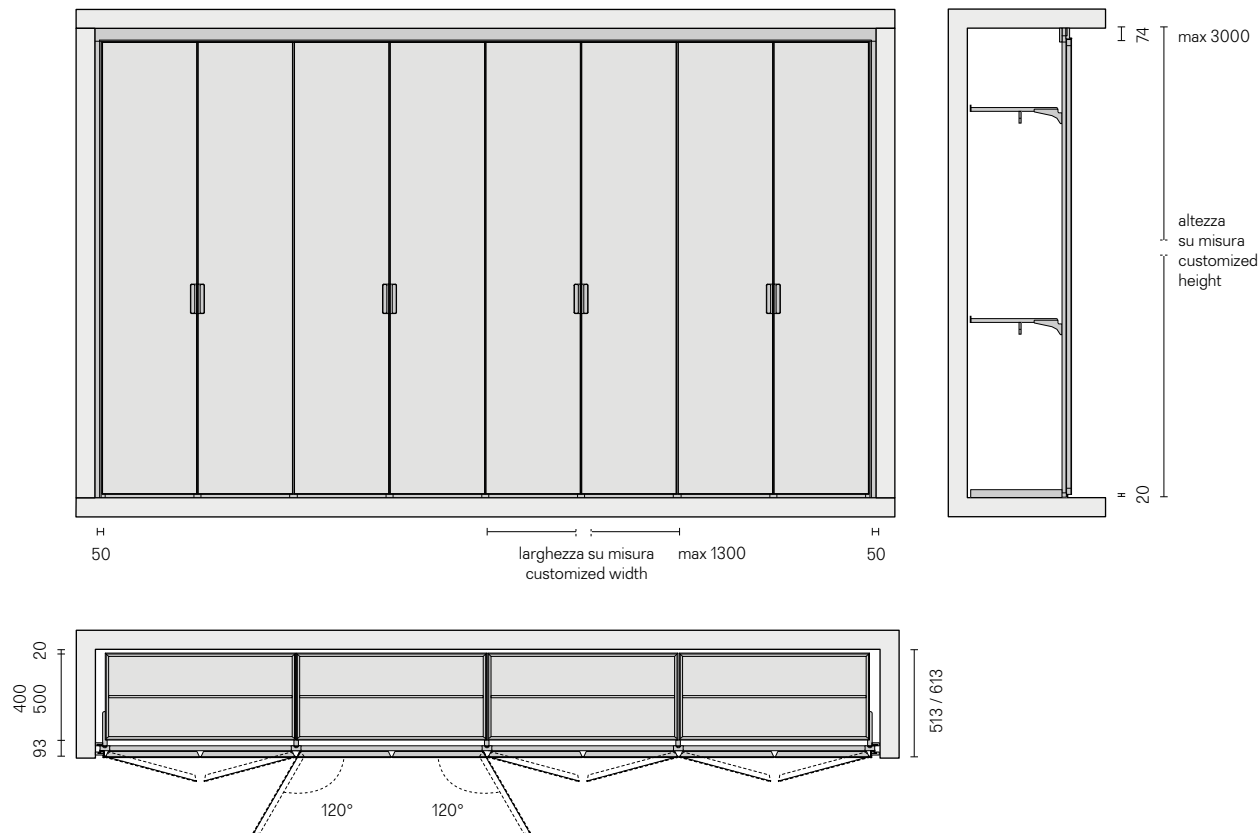

Possibilità di utilizzo
Possible compositions

Composizione a muro
Wall composition

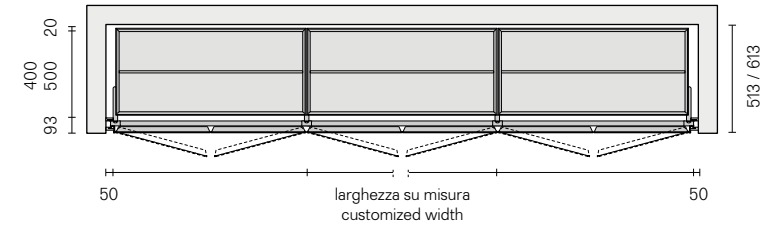

Composizione lineare con fianchi finali
Linear composition with terminal panels

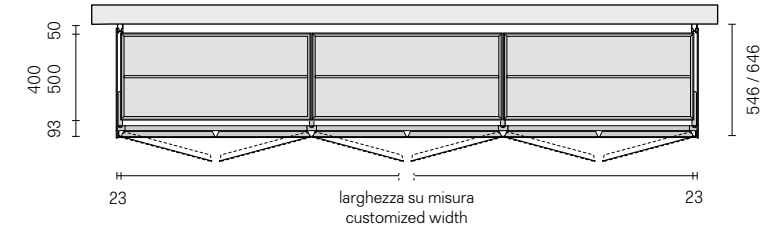

Composizione ad angolo esterno
Composition with external corner

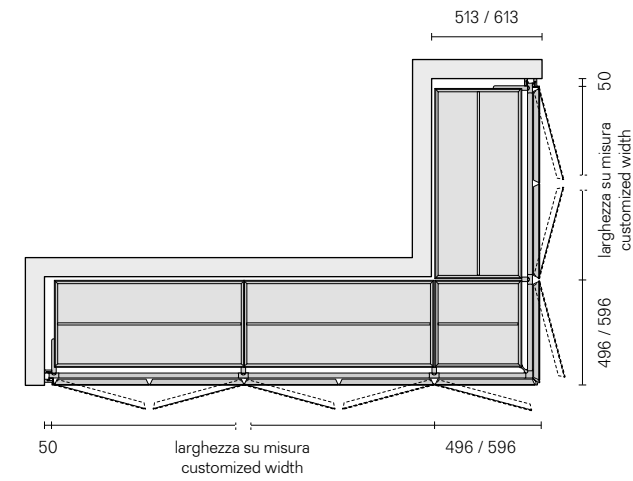

Composizione ad angolo esterno
Composition with external corner

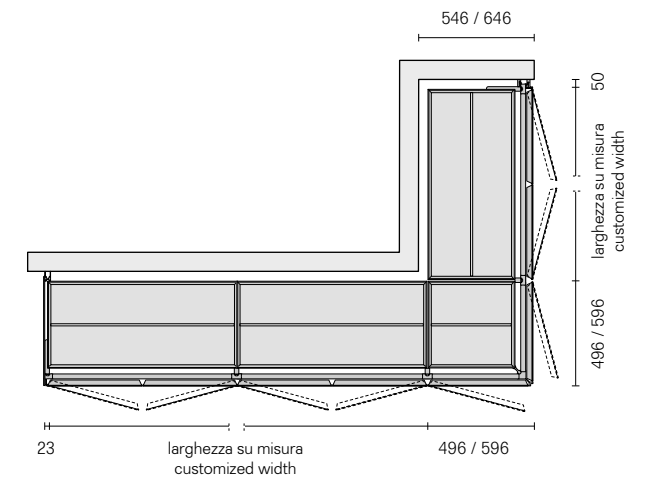

Composizione angolare
Corner composition

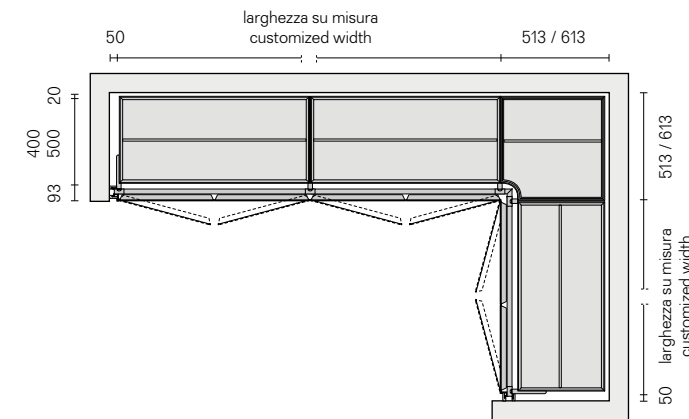

Composizione a C
C-shaped composition

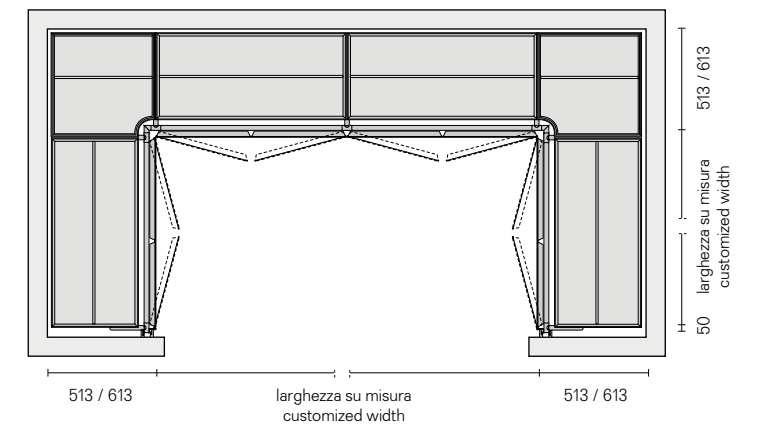

Modularità e componenti
Modularity structure and components

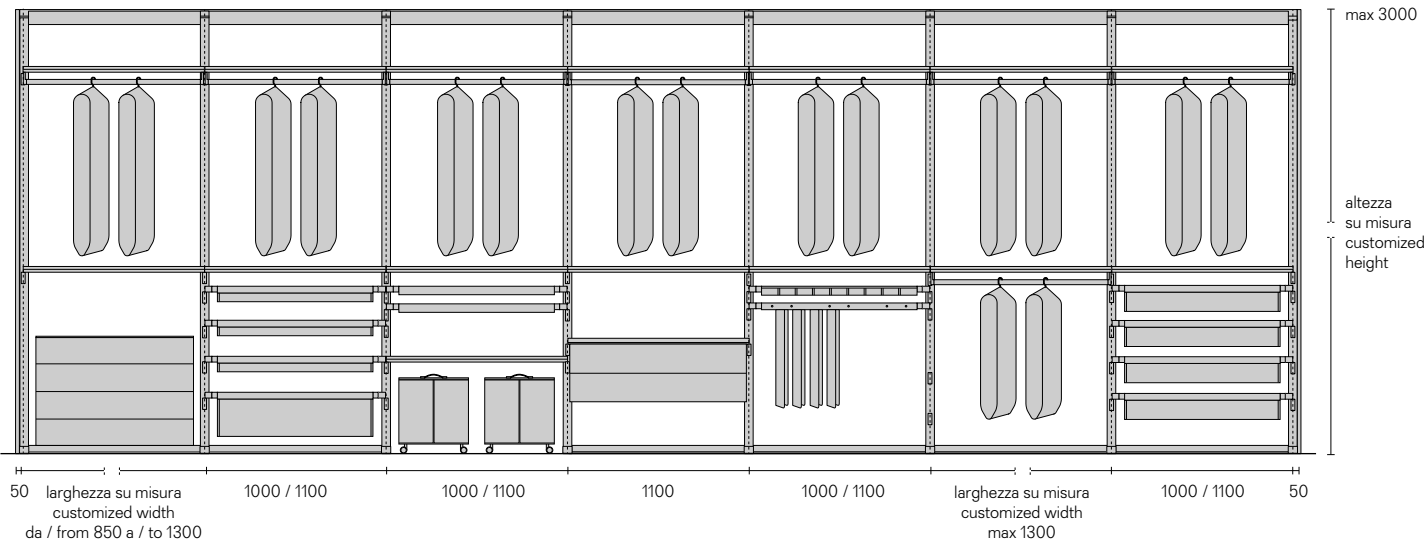

Anta battente con struttura in estruso d'alluminio, disponibile con rivestimento in vetro, gres, tessuto e similpelle. Chiusura con chiave opzionale / Panel door with hinged opening, structure in extruded aluminium, available in glass, gres, fabric and synthetic leather. Key lock on request

Fianco finale disponibile con rivestimento in vetro temperato, gres, tessuto e similpelle / Terminal panel in tempered glass, gres, fabric and synthetic leather

Montante strutturale e montante ad angolo esterno in estruso di alluminio con illuminazione led opzionale. Profilo di aggiustaggio a soffitto e traverso strutturale Structural runner and upright for external corner in extruded aluminium, also available with an internal led lighting system. Ceiling adjusting profile and structural crosspiece

Fasce di aggiustaggio laterali e superiori, anteriori e posteriori / Lateral and upper, front and back fillers

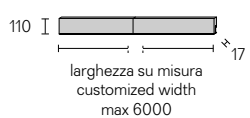
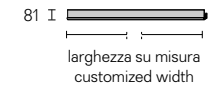
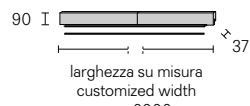
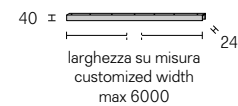
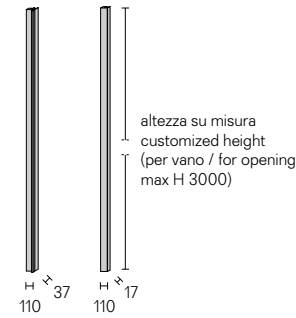
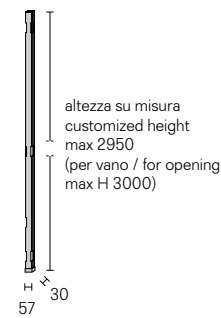
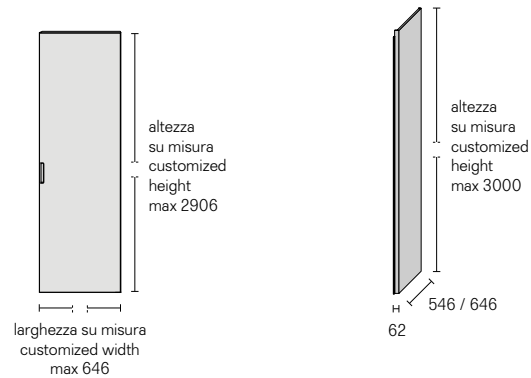

Accessori
Accessories

Ripiano estraibile con vaschetta in similpelle / Pull out shelf with tray in synthetic leather finishing

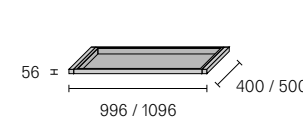

Contenitore in essenza di noce Walnut veneered organizer

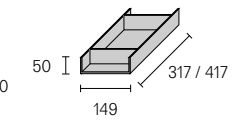

Separatore doppio Organizer with double partition

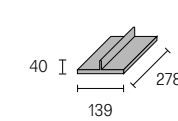

Porta orologi / Watch holder

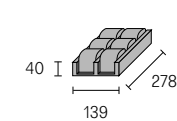

Vaschetta concava e vaschetta con fessure / Concave box and box with jewels slot

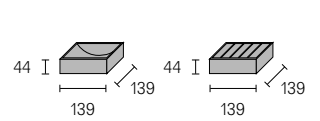

Ripiano estraibile con portapantaloni e vani per cinture in similpelle / Pull out shelf with trousers rack and belts tray in synthetic leather finishing

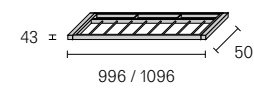

Ripiano estraibile portacravatte in similpelle / Pull out shelf with tie rack in synthetic leather finishing

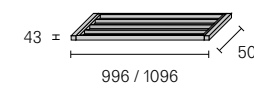

Ripiano estraibile portascarpe in similpelle / Pull out shelf with shoe rack in synthetic leather finishing

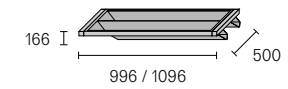

Ripiano estraibile con organizer in similpelle / Pull out shelf with organizer tray in synthetic leather finishing

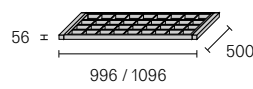

Cesto basso estraibile in similpelle / Pull out small tray in synthetic leather finishing

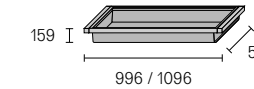

Cesto alto estraibile in similpelle / Pull out big tray in synthetic leather finishing

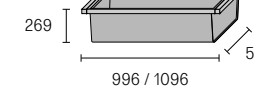

Asta portabiti per mensola con rivestimento opzionale in similpelle / Cloth hanger for shelf with optional cover in synthetic leather

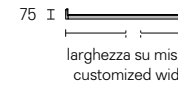

Cesta e vassoio in similpelle / Synthetic leather box and tray

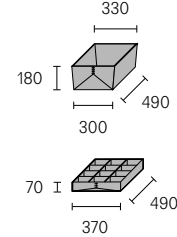

Contenitore su ruote in similpelle / Cabinets on wheels in synthetic leather finishing

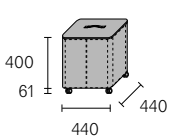

Basamento in legno laccato o in melaminico / Floor base in lacquered wood or melamine

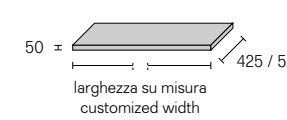

Mensola in melaminico con profilo posteriore in alluminio Melamine shelf with rear aluminium profile

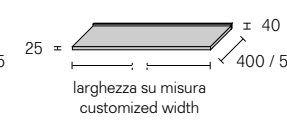

Mensola in vetro con ring in alluminio e top opzionale in similpelle / Glass shelf with aluminium ring and optional top in synthetic leather finishing

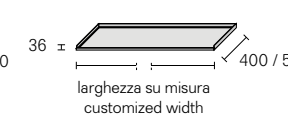

Cassettiera sospesa in legno laccato o melaminico, top in specchio grigio. Top opzionale in similpelle / Suspended drawer unit in lacquered wood or melamine, top in gray mirror. Optional top in synthetic leather

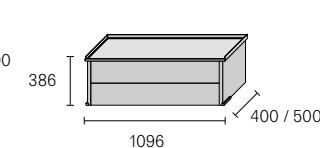

Cassettiera per basamento, o su ruote, in melaminico con tre cassetti / Drawer unit, or on wheels, in melamine with three drawers

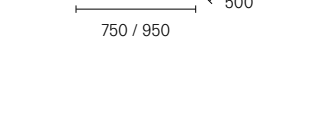
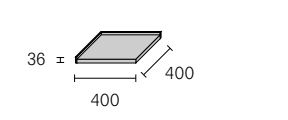
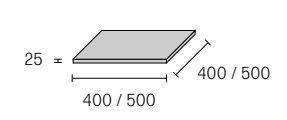
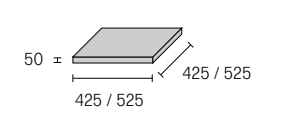
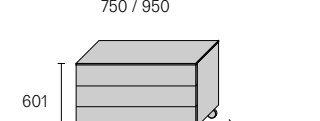
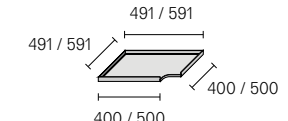
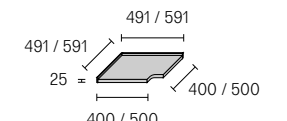
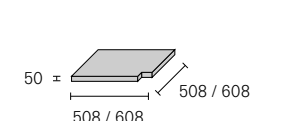
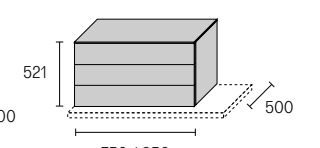

Cassettiera per basamento, o su ruote, in vetro laccato o in melaminico con quattro cassetti / Drawer unit, on wheels in lacquered glass or in melamine with four drawers

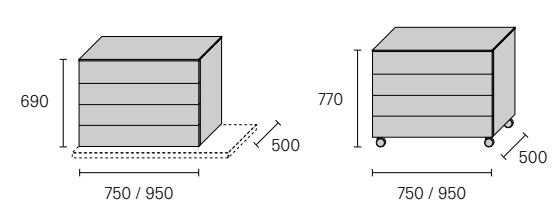

Top opzionale in melaminico con fondo rivestito in similpelle, per cassetteria su basamento o su ruote / Optional top in melamine with bottom part covered with synthetic leather, for drawer units on base or on castors

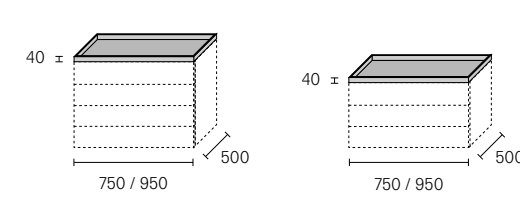

Tovaglietta opzionale in similpelle per fondo cassetti / Optional synthetic leather mat for drawer bottom

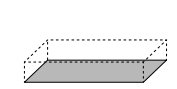

Accessori interni
Internal equipment



1.



2.

1. Mensole in melaminico larice carbone / Coal larch shelf
2. Portacravatte in similpelle castoro / Tie rack shelf in castoro synthetic leather finishing
3. Contenitori su ruote in similpelle castoro / Baskets on wheels in castoro synthetic leather finishing
4. Portapantaloni con vani porta cinture in similpelle castoro / Trousers rack with belts tray in castoro synthetic leather finishing
5. Portascarpe in similpelle castoro / Shoe rack in castoro synthetic leather finishing
6. Cassettiera per basamento in melaminico larice carbone / Drawer units on floor base in coal larch melamine



3.



4.



5.



6.



1.



2.

1. Mensola in vetro dotata di ring in alluminio brown e rivestito in similpelle castoro / Glass shelf provided with a brown aluminium ring and covered with castoro synthetic leather finishing
2. Organizer in similpelle castoro / Organizer tray in castoro synthetic leather finishing
3. Cesto basso in similpelle castoro / Small tray in castoro synthetic leather finishing
4. Cesto alto in similpelle castoro / Big tray in castoro synthetic leather finishing
5. Vaschetta in similpelle castoro / Tray in castoro synthetic leather finishing
6. Cassettiera sospesa in larice carbone con top in similpelle castoro / Suspended drawer unit in coal larch and top in castoro synthetic leather finishing



3.



4.



5.



6.

Storage systems

Cover

Possibilità estetiche
Aesthetical options

Alluminio nero
Black aluminium



1. Montante strutturale in alluminio nero. / Black aluminium structural upright.
2. Guarnizione in pvc nero. / Black pvc joint.
3. Anta battente con struttura in alluminio nero, guarnizione in pvc nero. / Hinged door with black aluminium structure, black pvc joint.
4. Fasce di aggiustaggio in mdf laccato nero. / Black lacquered mdf fillers.

Alluminio brown, piombo o bronzo
Brown, piombo or bronzo aluminium



1. Montante strutturale in alluminio brown, piombo o bronzo. / Structural upright in aluminium brown, piombo or bronzo.
2. Guarnizione in pvc nero. / Black pvc joint.
3. Anta battente con struttura in alluminio brown, piombo o bronzo, guarnizione in pvc nero. / Hinged door with brown, piombo or bronzo aluminium structure, black pvc joint.
4. Fasce di aggiustaggio in mdf laccato brown, piombo o bronzo. / Filler in brown, piombo, or bronzo mdf.

Alluminio anodizzato e platino
Anodized aluminium and platino



1. Montante strutturale in alluminio anodizzato o platino. / Anodized aluminium or platino structural upright.
2. Guarnizione in pvc grigio. / Grey pvc joint.
3. Anta battente con struttura in alluminio anodizzato o platino, guarnizione in pvc grigio. / Hinged door with anodized aluminium or platino structure, grey pvc joint.
4. Fasce di aggiustaggio in mdf laccato alluminio o platino. / Aluminium or platino lacquered mdf fillers.

Laccato Ecolarsystem 34 colori
34 colors Ecolarsystem lacquered



1. Montante strutturale in alluminio anodizzato, nero, brown, piombo, bronzo o platino. / Structural upright in anodized aluminium, black, brown, piombo, bronzo or platino.
2. Guarnizione in pvc grigio o nero. / Grey or black pvc joint.
3. Anta battente con struttura in alluminio anodizzato, nero, brown, piombo, bronzo o platino. Guarnizione in pvc grigio o nero. / Hinged door in anodized aluminium, black, brown, piombo, bronzo or platino structure. Grey or black pvc joint.
4. Fasce di aggiustaggio in mdf laccato nei 34 colori Ecolarsystem e bianco latte. / Mdf fillers lacquered in 34 Ecolarsystem colours and bianco latte.

Storage systems

Cover

Finiture
Finishings

Struttura e maniglia
Structure and handle

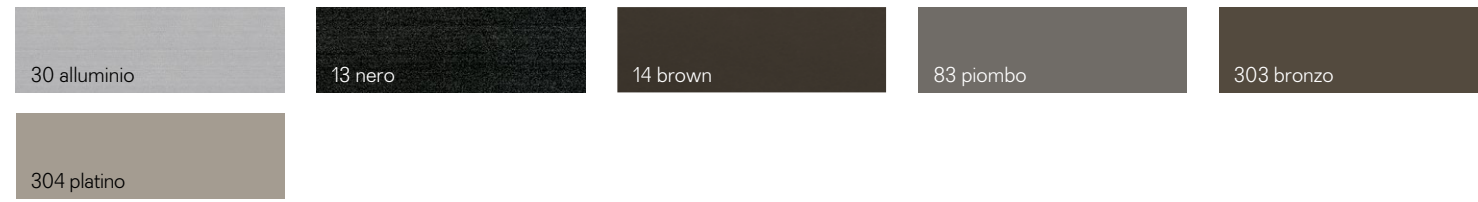

Fascia di aggiustaggio
Filler

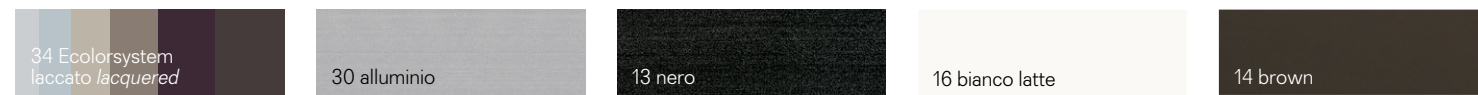

Basamento e cassetiera sospesa
Floor base and suspended drawer unit

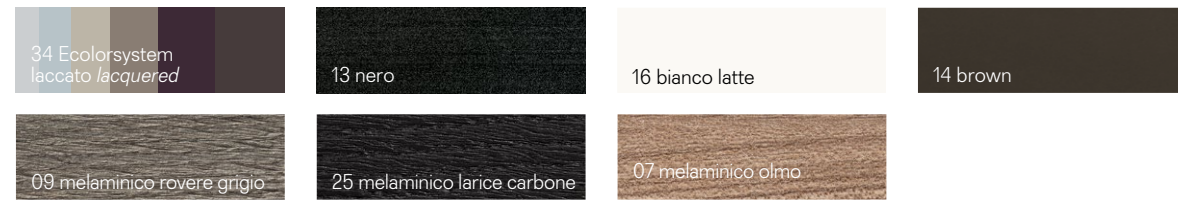

Interno cassetto
Internal drawer



Tovaglietta opzionale per fondo cassetti
Optional mat for drawer bottom



Mensola in melaminico
Melamine shelf



Mensola in vetro
Glass shelf

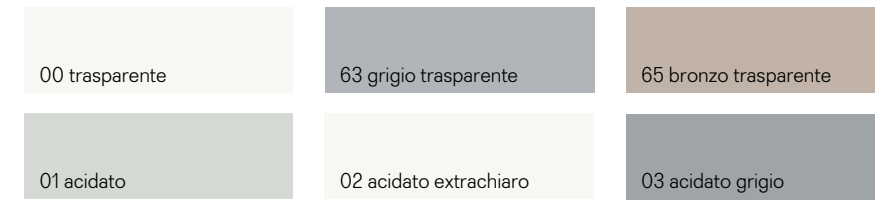

Anta e fianco
Door and side panel

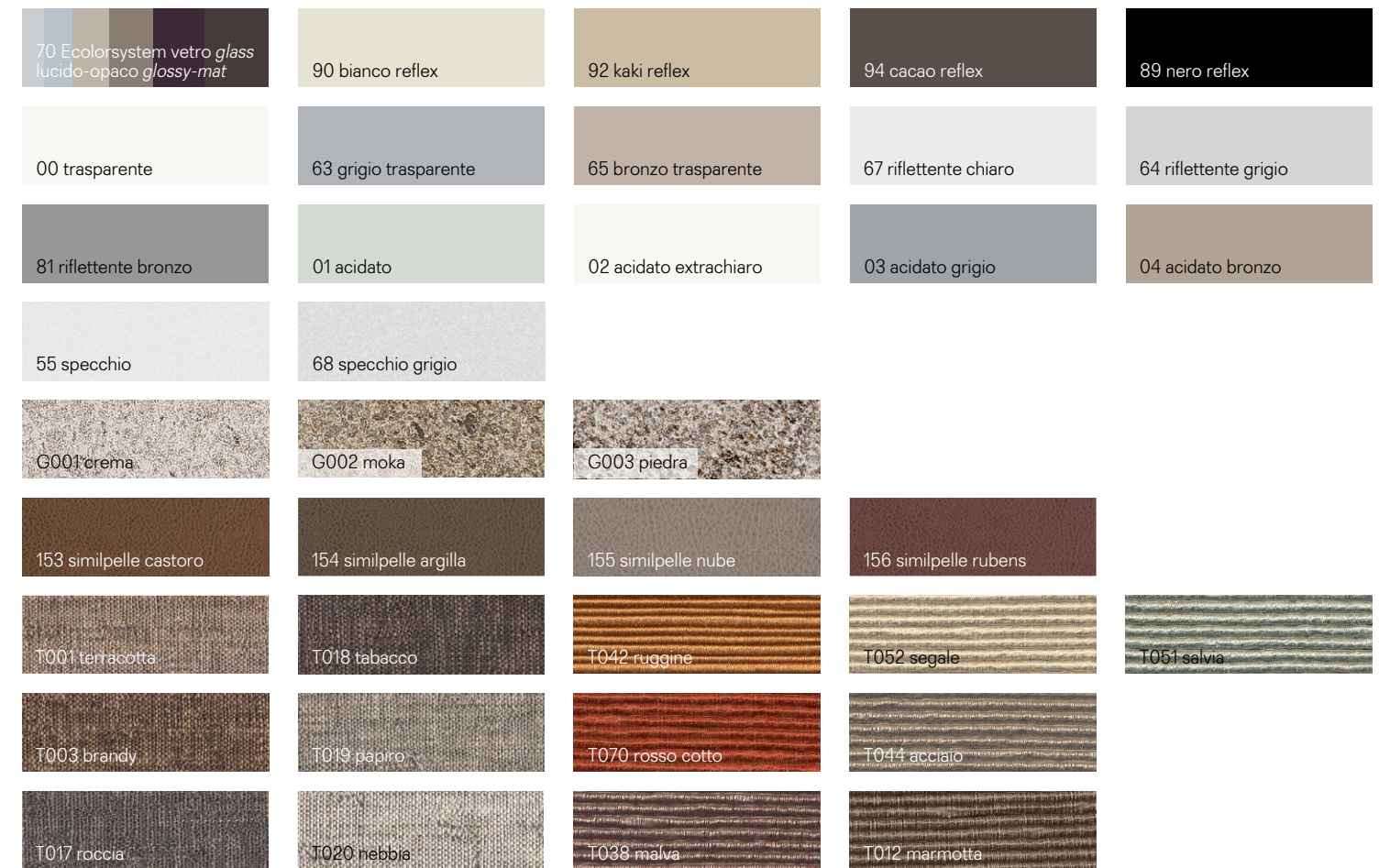

Storage systems

Cover

Perseguire la qualità, sempre, sotto tutti gli aspetti. Con questa mission Rimadesio ricerca costantemente soluzioni volte a migliorare i propri standard qualitativi ecologici. Obiettivo ottenuto sinergicamente, grazie all'utilizzo di materiali preziosi e riciclabili, all'assenza di sostanze tossiche per l'uomo e nocive per l'ambiente in ogni fase del processo produttivo,

Streben nach Qualität, unter allen Gesichtspunkten. Mit dieser Mission forscht Rimadesio ständig nach ökologischen Lösungen. Ein Ziel, welches sich aus Synergien ergibt, dank der Verwendung von hochwertigen und recycelbaren Materialien, dem Ausschluss von für den Menschen giftigen und umweltschädlichen Substanzen und den Antrieb der Produktions-

Poursuivre la qualité, toujours, et à tous les égards. Avec cette mission Rimadesio recherche constamment de solutions au fin d'améliorer ses normes de qualité écologique. Objectif atteint, grâce à l'utilisation de matériaux précieux et recyclables, l'absence à chaque étape de la production de substances toxiques nocives pour l'homme et l'environnement, l'utilisation

Perseguir la calidad, siempre, en todos los aspectos. Con esta misión Rimadesio busca constantemente soluciones destinadas a mejorar sus estándares de calidad ecológica. Objetivo conseguido sinérgicamente, gracias al uso de materiales preciosos y reciclables, a la ausencia de sustancias tóxicas para los seres humanos y nocivas para el medio ambiente en cada etapa

Quality as the main purpose, always and in every aspect. With this mission Rimadesio is constantly searching for solutions to improve its own ecological standards.

all'impiego di tecnologie e macchinari evoluti alimentati con energia pulita proveniente da impianti fotovoltaici di ultima generazione, installati sulla copertura dell'headquarter di Giussano. Alluminio, vetro, legno, materiali totalmente riciclabili e in parte già riciclati, ma anche le vernici prive di solventi di Ecolarsystem e i sistemi di imballaggio ecologici. Testimonianze di un dna green consolidato e di una coerenza trasversale, segnali di una continua attività di ricerca e di uno sguardo sempre proteso al futuro che si declina nell'innovazione tecnologica di sistemi, porte ed arredi, realizzati con la consapevolezza di voler affidare all'uomo solo attività dall'alto valore aggiunto.

anlagen mit sauberem Strom, welcher durch Photovoltaikanlagen neuester Generation erzeugt wird. Aluminium, Glas, Holz, völlig recycelbare oder schon recycelte Materialien, aber auch die lösmittelfreien Farben des Ecolarsystems und die umweltfreundlichen Verpackungsmaterialien. Alles Belege für eine fundierte grüne dna und in einem übergreifenden Zusammenhang. Zeichen für eine kontinuierliche Forschungsaktivität und einen zukunftsorientierten Blick, die sich in den Innovationen der technischen Systemen, der Türen und Möbeln ausdrücken, welche mit dem Bewusstsein entwickelt werden, dem Menschen den größtmöglichen Zusatznutzen zu bieten.

de technologies et des machines avancées alimentées par l'énergie solaire après l'installation sur le toit de l'usine à Giussano de systèmes photovoltaïques de dernière génération. Aluminium, verre, bois, des matériaux entièrement recyclables et déjà en partie recyclés, mais aussi peinture Ecolarsystem sans solvants et systèmes d'emballage respectueux de l'environnement. Témoignages d'un adn "vert" consolidé et d'une cohérence transversale, signes de recherche continue et d'une tendance à regarder en avant, qui correspond bien à l'innovation technologique des systèmes, des portes et des meubles, réalisés avec la conscience que l'apport de l'homme dans la production ne peut qu'avoir un valeur ajoutée.

del proceso de producción, al uso de tecnologías y máquinas avanzadas alimentadas por energía limpia a partir de sistemas fotovoltaicos de última generación, instalados en la cobertura del headquarter de Giussano. Aluminio, cristal, madera, materiales completamente reciclables y, en parte, ya reciclados, sino también las pinturas Ecolarsystem libres de disolventes y los sistemas de embalaje ecológicos. Testimonios de un adn green consolidado y una coherencia transversal, señales de una continua investigación y de una vista siempre tendida al futuro que se declina en la innovación tecnológica de sistemas, puertas y muebles, realizados con el conocimiento que desea confiar al hombre sólo actividades de alto valor añadido.

Objective obtained thanks to the use of precious and recyclable materials, to the absence of substances that can be toxic to humans or harmful to the environment in every phase of the productive process, to the use of technology and evolved machinery, powered by clean energy derived from latest generation photovoltaic systems, installed on Giussano headquarters roof. Aluminium, glass, wood: fully recyclable materials and partly already recycled, but also Ecolarsystem paints without solvents and ecological packing materials. Proofs of a reinforced green DNA and wide coherence, signals of a continuous research and a glance towards the future, that takes shape in the technological innovation of systems, doors and furniture, made with the consciousness to entrust just high added value act.

Excellence, sustainability, project

Guida alla qualità Rimadesio Guide to Rimadesio quality

Tempered glass

Vetri temperati Tempered glasses

Vetri singoli, sottoposti al trattamento della tempra ovvero ad una cottura alla temperatura di 650 °C. Resistenza meccanica di 5 volte superiore rispetto ad un vetro normale. In caso di rottura si sbriciola in minuti frammenti inoffensivi. Conformi alle norme UNI EN 12150, UNI 7697 e UNI EN 12600 in materia di sicurezza per i vetri d'arredamento.

Single tempered glasses, in other words cooked at a temperature of 650 °C. Mechanical resistance 5 times superior in comparison to a normal glass. In case of breaking it actually crumbles in harmless tiny fragments. In accordance with the UNI EN 12150, UNI 7697 and UNI EN 12600 rules with reference to the security of glasses for decoration purposes.

Einzelgläser, die einer Härtungsbehandlung oder einer Kochtemperatur von 650 °C unterzogen wurden. Mechanische Beständigkeit 5 mal höher als bei normalem Glas. Im Bruchfall zerbröckeln harmlose Bruchstücke in Minuten. Entspricht den Normen UNI EN 12150, UNI 7697 und UNI EN 12600 für die Sicherheit von Möbelgläser.

Verres simples, soumis au traitement de trempe et donc à une température de cuisson de 650 °C. Résistance mécanique 5 fois supérieure à celle du verre normal. En cas de rupture, des fragments inoffensifs s'effritent en quelques minutes. Conforme aux normes UNI EN 12150, UNI 7697 et UNI EN 12600 pour la sécurité des verres pour les meubles.

Vidrios simples, sometidos al tratamiento de templado a una temperatura de cocción de 650 °C. Resistencia mecánica de 5 veces mayor que el vidrio normal. En caso de rotura, se desmoronan fragmentos inofensivos. Conforme a las normas UNI EN 12150, UNI 7697 y UNI EN 12600 en materia de seguridad para los cristales en el amueblamiento.

Laminated glass

Vetri stratificati Laminated glasses

Vetri doppi. Fra i due vetri è inserita una sottile pellicola di materiale plastico, trasparente ed invisibile, che aderisce completamente alle due superfici. Entrambe le superfici sono perfettamente lisce. Resistenza alla rottura conforme alle norme UNI EN ISO 12543, UNI 7697 e UNI EN 12600. La pellicola di materiale plastico in caso di rottura trattiene i frammenti.

Double glasses. Between the two glasses a thin plastic film is inserted. Transparent and invisible, it perfectly sticks to both surfaces. Both surfaces are perfectly smooth. Resistance to breaking in accordance with the UNI EN ISO 12543, UNI 7697 and UNI EN 12600 rules. The plastic film withholds the fragments in case of breaking.

Doppelgläser. Zwischen den beiden Gläsern befindet sich ein dünner Film aus transparentem und unsichtbarem Kunststoff, der vollständig an den beiden Oberflächen haftet. Beide Oberflächen sind komplett glatt. Die Bruchfestigkeit entspricht den Normen UNI EN ISO 12543, UNI 7697 und UNI EN 12600. Die Kunststoffolie bewahrt im Bruchfall die Bruchstücke.Double verres. Entre les deux verres se trouve une fine pellicule de matière plastique, transparente et invisible, qui adhère complètement aux deux surfaces. Les deux surfaces sont parfaitement lisses. La résistance aux ruptures est conforme aux normes UNI EN ISO 12543, UNI 7697 et UNI EN 12600. La pellicule retient les fragments en cas de rupture.

Vidrios dobles. Entre los dos vidrios hay una película fina de material plástico, transparente e invisible, que se adhiere completamente a las dos superficies. Ambas superficies son perfectamente lisas. La resistencia a la rotura cumple con las normas UNI EN ISO 12543, UNI 7697 y UNI EN 12600. La película de plástico en caso de rotura retiene los fragmentos.

Aluminum

Aluminium

Finitura anodizzata
Resistenza all'abrasione della finitura anodizzata conforme alla norma. Resistenza alla corrosione della finitura anodizzata conforme alla norma.

Finitura laccata a polvere
Resistenza al distacco dello strato di vernice a polvere conforme alla norma. Resistenza alla corrosione della vernice a polvere conforme alla norma. Resistenza all'impronta della vernice a polvere conforme alla norma.

Finitura metallo graffiato
La finitura metallo graffiato è una nuova interpretazione dell'alluminio, ottenuta con un processo di verniciatura e spazzolatura effettuate a mano. Resistenza alla corrosione della vernice conforme alla norm. Resistenza a breaking in caso di strato di vernice verificato tramite processo di quadratura prima e dopo l'invecchiamento conforme alla norma.

Finitura alluminio lucido
L'alluminio lucido viene realizzato mediante la spazzolatura e la brillantatura dell'alluminio, entrambi processi artigianali eseguiti tramite impianti di ultima generazione.

Finitura nickel nero
Il nickel nero è ottenuto con il trattamento galvanico e la brillantatura dell'alluminio. Al termine del processo viene applicata una verniciatura protettiva.

Anodized finishing
Abrasion resistance of the anodised finish conforms to the norm. Corrosion resistance of the anodised finish conforms to the norm.

Powder lacquered finish
Detachment resistance of the layer of powder paint conforms to the norm. Corrosion resistance of the powder paint conforms to Machu test results and to the norm. Fingerprint resistance of the powder paint conforms to the norm.

Scraped effect metal finish
The scraped metal finish is a new interpretation of aluminium, obtained by a process of painting and scraping done by hand, so to create an ageing and manual technique effect of the metal. Paint resistance to corrosion in compliance with standard. Paint resistance to layer detachment checked trough the cross-cut test, before and after the ageing, in compliance with standard.

Glossy aluminum finish
The glossy aluminum is realized through the procedure of scraping and polishing of the aluminum, both artisanal processes carried out through last generation plants.

Black Nickel finish
The black nickel is obtained with a galvanic treatment and the polishing of the aluminum. At the end of the procedure a protective painting is applied.

Eloxiertes Finish
Die Abriebfestigkeit der anodisierten Oberfläche entspricht der Norm. Korrosionsbeständigkeit der Standard-Eloxal-Oberfläche.

Pulverlackierung
Standardgemäße Beständigkeit gegen das Ablösen der Pulverbeschichtungs-

schicht. Korrosionsbeständigkeit der Pulverbeschichtung gemäß den Ergebnissen des Machu-Tests und des Standards. Die Beständigkeit gegenüber dem Abdruck der Pulverbeschichtung entspricht dem Standard.

Ausführung gekrätztes Metall-Finish
Die geschlietenes Metalloberflaeche ist eine neue Interpretation des Aluminiums die durch eine Lackierungs-und Kratzprozess in Handarbeit erreicht wird. Korrosion-resistenter Lack gemæss dem Standard. Die verwendeten Lacke sind gemæss dem Standard resistent gegen der Abloesung der Lackoberflaeche vor und nach den Alturungsprozess.

Glänzendes Aluminium-Finish
Poliertes Aluminium wird durch Bürsten und Polieren von Aluminium erreicht, wobei beide handwerklichen Verfahren durch die neuesten Energieerzeugungs-systeme ausgeführt werden.

Schwarz-Nickel-Finish
Schwarzes Nickel wird durch galvanische Behandlung und Aufhellen von Aluminium erhalten. Am Ende des Prozesses wird eine Schutzschicht aufgetragen.

Finition anodisée
Résistance à l’abrasion de la finition anodisée est conforme à la norme. Résistance à la corrosion de la finition anodisée est conforme à la norme.

Finition laquée à poudre
Résistance au décollement de la couche de peinture conforme à la norme. Résistance à la corrosion de la peinture à poudre conforme au Machu test et à la norme.Résistance à l’empreinte de la peinture à poudre conforme à la norme.

Finition en métal rayé
La finition métal rayé est une nouvelle interprétation de l’aluminium, obtenue avec un processus de peinture et de rayure réalisé à la main. Résistance à la corrosion de la peinture conforme à la norme. Résistance au détachement de la couche de peinture vérifiée par le processus de quadrature avant et après vieillissement conforme à la norme.

Finition aluminium poli
L’aluminium poli est réalisé par le rayure et polissage de l’aluminium, deux procédés artisanaux réalisés par des équipements de dernière génération.

Finition nickel noire
Le nickel noir est obtenu par traitement électrolytique et polissage de l’aluminium. Un revêtement de protection est appliqué à la fin du procédé.

Finition nickel noire
Le nickel noir est obtenu par traitement électrolytique et polissage de l’aluminium. Un revêtement de protection est appliqué à la fin du procédé.

Acabado anodizado
Resistencia a la abrasión del acabado anodizado cumple con la norma. Resistencia a la corrosión del acabado anodizado cumple con la norma.

Acabado lacado en polvo
Resistencia al desprendimiento de la capa de laca en polvo cumple con la norma.

Aluminum

Gres

Resistencia a la corrosión de la laca en polvo conforme con los resultados de la prueba del Machu Test y con la norma. Resistencia a la impresión de la laca en polvo cumple con la norma.

Acabado de metal rayado
El acabado metal rayado es una nueva interpretación del aluminio, obtenida con un proceso de pintura y rayadura realizado a mano. Resistencia a la corrosión de la pintura conforme a la norma. Resistencia al desprendimiento de la capa de pintura veri cada por el proceso de cuadratura antes y después del envejecimiento conforme a la norma.

Acabado de aluminio brillante
El aluminio pulido se produce mediante rayadura y pulido de aluminio, ambos procesos artesanales realizados por medio de sistemas de última generación.

Acabado de níquel negro
El níquel negro se obtiene con tratamiento galvanico y abrillantador de aluminio. Al final del proceso, se aplica una capa de laca protectora.

Essenze Woods

Gli elementi impiallacciati, come piani, contenitori e ripiani, sono realizzati utilizzando tranciato conforme alle normative riguardanti le emissioni di formaldeide. Verniciatura a poro aperto con fondo e finitura acrilica atossica opaca trasparente.

Veneered elements, such as tops, cabinets and shelves, are produced by using materials in compliance with current regulations concerning the emissions of formaldehyde. Open pore painting with primer and non-toxic mat transparent acrylic finish.

Die furnierten Elemente wie Sockelböden, Korpusse und Fachböden werden mit Furnier hergestellt, welches den Normen zum Formaldehydausstoß entspricht. Offenporige Lackierung auf Wasserbasis und mit ungiftigem, transparenten Acryllack.

Les éléments de placage, comme les plateaux, les conteneurs et les étagères, sont produits avec un tranchage conforme aux normes concernantes les émissions de formaldéhyde. Verni à pores ouverts avec un apprêt à base d’eau non toxique et finition acrylique mate et transparent.

Los elementos chapados de madera, como encimeras, contenedores y estantes, se realizan utilizando hojas conforme a las normas sobre las emisiones de formaldehído. Pintura de poro abierto con imprimación a base de agua y acabado acrílico mate transparente atóxico.

Material

Material

Il gres porcellanato è un materiale ceramico a pasta compatta, dura, colorata e non porosa, ottenuto partendo da impasti di argille, sabbia ed altre sostanze naturali cotti a temperatura elevata (1000-1300 °C). L'esclusiva trama è realizzata con le più innovative tecniche di stampaggio con inchiostri e smalti all'acqua, ecologici e sostenibili. Elevata resistenza all'abrasione.

Gres is a compact, hard, colored and non-porous ceramic material, obtained through a mixture of clays, sand and other natural substances, that cooked at a high temperature (1000-1300 °C). The exclusive controlled intensity variation weave, created with the most innovative molding techniques with water-based ecologic and sustainable inks and enamels. High resistance to abrasion.

Das Feinsteinzeug ist ein Keramisches Material, das aus einer kompakten, harten und nicht porösen Paste aus Ton, Sand und andere natürlichen Materialien hergestellt wird. Diese Masse wird nach der Herstellung in einem Ofen bei Temperaturen von 1000-1300 °C zubereitet. Das Material von Rimadesio hat eine eigene ausgewogene und exklusive Charakteristik der Oberflächentextur, diese wird mit Farben und wasserlöslichen Lacken der neuesten und innovativsten Pressen, in Bezug auf Ökologie und Nachhaltigkeit hergestellt. Eine der wichtigsten Eigenschaften ist ein sehr hohe Resistenz des Abriebs.

Material

La céramique est un matériau céramique compact, dur, coloré et non poreux, obtenu à partir de mélanges d’argiles, de sable et d’autres substances naturelles, qui sont cuites à haute température (1000-1300 °C). Le tissage exclusif est créé avec les techniques de moulage les plus innovantes avec des encres et émaux à base d’eau, écologique et durable. La résistance élevée à l’abrasion.

El gres porcelánico es una cerámica de pasta compacta y dura, no porosa y se obtiene con masas de arcillas, arena y otras sustancias naturales cocidas a alta temperatura (1000-1300 °C). La exclusiva textura es creada con las técnicas más innovadoras de moldeo con tintas y esmaltes al agua, ecológicos y sostenibles. Alta resistencia a la abrasión.

Material

Material

Tessuto prodotto artigianalmente in Italia, composto da: viscosa 43%, cotone 36%, poliestere 15%, lino 6%. Resistenza all'abrasione, test Martindale 25.000 giri. Resistenza al pilling, classe 4. Resistenza allo scolorimento, Xenotest classe 5. Conforme alla normativa BS5852 part 0 cigarettes test.

Italian handcrafted fabric made of: viscose 43%, cotton 36%, polyester 15%, linen 6%. Resistance to scraping, Martindale test 25.000 twists. Resistance to piling, class 4. Resistance to discolouration, Xenotest class 5. Conforms to BS 5852 part 0 cigarettes test.

In Italien handwerklich produzierte Stoffe, die sich aus 43% Viskose, 36% Baumwolle, 15% Polyester und 6% Leinen zusammensetzen. Abriebresistenz, Martindale Test 25.000 Runden. Pillingbeständigkeit, Klasse 4. Widerstand zur Verfärbung, Xenotest Klasse 5. Entspricht den Normen BS5852 Teil 0, Zigaretten testen. Tissu fabriqué à la main en Italie et composé de: viscose 43%, coton 36%, polyester 15%, lin 6%. Résistance à l’abrasion, Martindale test 25.000 rotations. Résistance au boulochage, class 4. Résistance à la décoloration, Xenotest class 5. Conforme aux normes BS5852 partie 0, test de cigarettes.

Tejido hecho a mano en Italia, compuesto por: viscosa 43%, algodón 36%,15% poliéster, 6% lino. Resistencia a la abrasión prueba Martindale 25.000 revoluciones. Resistencia al pilling, clase 4. Resistencia a la decoloración, Xenotest clase 5. Cumple con la norma BS5852 parte 0, prueba de cigarrillos.

Material

Tessuto prodotto artigianalmente in Italia, composto da: cotone 75%, seta 25%.

Tessuto Lux Lux fabric

Tessuto prodotto artigianalmente in Italia, composto da: cotone 75%, seta 25%.

Italian handcrafted fabric made of: cotton 75%, silk 25%.

In Italien handwerklich produzierte Stoffe die sich aus 75% Baumwolle, 25% Seide zusammensetzen.

Tissu fabriqué à la main en Italie et composé de: 75% coton; 25% soie.

Tejido hecho a mano en Italia, compuesto por: algodón 75%, seda 25%.

Simpelle Synthetic leather

Materiale in fibra sintetica di ultima generazione realizzato interamente in Italia e privo di componenti di origine animale. Un prodotto esclusivo Rimadesio, disponibile in quattro finiture - castoro, argilla, nube e rubens. Resistente e altamente performante, è privo di orto-ftalati, in linea con il regolamento europeo Reach per la protezione della salute e dell’ambiente dai rischi delle sostanze chimiche. Ogni fase di produzione della simipelle Rimadesio è conforme alle normative vigenti in materia ambientale e di gestione della qualità.

Latest generation synthetic material entirely produced in Italy and animal-derived components free. Available in four finishes - castoro, argilla, nube and

Material

Material

rubens - it is an exclusive by Rimadesio. Resistant and high performing, it is also ortho-phthalates free, in accordance with the European Reach regulation for the protection of human health and the environment from the risks of chemical substances. The production system of Rimadesio synthetic leather complies with current environmental and quality standards.

Material aus Kunstfaser der neuesten Generation italienischer Herkunft und frei von tierischen Komponenten. Ein exklusives Produkt Rimadesio welches in vier Ausführungen verfügbar ist – castoro, argilla, nube und rubens. Resistente und höchst leistungsfähig ist es frei von Ortho-Phtalaten gemäß der europäischen Reach Regulierungen zum Schutz der menschlichen Gesundheit und der Umwelt vor Gefahren durch chemische Substanzen.Die Produktion des Kunstleders von Rimadesio geht konform mit den geltenden Umwelt- und Qualitätsstandards.

Matériau synthétique de dernière génération entièrement produit en Italie, sans composants d’origine animale. Disponible en quatre finitions - castoro, argilla, nube et rubens - c’est une exclusivité de Rimadesio. Résistant et très performant, il ne contient pas d’orthophtalates, conformément au règlement européen Reach sur la protection de la santé humaine et de l’environnement contre les risques liés aux substances chimiques. Le système de production du cuir synthétique Rimadesio est conforme aux normes environnementales et de qualité en vigueur.

Material de fibra sintética de última generación fabricado en su totalidad en Italia y libre de componentes animales. Un producto exclusivo de Rimadesio, disponible en cuatro acabados: castoro, argilla, nube y rubens. Resistente y de alto rendimiento, está libre de orto-ftalatos, en línea con la normativa europea Reach para la protección de la salud y del ambiente contra los riesgos de las sustancias químicas. Cada etapa en la producción del simil cuero Rimadesio cumple con las normativas actuales en materia de gestión ambiental y de calidad.

Material

Tessuto prodotto artigianalmente in Italia, composto da: cotone 75%, seta 25%.

Vero cuoio bovino naturale, ricavato tramite processo di concia. La superficie viene verniciata per ottenere le varie colorazioni a catalogo.

Cuoio Leather

Real bovine natural leather obtained by a process of tanning. The surface is polished to obtain the different colours of the collection.

Echtes Rindleder, erhalten durch einen Bräunungsprozess. Die Oberfläche ist lackiert, um die verschiedenen Farben im Katalog zu erhalten.

Vrai cuir naturel, obtenu par un procédé de bronzage. La surface est vernie pour obtenir les différentes couleurs dans le catalogue.

Verdadero cuero de vaca natural, obtenido por el proceso de curtido. La superficie es pintada para obtener los diferentes colores como en el catálogo.

Vetri laccati Ecolorsystem
Ecolorsystem lacquered glasses

Lucidi Glossy	Opachi Mat	Lucidi Glossy	Opachi Mat	Lucidi Glossy	Opachi Mat	Lucidi Glossy	Opachi Mat	Lucidi Glossy	Opachi Mat
40	115	53	95	45	97	50	108	76	116
121	Azzurro cera	59	105	304	137	78	114	75	129
35	100	56	98	85	130	74	110	84	128
86	131	41	104	69	126	51	113	300	133
47	96	88	132	57	106	52	107	301	134
36	117	48	103	58	99	73	109	83	127
122	Verde inglese			46	102	43	119	302	135
						33	111	303	136

Caratteristiche

Ecolorsystem è la denominazione che contraddistingue l'esclusiva collezione di vetri laccati Rimadesio, disponibili in finitura lucida e opaca. Colori ecologici perchè prodotti utilizzando esclusivamente vernici all'acqua di ultima generazione, con cottura a 110 °C. Una tecnologia produttiva all'avanguardia nell'ambito del vetro, con impianti interni totalmente robotizzati che assicurano risultati di altissima qualità e un ciclo di lavorazione a basso impatto ambientale. Resistenza alla corrosione conforme alla norma UNI EN ISO 9227. Resistenza agli sbalzi di temperatura conforme alla norma UNI 9429. Colori inalterabili nel tempo perchè applicati sulla superficie interna del vetro, al sicuro da macchie, polvere e umidità. Lo spessore del vetro crea un esclusivo effetto di "profondità".

Vetri laccati lucidi

Superficie perfettamente liscia. Brillantezza equivalente a 100 gloss. Vetri non trasparenti, caratterizzati dall'alto potere riflettente. Resistenza alla graffiatura superiore rispetto alle convenzionali superfici laccate.

Vetri laccati opachi

Superficie con effetto vellutato al tatto. Vetri non trasparenti, caratterizzati da un effetto di opacità molto marcato. Microsolcatura superficiale che conferisce un'elevata resistenza alla graffiatura. Refrattari alle impronte digitali.

Characteristics

Ecolorsystem is the name that distinguishes the exclusive Rimadesio lacquered glass collection in glossy and mat finishing. Ecological colours produced, using exclusively water paints of latest generation, cooked at 110 °C. Cutting edge production technology in the area of glass, with a fully robotised in-house plant that ensures very high quality results and a low environmental impact work cycle. Corrosion resistance conforms to the UNI EN ISO 9227 standard. Temperature fluctuation resistance conforms to the UNI 9429 standard. The colour is inside the double glass, safe from stains, dust and humidity. The thickness of the glass creates an exclusive "depth" effect.

Glossy lacquered glasses

Perfectly smooth surface. Brightness equivalent to 100 gloss. Not transparent glass, characterized by high reflectivity. Higher scratch resistance compared to conventional painted surfaces.

Mat lacquered glasses

Surface with velvet touch effect. Not transparent glasses, characterized by a very marked opacity effect. Surface high resistant to scratching. Refractory to fingerprints.

Eigenschaften

Ecolosystem ist der Name der neuen lackierten Glas-Kollektion von Rimadesio. Absolut oekologische Farben, da die modernsten Lackierungen, auf Wasser-Basis, an einer Temperatur von 110 °C gekocht werden. Eine fortschrittliche Produktionstechnik in der Glasverarbeitung auf einer vollautomatisierten Anlage, die Ergebnisse höchster Qualität und gleichzeitig umweltfreundliche Verarbeitungsverfahren gewährleistet. Korrosionsprüfung gemäß Bestimmung UNI EN ISO 9227. Temperaturwechselprüfung gemäß Bestimmung UNI 9429. Die Farben sind unveränderlich, weil es auf die innere Oberfläche des Glases, sicher vor Flecken, Staub und Feuchtigkeit aufgetragen. Die Dicke des Glases erzeugt eine einzigartige Wirkung von "Tiefe".

Hochglanzend lackierte Gläser

Glaeser Vollkommen glatte Oberfläche. Helligkeit entsprechend 100 Gloss. Undurchsichtige Glaeser, durch eine hohe Reflektivität gekennzeichnet. Hoehere Kratzfestigkeit zu herkömmlichen lackierten Oberflächen verglichen.

Matt lackierte Gläser

Oberfläche mit "Velvet touch" Effekt. Undurchsichtige Glaeser, gekennzeichnet durch einen Matt-Effekt sehr ausgeprägt. Oberfläche, die eine hohe Resistenz gegen Kratzer gibt. Grosse Widerstand an Fingerabdrücke.

Caractéristiques

Ecolorsystem est le nom qui caractérise la collection exclusive de verres laqués de Rimadesio. Couleurs écologiques, parce que produites en utilisant exclusivement vernis à l'eau de dernière génération, cuites à 110 °C. Une technologie de production avant-gardiste dans le domaine du verre, avec des équipements internes entièrement robotisés qui assurent des résultats de grande qualité et un cycle de production ayant un impact très faible sur l'environnement. Résistance à la corrosion conformément à la norme UNI EN ISO 9227. Résistance aux écarts de température conformément à la norme UNI 9429. Couleurs inaltérables parce que appliquée sur la surface interne du verre, à l'abri des taches, poussière et l'humidité. L'épaisseur du verre crée un effet unique de "profondeur".

Verres laqués brillants

Surface parfaitement lisse. Luminosité équivalent à 100 Gloss. Verres pas transparents, caractérisé par une haute réflectivité. Résistance aux rayures supérieure par rapport aux conventionnelles surfaces peintes.

Verres laqués mats

Surface avec effet toucher velours. Verres pas transparents avec caractéristique d'opacité très marquée. Surface avec une haute résistance aux rayures. Réfractaires aux empreintes digitales.

Características

Ecolorsystem es la denominación que marca la exclusiva colección de los cristales lacados Rimadesio, disponibles en acabado brillante y opaco. Colores ecológicos porque productos utilizando exclusivamente pinturas al agua de última generación, con cocción a 110 °C. Una tecnología productiva a la vanguardia en el ámbito del cristal, con unas instalaciones internas totalmente robotizadas que aseguran resultados de altísima calidad y un ciclo de tratamiento respetuoso del medio ambiente. Resistencia a la corrosión conforme a la norma UNI EN ISO 9227. Resistencia a las variaciones de temperatura conforme a la norma UNI 9429. Colores inalterables en el tiempo, porque aplicados en la superficie interna del cristal, al resguardo de manchas, polvo y humedad. El grosor del cristal crea un exclusivo efecto de "profundidad".

Cristales lacados brillantes

Superficie perfectamente lisa. Brillantez equivalente a 100 gloss. Cristales no transparentes, del alto poder reflectante. Resistencia a las rayas mucho más alta que las convencionales superficies lacadas.

Cristales lacados opacos

Superficie con efecto aterciopelado al tacto. Cristales no transparente, del característico efecto de opacidad muy marcado. Microsurcos superficiales con alta resistencia a las rayas. Refrattarios a las huellas dactilares.

40 Grigio cenere	53 Bianco neve	45 Avorio	78 Sabbia	76 Rosso india
38 Azzurro cera	59 Grigio chiaro	304 Platino	74 Canapa	75 Amaranto
35 Blu notte	56 Lino	85 Tufo	51 Nocciola	84 Moro
86 Blu oceano	41 Grigio ombra	69 Palladio	52 Corda	300 Rame
47 Grigio perla	88 Grigio scuro	57 Tortora	73 Giallo kashmir	301 Peltro
36 Blu Londra	48 Grigio ardesia	58 Caffè	43 Laguna	83 Piombo
39 Verde inglese			33 Verde oliva	302 Grafite
				303 Bronzo

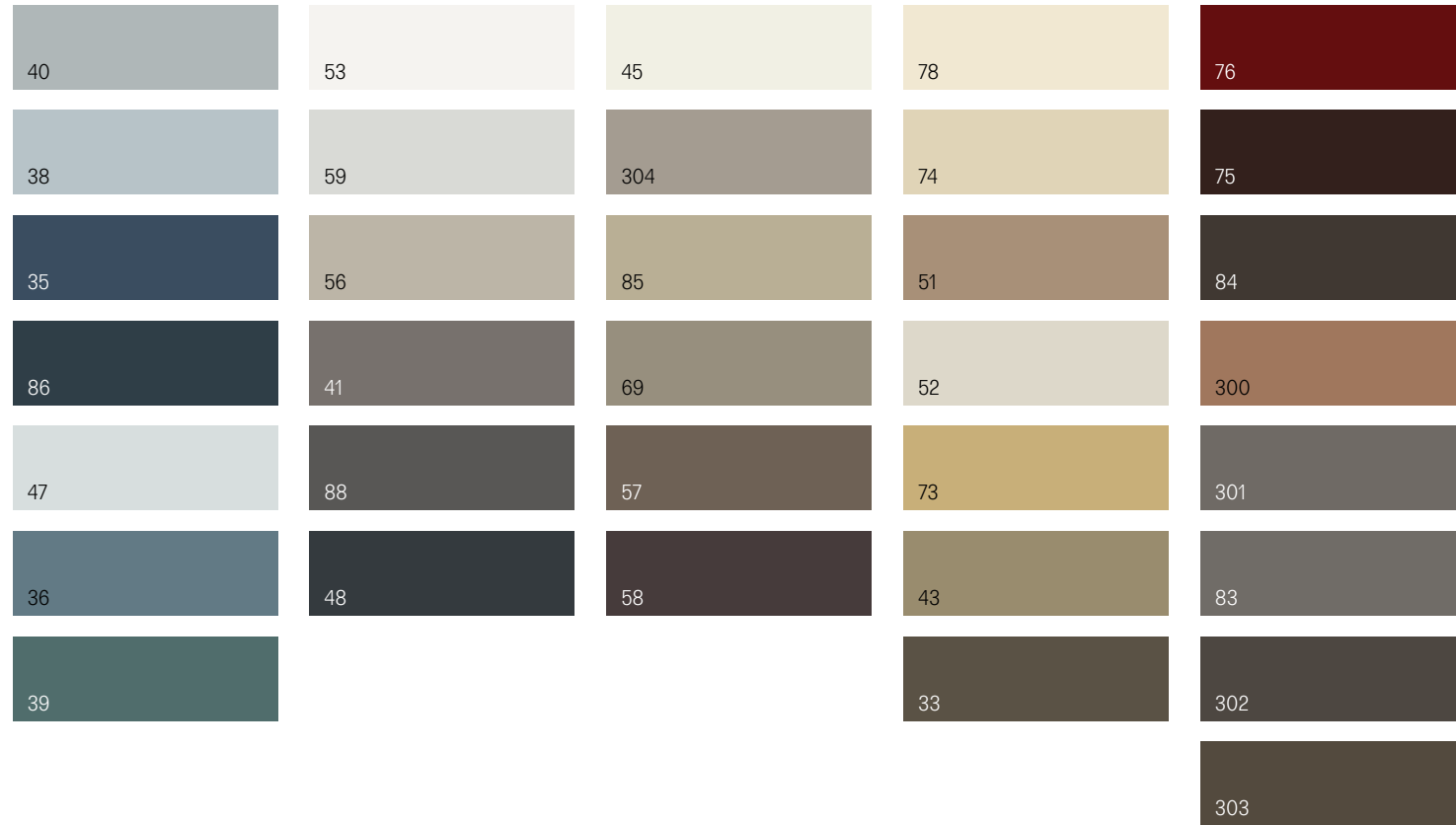

Caratteristiche

Ecolsystem è la denominazione che contraddistingue l'esclusiva collezione di laccature opache Rimadesio, realizzate su componenti metallici, in legno e plastici.
Colori ecologici perché prodotti utilizzando esclusivamente vernici all'acqua di ultima generazione, con cottura a 70 °C.
Una tecnologia produttiva all'avanguardia, con impianti interni robotizzati che assicurano risultati di altissima qualità e un ciclo di lavorazione a basso impatto ambientale.

Resistenza alla corrosione della vernice ad acqua conforme alla norma UNI EN ISO 9227.
Resistenza agli sbalzi di temperatura della vernice ad acqua conforme alla norma UNI 9429.
Resistenza al distacco dello strato di vernice ad acqua verificato tramite processo di quadratura prima e dopo l'invecchiamento conforme alla norma UNI EN ISO 2409.
Resistenza all'usura dello strato di vernice ad acqua mediante sfregamento secondo procedura Catas.
Resistenza ai detergenti della vernice ad acqua conforme alla norma EN 12720.

Characteristics

Ecolsystem is the name that distinguishes the exclusive Rimadesio lacquering collection in mat finishing, realized on metallic, wooden and plastic components.
Ecological colours produced by using exclusively water paints of latest technology, cooked at 70 °C.
A modern production technology, with fully robotised in-house plants that ensures very high quality results and a low environmental impact work cycle.

Resistance to corrosion of the water paint in compliance with UNI EN ISO 9227 regulation.
Resistance to temperature leap of water paint in compliance with UNI 9429 regulation.
Resistance to detachment of the layer of water paint checked through the cross-cut test before and after the ageing in compliance with UNI EN ISO 2409 regulation.
Resistance to use of the layer of water paint by rubbing according to Catas procedure.
Resistance to detergent of water paint in compliance with EN 12720 procedure.

Charakteristik

Ecolsystem ist die Bezeichnung, welche die exklusive Kollektion der matt lackierten Metall-, Holz- und Kunststoffkomponenten von Rimadesio auszeichnet.
Umweltfreundliche Farbpalette, weil bei der Produktion ausschließlich auf 70 °C erhitzte, wasserlösliche Lacke der neuesten Generation verwendet werden.
Eine fortschrittliche Produktionstechnologie mit Robotern welche Ergebnisse höchster Qualität und mit geringstmöglichen Umweltbelastungen sicherstellt.
Korrosionsresistente, wasserbasierte Lacke gemäß der EU-Norm UNI EN ISO 9227.
Temperaturwechselresistente, wasserbasierte Lacke gemäß der EU-Norm UNI 9429.
Die verwendeten Lacke sind gemäß der EU-Norm UNI EN ISO 2409 resistent gegen Ablösung der Lackoberfläche vor und nach dem Alterungsprozess.

Resistent bei der Verwendung des Lackes auf Wasserbasis, auf Reibung nach dem Catas Verfahren. Resistenz des Lackes auf Wasserbasis, auf Wschmittel laut Norm EN12720.

Characteristiques

Ecolsystem est le nom qui caractérise la collection exclusive Rimadesio de laques mates sur pièces métalliques, en bois et en plastique.
Couleurs écologiques parce qu'ils sont fabriqués en utilisant des peintes à base d'eau de dernière génération, avec un cuisson de 70 °C.
Une technologie de production avant-gardiste, avec des équipements internes entièrement robotisés, qui assurent des résultats de haute qualité et un cycle de production avec un impact très faible sur l'environnement.

Résistance à la corrosion de la peinture à base d'eau en conformité avec la norme UNI EN ISO 9227.
Résistance aux écarts de température de la peinture à base d'eau conformément à la norme UNI 9429.
Résistance au décollement de la couche de peinture à base d'eau, testée par le processus de coupe transversale avant et vieillissement après en conformité avec la norme UNI EN ISO 2409.
Résistance à l'usure de la couche de peinture à l'eau par frottement selon la procédure Catas.
Résistance aux détergents de la peinture à l'eau conforme à la norme EN 12720.

Características

Ecolsystem es la denominación que distingue la exclusiva colección de laca mate Rimadesio, realizadas sobre componentes metalicos, en madera y plásticos.
Colores ecológicos porque producidos usando solamente laca base de agua de última generación, con coccion a 70 °C.
Una tecnología productiva a la vanguardia, con sistemas internos robóticos que aseguran resultados de altísima calidad y un ciclo de producción de bajo impacto ambiental.

Resistencia a la corrosión de la pintura a base de agua conforme a la norma UNI EN ISO 9227.
Resistencia a los cambios de temperatura de la pintura al agua de conforme a la norma UNI 9429.
Resistencia al desprendimiento de capa de laca verificado por medio del proceso de adherencia antes y después del envejecimiento conforme a la norma UNI EN ISO 2409.
Resistencia al desgaste de la capa de pintura de agua mediante el roce según el procedimiento Catas.
Resistencia a los detergentes de la pintura al agua conforme a la norma EN 12720.