

POS.	CODICE	DESCRIZIONE
1	TAVOLA 1	MONTAGGIO PIANO DI LAVORO
2	TAVOLA 2	MONTAGGIO SLITTA
3	TAVOLA 3	MONTAGGIO BLOCCAGGIO VERTICALE
4	TAVOLA 5	MONTAGGIO MAGAZZINO
6	TAVOLA 7	MONTAGGIO PROTEZIONE CE

TABLE 1 - WORKING BENCH ASSEMBLY

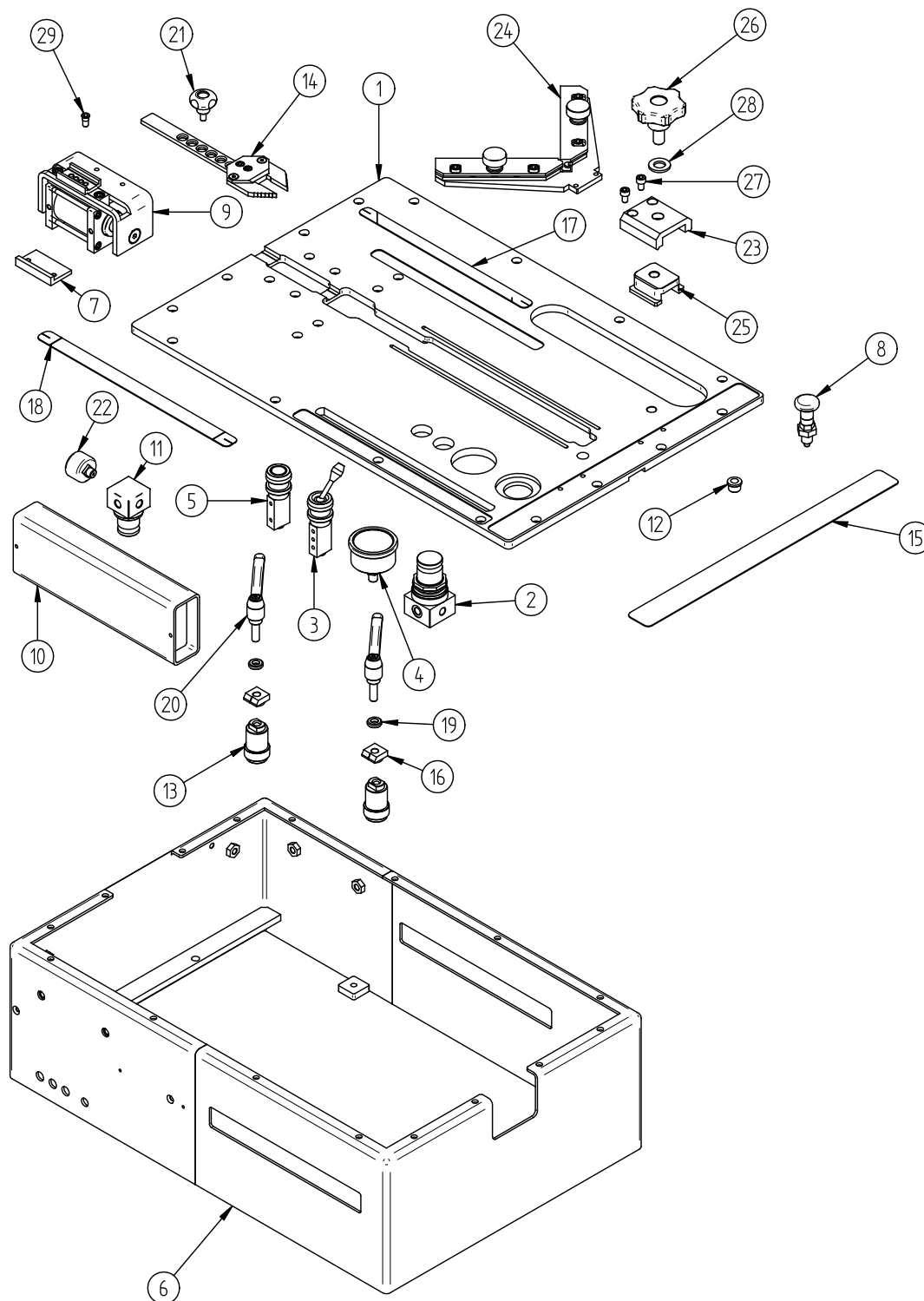

POS.	CODICE	DESCRIZIONE
1	M30100001	PIANO U400
2	735630006	MICROREGOLATORE BIT 1/8
3	732140001	VALVOLA 0ALF M5 PLV
4	734230004	MANOMETRO 0-10 BAR 1/8
5	732140005	VALVOLA PULSANTE
6	M29000004	CARCASSA U400
7	384200020	SUPPORTO BLOCCAGGIO ORIZZONTALE
8	753320012	POMELLO ARRESTO
9	M29100012	BLOCCAGGIO ORIZZONTALE U400
10	240450044	SERBATOIO
11	735630004	MICROREGOLATORE 0-4 1/8
12	365010130	TAPPO NYLON D.13
13	M29100011	ARRESTO
14	M29000015	ASTA FOGLIA
15	365210335	TARGHETTA CRUSCOTTO
16	M30100048	INDICE
17	366710106	RIGHELLO SQUADRA MM-INCH
18	366710105	RIGHELLO MM-INCH

POS.	CODICE	DESCRIZIONE
19	336100070	RONDELLA INDICE
20	753170008	MANIGLIA M8x25
21	753320001	POMELLO A LOBI M6x12
22	734230002	MANOMETRO 0-4 BAR 1/8
23	M30100009	SUPPORTO SQUADRA
24	M29100004	SQUADRA 2 POMELLI
25	M30100010	SLITTA BLOCCAGGIO SQUADRA
26	M30100080	VOLANTINO A LOBI M12x22
27	710100072	VITE TCEI M6x10
28	718100006	RONDELLA M12
29	366210030	VITE AZIONAMENTO ASTA FOGLIA

TABLE 2 - SLIDER INSTALLATION

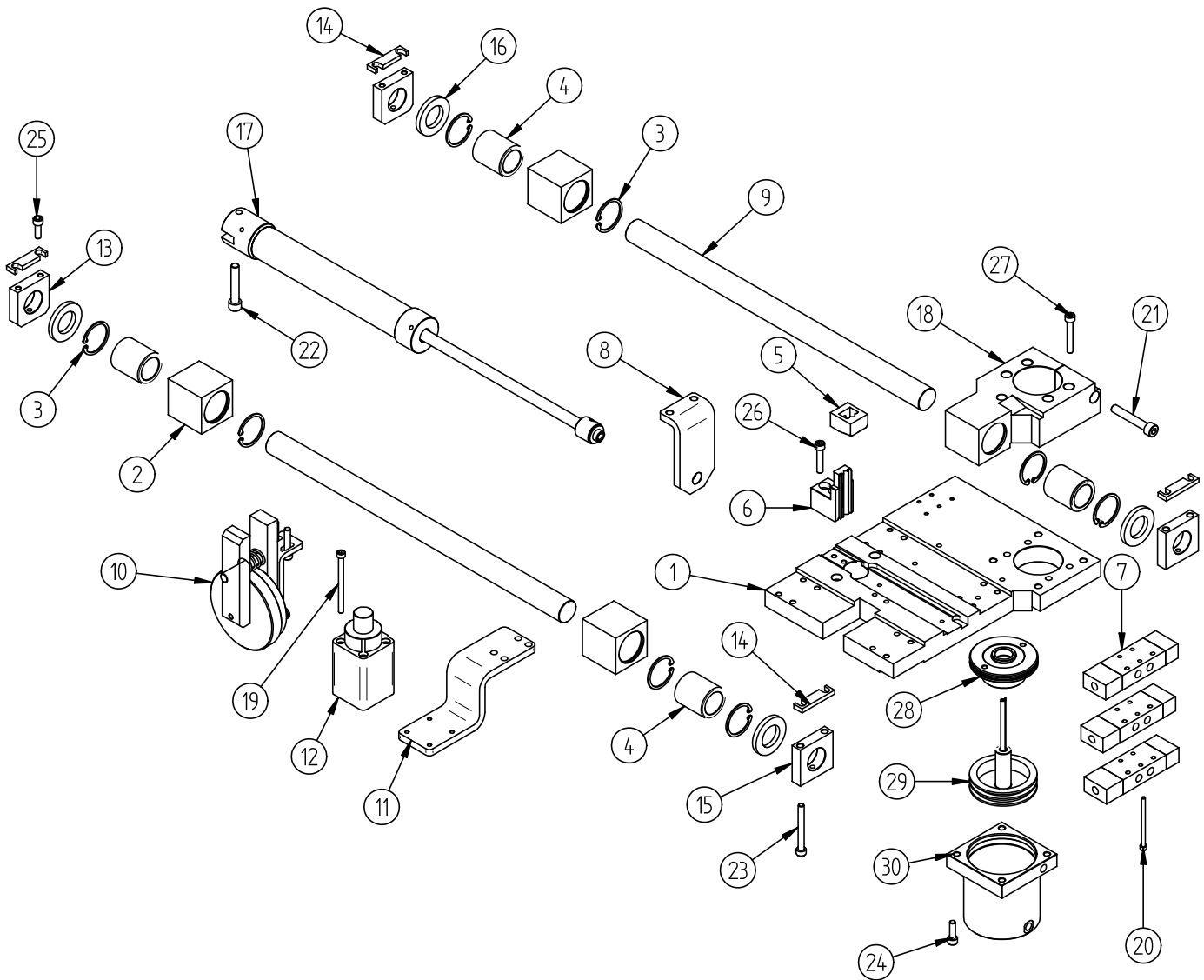

POS.	CODICE	DESCRIZIONE
1	M30100004	PIASTRA SLITTA
2	M30100006	MANICOTTO ASTA
3	705050024	SEEGER I35
4	740550084	MANICOTTO KH2540
5	394950570	TESTINA MC
6	M30100011	SUPPORTO L
7	732440003	VALVOLA
8	M30100039	SUPPORTO CILINDRO DI BILANCIAMENTO
9	334000490	ASTA MC
10	M22000004	COMPLESSIVO FRENO
11	M30000009	SUPPORTO CILINDRO ARRESTO
12	753750017	CILINDRO ARRESTO
13	M30100002	BLOCCHETTO ANTERIORE ASTE
14	M30100003	SPESSORE BLOCCHETTO
15	M30100005	BLOCCHETTO POSTERIORE ASTE
16	M30100012	ANELLO ARRESTO
17	M29100008	CILINDRO BILANCIAMENTO
18	M30100076	SUPPORTO ASTA

POS.	CODICE	DESCRIZIONE
19	710100061	VITE TCEI M5x70
20	710100015	VITE TCEI M4x60
21	710100120	VITE TCEI M8x50
22	710100119	VITE TCEI M8x45
23	710100147	VITE TCEI M6x55
24	710100093	VITE TCEI M6x20
25	710100076	VITE TCEI M6x18
26	710100080	VITE TCEI M6x30
27	710100082	VITE TCEI M6x40
28	352400010	TESTA CILINDRO
29	M29100022	MARTELLETTO COMPLETO
30	352200260	COPPA

TABLE 3 - VERTICAL CLAMP INSTALLATION

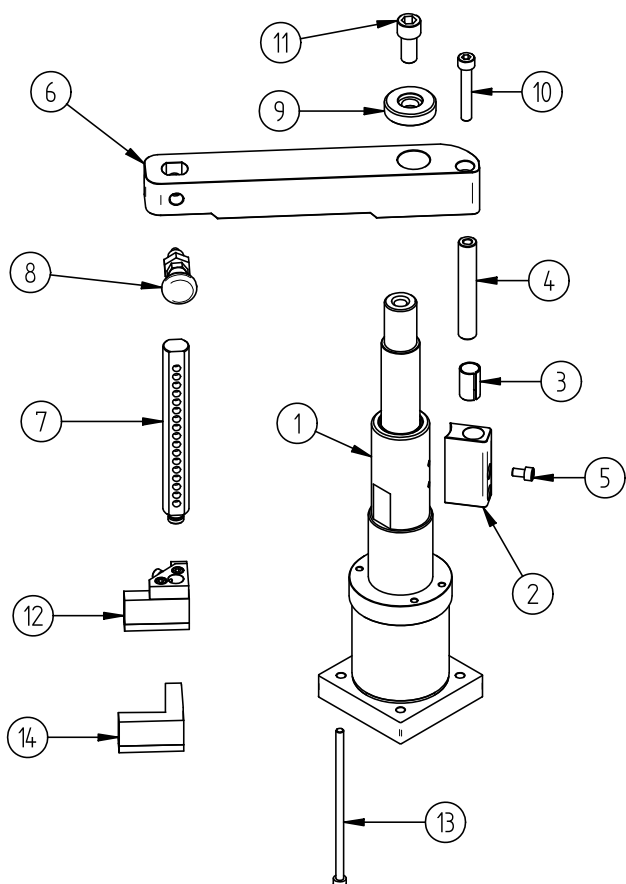

POS.	CODICE	DESCRIZIONE
1	M22100002	COLONNA COMPLETA
2	M30100038	ARRESTO BRACCIO
3	753420016	BOCCOLA D14 L25
4	M30100044	PERNO ANTIROTAZIONE BRACCIO
5	710100072	VITE TCEI M6x10
6	M30100018	BRACCIO
7	334000100	ASTA BLOCCAGGIO VERTICALE
8	753320010	POMELLO BLOCCAGGIO
9	336100120	RONDELLA ARRESTO
10	710100120	VITE TCEI M8x50
11	710100190	VITE TCEI M12x25
12	242230300	SUPPORTO PORTA - TAMPONE ANGOLARE
13	710100067	VITE TCEI M6x140
14	397100005	PORTA-TAMPONE MAGNETICO
-	397100001	TAMPONE INTERCAMBIABILE NERO
-	397100002	TAMPONE INTERCAMBIABILE GIALLO
-	397100003	TAMPONE INTERCAMBIABILE AZZURRO

TABLE 4 - CONTROL LEVER ASSEMBLY

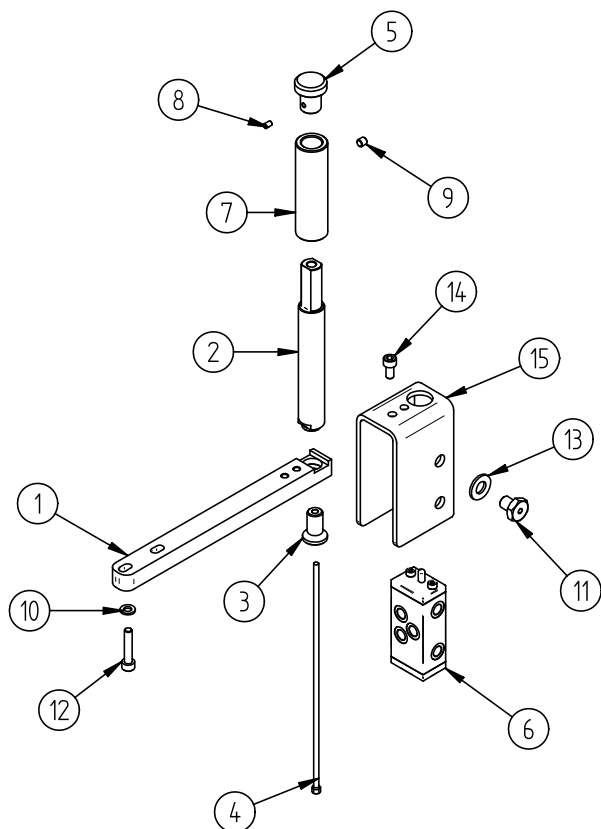

POS.	CODICE	DESCRIZIONE
1	M30100017	LEVA MOVIMENTO SLITTA
2	M30100051	PERNO LEVA
3	366210020	VITE FISSAGGIO PERNO LEVA
4	331500060	ASTA COMPLETA PULSANTE
5	363710020	BOTTONE PULSANTE
6	732290001	VALVOLA PULSANTE
7	336500090	BOCCOLA PULSANTE
8	714300063	GRANO M4x6
9	714300015	GRANO M6x6
10	718100003	RONDELLA M6
11	M30100053	VITE SUPPORTO VALVOLA
12	710100080	VITE TCEI M6x30
13	718100005	RONDELLA M10
14	710100073	VITE TCEI M6x12
15	M29000005	CARTER SUPPORTO VALVOLA

TABLE 5 - MAGAZINE ASSEMBLY

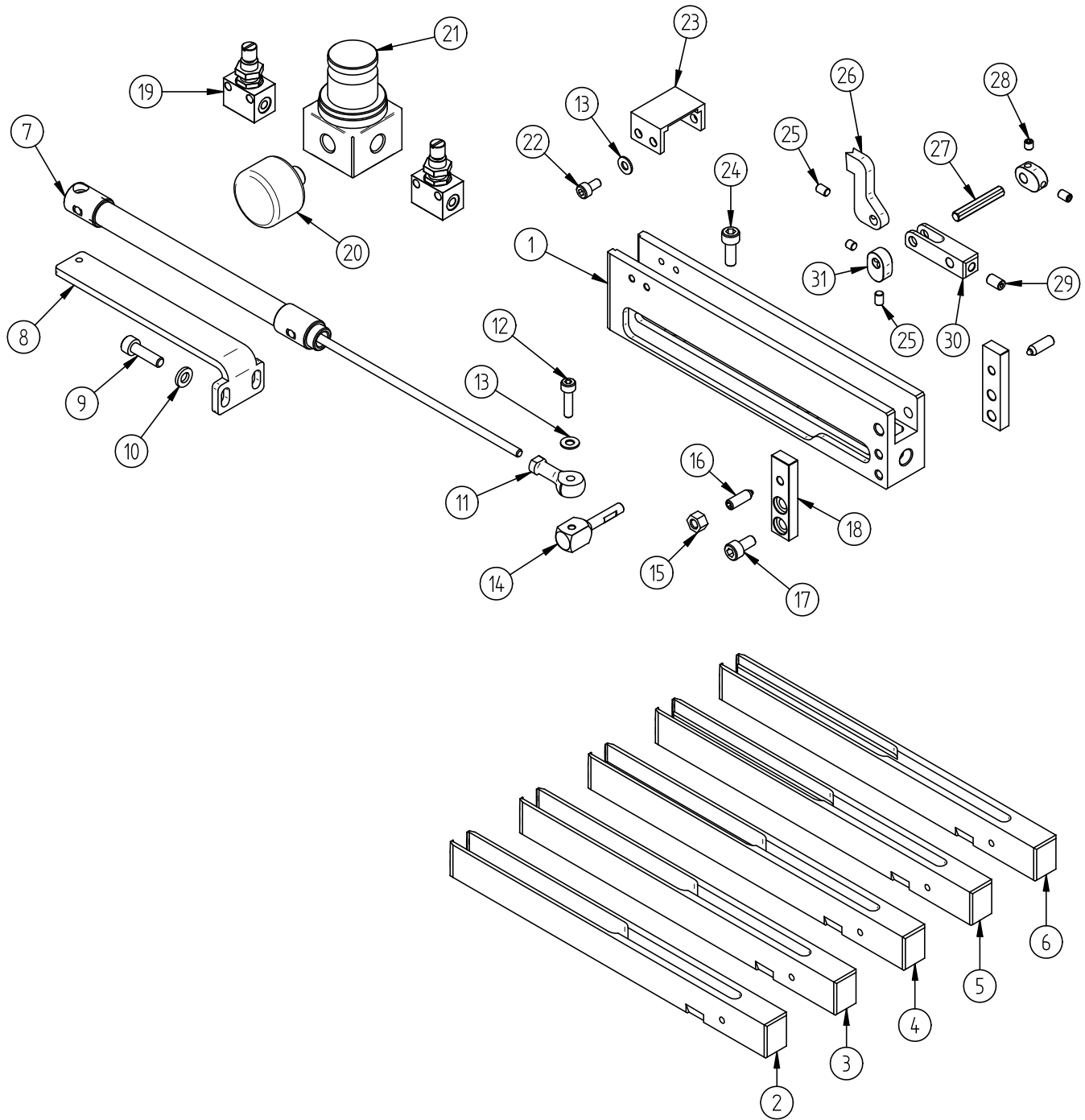

POS.	CODICE	DESCRIZIONE
1	M30100054	MAGAZZINO
2	M30100055	CARICATORE H15
3	M30100056	CARICATORE H12
4	M30100057	CARICATORE H10
5	M30100058	CARICATORE H7
6	M30100059	CARICATORE H5
7	M29100020	CILINDRO SPINGIPUNTI
8	M30000003	SUPPORTO CILINDRO SPINGIPUNTI
9	710100046	VITE TCEI M5x18
10	718100002	RONDELLA M5
11	753320014	TESTA A SNODO RF4
12	710100006	VITE TCEI M4x16
13	718100001	RONDELLA M4
14	M30100065	PERNO MOVIMENTAZIONE
15	715650002	DADO M5
16	753320013	PRESSORE M5
17	710100042	VITE TCEI M5x10
18	M30100070	SUPPORTO PRESSORE

POS.	CODICE	DESCRIZIONE
19	732630003	REGOLATORE DI FLUSSO
20	734230002	MANOMETRO 0-4 BAR 1/8
21	735630004	MICROREGOLATORE 0-4 1/8
22	710100002	VITE TCEI M4x8
23	M30100082	INVITO MAGAZZINO
24	710100044	VITE TCEI M5x14
25	714300063	GRANO M4x6
26	M30100066	DENTE SPINGIPUNTI
27	M30100079	PERNO CURSORE
28	714300003	GRANO M4x4
29	714300073	GRANO M5x8
30	M30100062	CURSORE SPINGIPUNTI
31	M30100078	CAMMA ROTAZIONE DENTE

TABLE 6 - STAND

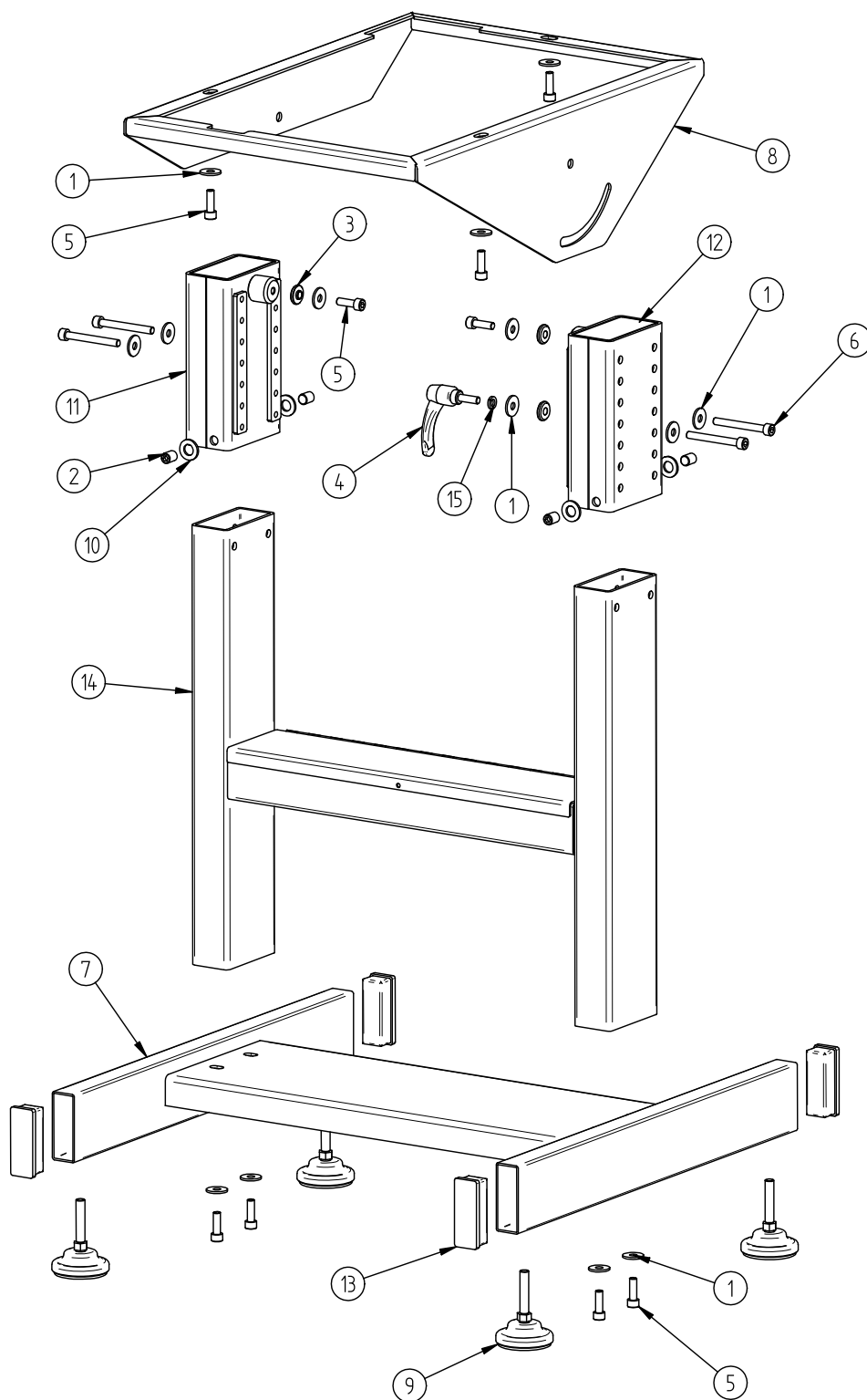

POS.	CODICE	DESCRIZIONE
1	718100016	RONDELLA 8x24
2	714300042	GRANO M12x1.25x16
3	336100060	RONDELLA CON RIPRESA
4	753170014	MANIGLIA M8x25
5	710100115	VITE TCEI M8x25
6	710100122	VITE TCEI M8x70
7	M29000007	BASE CAVALLETTO
8	M29000006	CULLA CAVALLETTO
9	753690020	PIEDE SNODATO M10x50
10	718100006	RONDELLA M12
11	M29000010	SUPPORTO SINISTRO CAVALLETTO
12	M29000011	SUPPORTO DESTRO CAVALLETTO
13	810380430	TAPPO 80x30
14	M29000012	MONTANTE CAVALLETTO
15	718450005	RONDELLA GROWER M8