

INSTRUCTIONS

66694 Bike Ramp / Rampe de Vélo
Page 1 | 4



CAPACITY / CAPACITÉ

65 lb per bike / livres par vélo

COMPATABILITY

66686 Skaha 2 Bike Rack / Porte-vélos
66698 Skaha 2plus Bike Rack / Porte-vélos
66699 Skaha 2plus2 add-on Bike Rack / Porte-vélos
66693 Escapee Bike Rack / Porte-vélos

| NO. | DESCRIPTION | QTY |
|-----|---------------|-----|
| A | BRIDGE / PONT | 1 |
| B | RAMP / RAMPE | 1 |

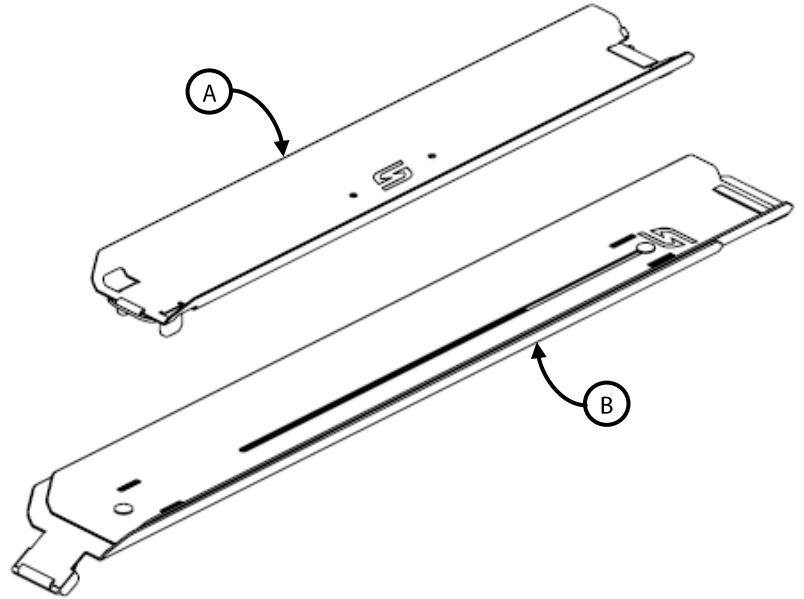

INSTALLATION

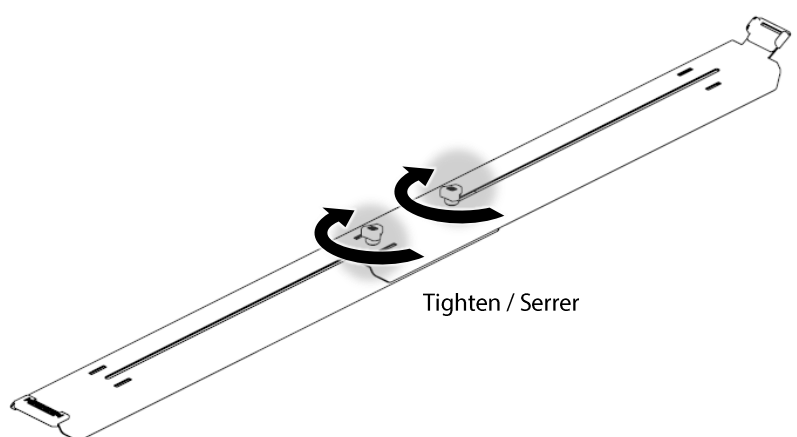
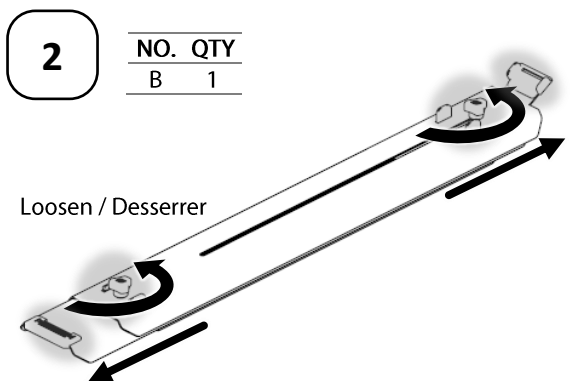
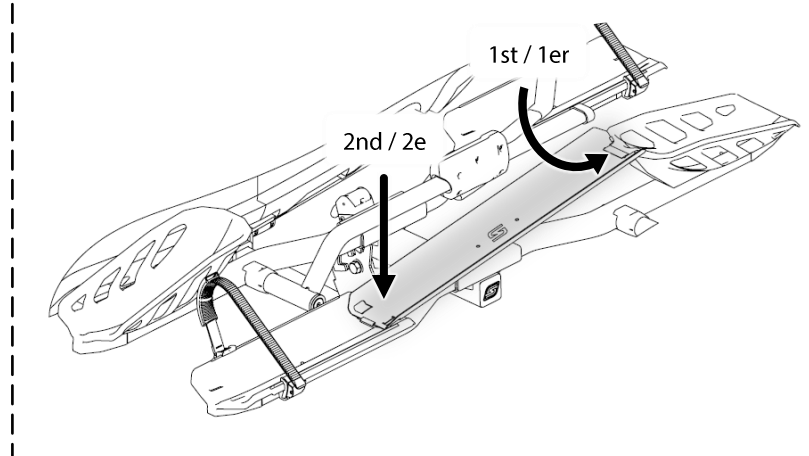
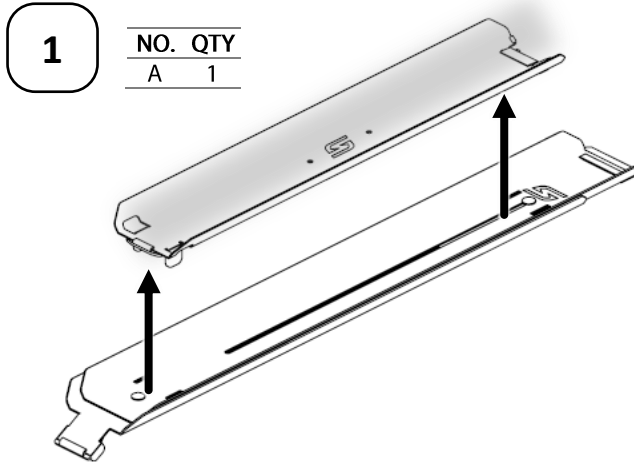

INSTRUCTIONS

66694 Bike Ramp / Rampe de Vélo
Page 2 | 4



3

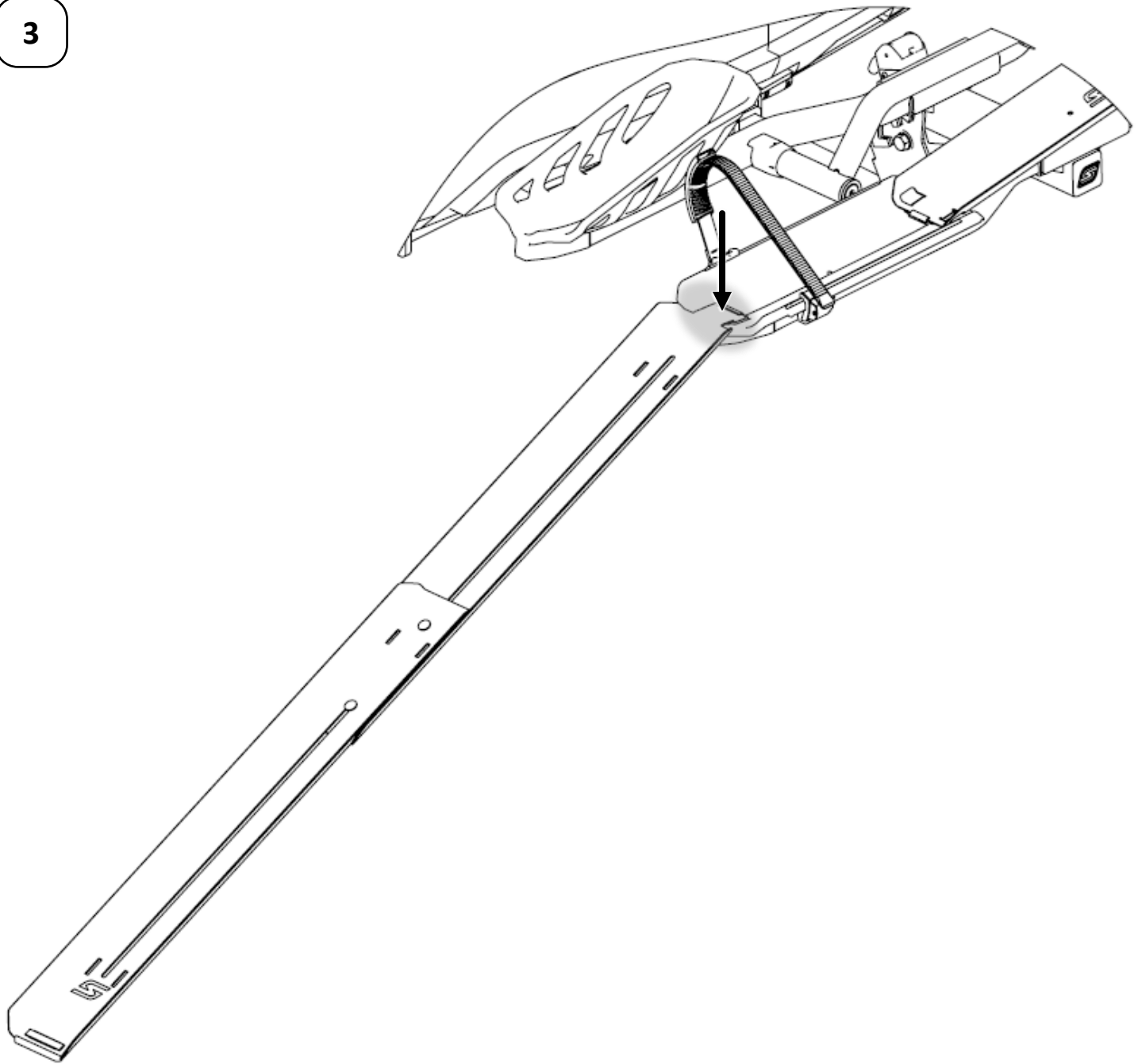

INSTRUCTIONS

66694 Bike Ramp / Rampe de Vélo
Page 3 | 4



LOADING / CHARGEMENT

⚠ Please refer to the bike loading instructions included with your bike rack.

⚠ Veuillez vous référer aux instructions de chargement des vélos fournies avec votre porte-vélos.

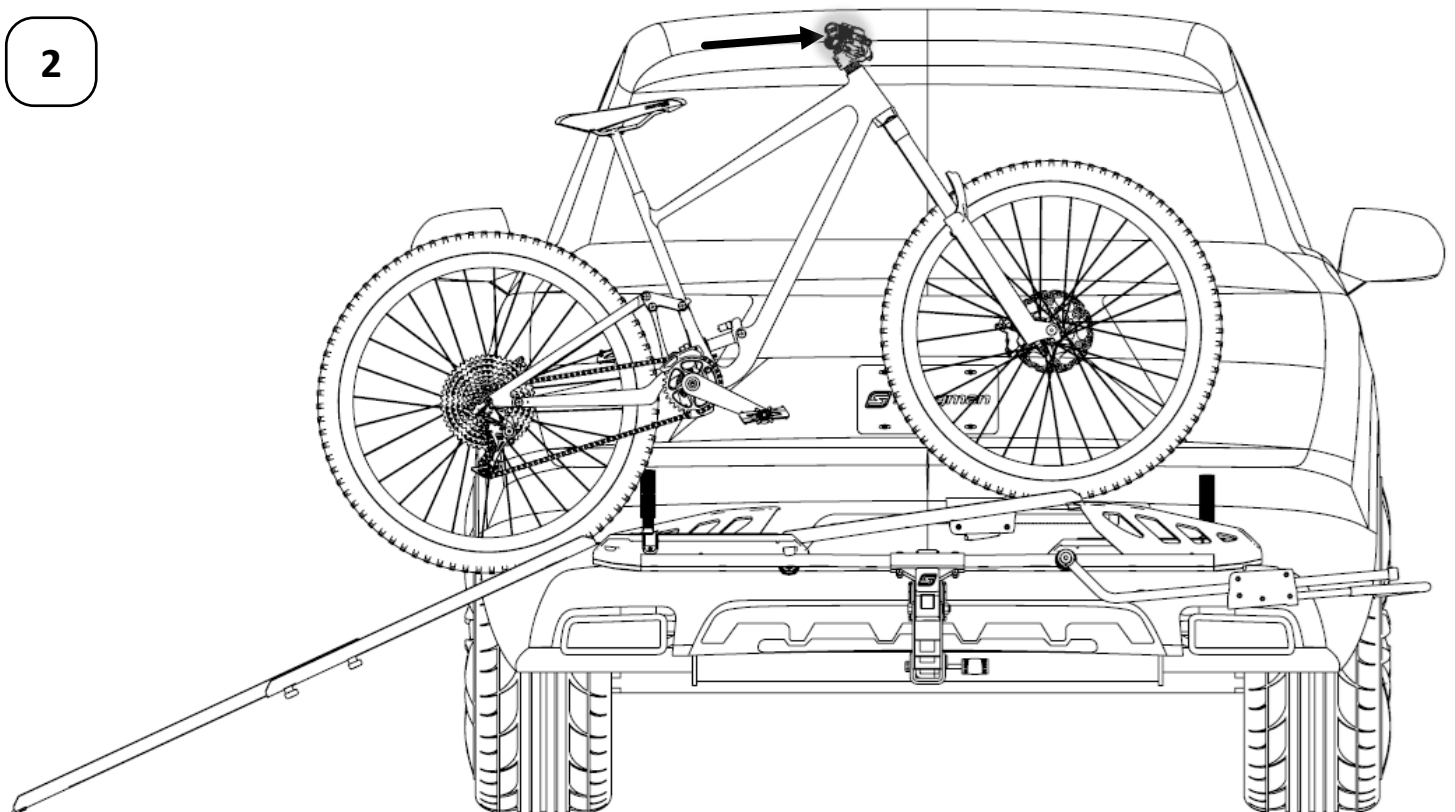
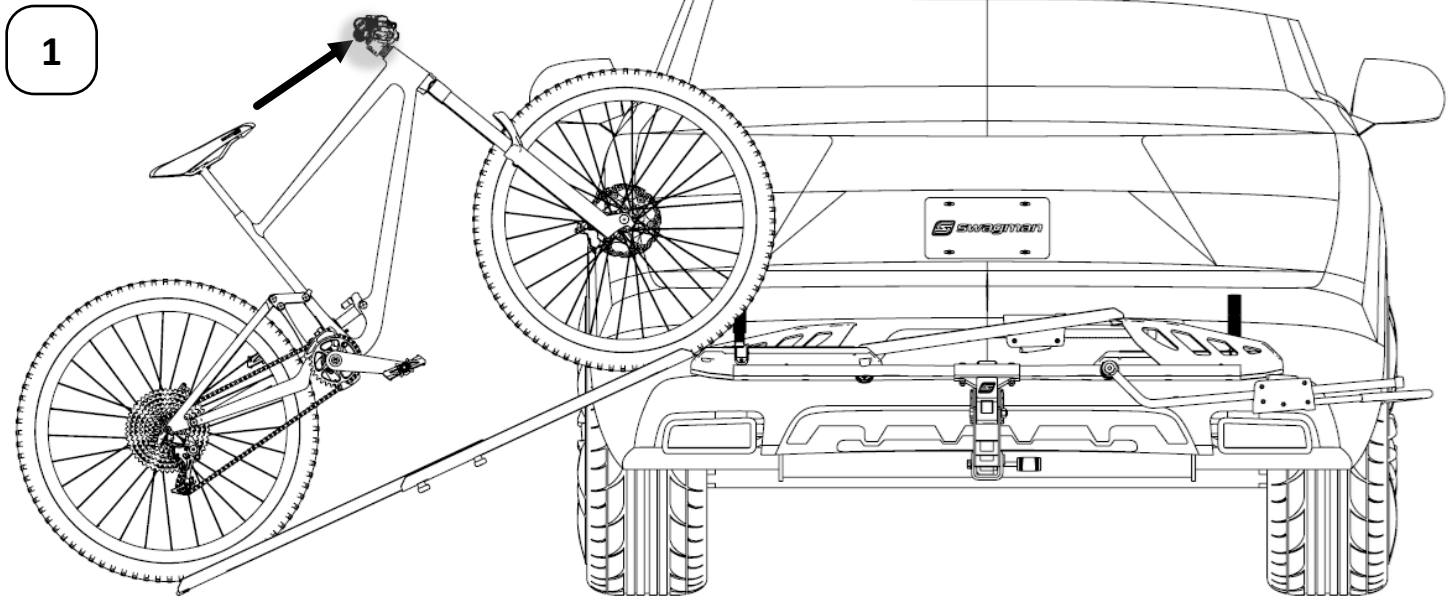

INSTRUCTIONS

66694 Bike Ramp / Rampe de Vélo

Page 4 | 4



3

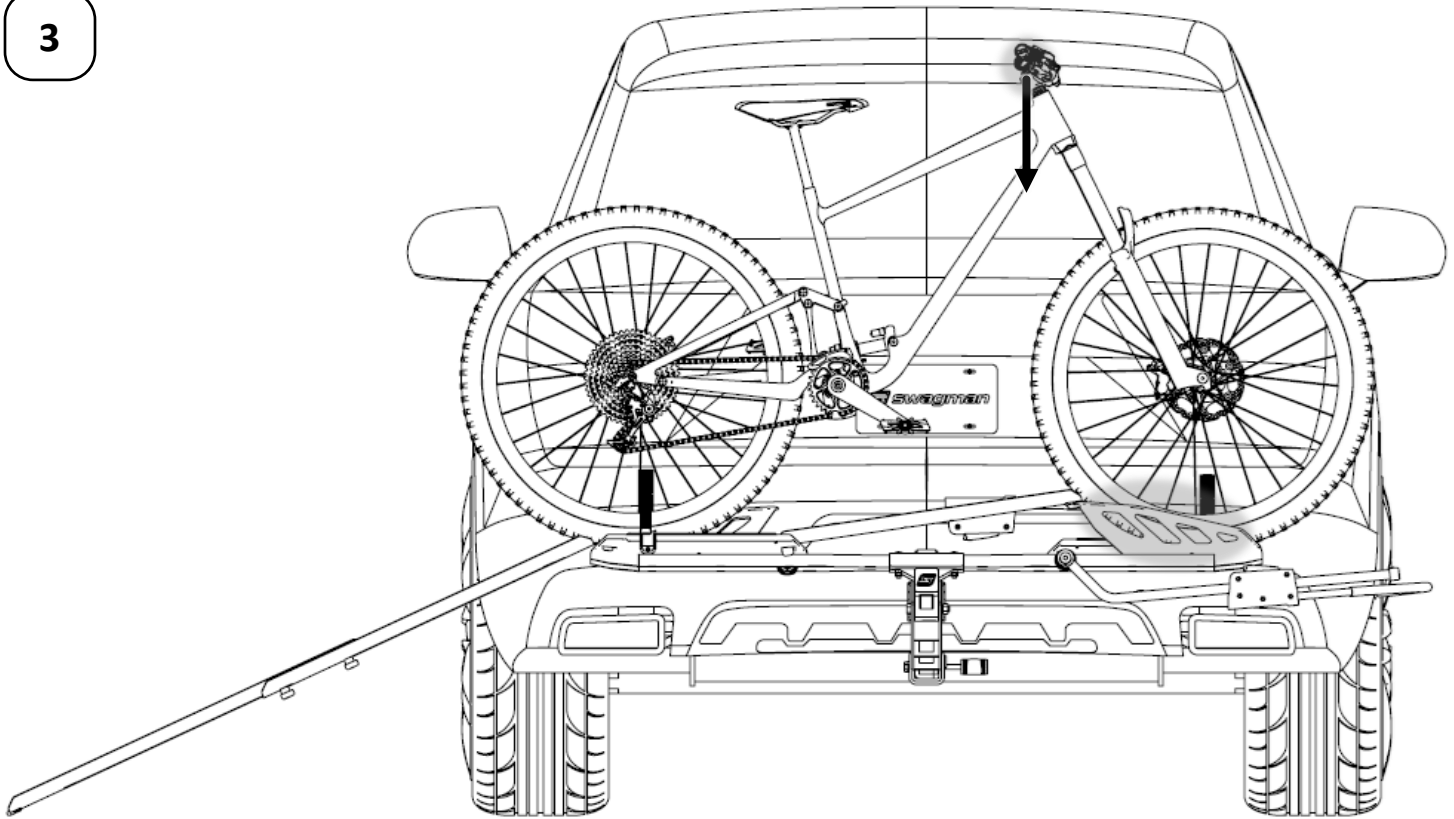

⚠ Do not leave the ramp and bridge on the rack during transport. Remove and store them in your vehicle when not in use.

⚠ Ne laissez pas la rampe et le pont sur le rack pendant le transport. Retirez-les et rangez-les dans votre véhicule lorsqu'ils ne sont pas utilisés.

IMPORTANT NOTES

- ⚠ This product has a maximum load capacity of 65 lb.
- ⚠ Do not use this product as a step or for any purpose besides the intended use to load a bike.
- ⚠ Properly fitting and installing this product is critical and is not the manufacturer's responsibility.
- ⚠ Improper use of this product may result in damage to the product, your vehicle, your load, or even other vehicles colliding with, or trying to avoid, a fallen load.
- ⚠ It is the purchaser's responsibility to ensure the load created by this product and its load does not exceed the maximum rating of the mounting surface.
- ⚠ Keep the product indoors when not in use to protect the powder coating, which prevents rust.
- ⚠ Please call your nearest Swagman authorized retailer or Swagman Customer Service if you have any questions about the compatibility, fitting, or use of this rack.

NOTES IMPORTANTES

- ⚠ Ce produit a une capacité de charge maximale de 65 livres.
- ⚠ N'utilisez pas ce produit comme marchepied ou à toute fin autre que l'utilisation prévue pour charger un vélo.
- ⚠ Le montage et l'installation appropriés de ce produit sont essentiels et ne relèvent pas de la responsabilité du fabricant.
- ⚠ Une mauvaise utilisation de ce produit peut entraîner des dommages au produit, à votre véhicule, à votre chargement ou même à d'autres véhicules qui heurtent ou tentent d'éviter une charge tombée.
- ⚠ Il est de la responsabilité de l'acheteur de s'assurer que la charge créée par ce produit et sa charge ne dépassent pas la valeur nominale maximale de la surface de montage.
- ⚠ Gardez le produit à l'intérieur lorsqu'il n'est pas utilisé pour protéger le revêtement antirouille, ce qui l'empêchera de rouiller.
- ⚠ Veuillez appeler votre revendeur agréé Swagman ou le service clientèle Swagman si vous avez des questions sur la compatibilité, l'installation ou l'utilisation de ce rack.



ATTN: STATE OF CALIFORNIA CONSUMERS

WARNING: Cancer and Reproductive Harm • www.P65Warnings.ca.gov