

INSTRUCTION SHEET

PRODUCT: 65148 Contour Kayak Rack

Page 1 of 2



INSTRUCTIONS

Place the assembled racks onto the roof bars. The bars must be at least 24" between the bars.

1. Line up the two Contour "J" Racks. With bracket # 5 on the opposite side of the bar, inserts 2 #8 bolts through the grommet and into bracket #5 and attach the nuts.
NOTE: The rack is supplied with two lengths of bolts. If the bolts are too short use the longer ones (#12).
2. Tighten all of the bolts.

LOADING KAYAK

1. Run the webbing strap around the top of the carrier.
2. Load the kayak with the opening outward. Insure that all of the contact points on the kayak touch the pads.
3. Loop the straps over the kayak and around the load bars, and tighten.
4. Attach the bow and stern tie downs to a secure point on the bumper. Check the lines regularly to ensure they are always tight.

⚠ WARNINGS

1. The load bars must be at a minimum of 24" apart and the kayak must be center on the carriers. Do not exceed the factory recommended load on the crossbars.
2. Make sure the straps do not cover the cockpit area as it is not strong enough and damage can occur.
3. Always use the Bow and Stern lines and check regularly.
4. This rack is designed for Sea Kayaks and White Water Kayaks. It is not designed for aluminum boats.

PARTS LIST

Description	No.
1. Tube Right	2
2. Tube Left	2
3. Carrier Rubber	2
4. Bracket	2
5. Bracket	2
6. High Density Foam	8
7. Hemisphere Nut (M8-1.25)	4
8. Inner Haxangular Bolt (M8x75-1.25)	4
9. Inner Haxangular Bolt (M8x45-1.25)	8
10. Nylock Nut (M8-1.25)	8
11. Strap (25x2800mm)	2
12. Bolts (M8x100)	4

 **ATTN: STATE OF CALIFORNIA CONSUMERS**
WARNING: Cancer and Reproductive Harm • www.P65Warnings.ca.gov

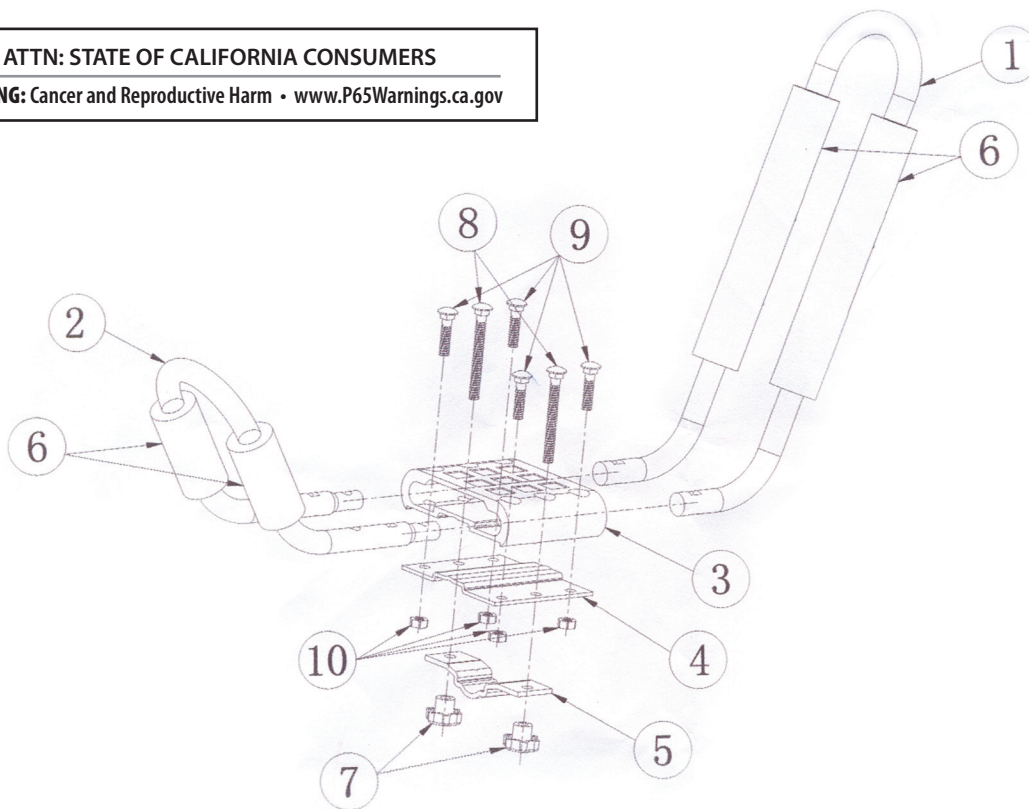

REV 23/10/19

MODE D'ASSEMBLAGE

PRODUCT: 65148 Contour Porte-kayak

▪ Page 1 de 2



Mode d'assemblage :

Installez les supports assemblés sur les barres de toit. Il doit y avoir une distance d'au moins 24 pouces (61 cm) entre les barres.

1. Alignez les deux supports en "J" sur les barres. Installez l'équerre en dessous de la barre, puis insérez 2 boulons (8) dans la bande de caoutchouc et dans les trous de l'équerre (5); fixez les écrous aux boulons.
REMARQUE : Le support est vendu avec deux tailles de boulon. Si les boulons (8) sont trop courts, utilisez les boulons plus longs (12).
2. Serrez tous les boulons.

Chargement du kayak :

1. Faites passer la sangle autour de la partie supérieure du support.
2. Chargez le kayak en plaçant l'habitacle vers vous. Assurez-vous que les points de contact du kayak reposent sur les coussinets.
3. Passez les sangles par-dessus le kayak et autour de la barre de toit, puis serrez les sangles.
4. Attachez la proue et la poupe à un endroit solide sur les pare-chocs. Vérifiez régulièrement les cordes pour qu'elles soient bien solides.

⚠ Avertissement

1. Les barres de toit doivent être à une distance minimale de 24 pouces (61 cm) et le kayak doit être installé au centre du support. Vous ne devez pas dépasser la limite de poids recommandée par le fabricant pour les barres transversales.
2. Assurez-vous que les sangles ne passent pas sur le couvre-habitacle, car cette partie est fragile et risque d'être endommagée.
3. Attachez toujours la proue et la poupe de l'embarcation et vérifiez les cordes régulièrement.
4. Ce porte-kayak est conçu pour les kayaks de mer et les kayaks d'eaux vives et non pour les embarcations en aluminium.

Liste des pièces

Description	Qté
1. Tube droit	2
2. Tube gauche	2
3. Bande de caoutchouc	2
4. Plaque inférieure	2
5. Équerre	2
6. Coussinets en mousse haute densité	8
7. Écrous hémisphériques (M8-1.25)	4
8. Le Boulon intérieur de Haxangular (M8x75-1.25)	4
9. Le Boulon intérieur de Haxangular (M8x45-1.25)	8
10. Écrous à frein élastique (M8-1.25)	8
11. Sangles (25x2800mm)	2
12. Boulons (M8x100)	4

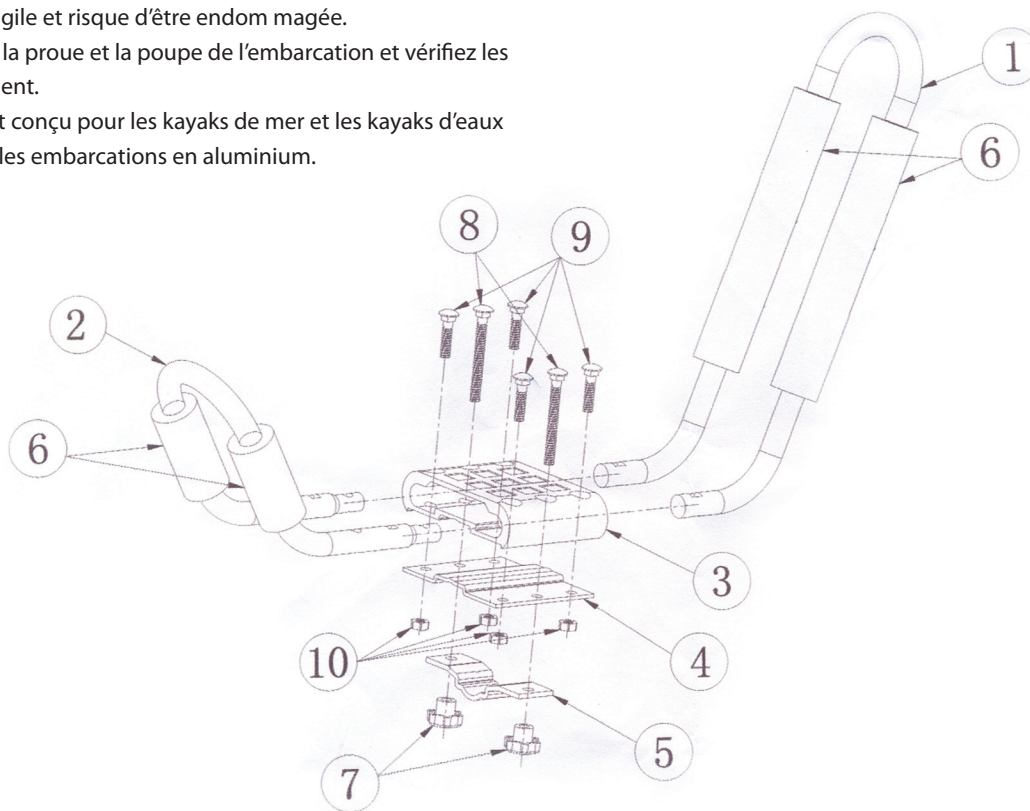

REV 23/10/19