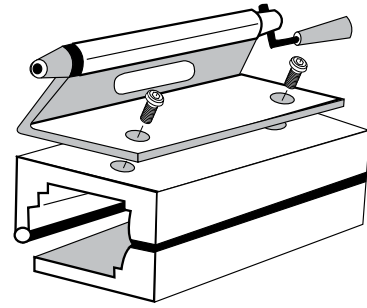
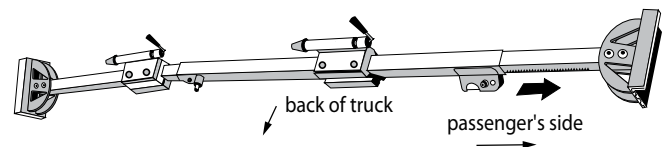

Assembly Instructions for Pick-up Rack:

1. Attach the universal Bike Mount to the Fork Mount Block using the 5mm Allen bolts. The Fork Mount Blocks are already attached to the main tube. Tighten the bolts securely. (Figure 1)
2. These Fork Mounts can be moved to a different location by loosening the two 4mm Allen bolts, repositioning the block and retightening the bolts.

1
Installation:

1. Hold the rack by the main tube with the spring lever pointed downward and to the rear of the pickup truck. (Figure 2)
2. Push the spring pin to open the rack and pivot it downward. (Figure 3)
3. Place the end pad against the driver's side bedrail.
4. With the rack in the open position slide the adjusting tube out so the end pad makes contact with the passenger side bedrail.
5. Make sure both end pads are against the bedrail and push down the main center tube. **NOTE:** Keep your fingers away from the pivot point so you don't get them pinched.
6. Pull the rack back and forth to insure that the pads do not slip.
7. Press the lock pin to secure the rack to the vehicle.

2
Special mounting instructions if you have a bed liner:

1. The material used for bed liners is quite slippery and the end pads do not grip properly.
2. Install one pin into the end pads as shown. (Figure 4)
3. You will need to drill a hole in the bed liner at the position of this pin. Each hole should be equal distance from the front of the vehicle.
4. Repeat the procedure above (pushing down on the main center tube) insuring that the pin goes into the previously drill holes in the bed liner.

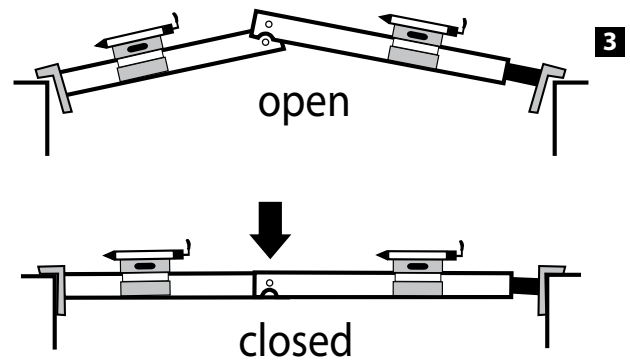
3
Installing the bikes:

1. Remove the front wheel from the bike. Insert the fork blade into the bike mount bracket. With the QR lever in the open position, hand tighten the nut on the opposite side of the lever.
2. Then close the QR lever so that the fork is tight in the bike support bracket. Move the bike back and forth to insure that the fork is tight in the bracket.

⚠ Important Notes:

1. Always keep the tailgate on the pickup closed when hauling bicycles
2. You should remove large objects from the bicycle like child seats, panniers, or bike covers to reduce wind resistance
3. Check periodically that the rack and bikes are securely attached.

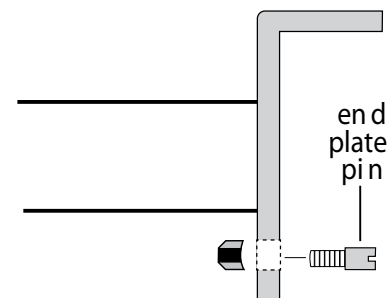

4

Mode d'assemblage du porte-vélos :

1. Insérez les boulons Allen de 5 mm dans les broches de blocage et les blocs de fixation de la fourche déjà fixés sur la barre centrale. Serrez fermement les boulons (figure 1).
2. Il est possible de déplacer les blocs de fixation de la fourche sur la barre en desserrant les deux boulons Allen de 4 mm puis en les resserrant.

Mode d'installation :

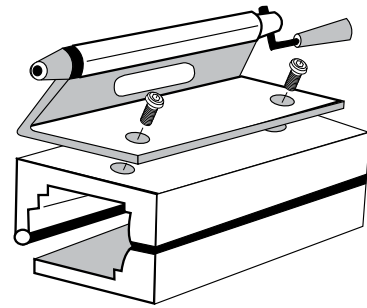
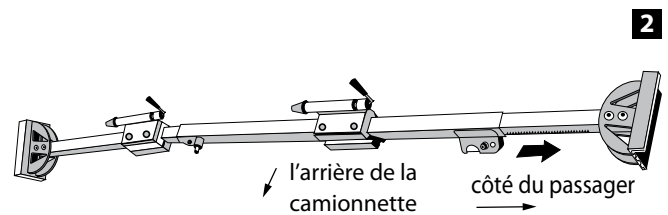
1. Tenez le porte-vélos par la barre centrale en orientant le levier à ressort vers le bas et l'arrière de la camionnette (figure 2).
2. Appuyez sur la goupille-ressort pour ouvrir le porte-vélos et faites-le pivoter vers le bas (figure 3).
3. Placez la plaquette d'extrémité contre le côté de la boîte de la camionnette du côté du conducteur.
4. Maintenez le porte-vélos en position ouverte et ajustez la barre jusqu'à ce que l'autre plaquette d'extrémité soit appuyée contre la boîte du côté du passager.
5. Assurez-vous que les plaquettes sont appuyées contre les deux côtés de la boîte et poussez la barre centrale vers le bas. **NOTE :** Gardez les doigts loin du point d'articulation pour éviter qu'ils restent coincés.
6. Essayez de faire bouger le porte-vélos d'arrière en avant afin de vous assurer que les plaquettes ne glissent pas.
7. Appuyez sur la clavette de sécurité pour bien fixer le porte-vélos au véhicule.

1

2
Mode d'installation particulier en présence d'une doublure de caisse :

1. Le revêtement utilisé pour les doublures de caisse est généralement très glissant, ce qui empêche les plaquettes de bien adhérer.
2. Installez une goupille dans les plaquettes d'extrémité (figure 4).
3. Percez un trou dans la doublure de caisse où sera insérée la goupille. Chaque trou doit être percé à la même distance à partir de l'avant de la boîte de la camionnette.
4. Répétez la procédure ci-dessus pour l'installation du porte-vélos (en poussant la barre centrale vers le bas) et assurez-vous que les goupilles d'extrémité s'insèrent dans les trous de la doublure de caisse.

Chargement des vélos :

1. Enlevez la roue avant du vélo. Insérez les pattes de fourche dans la broche de blocage. Maintenez le levier de blocage rapide ouvert pendant que vous serrez manuellement l'écrou du côté opposé du levier.
2. Fermez ensuite le levier de blocage rapide afin que la fourche soit bien retenue dans la broche de blocage. Essayez de bouger le vélo d'avant en arrière pour vous assurer que la fourche est bien ancrée.

⚠ Messages importants :

1. Gardez toujours le hayon fermé lorsque vous transportez des vélos.
2. Pour réduire la résistance aux vents, enlevez tout accessoire supplémentaire sur le vélo (p. ex., siège d'enfant, porte-bagages, housse de vélo).
3. Vérifiez régulièrement le porte-vélos et les vélos pour vous assurer qu'ils sont bien fixés.

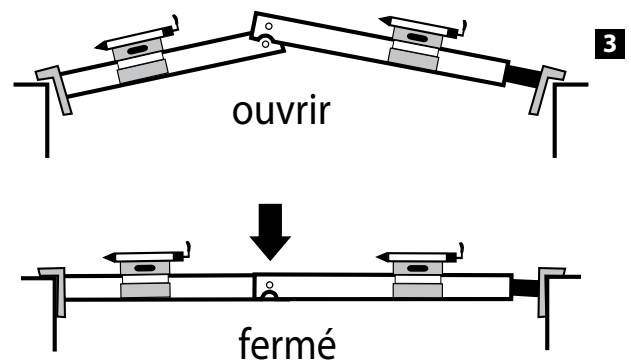
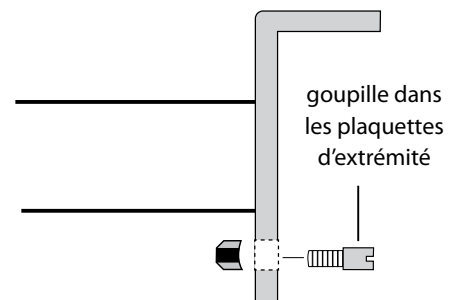
3

4