

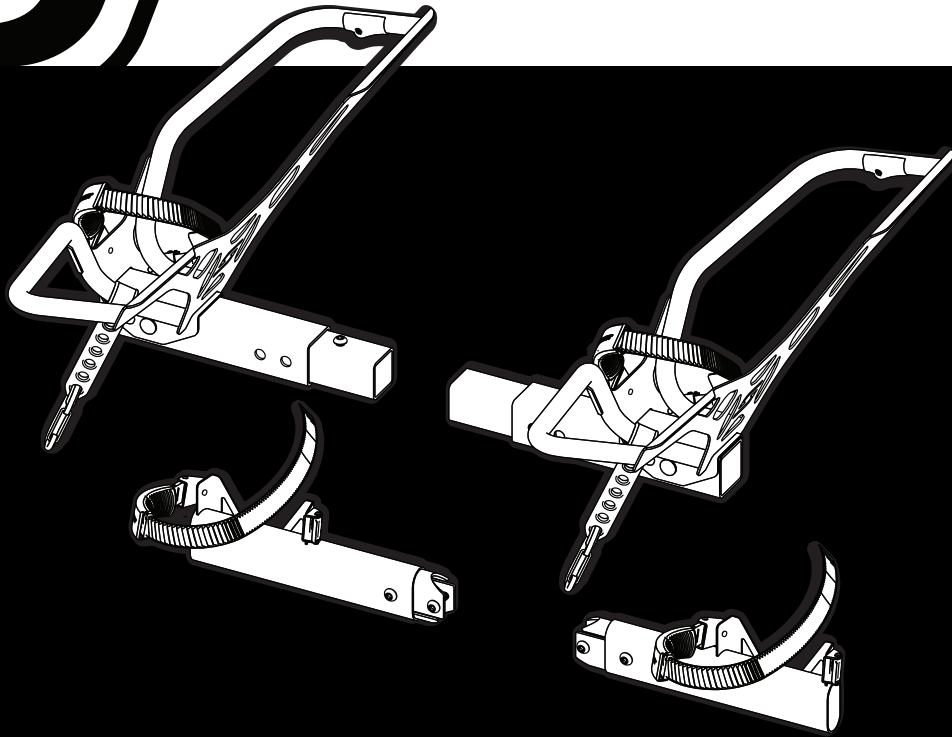

swagman®



SUMMIT

ADD-ON

INSTRUCTIONS

Looking for more information?

Scan here to visit the product page on our website for more details, build videos, product support, and more.



Vous cherchez plus d'informations?

Scannez ici pour visiter la page du produit sur notre site Web afin d'avoir plus de détails, créer des vidéos, une assistance produit, et plus encore.

INSTRUCTIONS

11415 Summit 2 Bike Add-On / Module Additionnel pour 2 Vélos
Page 1 | 6



REQUIRED TOOLS / OUTILS REQUIS



1 x 13 mm



1 x 5 mm

CAPACITY / CAPACITÉ



45 lb per bike / livres par vélo

Please see important notes.

Veuillez consulter les notes importantes.

COMPATABILITY / COMPATIBILITÉ

11414 Summit Bike Rack / Porte-vélos

11423 Gas Spring for 6-bike Rack / Ressort à Gaz pour Support à 6-vélos

NO.	DESCRIPTION	QTY
A	LOWER CROSS BAR EXTENSION RIGHT / RALLONGE DE BARRE TRANSVERSALE INFÉRIEURE DROITE	1
B	LOWER CROSS BAR EXTENSION LEFT / RALLONGE DE BARRE TRANSVERSALE INFÉRIEURE GAUCHE	1
C	UPPER CROSS BAR EXTENSION / RALLONGE DE BARRE TRANSVERSALE SUPÉRIEURE	2
D	M8 x 1.25 x 10 BUTTON HEAD SCREW / VIS A TÊTE RONDE	4
E	M8 x 1.25 x 16 BUTTON HEAD SCREW / VIS A TÊTE RONDE	4
F	WHEEL HOLDER / SUPPORT DE ROUE	2
G	M8 x 1.25 x 65 CARRIAGE BOLT / ÉCROU DU CHARIOT	2
H	M8 WASHER / RONDELLE	2
I	M8 x 1.25 NUT / ÉCROU	2

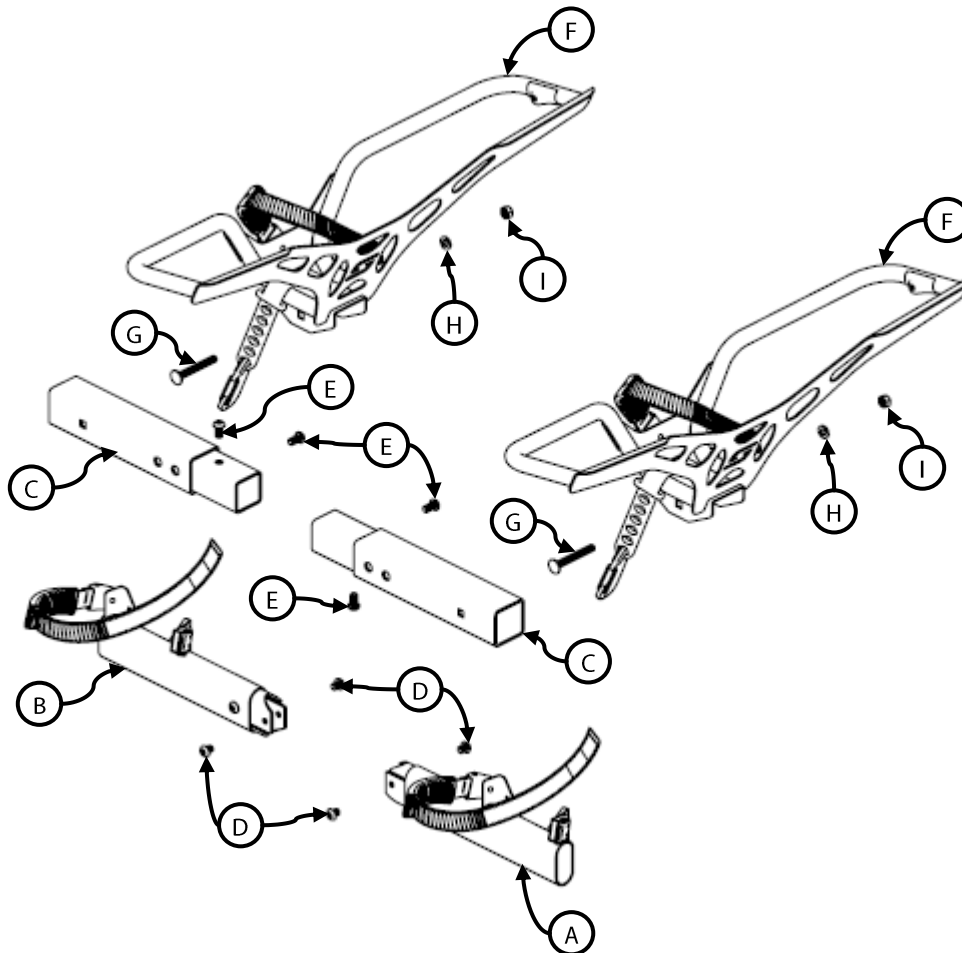

INSTRUCTIONS

11415 Summit 2 Bike Add-On / Module Additionnel pour 2 Vélos
Page 2 | 6



PARTS / PIÈCES

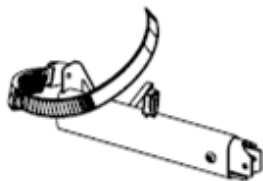

NO.	QTY
B	1



NO.	QTY
A	1



NO.	QTY
D	4

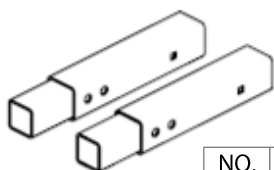

NO.	QTY
C	2



NO.	QTY
E	4

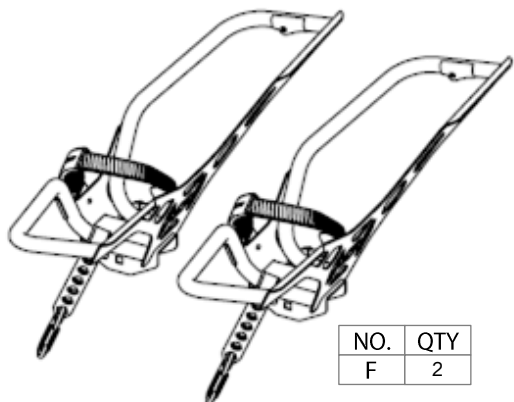

NO.	QTY
F	2



NO.	QTY
G	2



NO.	QTY
H	2



NO.	QTY
I	2

INSTRUCTIONS

11415 Summit 2 Bike Add-On / Module Additionnel pour 2 Vélos
Page 3 | 6



ASSEMBLY / ASSEMBLAGE

1

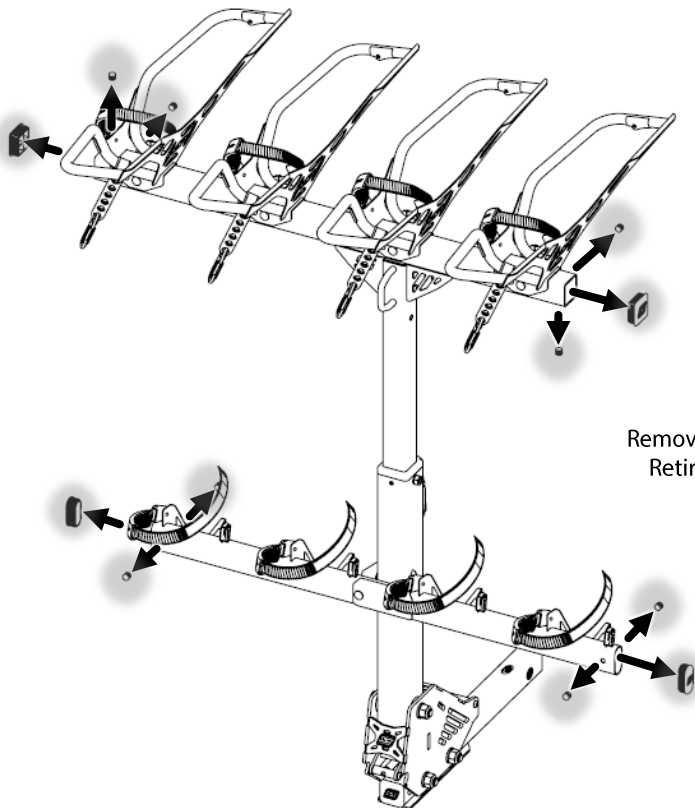

Remove hole plugs and tube end caps.
Retirez les bouchons de trou et les embouts de tube.

2

NO.	QTY
A	1
B	1
C	2

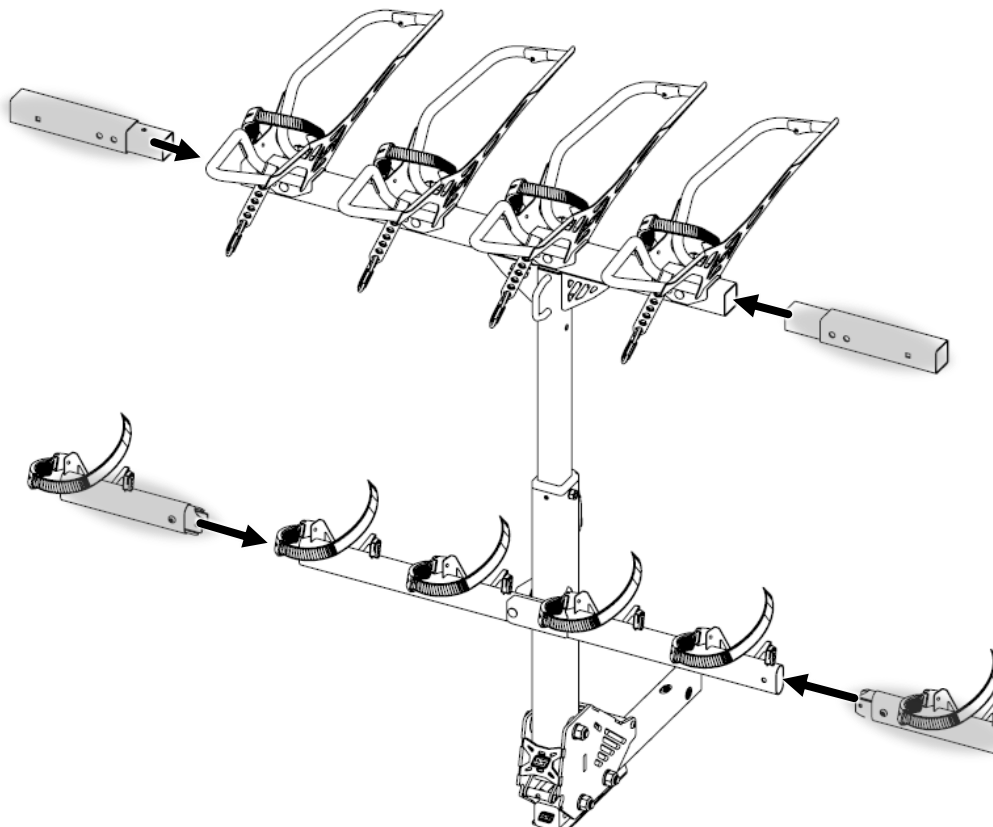

INSTRUCTIONS

11415 Summit 2 Bike Add-On / Module Additionnel pour 2 Vélos
Page 4 | 6



3

NO.	QTY
D	4
E	4

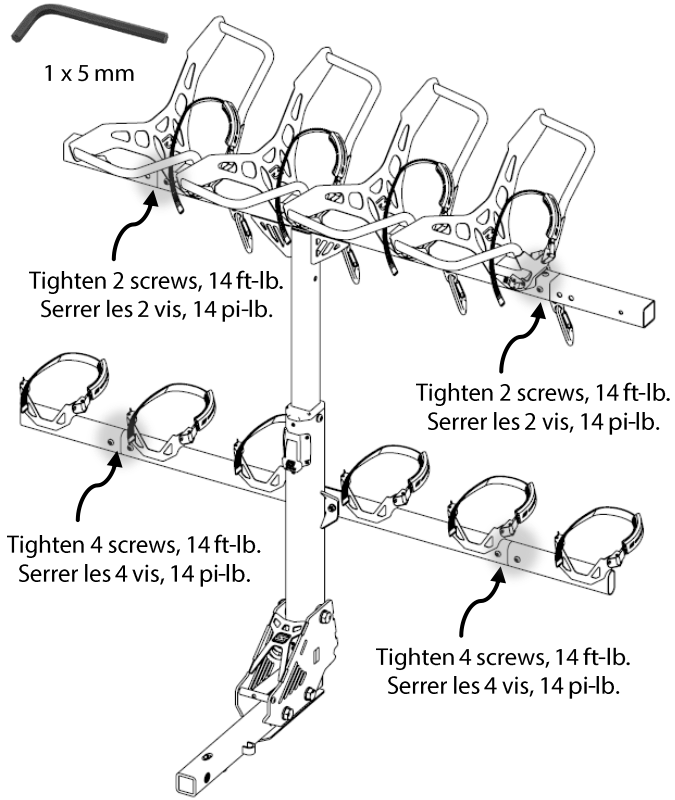
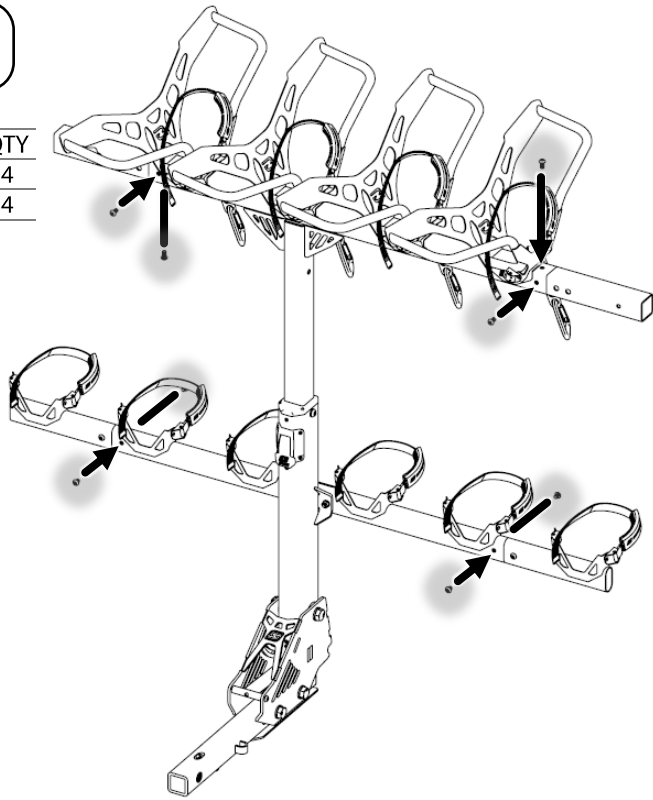

4

NO.	QTY
F	2

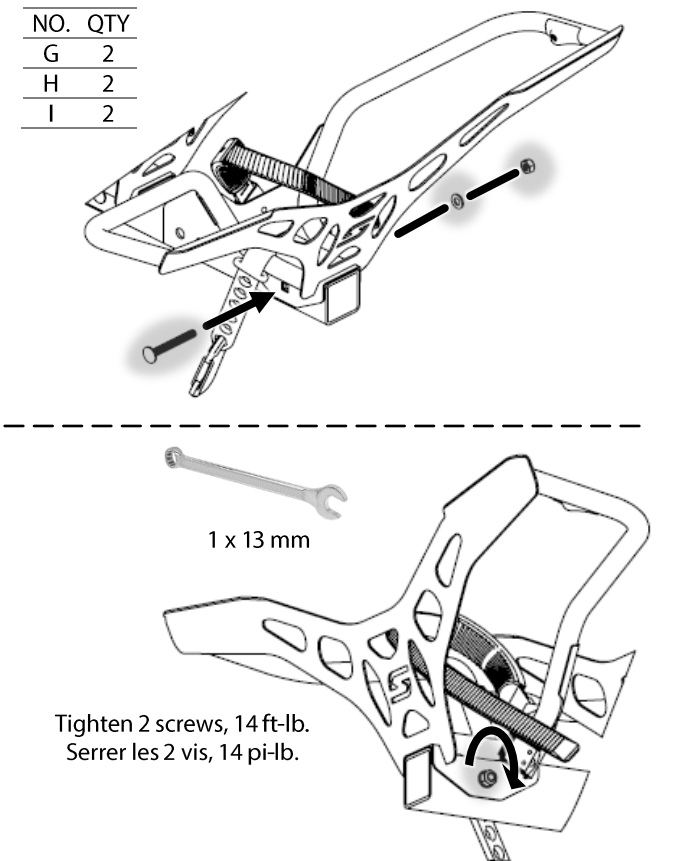
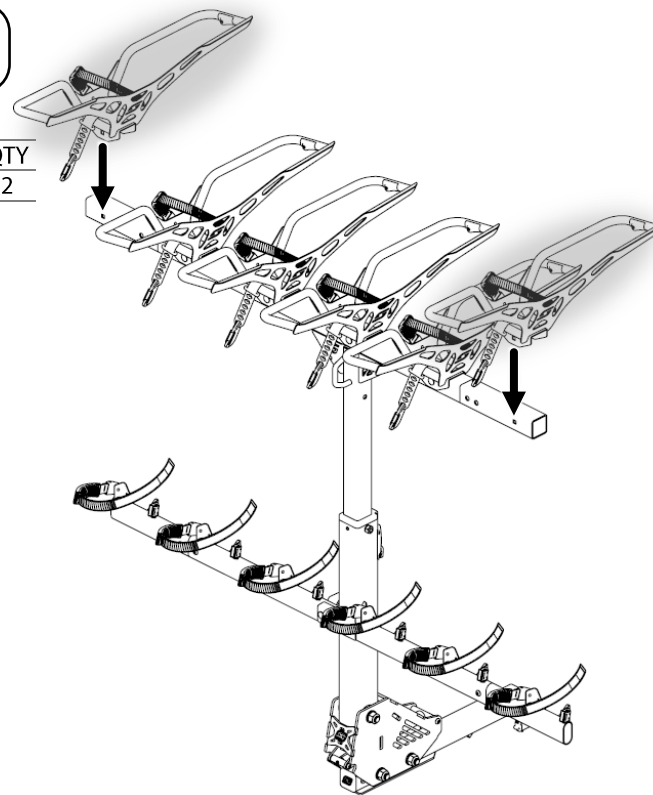

INSTRUCTIONS

11415 Summit 2 Bike Add-On / Module Additionnel pour 2 Vélos
Page 5 | 6

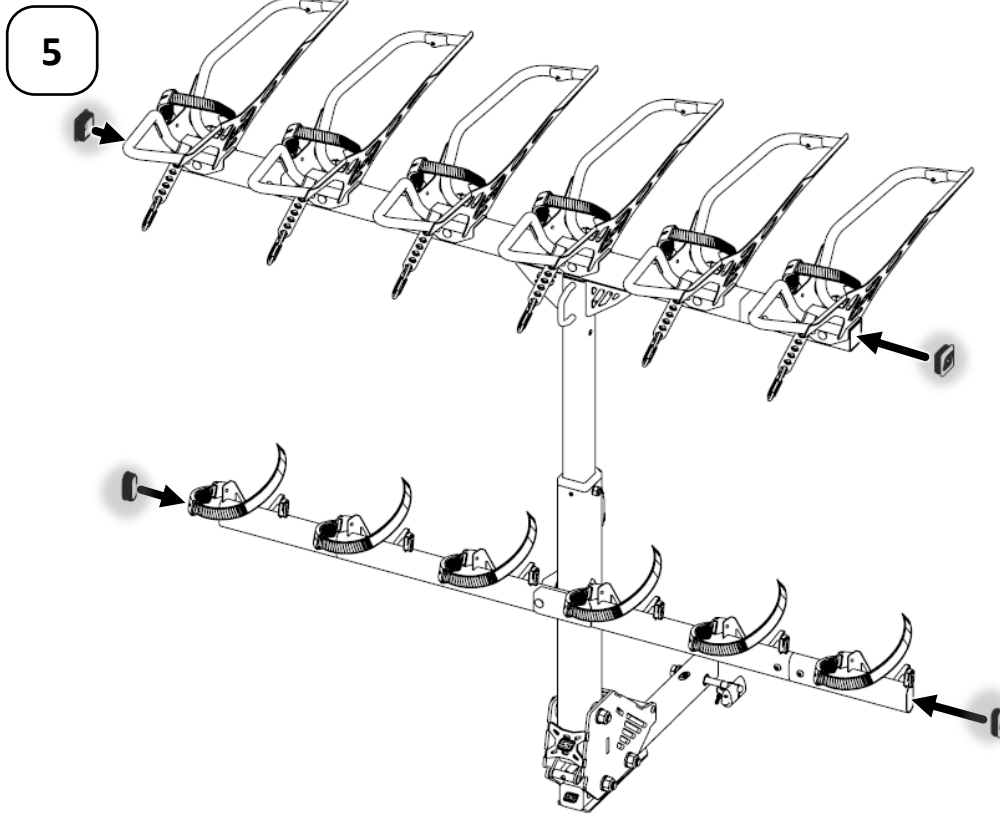

Complete!
Terminé!

LOADING / CHARGEMENT

Please refer to the base rack instructions for loading procedure (click link or scan QR code).

Veillez vous référer aux instructions du support de base pour la procédure de chargement (cliquez sur le lien ou scannez le code QR).

[11414 Summit Bike Rack / Porte-vélos](#)



IMPORTANT NOTES

- ▲ When carrying 4 bikes or less, this bike rack has a maximum per-bike capacity of 60 lb.
- ▲ When carrying 4 bikes, this bike rack has a maximum load capacity of 240 lb.
- ▲ When carrying more than 4 bikes, this bike rack has a maximum per-bike capacity of 45 lb.
- ▲ When carrying more than 4 bikes, this bike rack has a maximum load capacity of 270 lb.
- ▲ The minimum recommended ground clearance for this rack is 14".

NOTES IMPORTANTES

- ▲ Lorsque vous transportez 4 vélos ou moins, ce porte-vélos a une capacité maximale par vélo de 60 livres.
- ▲ Lorsque vous transportez 4 vélos, ce porte-vélos à une capacité de charge maximale de 240 livres.
- ▲ Lorsque vous transportez plus de 4 vélos, ce porte-vélos à une capacité maximale par vélo de 45 livres.
- ▲ Lorsque vous transportez plus de 4 vélos, ce porte-vélos a une capacité de charge maximale de 270 livres.
- ▲ La garde au sol minimale recommandée pour ce porte-vélos est de 14".

INSTRUCTIONS

11415 Summit 2 Bike Add-On / Module Additionnel pour 2 Vélos
Page 6 | 6



- ▲ When used on a vehicle with a 12" hitch height, the maximum suggested bike wheelbase is 48.5". Hitch height is measured from the ground to the center of the hitch pin hole.
- ▲ On bikes with a wheelbase larger than 48.5", the minimum recommended hitch height should be increased by the same amount. For example, a bike with a 50" wheelbase should have a minimum hitch height of 13.5".
- ▲ Frequently check all nuts and bolts for tightness. Tighten any loose bolts.
- ▲ This rack is designed for typical use and applications (on paved or smooth gravel roads). If using the Summit in off-road or rough conditions, ensure you have adequate ground clearance. The limited Lifetime warranty does not cover use in off-road or rough conditions. Use at your own pleasure!
- ▲ Properly fitting and installing this carrier to your vehicle is critical and is not the manufacturer's responsibility.
- ▲ Improper use of this product may result in damage to your rack, your vehicle, your load, or even other vehicles colliding with, or trying to avoid, a fallen load and/or rack.
- ▲ It is the purchaser's responsibility to ensure the load created by a rack and load does not exceed the maximum rating on the hitch or bumper.
- ▲ Keep the product indoors when not in use to protect the powder coating, which prevents rust.
- ▲ Add padding to any area of the load that may touch the vehicle to prevent damage to your load and/or vehicle.
- ▲ Racks loaded with large and/or tall accessories (such as a child carrying seat) will greatly increase the wind resistance and pressure on the rack and all vehicle mounting points. Reducing vehicle speed will reduce the chance of problems occurring because of this situation.
- ▲ Keep plastics, rubber, carbon fiber, and other heat-sensitive materials at least 6" away from the vehicle's exhaust pipes. The high-temperature exhaust exiting the exhaust pipes can melt or damage these materials.
- ▲ Keep the bike rack away from the direct exhaust flow.
- ▲ Please call your nearest Swagman authorized retailer or Swagman Customer Service if you have any questions about the compatibility, fitting, or use of this rack.
- ▲ Lorsqu'il est utilisé sur un véhicule avec une hauteur d'attelage de 12", l'empattement maximal suggéré du vélo est de 48.5". La hauteur de l'attelage est mesurée du sol au centre du trou de la goupille d'attelage.
- ▲ Sur les vélos avec un empattement supérieur à 48.5", la hauteur d'attelage minimale recommandée doit être augmentée de la même différence. Par exemple, un vélo avec un empattement de 50" doit avoir une hauteur d'attelage minimale de 13.5".
- ▲ Vérifiez fréquemment le serrage de tous les écrous et boulons. Resserrer les boulons qui sont louses.
- ▲ Ce support est conçu pour une utilisation et des applications typiques (sur des routes pavées ou en gravier lisse). Si vous utilisez le Summit dans des conditions hors route ou difficiles, assurez-vous d'avoir une garde au sol adéquate. La garantie à vie limitée ne couvre pas l'utilisation hors route ou dans des conditions difficiles. Utilisez à votre guise!
- ▲ Le montage et l'installation appropriés de ce support sur votre véhicule sont essentiels et ne relèvent pas de la responsabilité du fabricant.
- ▲ Une mauvaise utilisation de ce produit peut endommager votre porte-vélos, votre véhicule, votre chargement ou même d'autres véhicules qui heurtent ou tentent d'éviter une charge et/ou un porte-vélos qui serait tombé.
- ▲ Il est de la responsabilité de l'acheteur de s'assurer que la charge créée par un support et une charge ne dépasse pas la valeur nominale maximale sur l'attelage ou le pare-chocs.
- ▲ Gardez le produit à l'intérieur lorsqu'il n'est pas utilisé afin de protéger son fini et l'empêcher de rouiller.
- ▲ Ajoutez une protection à toute zone de la charge susceptible de toucher le véhicule pour éviter d'endommager votre charge et/ou votre véhicule.
- ▲ Les porte-vélos chargés d'accessoires grands et/ou hauts (comme un siège pour enfant) augmenteront considérablement la résistance au vent et la pression sur le porte-vélos et sur tous les points de montage au véhicule. Réduire la vitesse du véhicule diminuera les risques de problèmes liés à cette situation.
- ▲ Gardez les plastiques, le caoutchouc, la fibre de carbone et les autres matériaux sensibles à la chaleur à au moins 6" des tuyaux d'échappement du véhicule. Les hautes températures sortant des tuyaux d'échappement peuvent faire fondre ou endommager ces matériaux.
- ▲ Éloignez le porte-vélos du flux d'échappement direct.
- ▲ Veuillez appeler votre revendeur agréé Swagman le plus près ou le service à la clientèle Swagman si vous avez des questions sur la compatibilité, l'installation ou l'utilisation de ce support à vélo.

